

SPALLA A

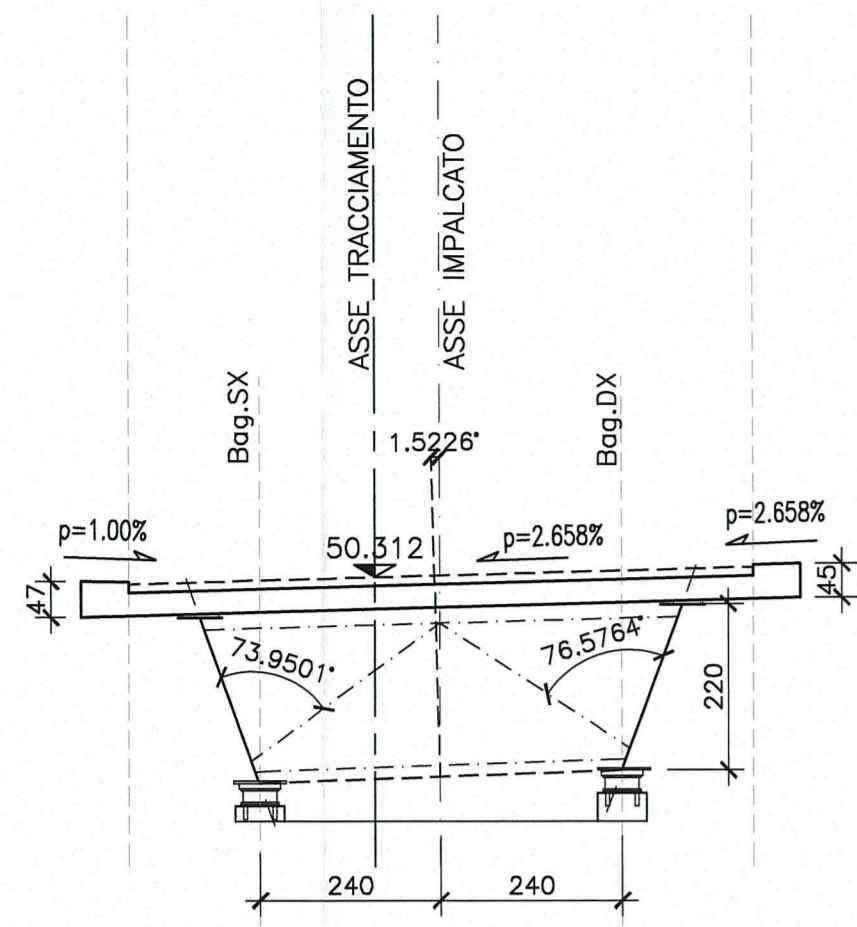

PILA 4

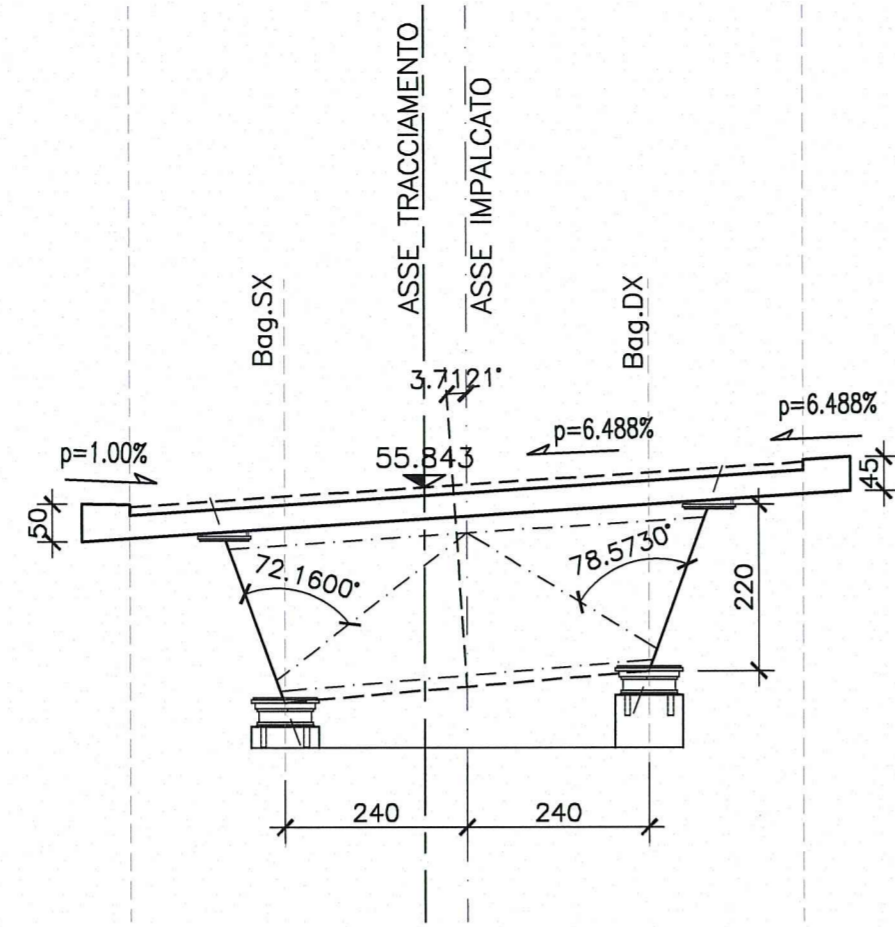

PILA 8

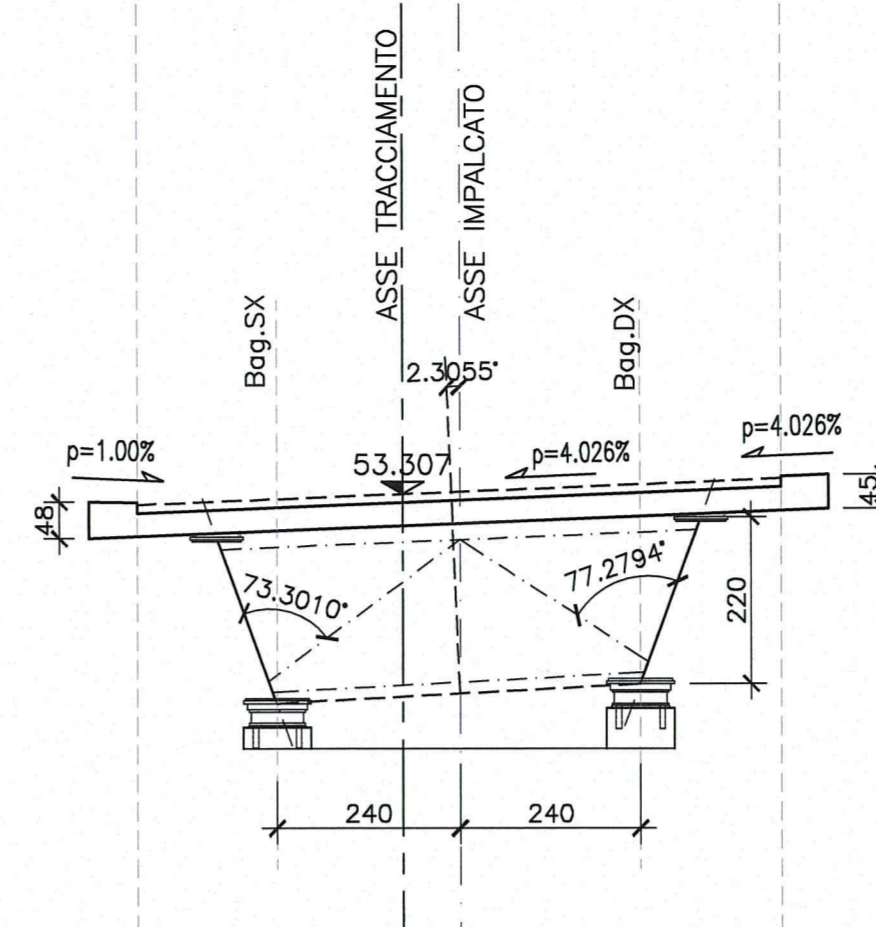

PILA 1

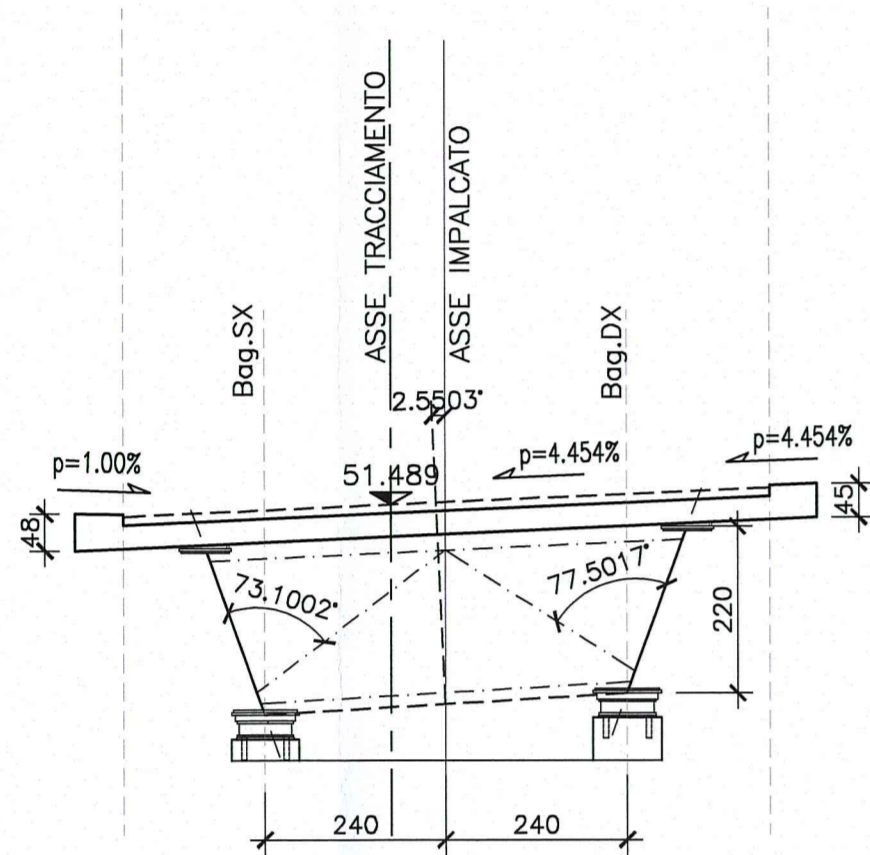

PILA 5

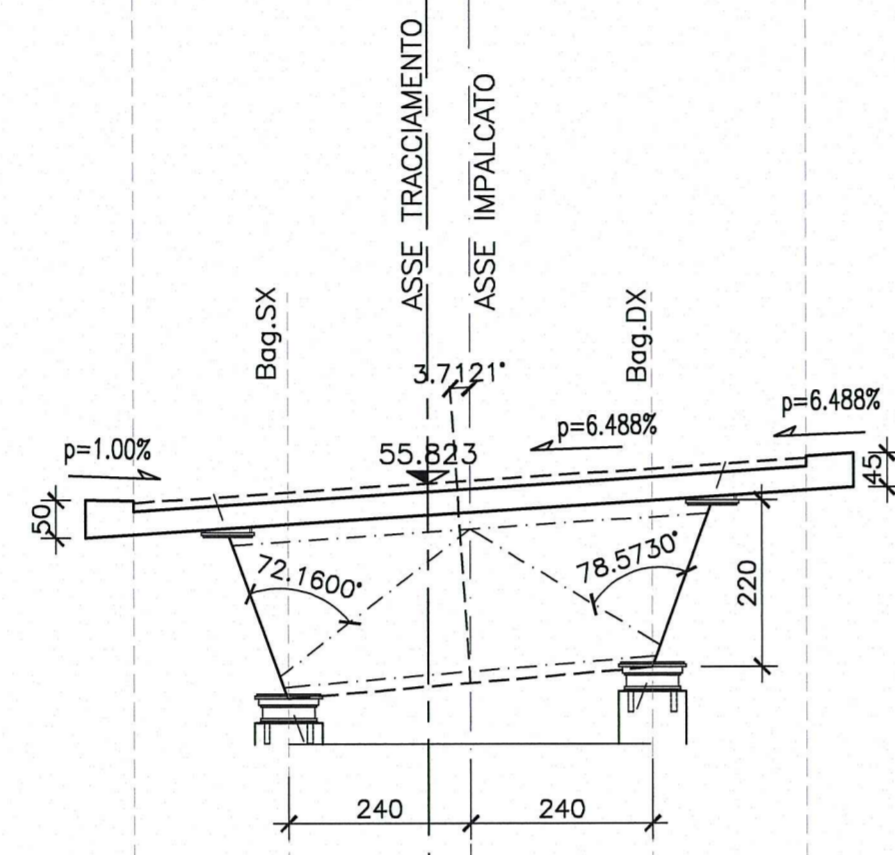

PILA 9

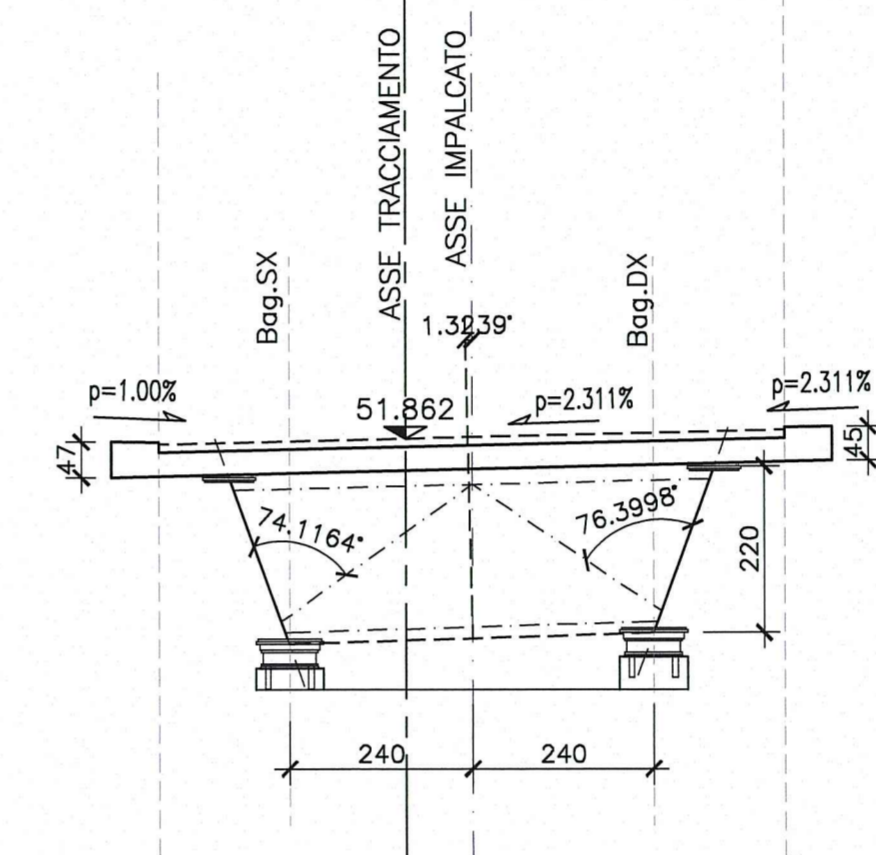

PILA 2

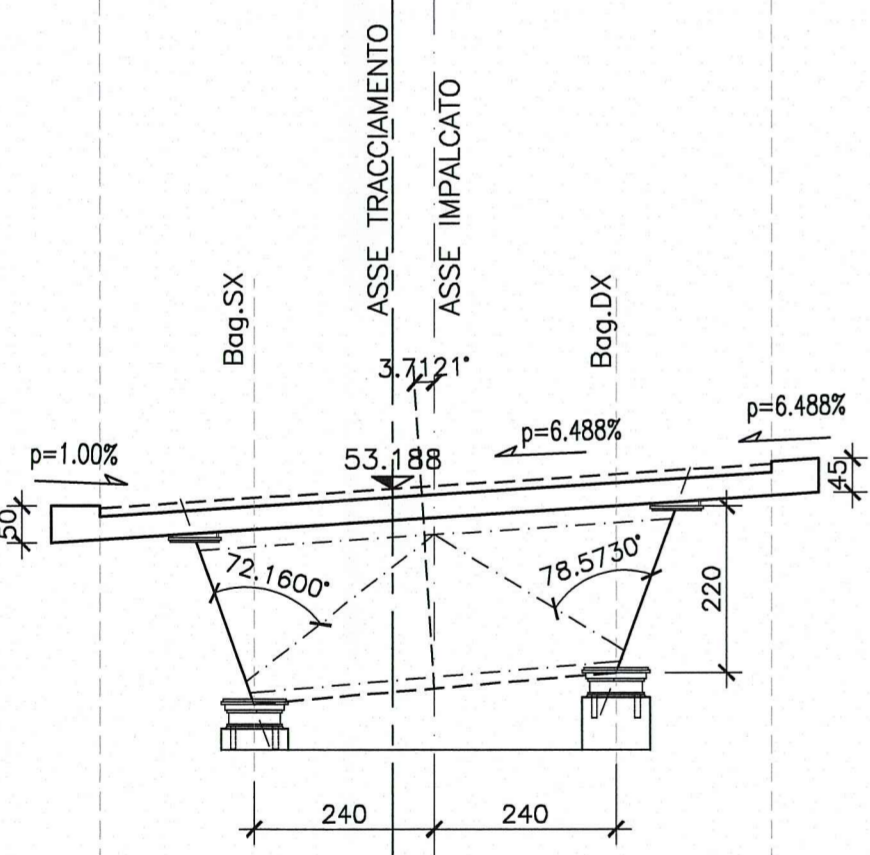

PILA 6

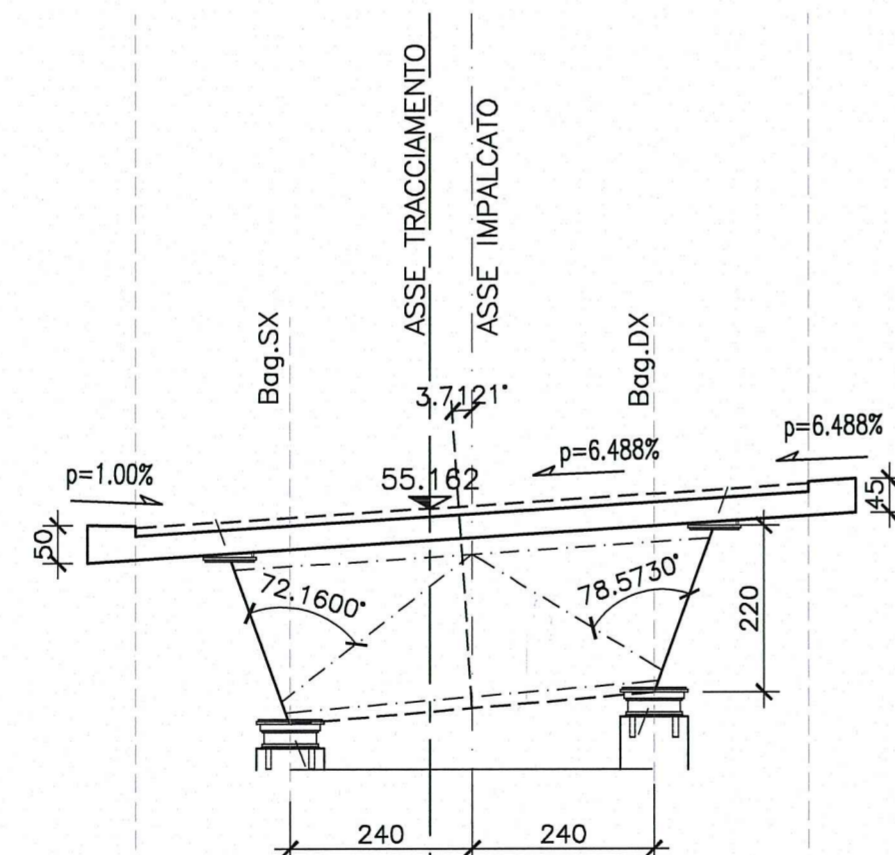

SPALLA B

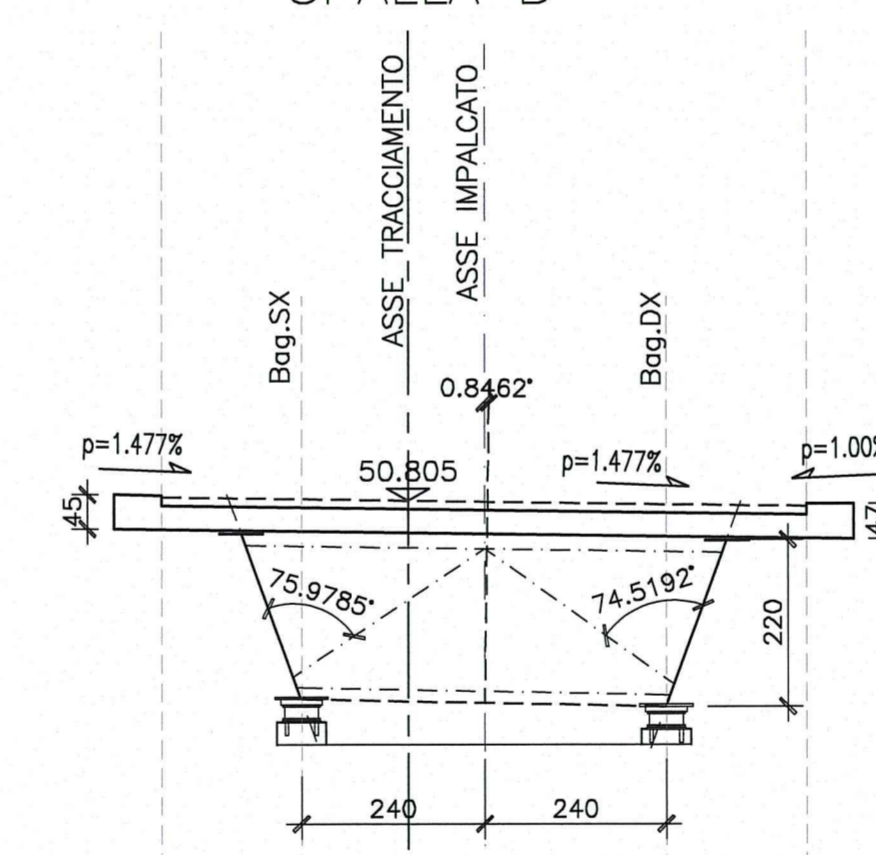

PILA 3

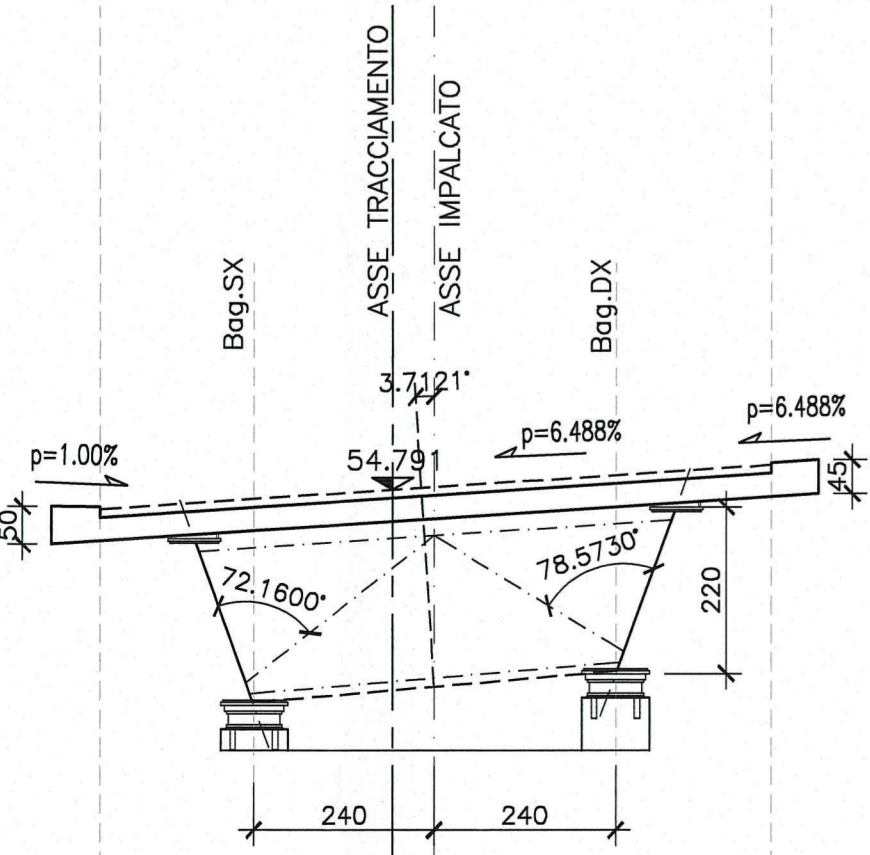

PILA 7

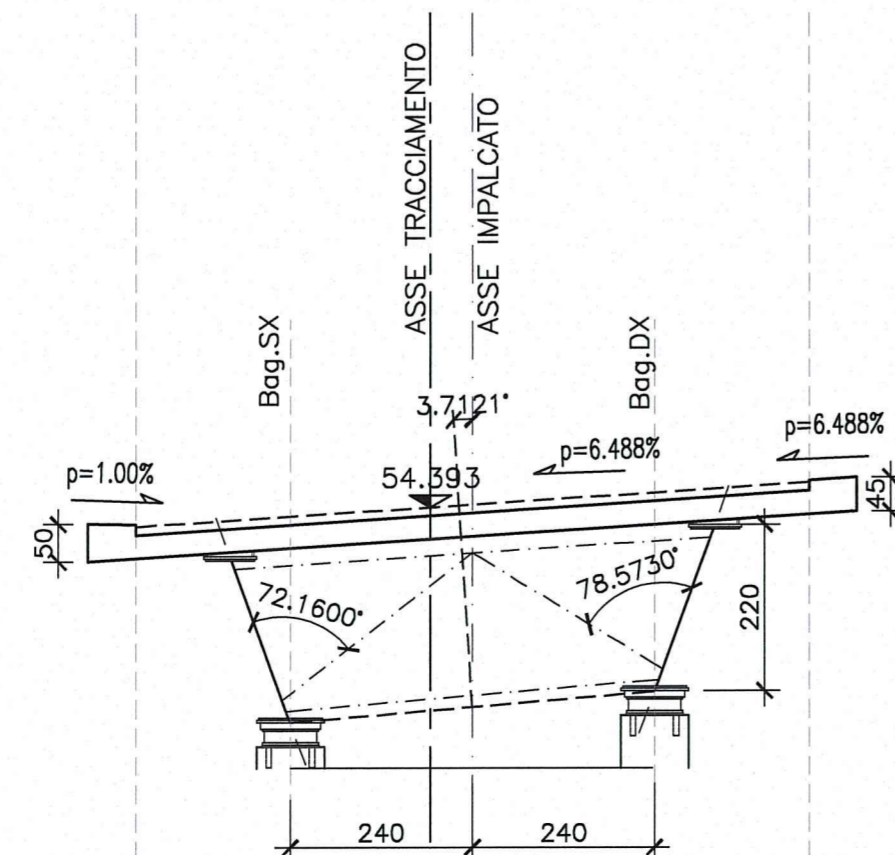

Committente: **AUTOCAMIONALE DELLA CISA S.p.A.**
Via Camboara 26/A - Frazione Ponte Taro - 43015 NOCETO (PR)

Impresa Esecutrice: **PIZZAROTTI**
FONDATA NEL 1910

AUTOSTRADA DELLA CISA A15
RACCORDO AUTOSTRADALE A15/A22
CORRIDOIO PLURIMODALE TIRRENO-BRENNERO
RACCORDO AUTOSTRADALE FRA L'AUTOSTRADA DELLA CISA-FONTEVIVO (PR)
E L'AUTOSTRADA DEL BRENNERO-NOGAROLE ROCCA (VR). I LOTTO.
C.U.P. G61B04000060008 C.I.G. 307068161E

PROGETTO ESECUTIVO

AUTOCAMIONALE DELLA CISA S.p.A.
Il Direttore TIBRE: _____ Il Responsabile del Procedimento: _____ Il Presidente: _____

IMPRESA PIZZAROTTI & C. S.p.A.
Il Direttore Tecnico: *Don Ing. Luca Bonanelli*

Il Geologo: NA

PROGETTAZIONE DI: **PIZZAROTTI**
FONDATA NEL 1910

Il Progettista: Ing. Giovanni Pizzarotti
Ordine degli Ingegneri della Provincia di Roma n. A-27296

Coordinatore per la Sicurezza in fase di Progettazione: _____

A.T.I.: **idrosse engineering** **ROCKSOIL** **VIA**

Il Progettista: Ing. Giovanni Maria Cepparotti
Ordine degli Ingegneri della Provincia di Viterbo n. 392

Consulenza specialistica a cura di: NA

Progettista: **Dot. Ing. PIETRO MAZZOLI**
Impresa Pizzarotti & C. S.p.A.
Ing. Pietro Mazzoli
INGEGNERI PARMA n. 421
Ordine degli Ingegneri della Provincia di Parma n. 821

Titolo Elaborato: **Asse principale Cavalcavia**
Cavalcavia su A1 (ramo H)
Sezioni trasversali di impalcato

Data Emissione Progetto: 18/03/2014
Scala: 1:100

| NUM. IDENTIFICATIVO | CODICE COMESSA | LOTTO | FASE | ENTE | AMBITO | CAT. OPERA | NUM. OPERA | PARTE OPERA | TIPO DOC. | NUM. PROG. DOC. | REVISIONE |
|---------------------|----------------|-------|------|------|--------|------------|------------|-------------|-----------|-----------------|-----------|
| 1 | RAAA | 1 | E | V | AP | CA | 02 | I | SZ | 001 | A |

| Rev. | Data | DESCRIZIONE REVISIONE | Redatto | Controllato | Approvato |
|------|------------|---------------------------------|---------------|-------------|-----------|
| A | 18/08/2014 | RIEMMISSIONE PROGETTO ESECUTIVO | A. CANTARELLA | G. PIAZZA | MAZZOLI |