

PARTICOLARE PALO ILLUMINAZIONE

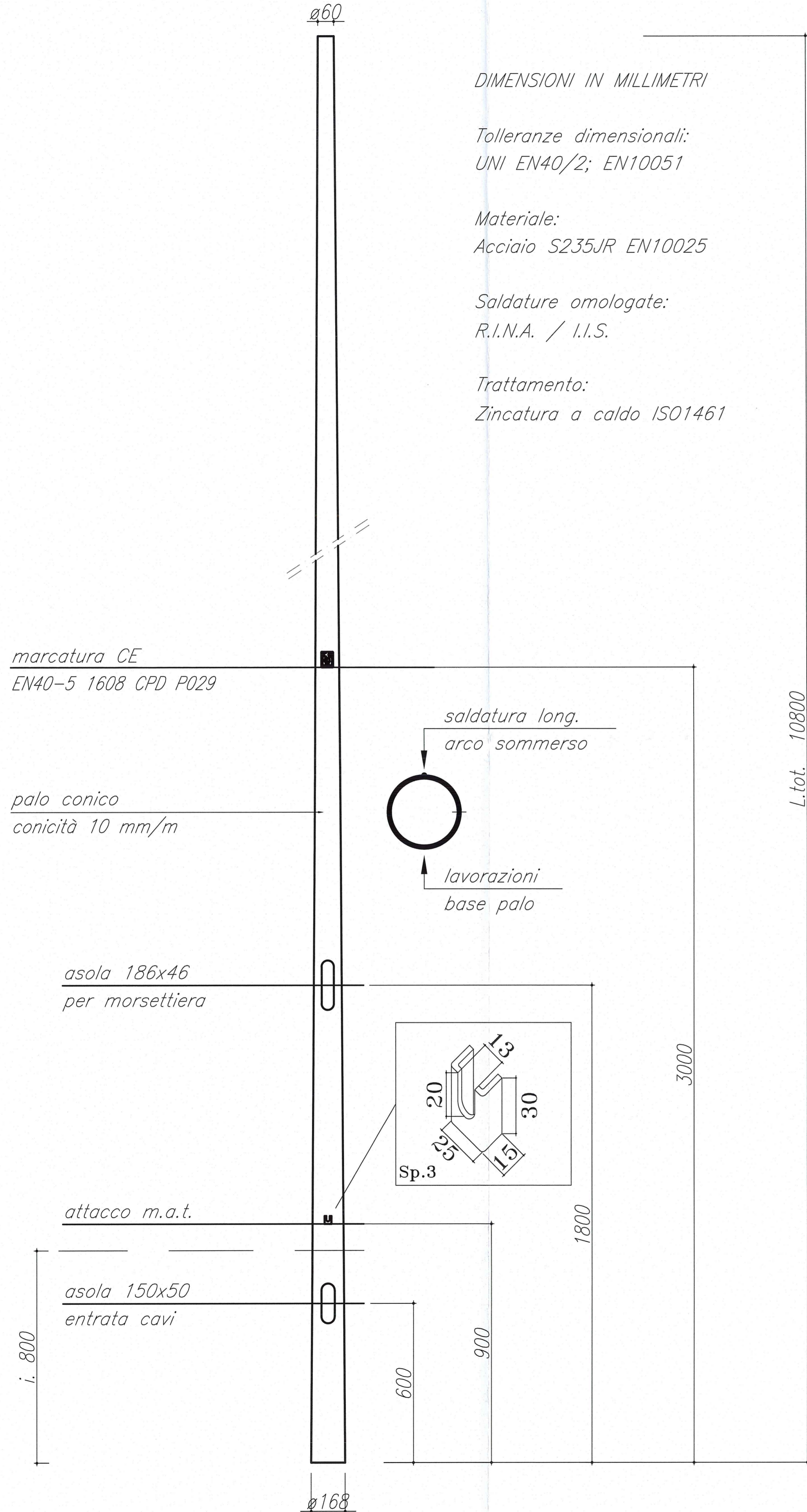

PARTICOLARE FASCIATURA BITUMINOSA

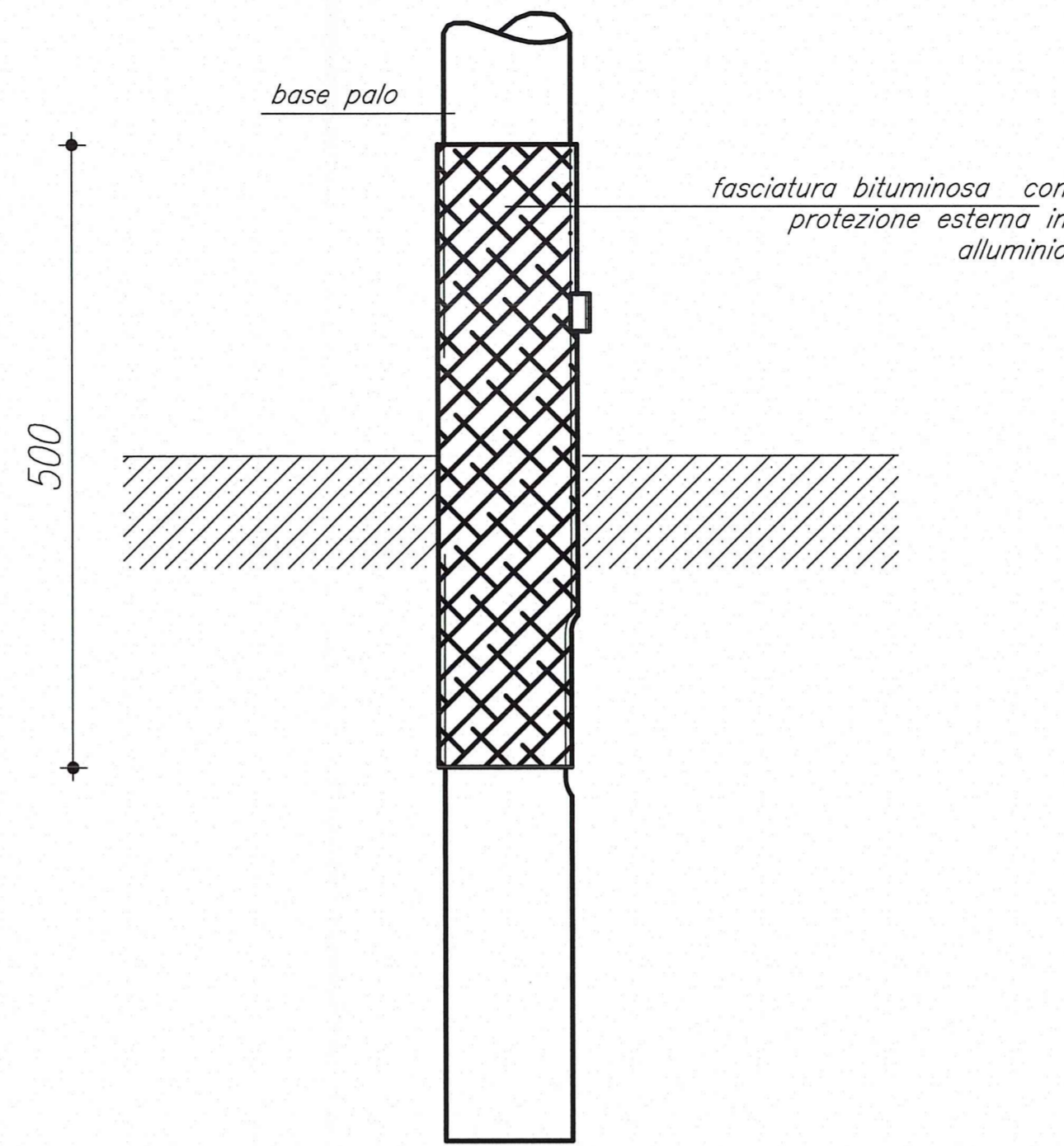

FERITOIA CON PORTELLO A FILO PALO

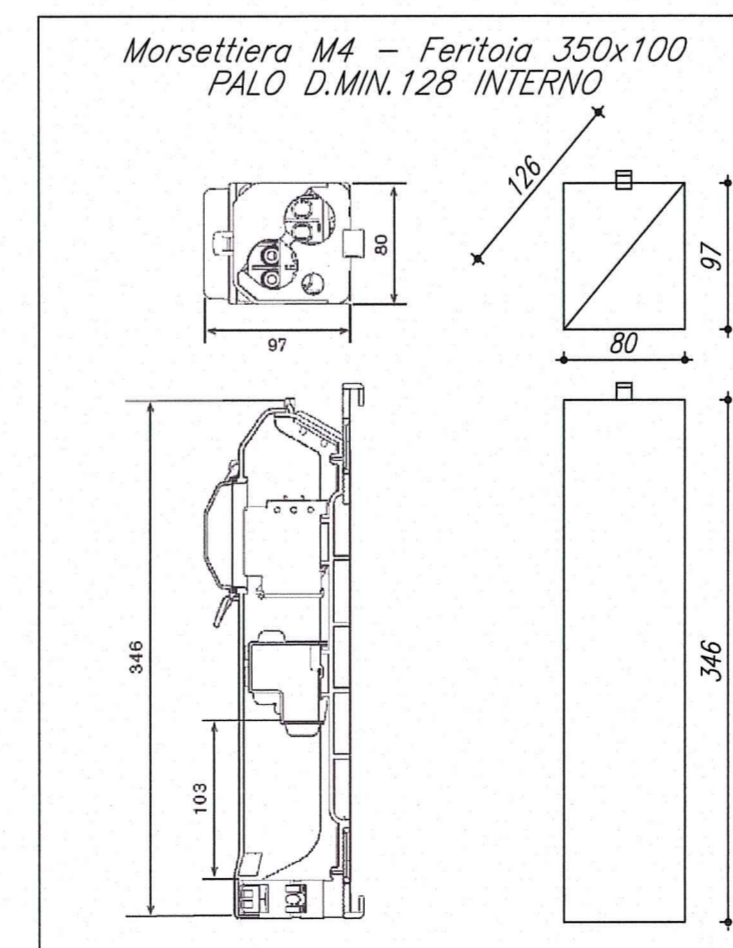
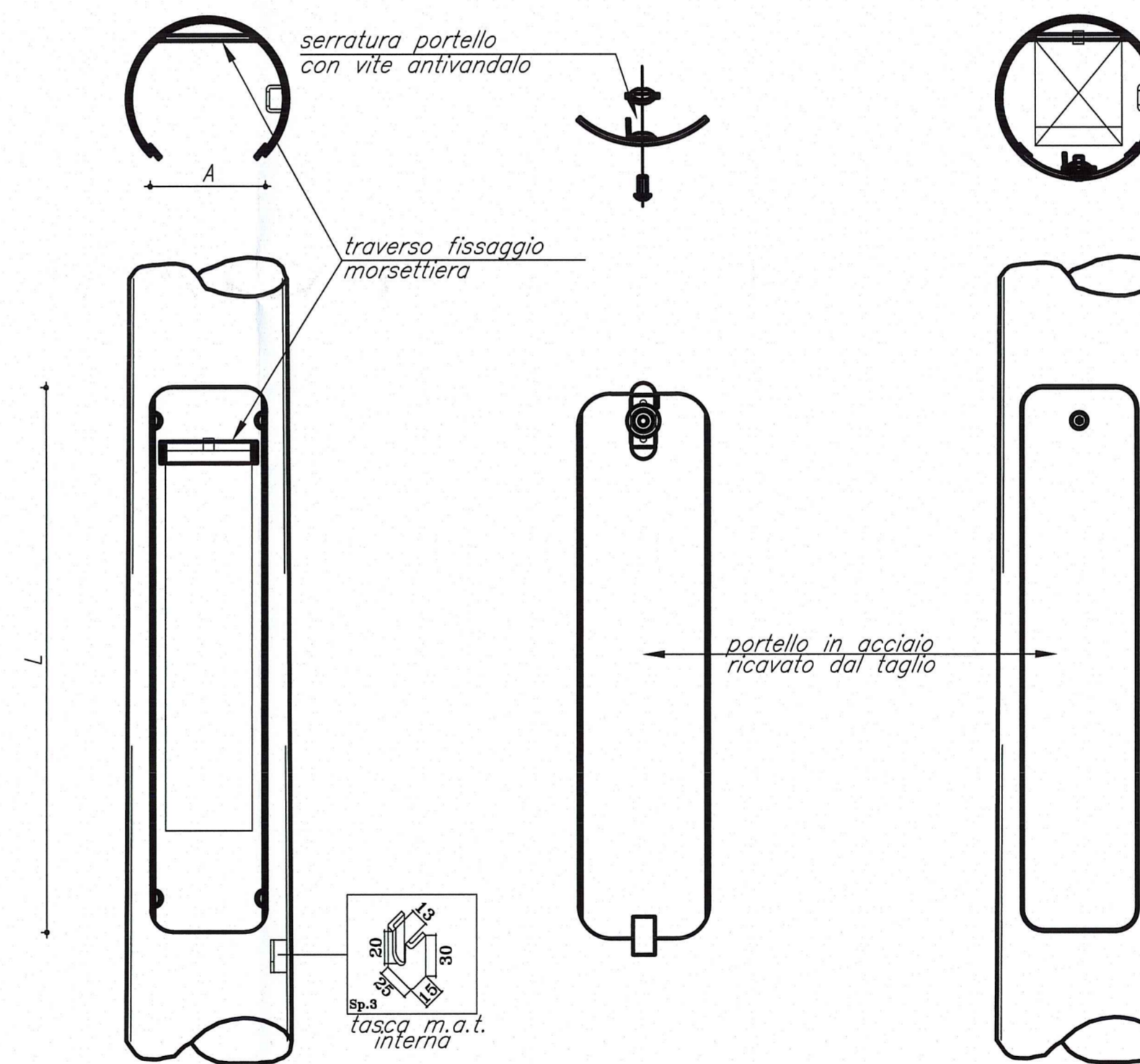

PARTICOLARE SBRACCIO

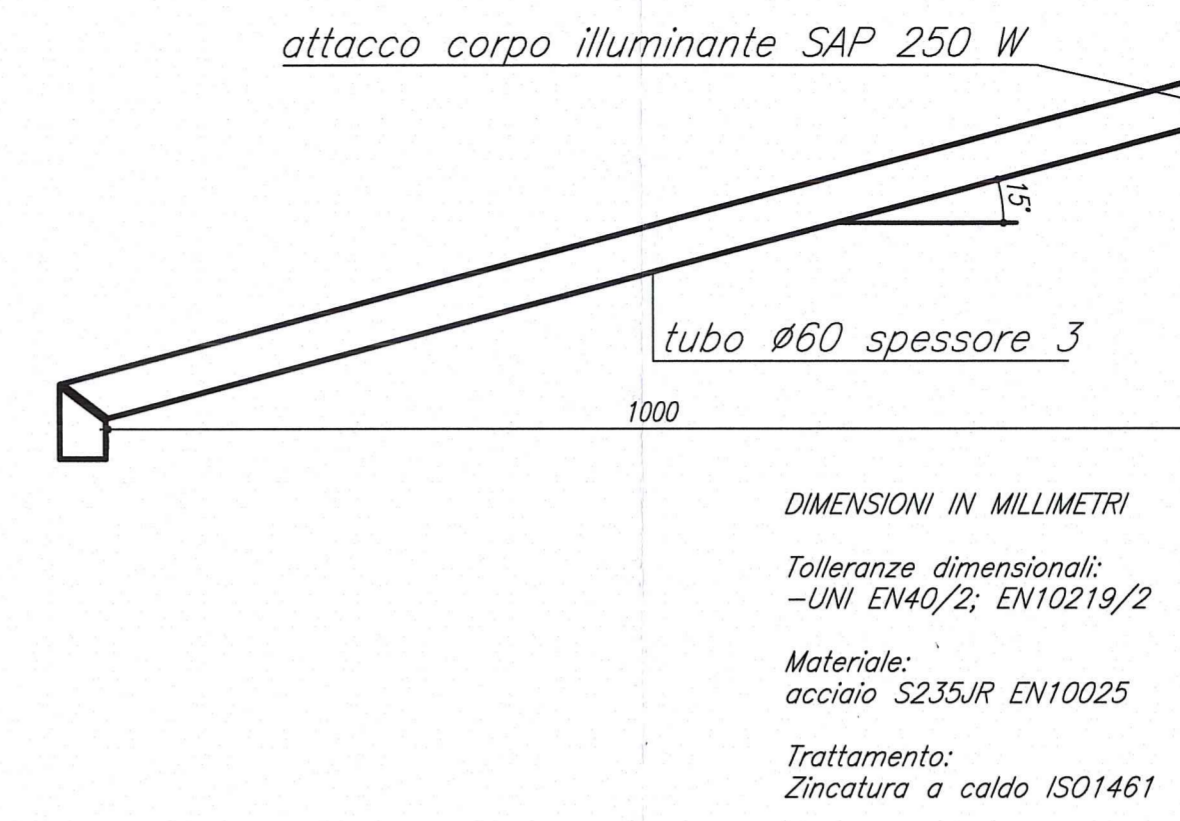

PALO	
H	10.80 M
SPESSORE	3 MM
TESTA PALO Ø	60 MM
PESO	93 KG

SBRACCIO	
LUNGHEZZA	1.00 M
INCLINAZIONE	15°
PESO	6 KG

LAMPADA SAP 250	
PESO	12 KG

PARTICOLARE LAMPADA SAP 250W

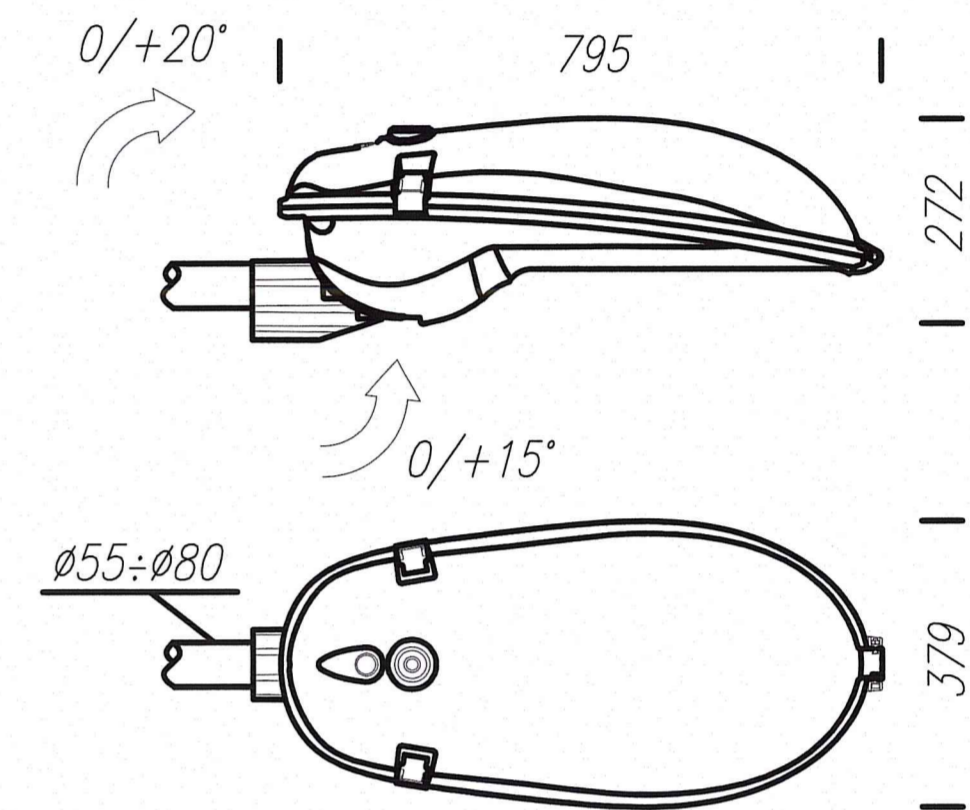

Committente:
AUTOCAMIONALE DELLA CISA S.p.A.
Via Camboara 26/A - Frazione Ponte Taro - 43015 NOCETO (PR)

Impresa Esecutrice:
PIZZAROTTI
FONDATA NEL 1910

**AUTOSTRADA DELLA CISA A15
RACCORDO AUTOSTRADALE A15/A22
CORRIDOIO PLURIMODALE TIRRENO-BRENNERO
RACCORDO AUTOSTRADALE FRA L' AUTOSTRADA DELLA CISA-FONTEVIVO (PR)
E L' AUTOSTRADA DEL BRENNERO-NOGAROLE ROCCA (VR). I LOTTO.**
C.U.P. G61B04000060008 C.I.G. 307068161E

PROGETTO ESECUTIVO

AUTOCAMIONALE DELLA CISA S.p.A.
Il Direttore TIBRE: *A* Il Responsabile Procedimento: *J* Il Presidente: *Z*

IMPRESA PIZZAROTTI & C. S.p.A.
Il Direttore Tecnico: **Il Responsabile di Progetto**
Dot. Ing. Luca Bondanelli

Il Geologo:
NA

PROGETTAZIONE DI:
PIZZAROTTI
FONDATA NEL 1910

Il Progettista:
Ing. Fabio Nigrelli
Ordine degli Ingegneri della Provincia di Palermo n. 3581
Coordinatore per la Sicurezza in fase di Progettazione:

A.T.I.: **idroesse engineering** **ROCKSOIL S.p.A.** **VIA**
MANDATARIA MANDANTE MANDATARIA

Ing. Giovanni Maria Cepparotti
Ordine degli Ingegneri della Provincia di Viterbo n. 392

Consulenza specialistica a cura di:
Progettista Responsabile: **PIZZAROTTI**
Impresa Pizzarotti & C. S.p.A.
Ing. Pietro Mazzoli
Ordine degli Ingegneri della Provincia di Parma n. 821

Titolo Elaborato: **Asse principale
Impianti elettromeccanici - Generale**
Impianti elettromeccanici dal km -2+350 a sp. sud ponte fiume Taro (km 0+450,78)
Particolare palo di illuminazione stradale

Data Emissione Progetto: 18/03/2014
Scala: Varie

NUM. IDENTIFICATIVO	CODICE COMMESSA	LOTTO	FASE	ENTE	AMBITO	DATA OPERA	NUM. OPERA	PARTE OPERA	TIPO DOC.	NUM. PROG. DOC.	REVISIONE
	RAAA	1	E	I	AP	IM	01	G	PC	002	A

Identif. Elaborato:

Rev.	Data	DESCRIZIONE REVISIONE	Redatto	Controllo	Approvato
A	3/06/2014	RIEMMISSIONE PROGETTO ESECUTIVO	M. ROMANELLI	NIGRELLI	MAZZOLI