

SEZIONE TRASVERSALE  
PILA  
Scala 1:50

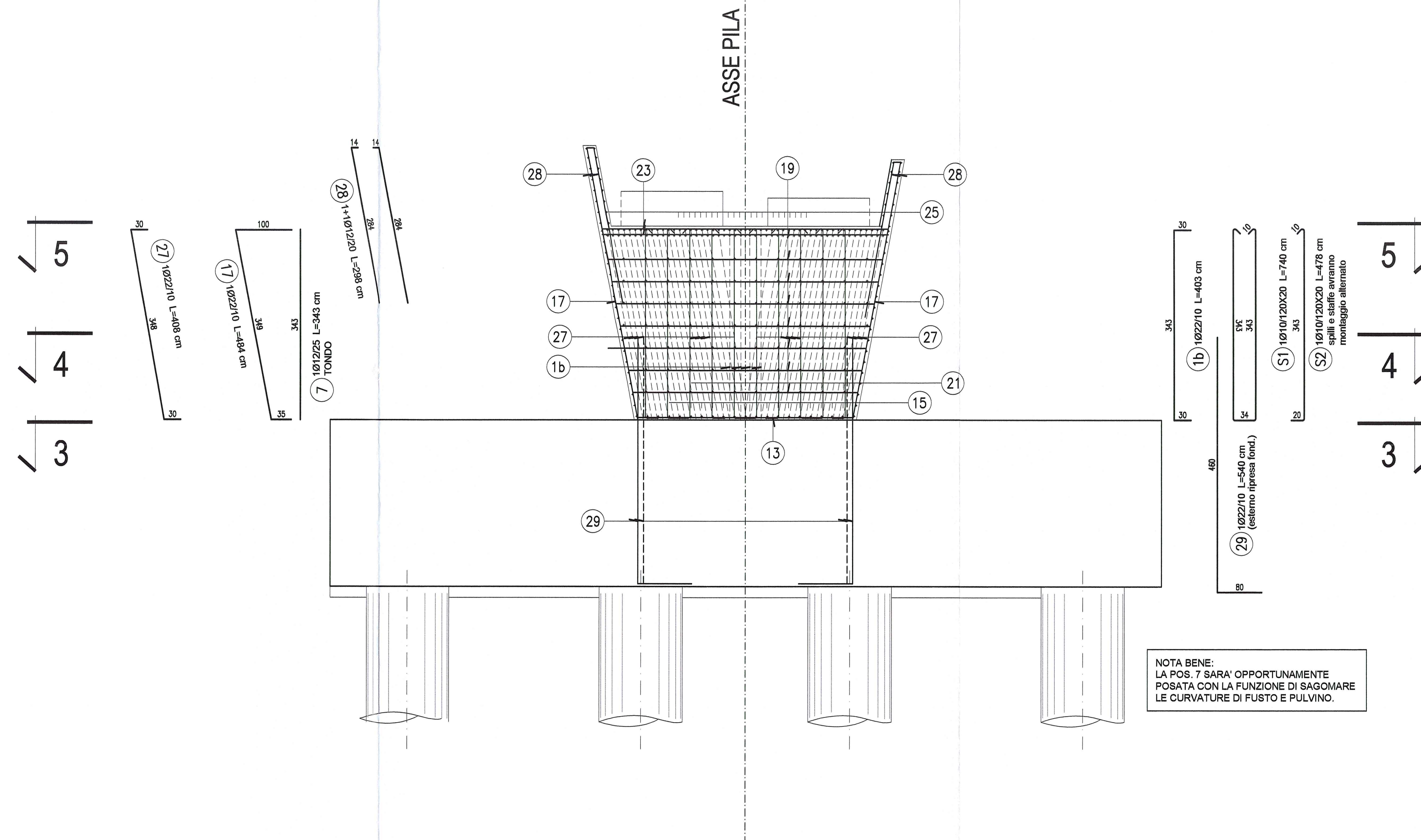

SEZIONE LONGITUDINALE  
PILA  
Scala 1:50

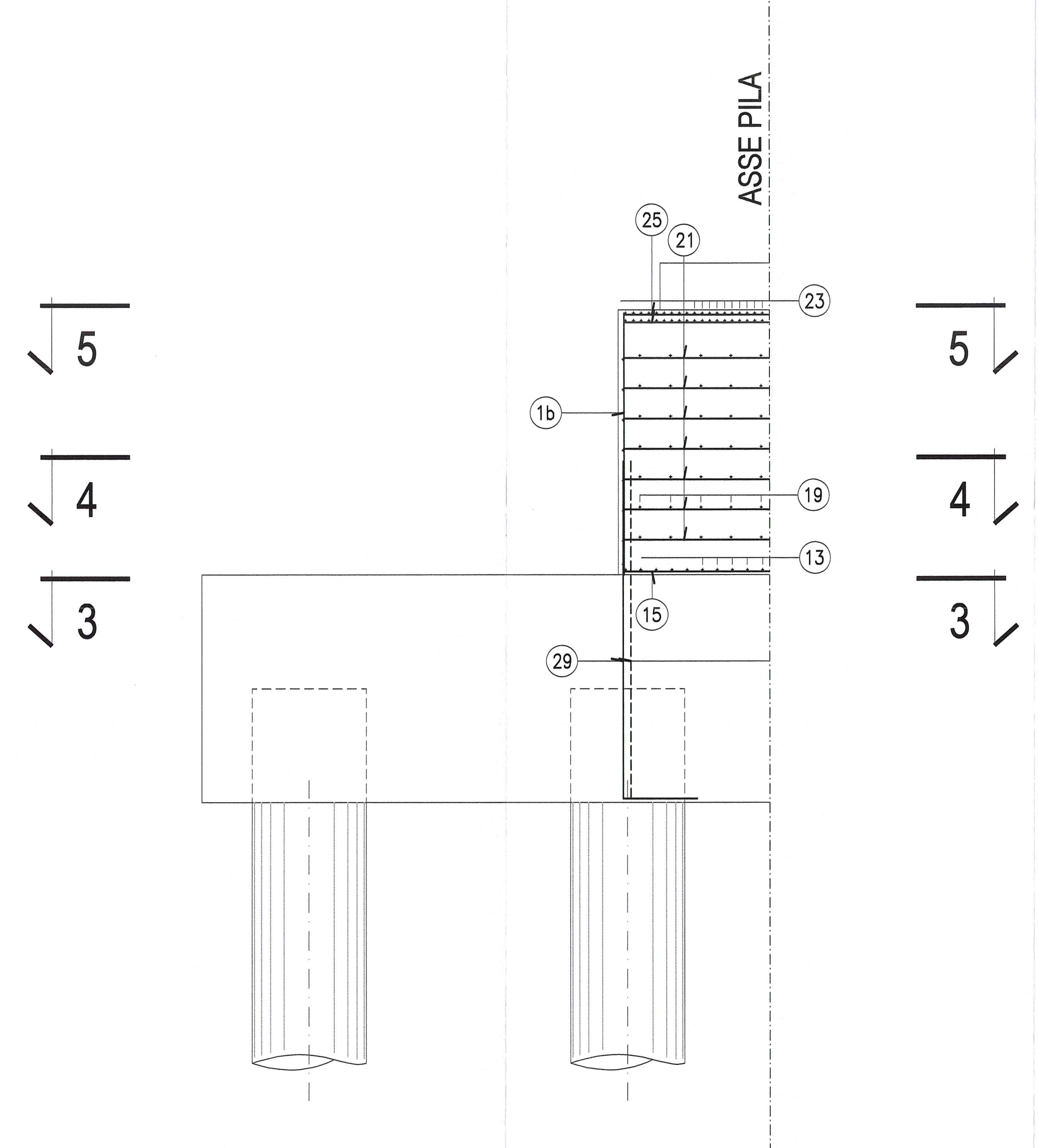

SEZIONE 3-3  
PULVINO  
Scala 1:50

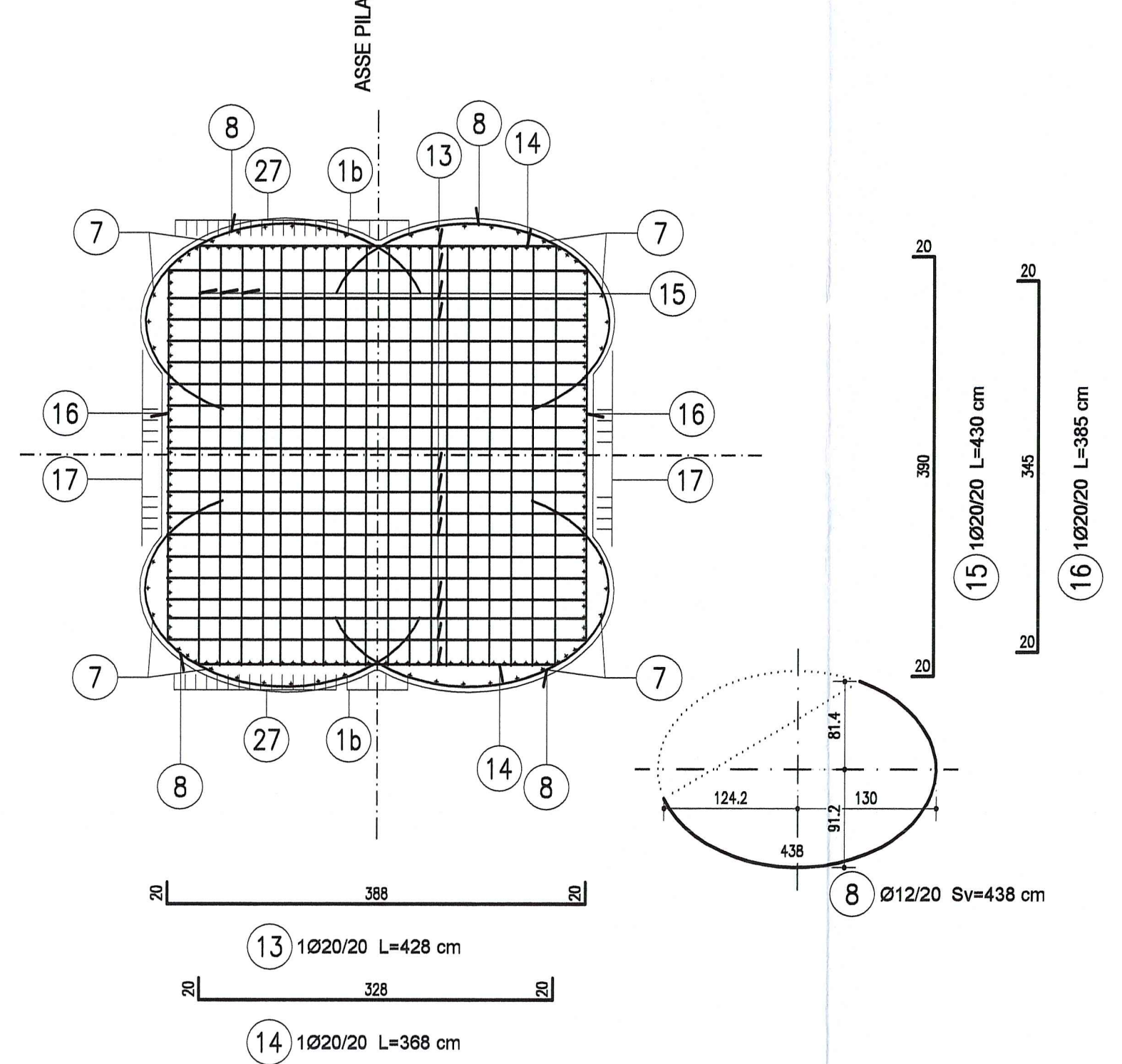

SEZIONE 4-4  
PULVINO  
Scala 1:50

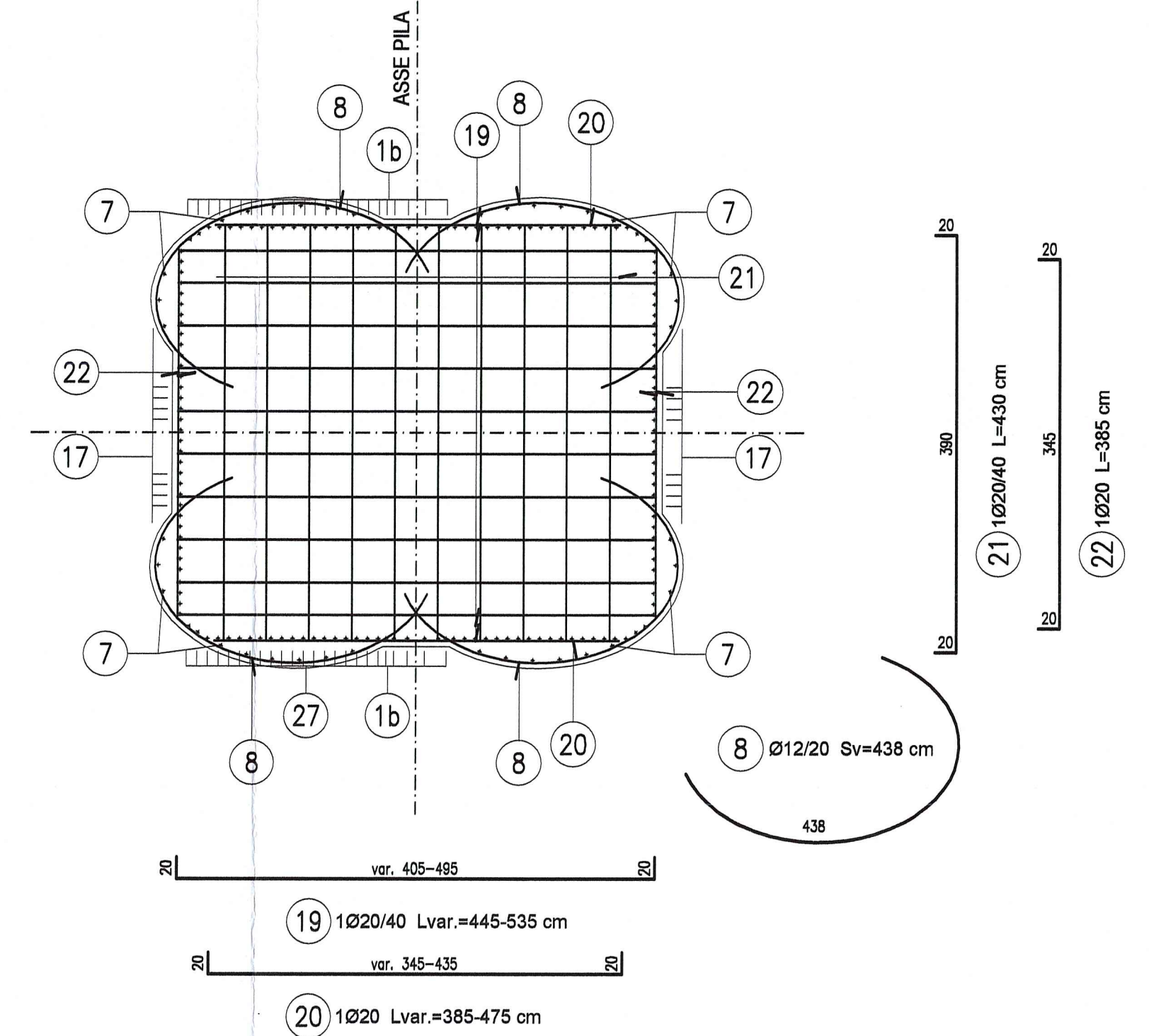

SEZIONE 5-5  
PULVINO  
Scala 1:50

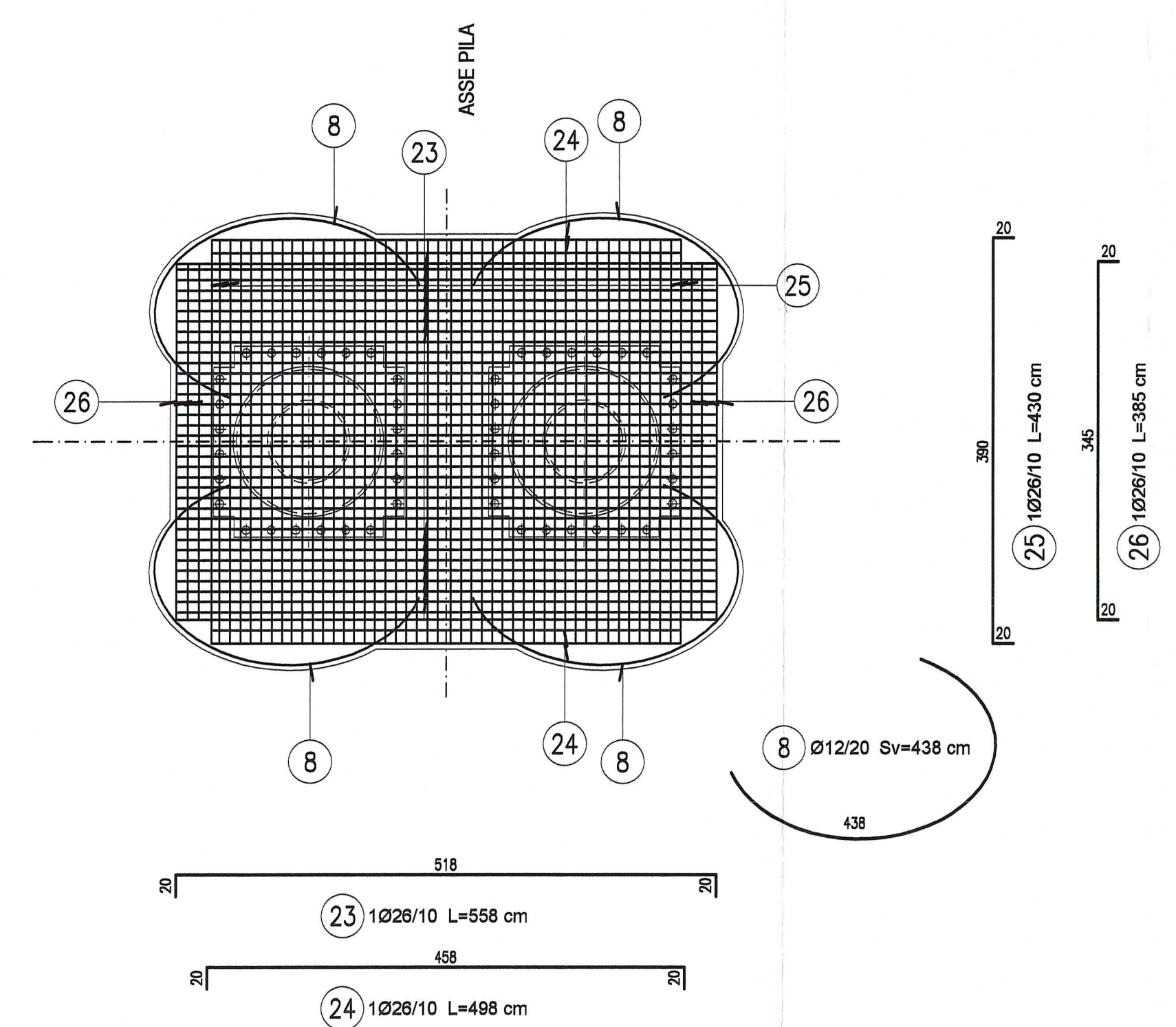

DESCRIZIONE DELLA MODIFICA:  
Inserita nota

NOTA:  
PER CARATTERISTICHE DEI MATERIALI E  
SPECIFICHE TECNICHE VEDI TAVOLA  
MANUFATTI/SP/002

**AUTOCAMIONALE DELLA CISA S.p.A.**  
Via Camboara 26/A - Frazione Ponte Taro - 43015 NOCETO (PR)

Impresa Esecutrice: **PIZZAROTTI**  
FONDATA NEL 1910

**PROGETTO ESECUTIVO**

AUTOSTRADA DELLA CISA A15  
CORRIDOIO AUTOSTRADALE A15/A22  
CORRIDOIO PLURIMODALE TIRRENO-BRENNERO  
RACCORDO AUTOSTRADALE FRA L'AUTOSTRADA DELLA CISA-FONTEVIVO (PR)  
E L'AUTOSTRADA DEL BRENNERO-NOGAROLE ROCCA (VR). LOTTO:  
[C.U.P. G6180400060008] [C.I.G. 307068161E]

Autocamionale della Cisa S.p.A. Il Direttore Tecnico: Il Responsabile del Procedimento: Il Progettista:

IMPRESA PIZZAROTTI & C. S.p.A. Il Geologo: NA

PROGETTAZIONE DI: **PIZZAROTTI** Il Proprietario: **Jott Ing. PIETRO MAZZOLI**  
Ing. Pietro Mazzoli  
Ordine degli Ingegneri della Provincia di Piacenza n. 824

A.T.A.: **idroesse** **rock soul** **VIA** Coordinatore per la Sicurezza in fase di Progettazione:  
Ing. Giovanni Maria Cepparotti  
Ordine degli Ingegneri della Provincia di Viterbo n. 392

Consulenza specialistica e cura di: **PIZZAROTTI** Progettista Responsabile Integrazione Privatatori Specialistica:  
Ing. Pietro Mazzoli  
Ing. Pietro Mazzoli  
Ordine degli Ingegneri della Provincia di Piacenza n. 824

Titolo Elaborato: **Asse principale Grandi Strutture Ponte sul fiume Taro Carreggiata Nord e Sud - Armatura pile da P18 a P20 - Tipologia G** Data Emisione Progetto: 18/03/2014  
Scale: 1:50

Identif. Elaborato:	Rev.	Data	DESCRIZIONE REVISIONE	Realizzato	Controllato	Approvato
1						