

NOTA:
PER CARATTERISTICHE DEI MATERIALI E SPECIFICHE TECNICHE VEDI TAVOLA RIANZIERISCI/OP/001

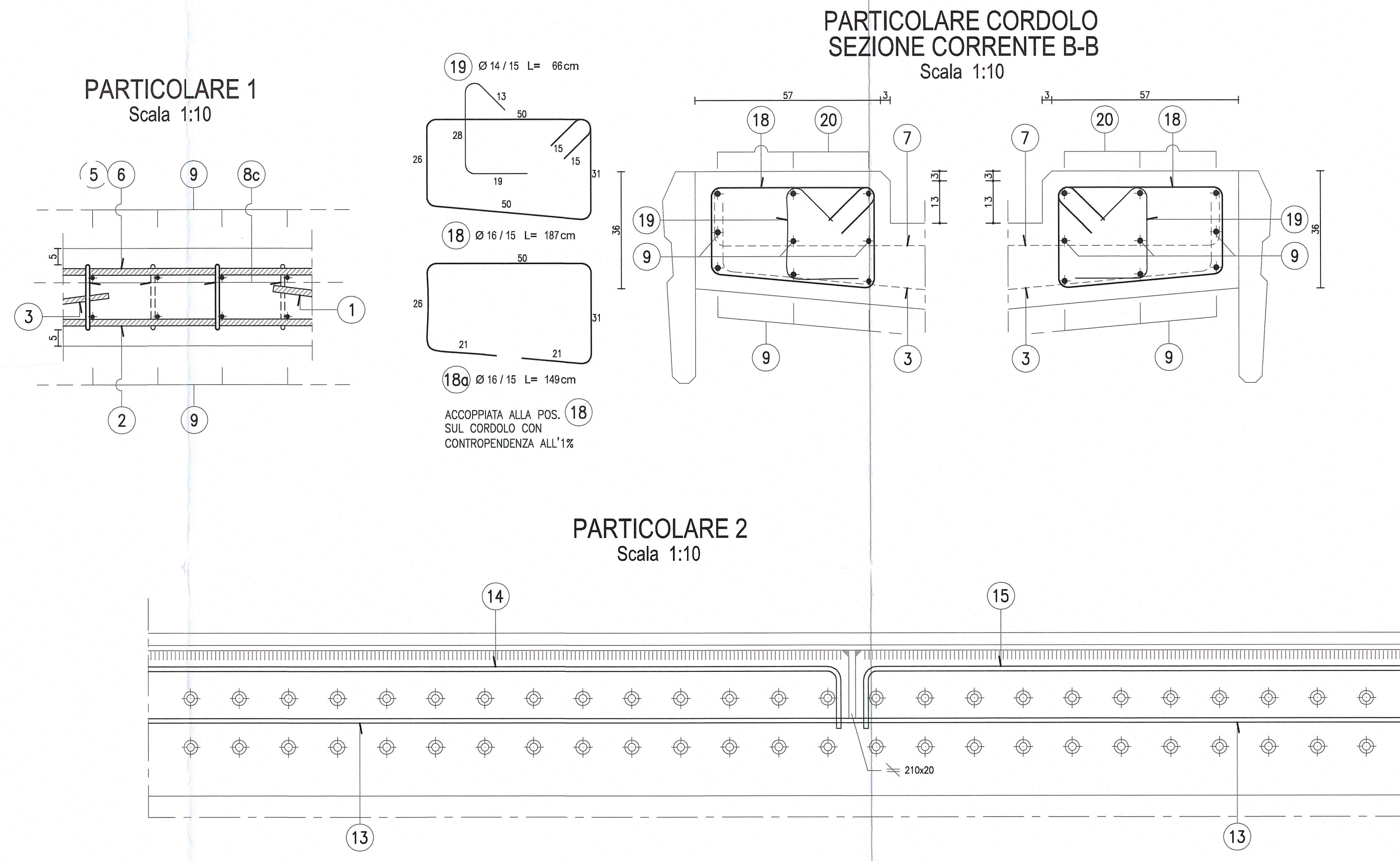

NOTA
N.B. NEI CONCI COMPRESI TRA LE PK 462,86 E PK 515,14 POSIZIONARE LE PREDISPOSIZIONI PER I PALI DI ILLUMINAZIONE

DESCRIZIONE DELLA MODIFICA:
Inserita nota

 AUTOCAMIONALE DELLA CISA S.p.A. Via Camboara 26/A - Frazione Ponte Taro - 43015 NOCETO (PR)																																					
 PIZZAROTTI FONDATA NEL 1910																																					
AUTOSTRADA DELLA CISA A15 RACCORDO AUTOSTRADALE A15/A22 CORRIDOIO PLURIMODALE TIRRENO-BRENNERO RACCORDO AUTOSTRADALE FRA L'AUTOSTRADA DELLA CISA-FONTEVIVO (PR) E L'AUTOSTRADA DEL BRENNERO-NOGAROLE ROCCA (VR), I LOTTO. C.U.P. G6190400060008 [C.I.G. 307068161E]																																					
PROGETTO ESECUTIVO																																					
AUTOCAMIONALE DELLA CISA S.p.A. Il Direttore Tecnico: <i>[Signature]</i> Il Responsabile per il Procedimento: <i>[Signature]</i> Il Progettista: <i>[Signature]</i>																																					
IMPRESA: PIZZAROTTI & C. S.p.A. Il Direttore Tecnico: <i>Dott. Ing. Lucio Biondarelli</i>	Il Design: NA																																				
PROGETTAZIONE DI: PIZZAROTTI A.T.I.: idroresse rocksoil VIA	Il Progettista: Jott. Ing. PIETRO MAZZOLI Ing. Pietro Mazzoli IMPRESA PIZZAROTTI Ordine degli Ingegneri della Provincia di Pistoia n. 821 Coordinatore per la Sicurezza in fase di Progettazione: Ing. Giovanni Maria Cepparotti Ordine degli Ingegneri della Provincia di Viterbo n. 392																																				
Consulenza specialistica a cura di: NA	Progettista Responsabile Progettazione: Jott. Ing. PIETRO MAZZOLI Ing. Pietro Mazzoli IMPRESA PIZZAROTTI Ordine degli Ingegneri della Provincia di Pistoia n. 821																																				
Titolo Elaborato: Asse principale Grandi Strutture - Ponte sul fiume Taro Carreggiata Sud - Impalcato SP1-P11 L=13.15+16.10m Concio C6 - Armatura	Data Emisione Progetto: 18/03/2014 Scala: 1:50 1:25 1:10																																				
Identif. Elaborato:																																					
<table border="1" style="width: 100%; border-collapse: collapse;"> <thead> <tr> <th>SUB</th> <th>DESCRIZIONE</th> <th>STATO</th> <th>DATA</th> <th>PROG.</th> <th>APP.</th> <th>VER.</th> <th>REV.</th> <th>PROG.</th> <th>APP.</th> <th>VER.</th> <th>REV.</th> </tr> </thead> <tbody> <tr> <td>1</td> <td>RAAA</td> <td>1</td> <td></td> <td></td> <td></td> <td></td> <td></td> <td>GS</td> <td>01</td> <td>1</td> <td>AR</td> </tr> <tr> <td>2</td> <td></td> <td></td> <td></td> <td></td> <td></td> <td></td> <td></td> <td></td> <td></td> <td></td> <td></td> </tr> </tbody> </table>		SUB	DESCRIZIONE	STATO	DATA	PROG.	APP.	VER.	REV.	PROG.	APP.	VER.	REV.	1	RAAA	1						GS	01	1	AR	2											
SUB	DESCRIZIONE	STATO	DATA	PROG.	APP.	VER.	REV.	PROG.	APP.	VER.	REV.																										
1	RAAA	1						GS	01	1	AR																										
2																																					
<table border="1" style="width: 100%; border-collapse: collapse;"> <thead> <tr> <th>Rev.</th> <th>Descr.</th> <th>Aut.</th> <th>Ver.</th> <th>Rev.</th> <th>Rev.</th> </tr> </thead> <tbody> <tr> <td>B</td> <td>16/10/2014</td> <td>Modifica RVA in L. 730 del 08/09/2014</td> <td>USOLINI</td> <td>MAZZOLI</td> <td>MAZZOLI</td> </tr> <tr> <td>A</td> <td>26/09/2014</td> <td>REVISIONE PROGETTO ESECUTIVO</td> <td>USOLINI</td> <td>MAZZOLI</td> <td>MAZZOLI</td> </tr> <tr> <td>Rev.</td> <td>Descr.</td> <td>Aut.</td> <td>Ver.</td> <td>Rev.</td> <td>Rev.</td> </tr> </tbody> </table>		Rev.	Descr.	Aut.	Ver.	Rev.	Rev.	B	16/10/2014	Modifica RVA in L. 730 del 08/09/2014	USOLINI	MAZZOLI	MAZZOLI	A	26/09/2014	REVISIONE PROGETTO ESECUTIVO	USOLINI	MAZZOLI	MAZZOLI	Rev.	Descr.	Aut.	Ver.	Rev.	Rev.												
Rev.	Descr.	Aut.	Ver.	Rev.	Rev.																																
B	16/10/2014	Modifica RVA in L. 730 del 08/09/2014	USOLINI	MAZZOLI	MAZZOLI																																
A	26/09/2014	REVISIONE PROGETTO ESECUTIVO	USOLINI	MAZZOLI	MAZZOLI																																
Rev.	Descr.	Aut.	Ver.	Rev.	Rev.																																