

PIANTA
Scala 1:100

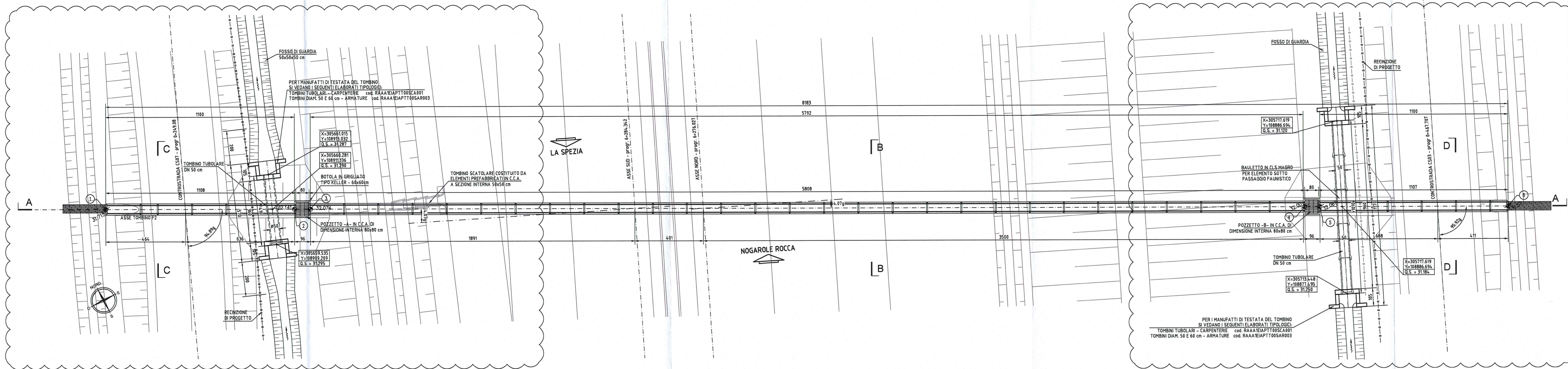

SEZIONE LONGITUDINALE A-A IN ASSE TOMBINO
Scala 1:100

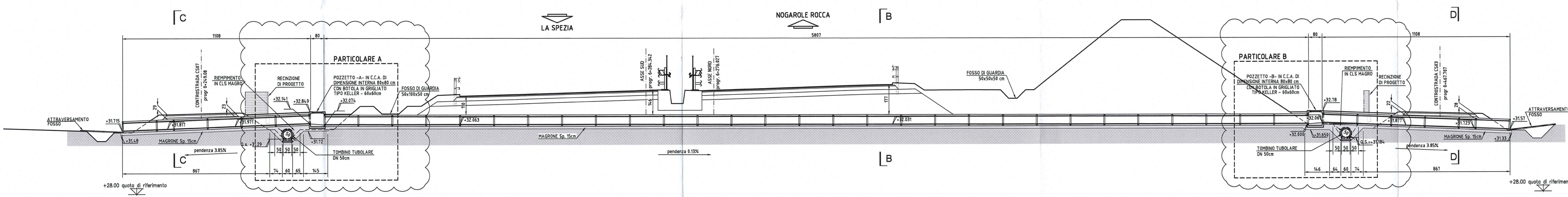

PARTICOLARE A SU POZZETTO -A-
Scala 1:50

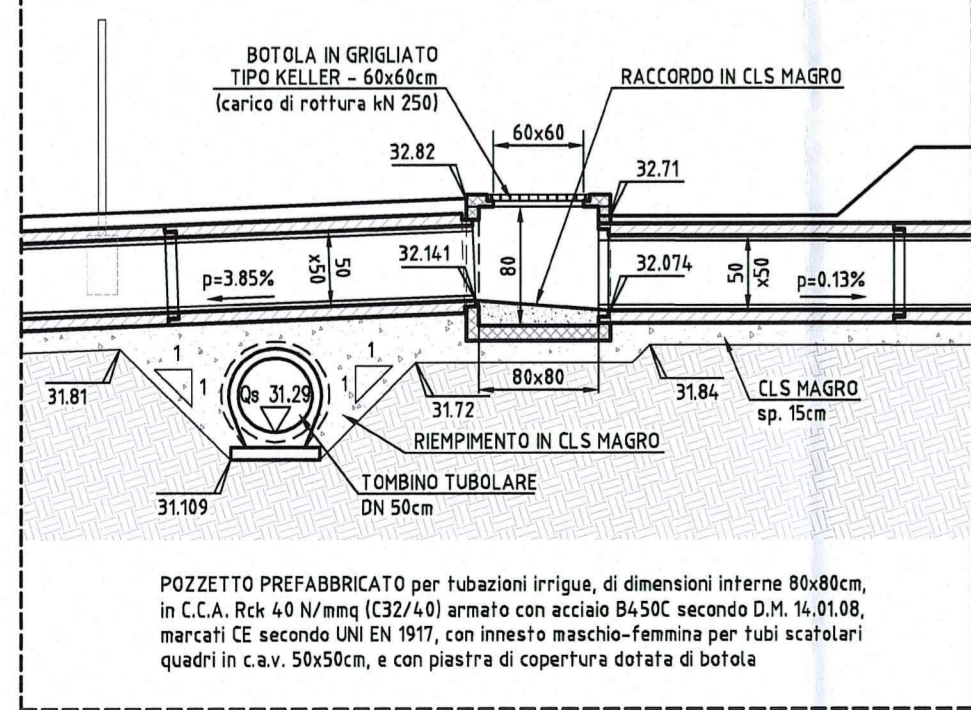

SEZIONE B-B
scala 1:50

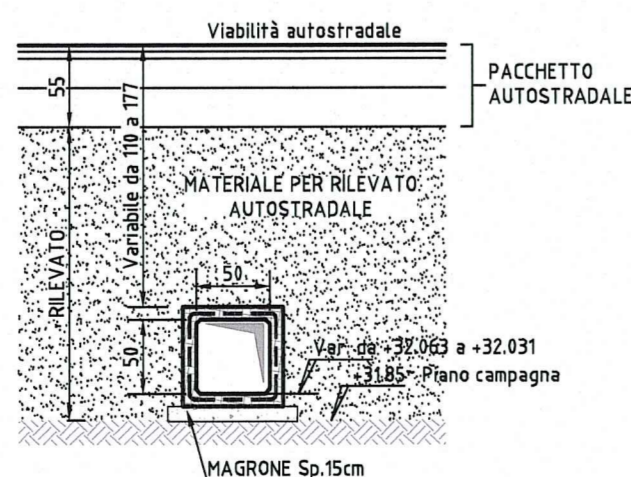

SEZIONE C-C
scala 1:50

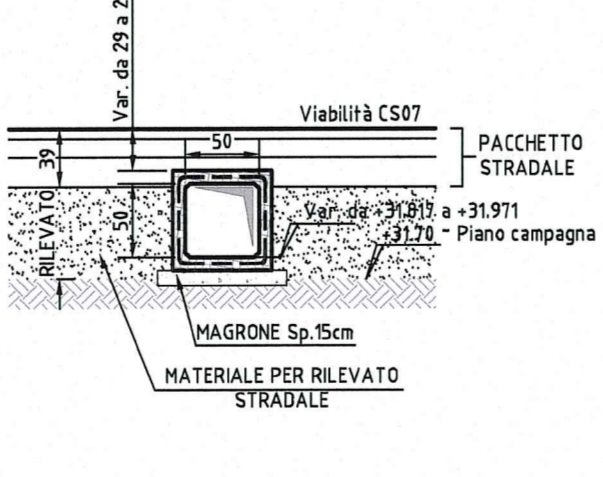

SEZIONE D-D
scala 1:50

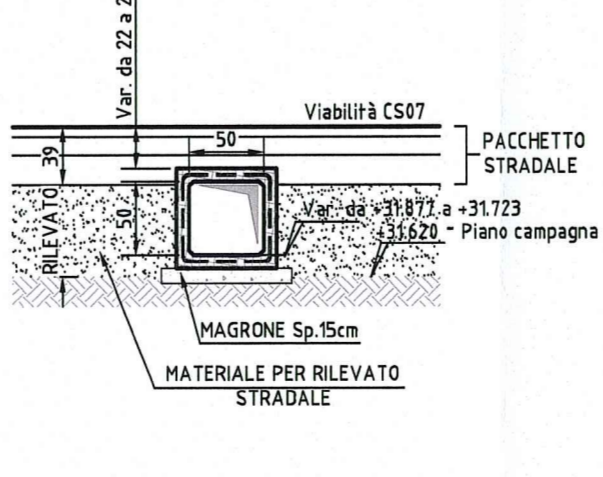

PARTICOLARE B SU POZZETTO -B-
Scala 1:50

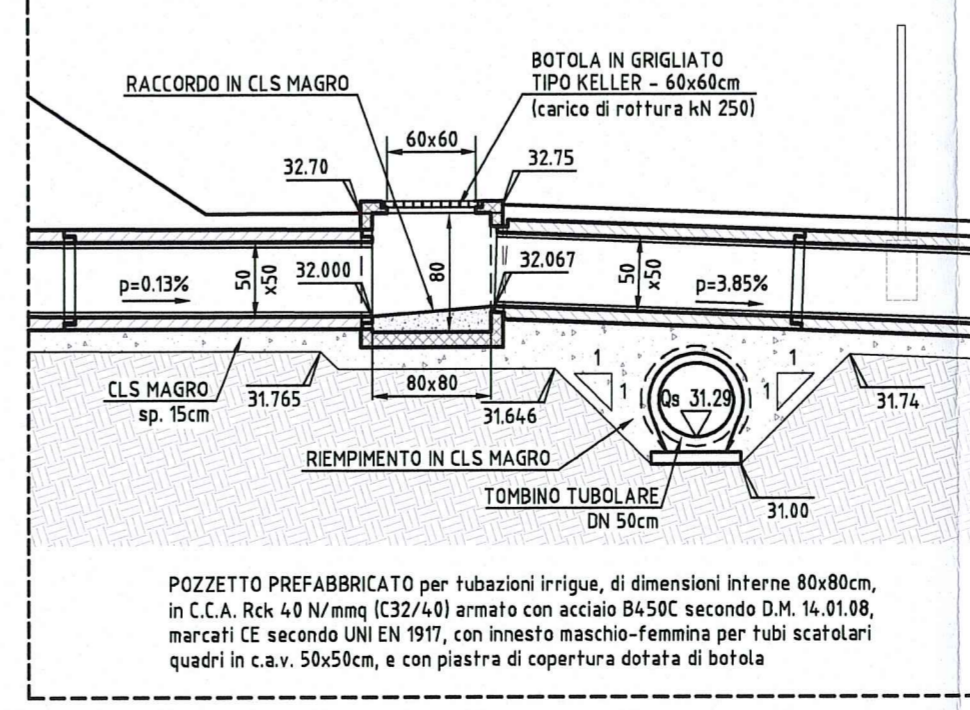

DATI TRACCIAMENTO

N.	X	Y
1	305651.682	108915.648
2	305661.423	108910.537
3	305662.273	108910.091
4	305713.626	108883.151
5	305714.414	108882.738
6	305724.146	108877.632

DESCRIZIONE	CODICE
PRESCRIZIONI MATERIALI E NOTE GENERALI	RAAA1E1APT0S0GSP001
PARAPETTI E GRIGLIATI	RAAA1E1APT0S0GFC001
TOMBINI DIAM. 50 E 60 cm - RELAZIONE TECNICA E DI CALCOLO	RAAA1E1APT0S0GRC003
TOMBINI TUBOLARI - CARPENTERIE	RAAA1E1APT0S0CA001
TOMBINI DIAM. 50 E 60 cm - ARMATURE	RAAA1E1APT0S0SAR003

NOTE

- QUOTE ALTIMETRICHE ESPRESSE IN METRI S.L.M.
- DIMENSIONI DELLA CARPENTERIA ESPRESSE IN CENTIMETRI, SALVO DOVE DIVERSAMENTE INDICATO
- ANGOLI ESPRESSE IN GRADI CENTESIMALI
- COORDINATE ESPRESSE IN METRI

DESCRIZIONE DELLA MODIFICA:
Inseriti particolari pozzetti, raffigurazione recinzione, aggiunte indicazioni, quote e pacchetti stradali, inserita traccia planimetria in pianta.

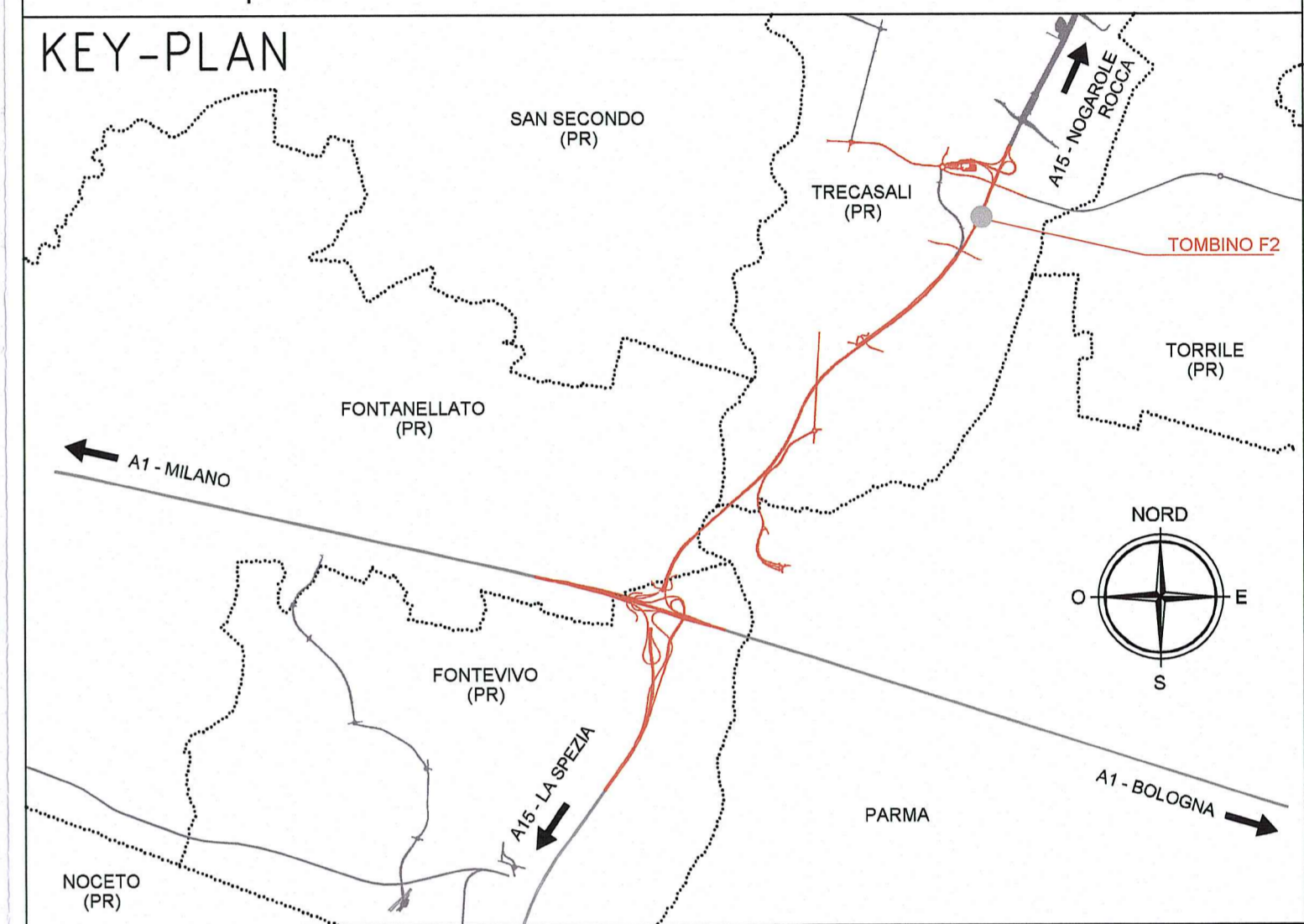

Comitente:
AUTOCAMIONALE DELLA CISA S.p.A.
Via Camboara 26/A - Frazione Ponte Tara - 43015 NOCETO (PR)

Impresa Esecutiva:
PIZZAROTTI
FONDATA NEL 1910

**AUTOSTRADA DELLA CISA A15
RACCORDO AUTOSTRADALE A15/A22
CORRIDOIO PLURIMODALE TIRRENO-BRENNERO
RACCORDO AUTOSTRADALE FRA L'AUTOSTRADA DELLA CISA-FONTEVIVO (PR)
E L'AUTOSTRADA DEL BRENNERO-NOGAROLE ROCCA (VR) - 1 LOTTO.**
C.U.P. G61B0400060008 C.I.G. 307068161E

PROGETTO ESECUTIVO

AUTOCAMIONALE DELLA CISA S.p.A.
Il Direttore TIRE: *[Signature]* Il Responsabile del Procedimento: *[Signature]* Il Presidente: *[Signature]*

IMPRESA PIZZAROTTI & C. S.p.A.
Il Direttore Tecnico: *[Signature]* Il Geologo: NA

PROGETTAZIONE DI: **PIZZAROTTI**
Il Progettista: Ing. Fabio Nigrèlli
Ordine degli Ingegneri della Provincia di Palermo n. 3581

A.T.: **idresse** **ROKSOIL** **VIA**
Il Coordinatore per la Sicurezza in fase di Progettazione: Ing. Giovanni Maria Cepparotti
Ordine degli Ingegneri della Provincia di Viterbo n. 392

Consulenze specialistiche a cura di: NA
Progettista Responsabile Integrazione: **PIZZAROTTI**
Impresa Pizzarotti & C. S.p.A. **PIZZAROTTI**
Ing. Pietro Mazzoli **PIZZAROTTI**
Ordine degli Ingegneri della Provincia di Parma n. 821

Titolo Elaborato: **Asse principale
Tombino scatorlari
Tombino scatorlari F2 - 50x50 cm - progr 6+276,03
Carpenterie**

Data Emissione Progetto: 18/03/2014
Scala: 1:100/1:50

NUM. IDENTIFICATIVO	CODICE COMANDA	LOTTO	INIZIO	FINIS	STATO	CAV. OPERA	NUM. OPERA	PAESE OPERA	TPO. DOC.	NUM. PROJ.	DOC.	REVISIONE
	RAAA	1	E	T	AP	TS	32	S	CA	001	D	

REV.	DATA	DESCRIZIONE	PROGETTISTA	VERIFICATORE	APPROVATORE
1		REMISSIONE PROGETTO ESECUTIVO	PIZZAROTTI	PIZZAROTTI	PIZZAROTTI
2		PRELIMINARE REVISIONE	PIZZAROTTI	PIZZAROTTI	PIZZAROTTI