

DOCUMENTI DI RIFERIMENTO	
DESCRIZIONE	CODIFICA
CARATTERISTICHE DEI MATERIALI E SPECIFICHE TECNICHE	RAAA1EVAPPV01GSP001.dwg
DESCRIZIONE DELLA MODIFICA:	
Indicate dimensioni gola saldature. Aggiunte dimensioni fazzoletti.	

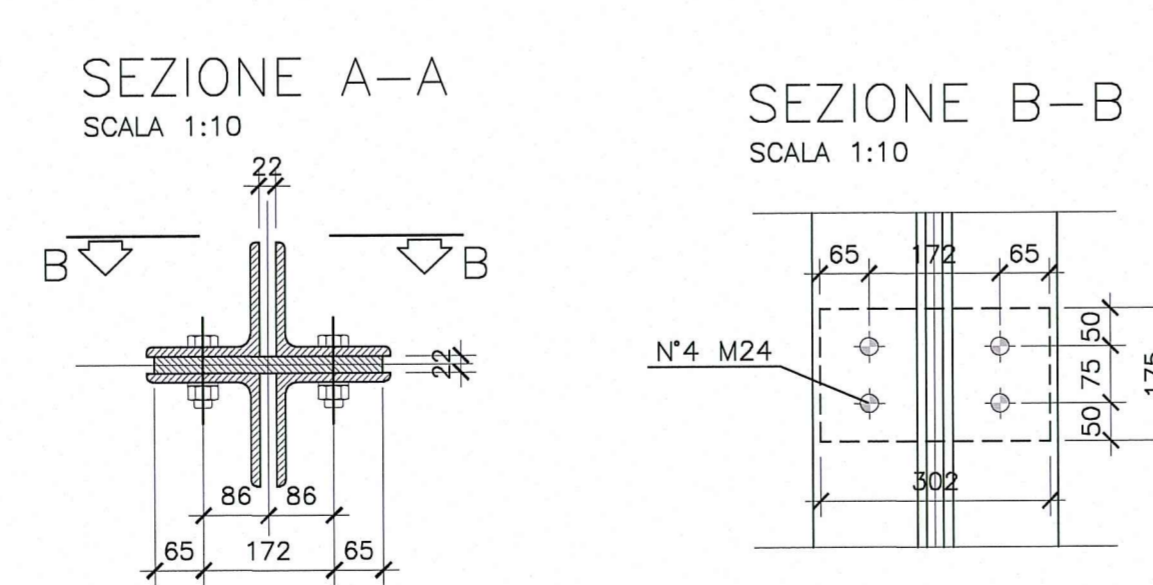
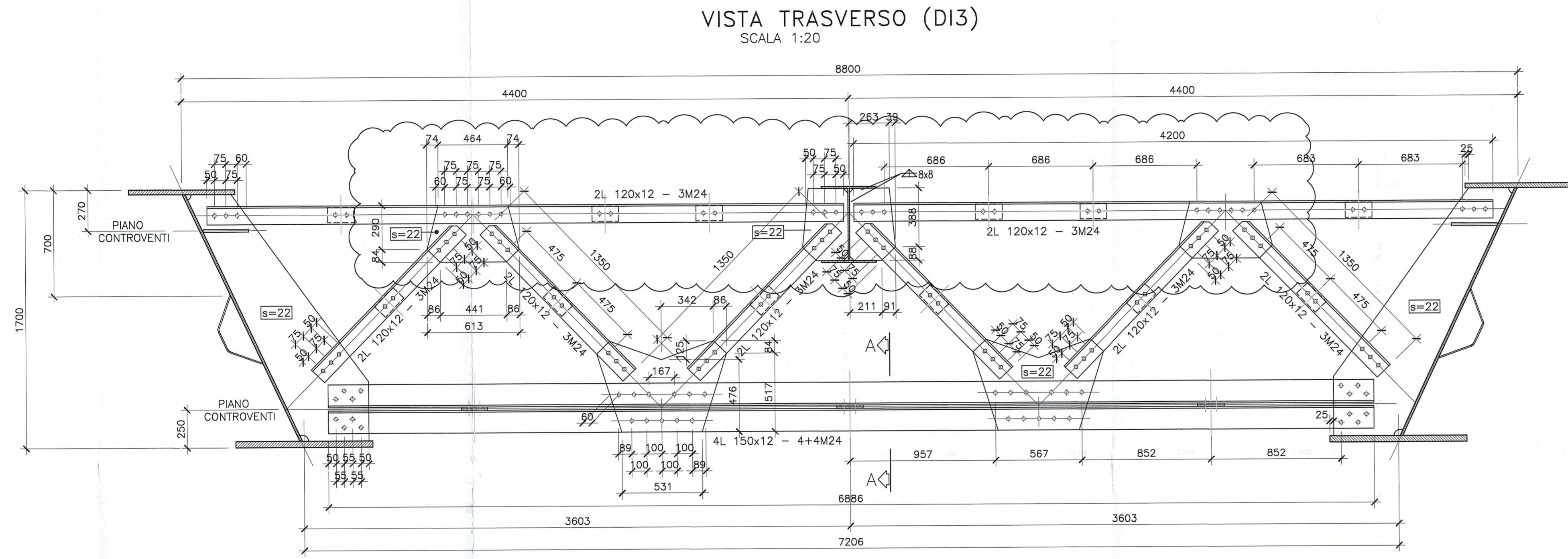

 AUTOCAMIONALE DELLA CISA S.p.A. Via Camboara 26/A - Frazione Ponte Taro - 43015 NOCETO (PR)																															
Impresa Esecutrice:  PIZZAROTTI FONDATA NEL 1910																															
AUTOSTRADA DELLA CISA A15 RACCORDO AUTOSTRADALE A15/A22 CORRIDOIO PLURIMODALE TIRRENO-BRENNERO RACCORDO AUTOSTRADALE FRA L' AUTOSTRADA DELLA CISA-FONTEVIVO (PR) E L' AUTOSTRADA DEL BRENNERO-NOGAROLE ROCCA (VR). I LOTTO. C.U.P. G61B0400060008 C.I.G. 307068161E																															
PROGETTO ESECUTIVO																															
AUTOCAMIONALE DELLA CISA S.p.A. Il Direttore TIBRE: _____ Il Responsabile del Procedimento: _____ Il Presidente: _____																															
IMPRESA PIZZAROTTI & C. S.p.A. Il Direttore Tecnico: Il Responsabile di Progetto Dot. Ing. Luca Bonanelli	Il Geologo: NA																														
PIZZAROTTI FONDATA NEL 1910	Il Progettista: Ing. Giovanni Piazza Ordine degli Ingegneri della Provincia di Parma n. 2726																														
idroress engineering	ROCKSOIL s.p.a.																														
A.T.I.: VIA s.p.a.	Coordinatore per la Sicurezza in fase di Progettazione: Ing. Giovanni Maria Cepparotti Ordine degli Ingegneri della Provincia di Viterbo n. 392																														
Consulenza specialistica a cura di: NA	Progettista Responsabile Integrazione Prestazioni Progettistiche: Dot. Ing. PIETRO MAZZOLI IMPRESA PIZZAROTTI Ing. Pietro Mazzoli Ordine degli Ingegneri della Provincia di Parma n. 2726																														
Titolo Elaborato: Asse principale Ponti e viadotti Viadotto V1 sul torrente Recchio Carpenteria metallica - Carreggiata Nord - Diaframma intermedi tipo DI3																															
Data Emissione Progetto: 18/03/2014 Scala: varie																															
Identif. Elaborato:																															
<table border="1"> <tr> <th>N.RO IDENTIFICATIVO</th> <th>CODICE COMMESSA</th> <th>LOTTO</th> <th>FASE</th> <th>ENTE</th> <th>AMBITO</th> <th>CAT. OPERA</th> <th>N.RO OPERA</th> <th>PARTE OPERA</th> <th>TIPO DOC.</th> <th>N.RO PROG. DOC.</th> <th>REVISIONE</th> </tr> <tr> <td></td> <td>RAAA</td> <td>1</td> <td>E</td> <td>V</td> <td>AP</td> <td>PV</td> <td>01</td> <td>I</td> <td>CA</td> <td>013</td> <td>B</td> </tr> </table>		N.RO IDENTIFICATIVO	CODICE COMMESSA	LOTTO	FASE	ENTE	AMBITO	CAT. OPERA	N.RO OPERA	PARTE OPERA	TIPO DOC.	N.RO PROG. DOC.	REVISIONE		RAAA	1	E	V	AP	PV	01	I	CA	013	B						
N.RO IDENTIFICATIVO	CODICE COMMESSA	LOTTO	FASE	ENTE	AMBITO	CAT. OPERA	N.RO OPERA	PARTE OPERA	TIPO DOC.	N.RO PROG. DOC.	REVISIONE																				
	RAAA	1	E	V	AP	PV	01	I	CA	013	B																				
<table border="1"> <tr> <td>B</td> <td>02/10/2014</td> <td>REVISIONE A SEGUITO ISTRUTTORIA RINA</td> <td></td> <td></td> <td></td> <td></td> <td>R. FIORE</td> <td>G. PIAZZA</td> <td>MAZZOLI</td> </tr> <tr> <td>A</td> <td>13/08/2014</td> <td>RIEMMISSIONE PROGETTO ESECUTIVO</td> <td></td> <td></td> <td></td> <td></td> <td>A. CANTARELLA</td> <td>G. PIAZZA</td> <td>MAZZOLI</td> </tr> <tr> <td>Rev.</td> <td>Data</td> <td>DESCRIZIONE REVISIONE</td> <td></td> <td></td> <td></td> <td></td> <td>Redatto</td> <td>Controllato</td> <td>Approvato</td> </tr> </table>		B	02/10/2014	REVISIONE A SEGUITO ISTRUTTORIA RINA					R. FIORE	G. PIAZZA	MAZZOLI	A	13/08/2014	RIEMMISSIONE PROGETTO ESECUTIVO					A. CANTARELLA	G. PIAZZA	MAZZOLI	Rev.	Data	DESCRIZIONE REVISIONE					Redatto	Controllato	Approvato
B	02/10/2014	REVISIONE A SEGUITO ISTRUTTORIA RINA					R. FIORE	G. PIAZZA	MAZZOLI																						
A	13/08/2014	RIEMMISSIONE PROGETTO ESECUTIVO					A. CANTARELLA	G. PIAZZA	MAZZOLI																						
Rev.	Data	DESCRIZIONE REVISIONE					Redatto	Controllato	Approvato																						