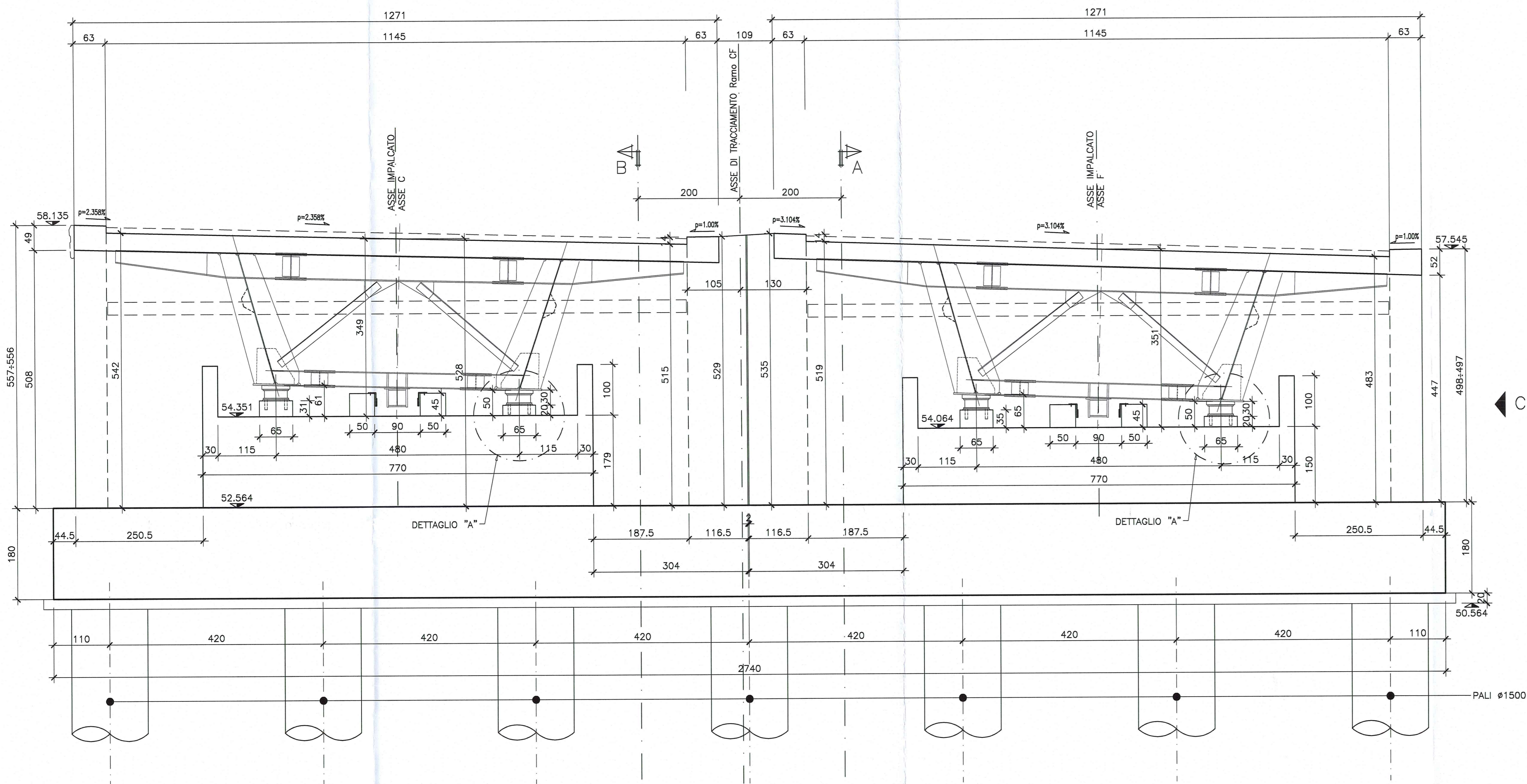
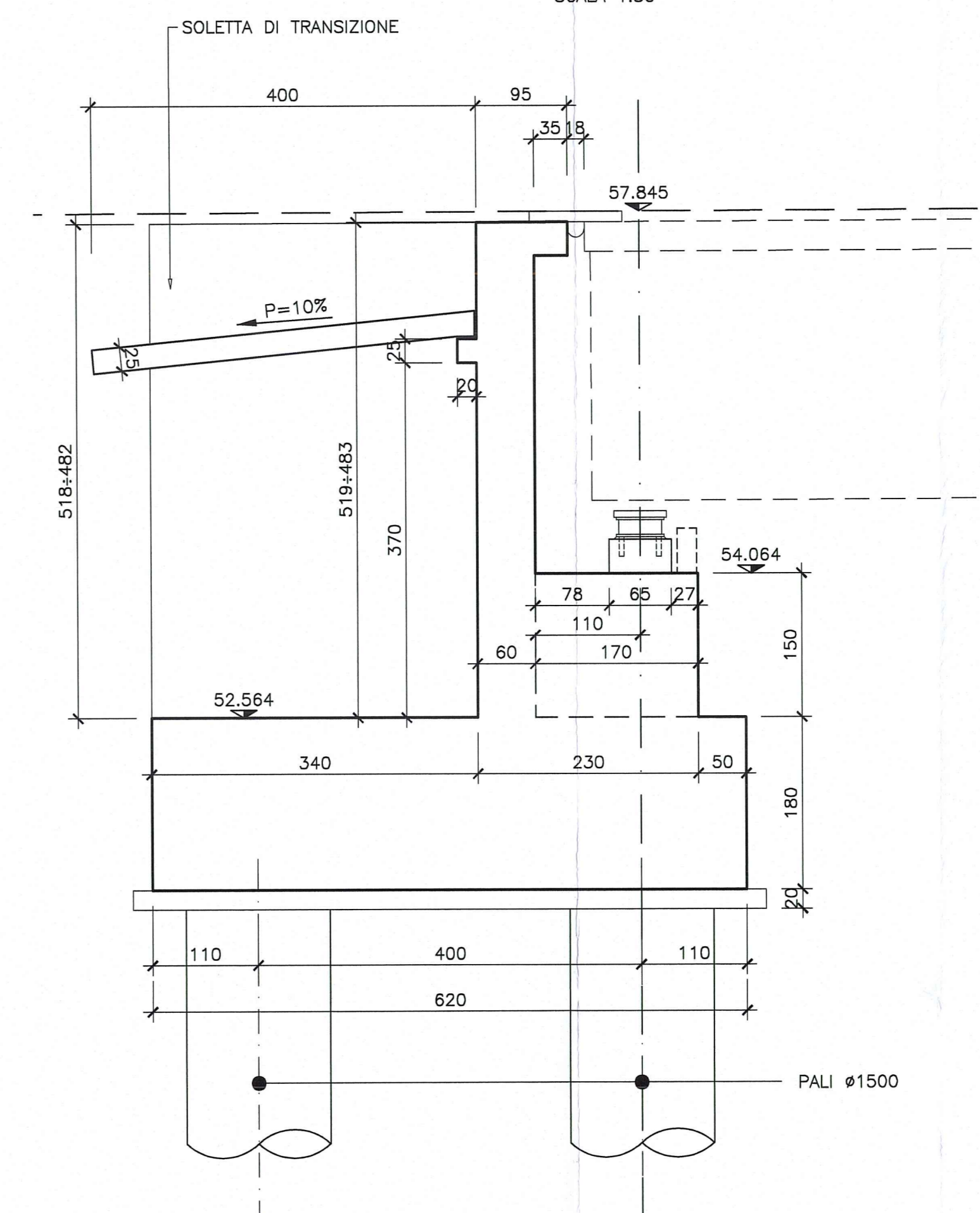
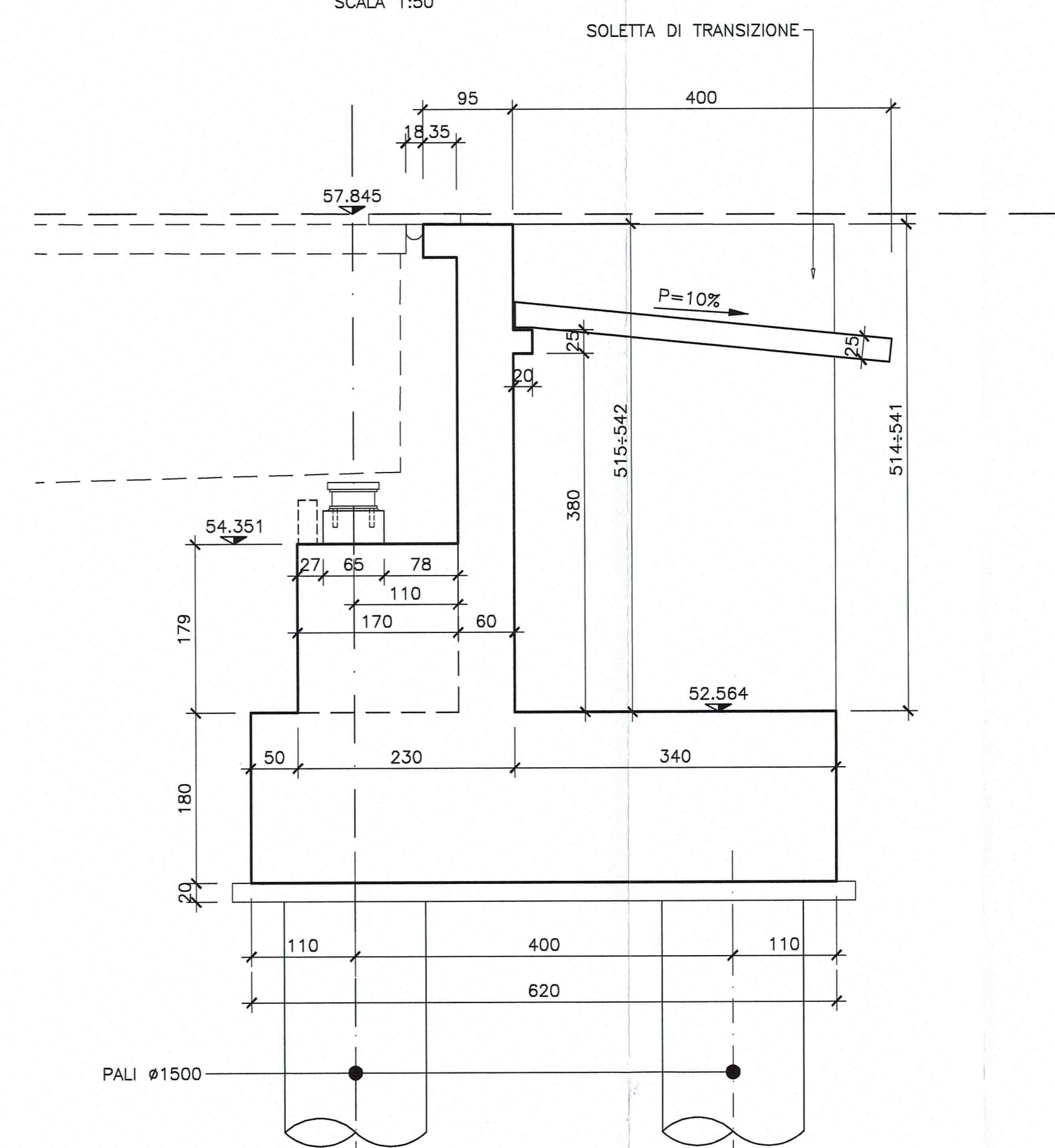
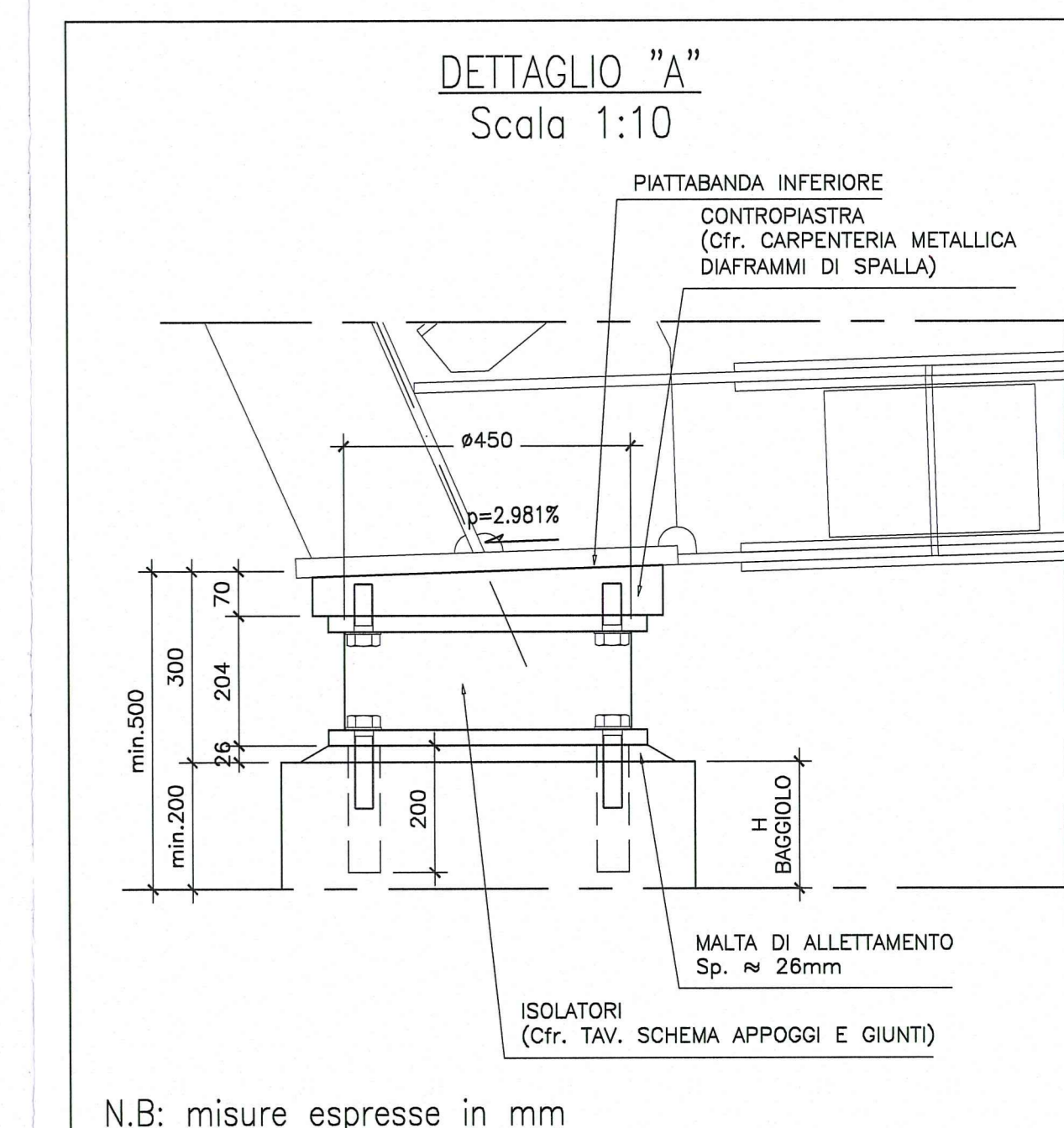
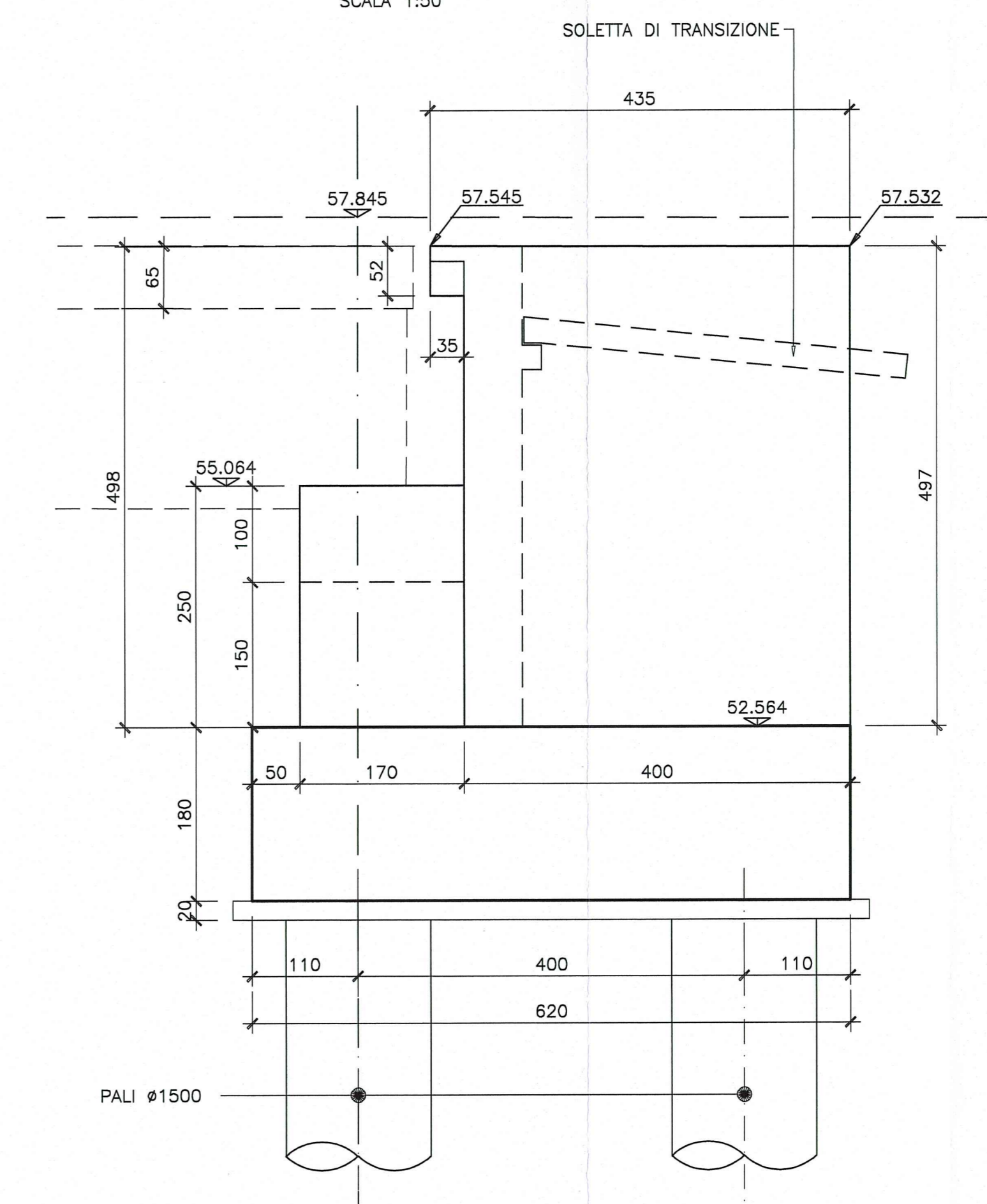
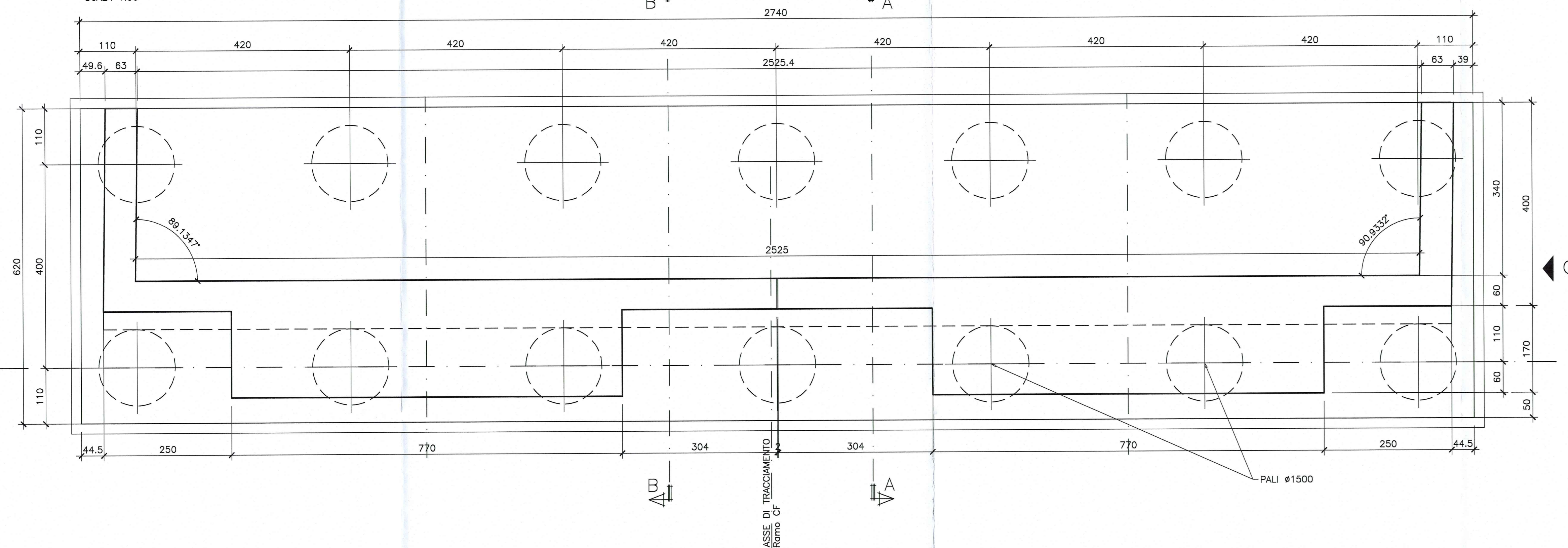
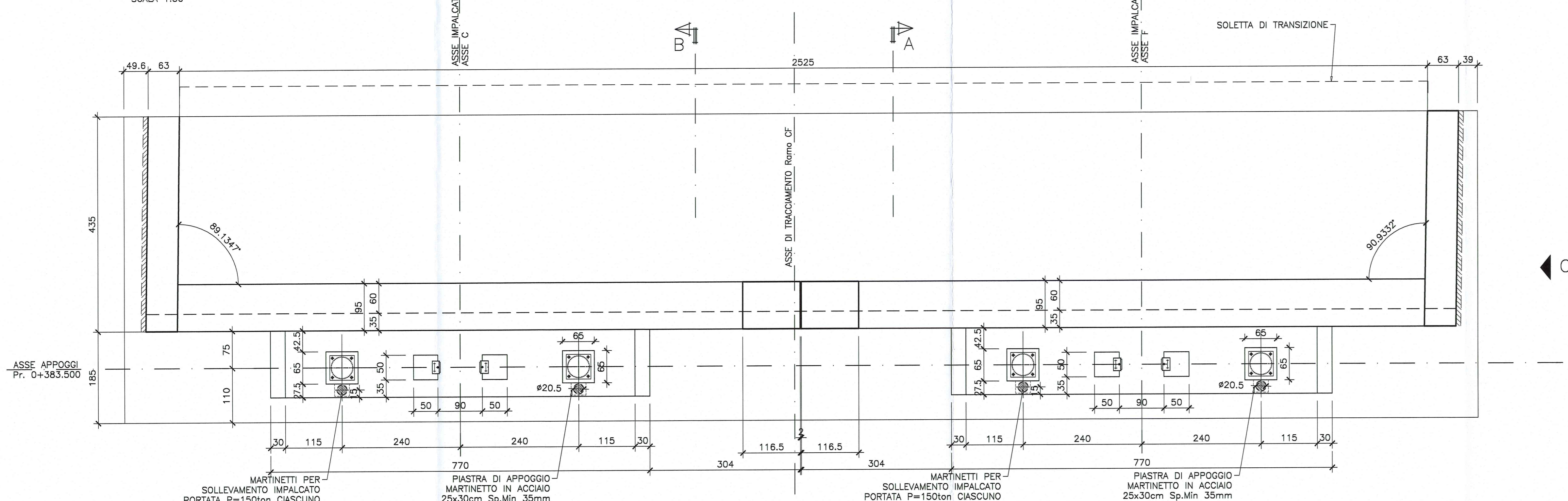

VISTA FRONTALE
SCALA 1:50SEZIONE A-A
SCALA 1:50SEZIONE B-B
SCALA 1:50VISTA C
SCALA 1:50

N.B: misure espresse in mm

PIANTA FONDAZIONI E SPICCATI
SCALA 1:50PIANTA VISTA DALL'ALTO
SCALA 1:50

| AUTOCAMIONALE DELLA CISA S.P.A. Via Cambaro 26/A - Frizione Ponte Taro - 43015 NOCETO (PR) | | | | | | | | | | | | | | | | | | | | | | | | | | | | | |
|--|-----|-----|-----|-----|-----|-----|-----|-----|-----|-----|-----|-----|-----|-----|----|--|--|--|--|--|--|--|--|--|--|--|--|--|--|
| PIZZAROTTI FONDATA NEL 1910 | | | | | | | | | | | | | | | | | | | | | | | | | | | | | |
| PROGETTO ESECUTIVO AUTOSTRADA DELLA CISA A15 RACCORDO AUTOSTRADALE A15/A22 CORRIDOIO PLURIMODALE TIRRENO-BRENNERO RACCORDO AUTOSTRADALE FRA L'AUTOSTRADA DELLA CISA-FONTEVIVO (PR) E L'AUTOSTRADA DEL BRENNERO-NOGAROLE ROCCA (VR), I LOTTO. C.U.P. G6180400060008 C.I.G. 307068161E | | | | | | | | | | | | | | | | | | | | | | | | | | | | | |
| AUTOCAMIONALE DELLA CISA S.P.A. Il Direttore TIRES: Il Responsabile del Procedimento: Il Progettista: | | | | | | | | | | | | | | | | | | | | | | | | | | | | | |
| IMPRESA PIZZAROTTI & C. S.p.A. Il Direttore Tecnico: Don. Ing. Luca Boninelli Il Geologo: NA | | | | | | | | | | | | | | | | | | | | | | | | | | | | | |
| PROGETTAZIONE DI: PIZZAROTTI FONDATA NEL 1910 A.T.I.: idroses ROCK SOIL VIA ingegneri s.p.a. ingegneri s.p.a. ingegneri s.p.a. | | | | | | | | | | | | | | | | | | | | | | | | | | | | | |
| Consulenza specialistica a ore di: NA Progettista Responsabile Integrazione Progettazione Specialistica: Ing. Giovanni Piazza Impresa Pizzarotti & C. S.p.A. Ing. Pietro Mazzoli Impresa Pizzarotti & C. S.p.A. Ing. Pietro Mazzoli Impresa Pizzarotti & C. S.p.A. Ing. Pietro Mazzoli | | | | | | | | | | | | | | | | | | | | | | | | | | | | | |
| Titolo Elaborato: Asse principale Cavalcavia Cavalcavia svincolo A1 su A1 (rami C ed F) Carpentaria Spalla A Data Emisione Progetto: 18/03/2014 Scala: 1:50 | | | | | | | | | | | | | | | | | | | | | | | | | | | | | |
| Identif. Elaborato: <table border="1"> <thead> <tr> <th>NOV</th> <th>GEN</th> <th>FEB</th> <th>MAR</th> <th>APR</th> <th>MAG</th> <th>GIU</th> <th>LUG</th> <th>AUG</th> <th>SET</th> <th>OCT</th> <th>NOV</th> <th>DIC</th> <th>ES</th> </tr> </thead> <tbody> <tr> <td></td> <td></td> <td></td> <td></td> <td></td> <td></td> <td></td> <td></td> <td></td> <td></td> <td></td> <td></td> <td></td> <td></td> </tr> </tbody> </table> | | NOV | GEN | FEB | MAR | APR | MAG | GIU | LUG | AUG | SET | OCT | NOV | DIC | ES | | | | | | | | | | | | | | |
| NOV | GEN | FEB | MAR | APR | MAG | GIU | LUG | AUG | SET | OCT | NOV | DIC | ES | | | | | | | | | | | | | | | | |
| | | | | | | | | | | | | | | | | | | | | | | | | | | | | | |
| Rev. 01 18/03/2014 RAAAE 1 E V AP CA D1 G CA 002 A | | | | | | | | | | | | | | | | | | | | | | | | | | | | | |
| Emesso da: A. CANTARELLA / G. PIZZA / MARZOLI Revisione: REVISIONI / REVISIONI / REVISIONI | | | | | | | | | | | | | | | | | | | | | | | | | | | | | |