

PLANIMETRIA DI PROGETTO INGRESSO ALLA POSTAZIONE  
scala 1:50

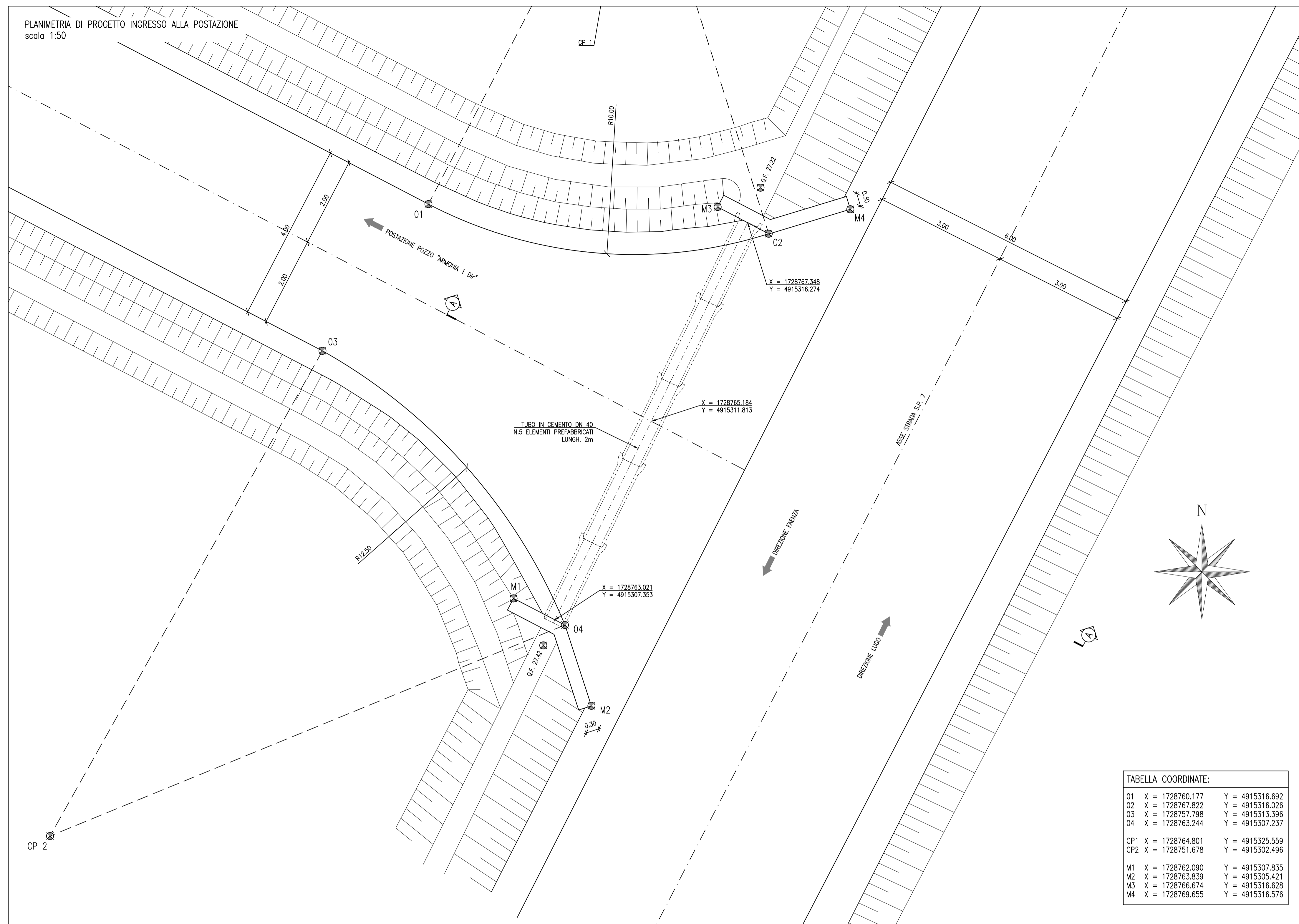

SEZIONE TRASVERSALE A-A  
scala 1:50

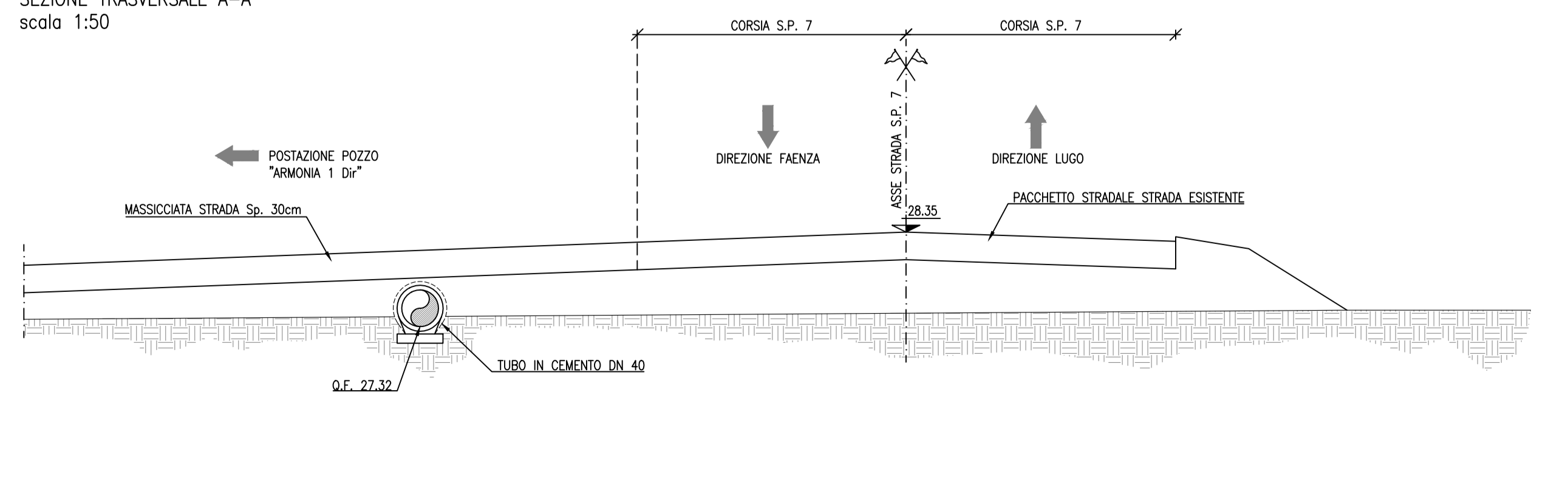

PARTICOLA RINFIANCO IN CLS scala 1:20

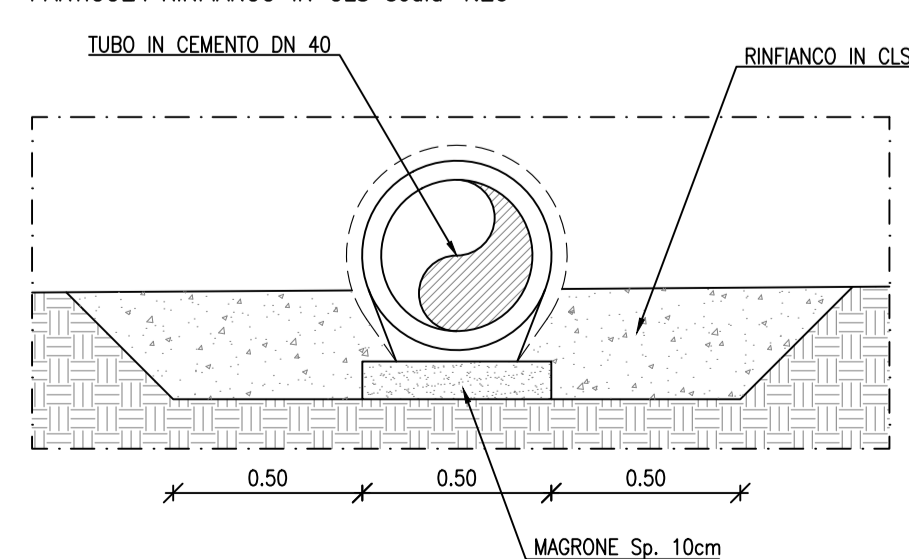

*francesco...*  
ALBO  
N. 1606  
PARMA

REV.	DATE	EMMISSIONE	DESCRIPTION - DESCRIZIONE	F.B. DRAFT. DESIGN.	P.M. APPROV. APPROV.
00	10/11/2015	EMMISSIONE			

<b>AleAnna Resources</b>		LOCATION / LOCALITA'
Permesso di ricerca "PONTE DEI GRILLI"		Solarolo (RA)
POSTAZIONE SONDA "ARMONIA 1 Dir"		1 3 2 6 - 1 2 L A Y
IMPIANTO "DRILLMEC HH-200MM"		SCALE / REVISIONE
TITOLO ELABORATO:		VAR. 00
UNIT / UNITA'		DWG. N. / DIS. N.
PLANIMETRIA DI PROGETTO		12
INGRESSO ALLA POSTAZIONE		1 / 1
"POZZO ARMONIA 1 DIR"		12-PLN INGRESSO.dwg

Il presente disegno e' aziendale. La societa' tutela i propri diritti a termine di legge./This dwg. is company property. Company lawfull all rights.