

PLANIMETRIA - FOGLIO 2 DI 3  
Scala 1 : 500

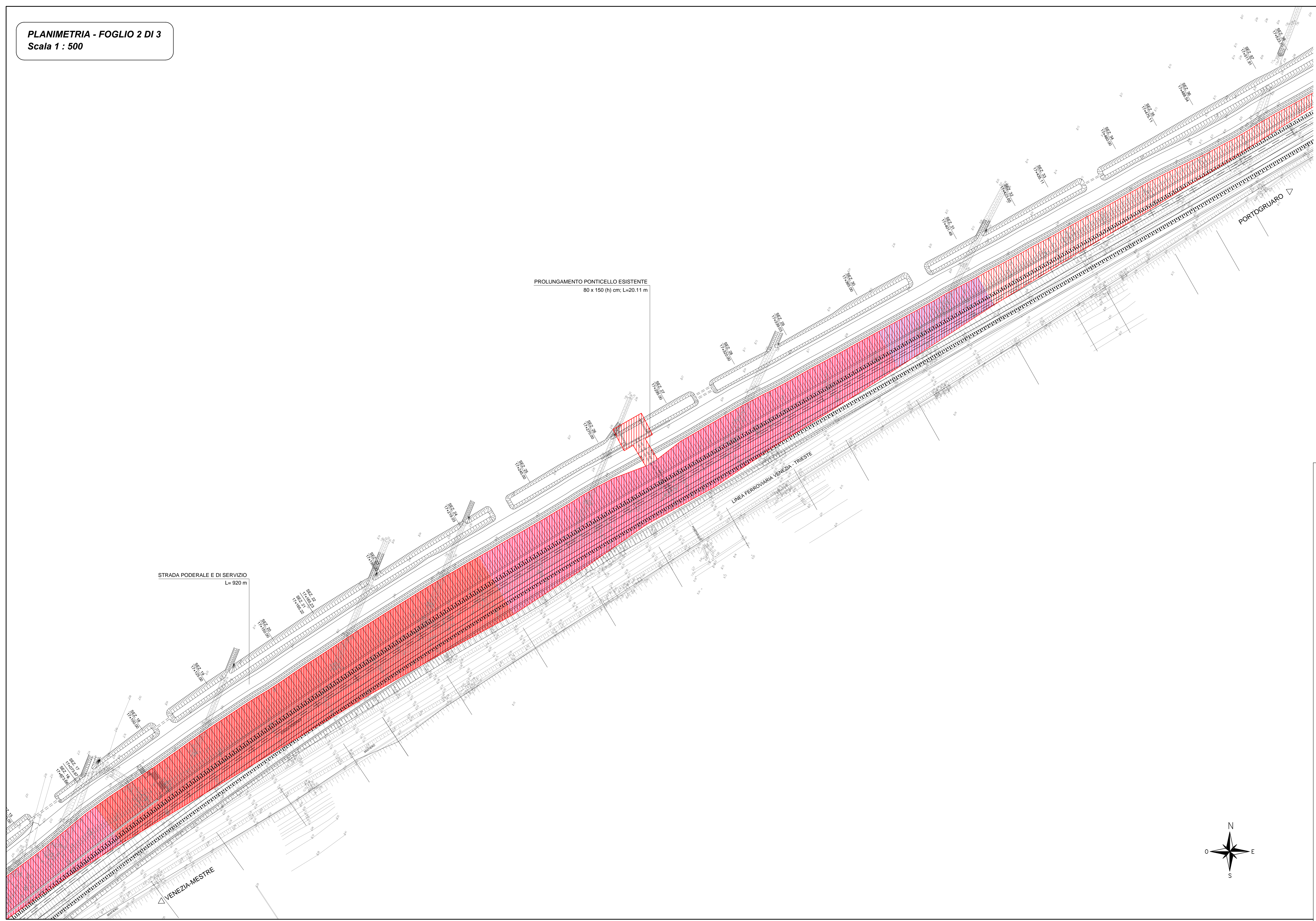

QUADRO D'UNIONE

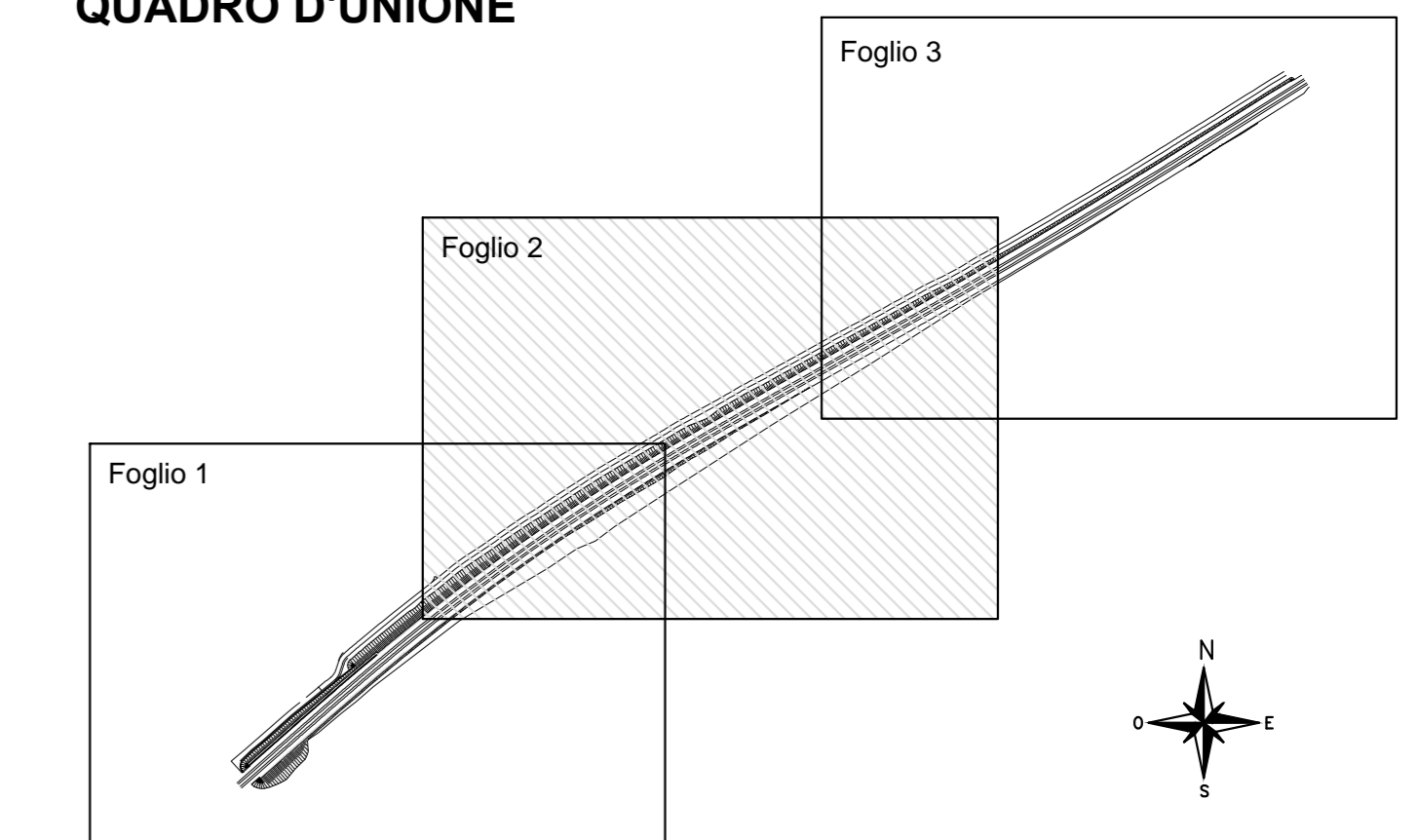

**INTERVENTI DI CONSOLIDAMENTO DEL TERRENO :**

	STABILIZZAZIONE A CALCE Sp= 50 cm Voli= 3854 m <sup>2</sup>
	PALI CFA Lpa= 9,00 m - Ltot= 774 m GEOGRIGLIA MONODIREZIONALE TRASVERSALE 300xN/m GEOGRIGLIA MONODIREZIONALE LONGITUDINALE 150xN/m Supr= 430 m <sup>2</sup>
	PALI CFA Lpa= 12,00 m - Ltot= 8436 m GEOGRIGLIA MONODIREZIONALE TRASVERSALE 450xN/m GEOGRIGLIA MONODIREZIONALE LONGITUDINALE 150xN/m Supr= 3515 m <sup>2</sup>
	PALI CFA Lpa= 15,00 m - Ltot= 7380 m GEOGRIGLIA MONODIREZIONALE TRASVERSALE 600xN/m GEOGRIGLIA MONODIREZIONALE LONGITUDINALE 150xN/m Supr= 2660 m <sup>2</sup>

COMMITTENTE: **GRUPPO FERROVIE DELLO STATO ITALIANE**  
DIREZIONE TERRITORIALE PRODUZIONE VENEZIA

PROGETTAZIONE: **STUDI ESECUZIONE PROGETTI INGEGNERIA S.E.P.I. S.r.l.**  
Via F.lli Perini, 93 - 38122 Trento (TN)

SOGGETTO TECNICO: DIREZIONE TERRITORIALE PRODUZIONE VENEZIA  
S.O. INGEGNERIA e TECNOLOGIE  
REP. S.O.A.F.I.S. - Sede Opere d'Arte, Fabbricati Impianti Speciali

**PROGETTO DEFINITIVO**  
Linea: VENEZIA - TRIESTE  
Località: QUARTO D'ALTINO - RONCADE  
Progettazione definitiva dell'intervento di modifica di tracciato della linea ferroviaria Venezia - Trieste tra il km 15+600 ed il km 17+800 circa, ai fini della velocizzazione della tratta Venezia Mestre - Portogruaro

**GEOTECNICA**  
Interventi di consolidamento del terreno  
Planimetria

SCALA: 1 : 500  
Foglio 2 di 3

PROGETTO/ANNO	SOTTOPR.	LIVELLO	NOME DOC.	PROG.OP.	FASE FUNZ.	NUMERAZIONE			
1	4	1	1	3	0	0			
Revis.	Descrizione	Redatto	Data	Verificato	Data	Approvato	Data	Autorizzato	Data
A	Prima emissione	Fuchsliker	13.08.15	Scopieri	14.08.15	Mengozzi	17.08.15	Mengozzi	17.08.15
B	Seconda istruttoria	Fuchsliker	07.09.15	Scopieri	08.09.15	Mengozzi	11.09.15	Mengozzi	11.09.15

POSIZIONE: LINEA SEDE TECN. NOME DOC. NUMERAZIONE  
ARCHIVIO: L 3 9 0 T R 3 0 4 4 T B C G T N T 0 3 B

Verificato e trasmesso Data Convalidato Data Archiviato Data

File: 14913D0302000