

**PROSPETTO INTERNO**  
Scala 1:20

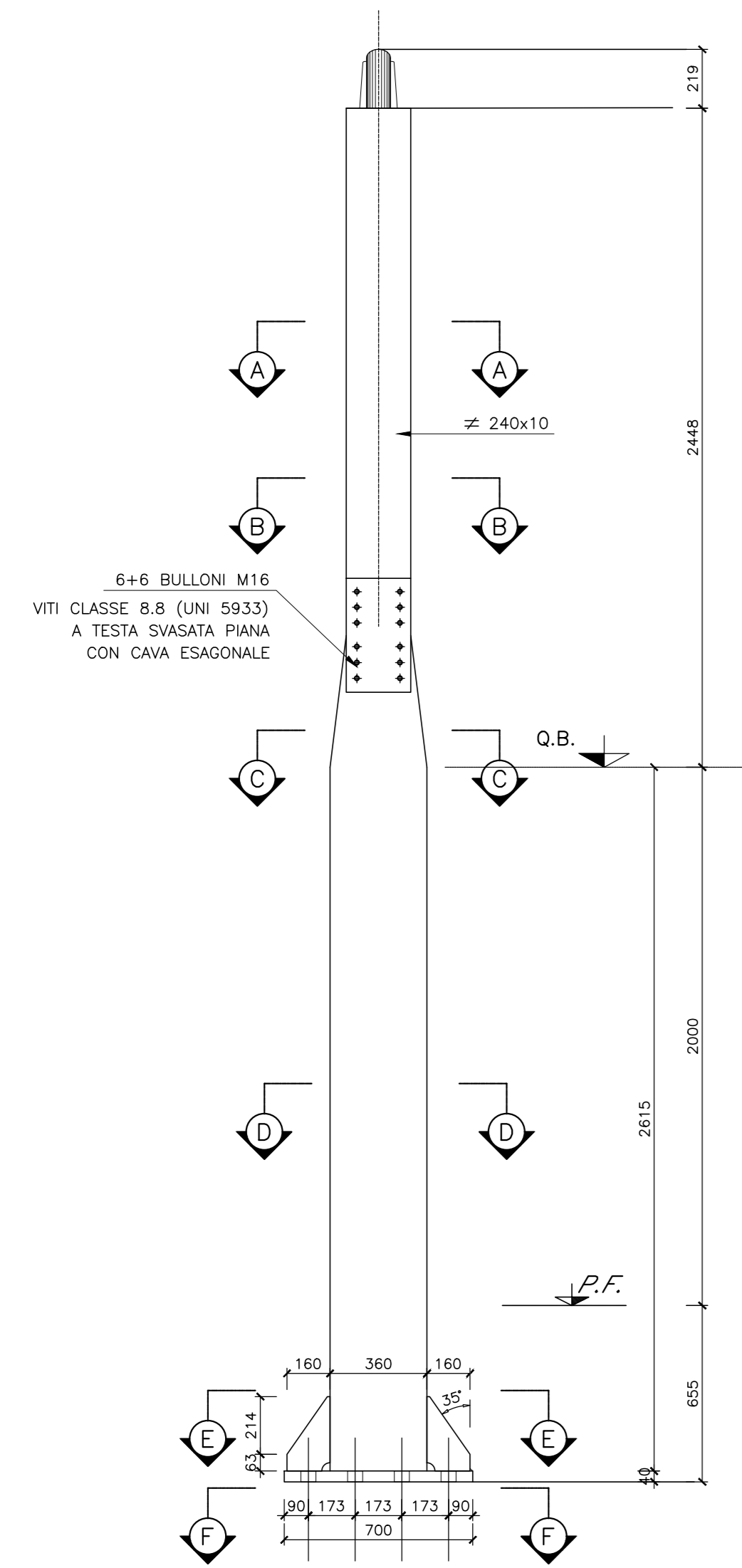

**PROSPETTO ESTERNO**  
Scala 1:20

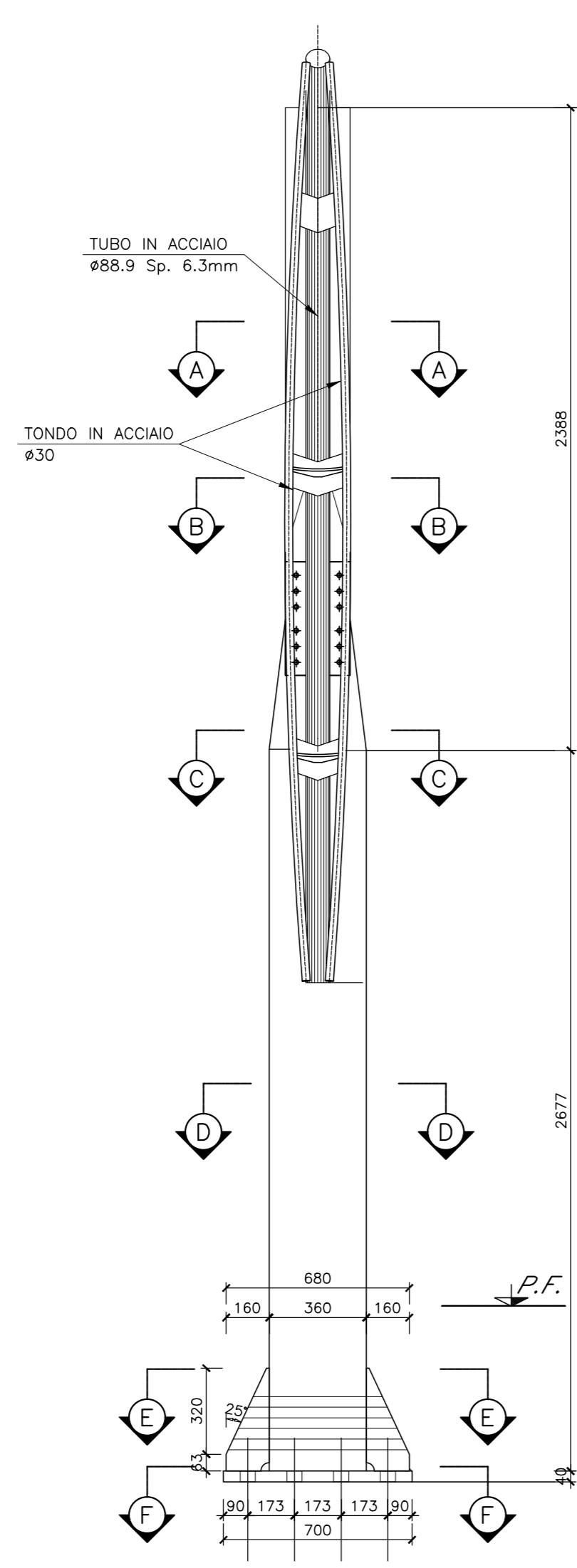

**SEZIONE TRASVERSALE**  
Scala 1:20

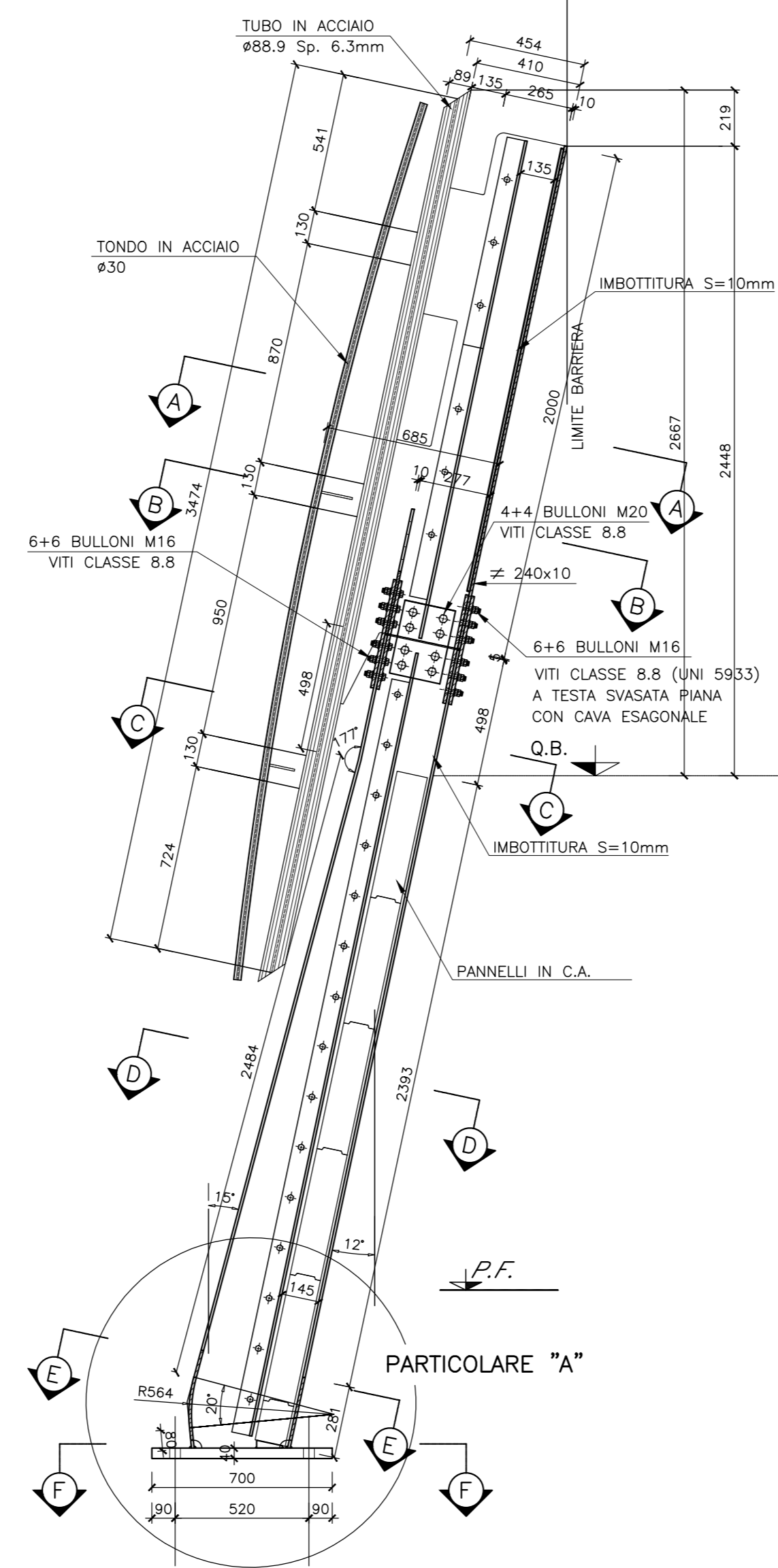

**BARRIERA H4**

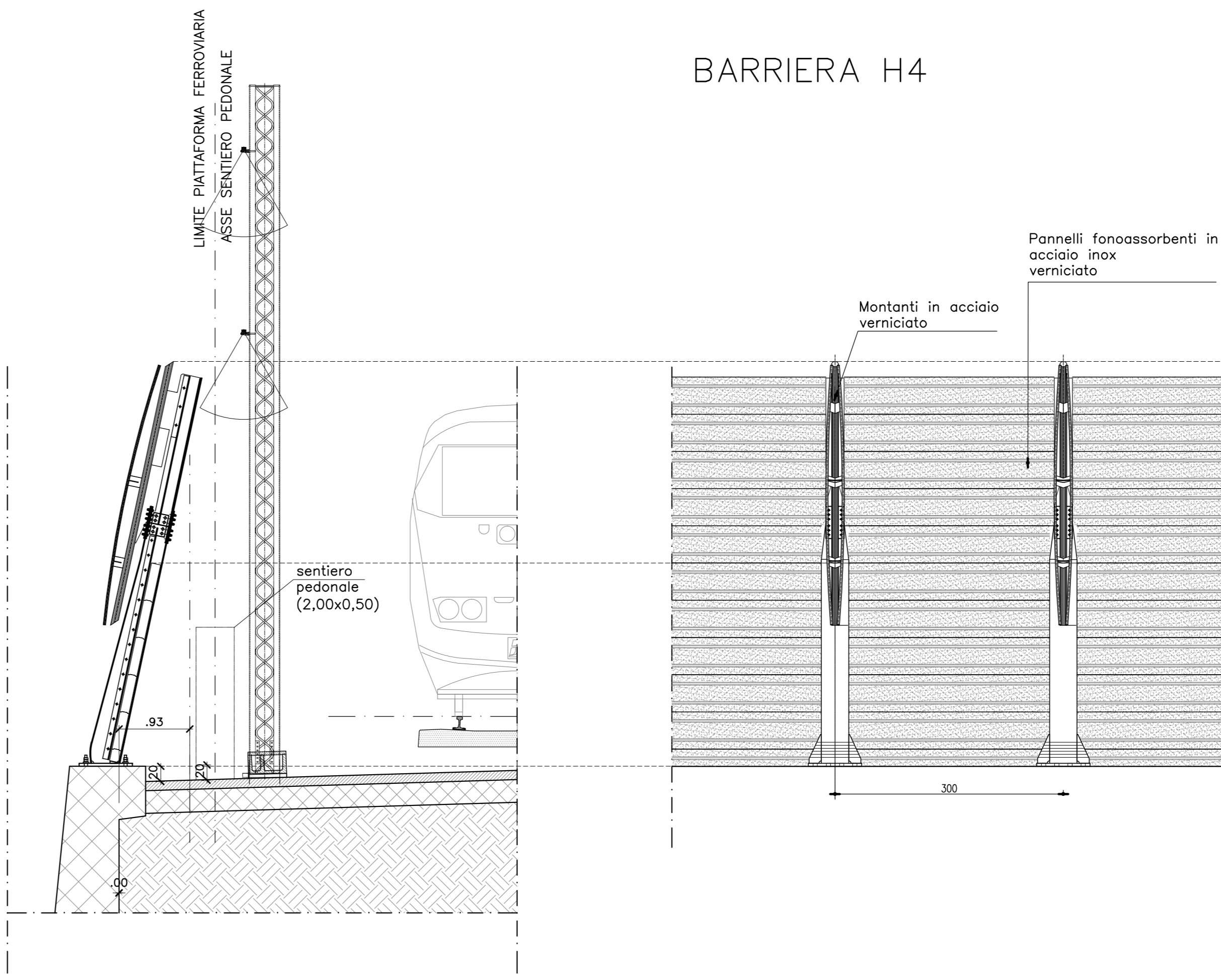

**SEZIONE A-A**  
Scala 1:5

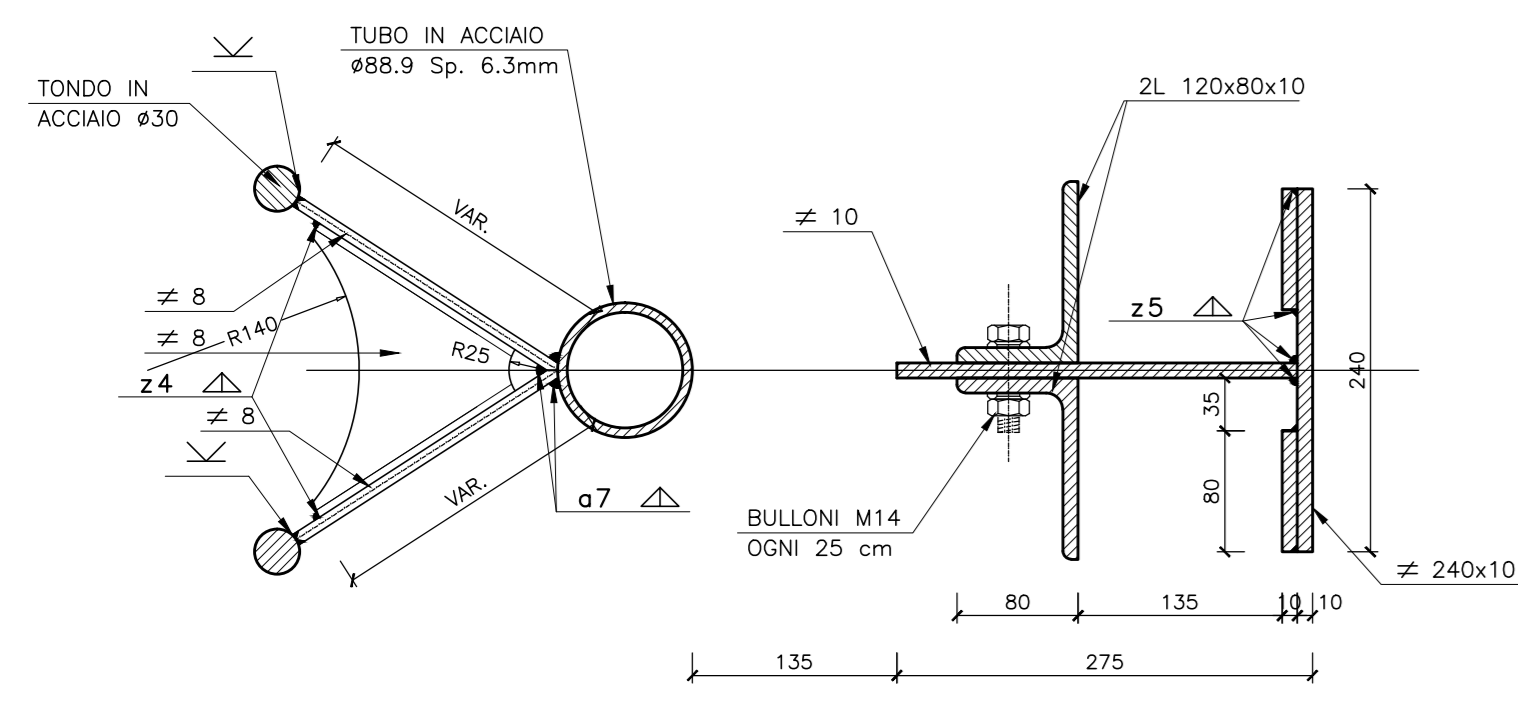

**SEZIONE B-B**  
Scala 1:5

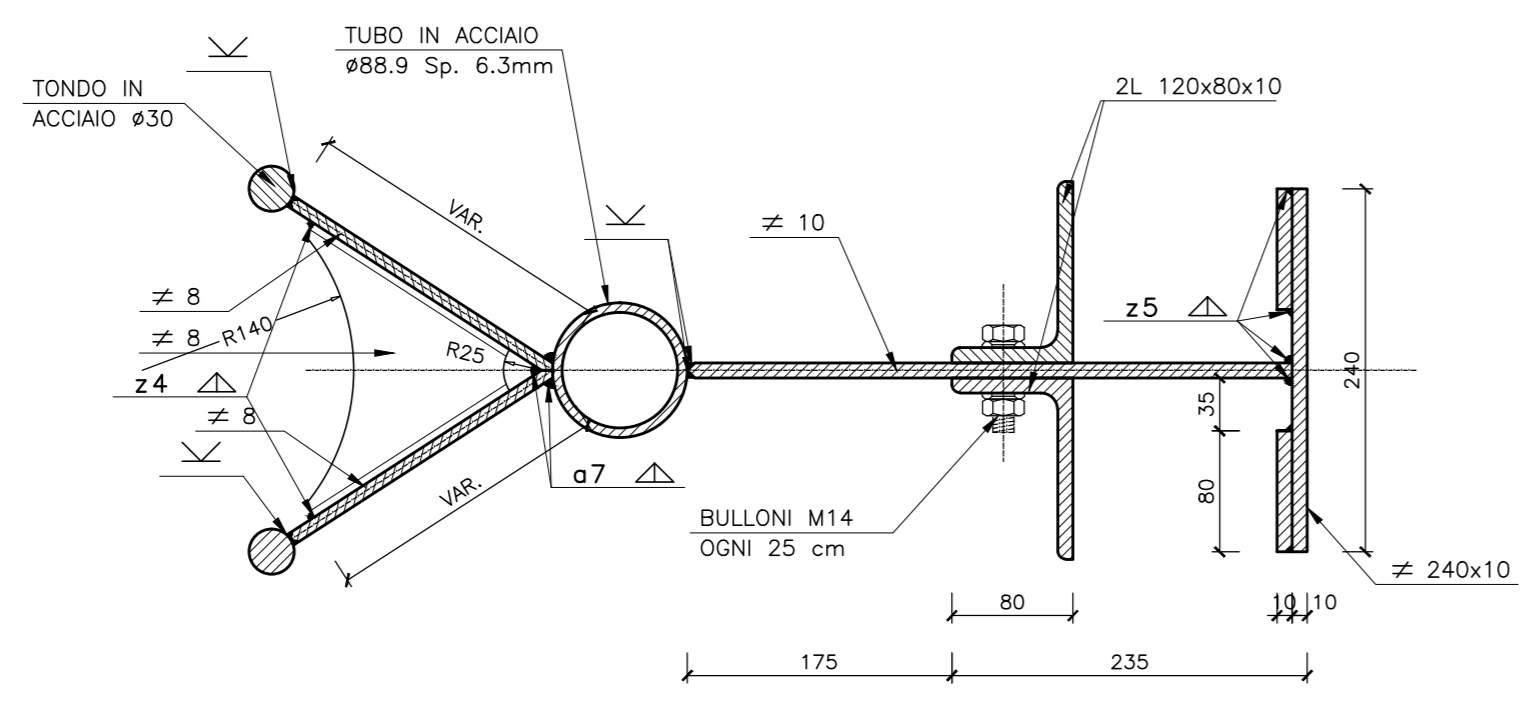

**SEZIONE E-E**  
Scala 1:5

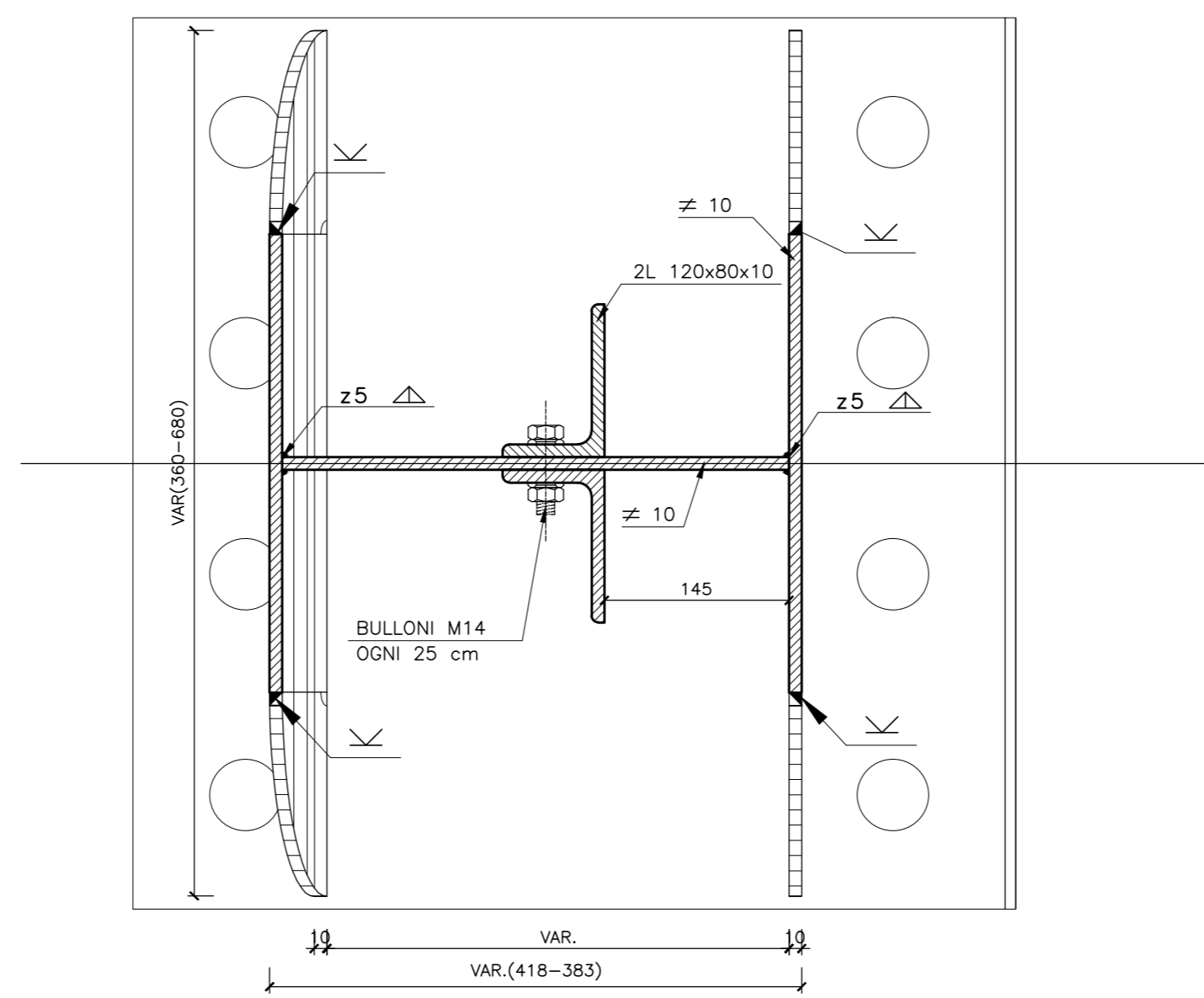

**SEZIONE C-C**  
Scala 1:5

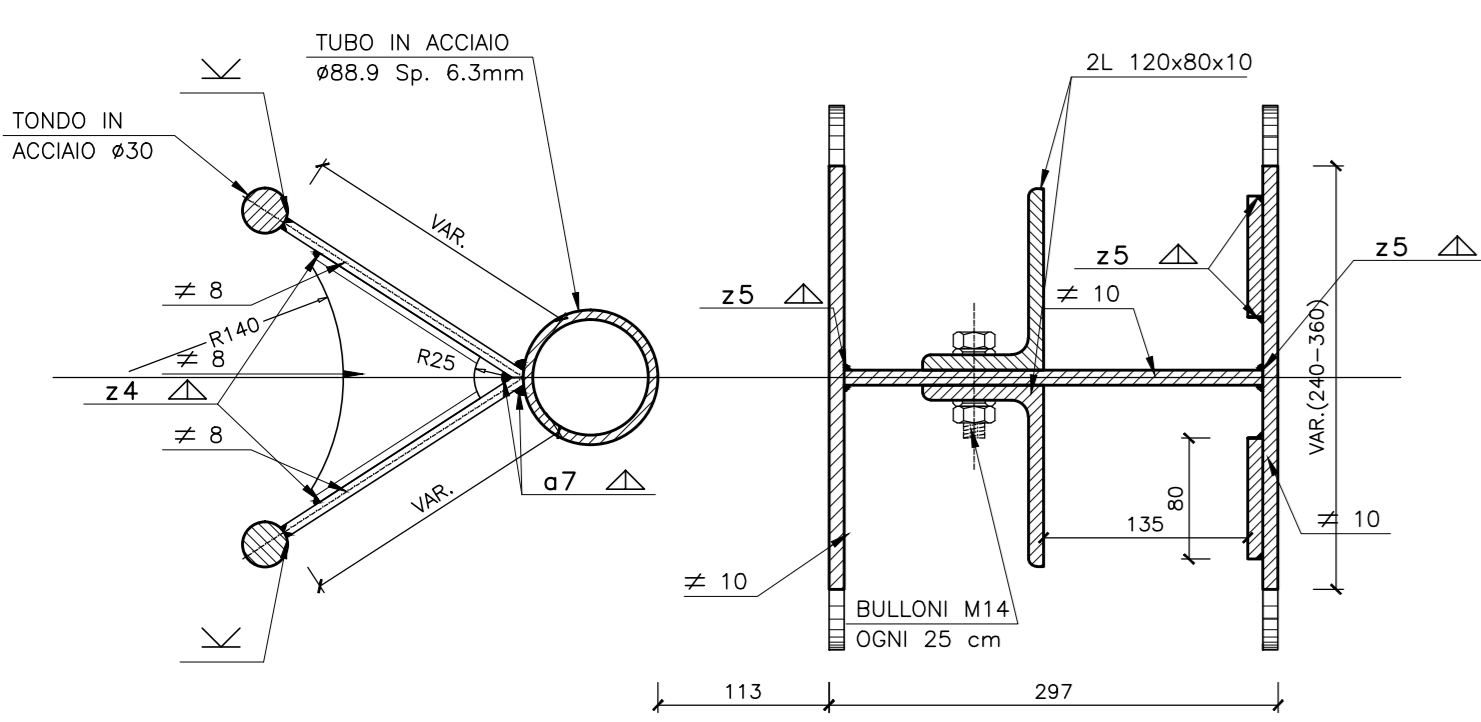

**SEZIONE D-D**  
Scala 1:5

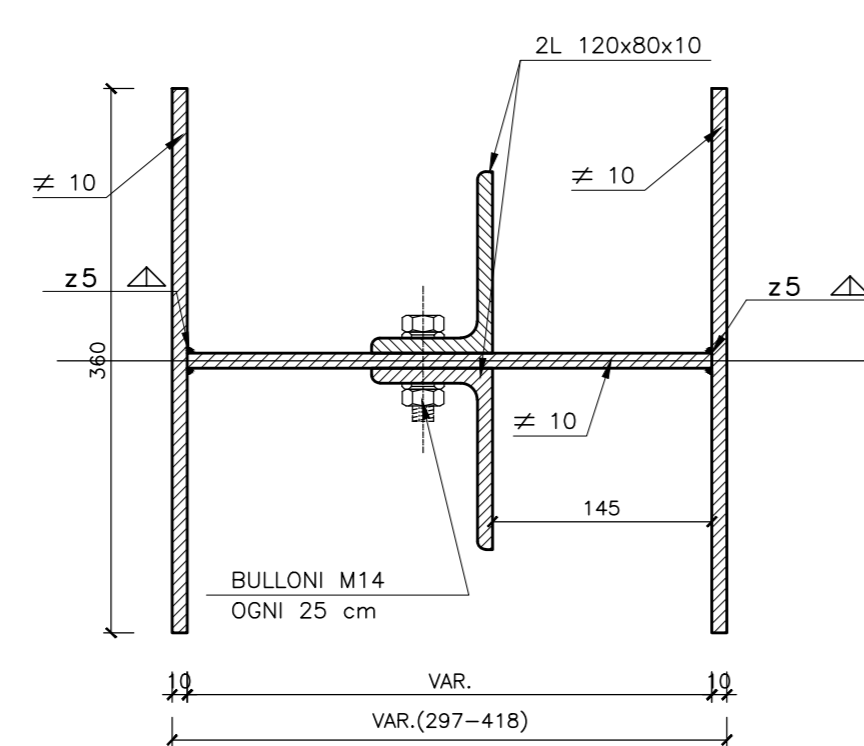

**SEZIONE F-F**  
Scala 1:5

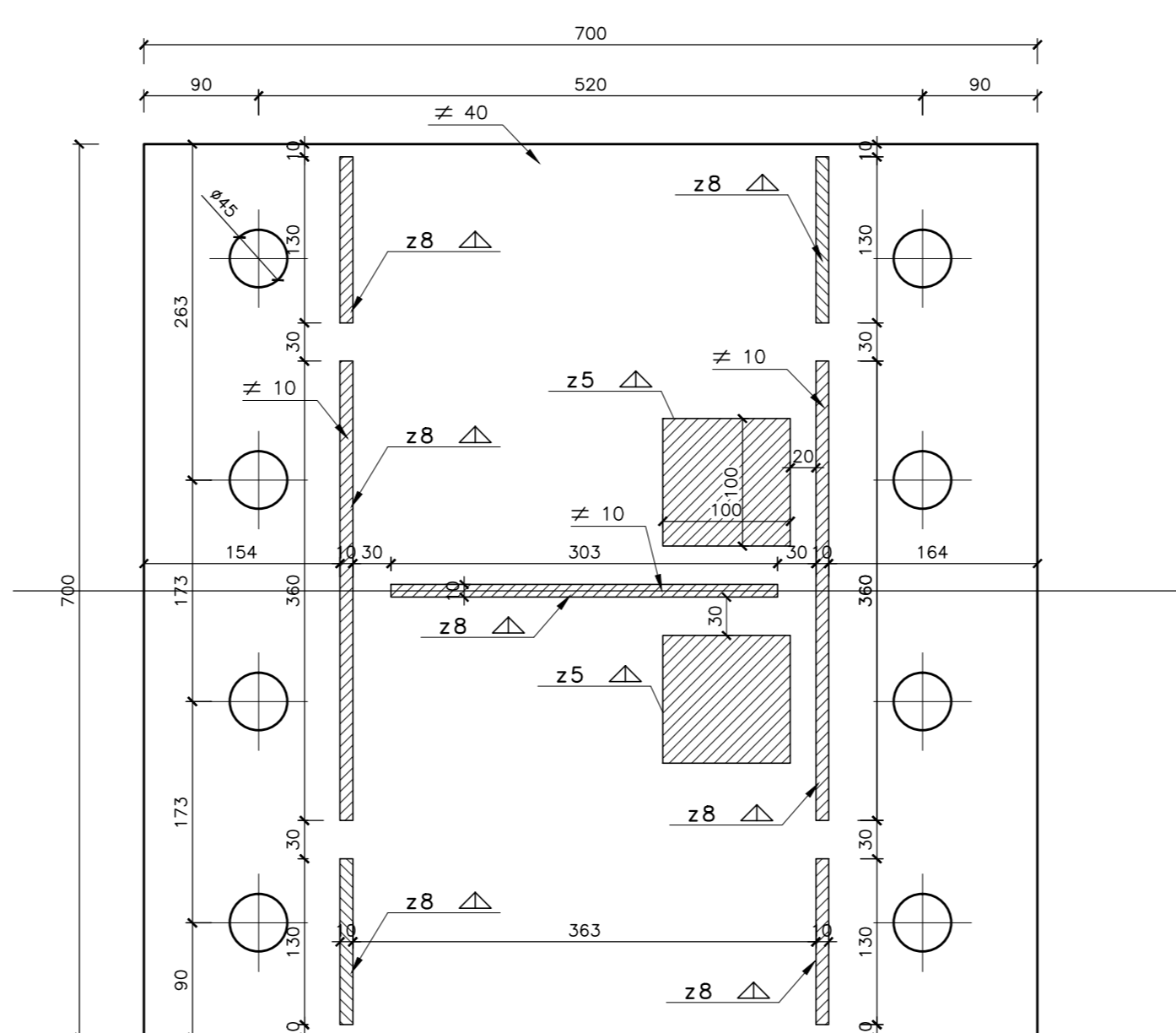

**PARTICOLARE "A"**  
Scala 1:10

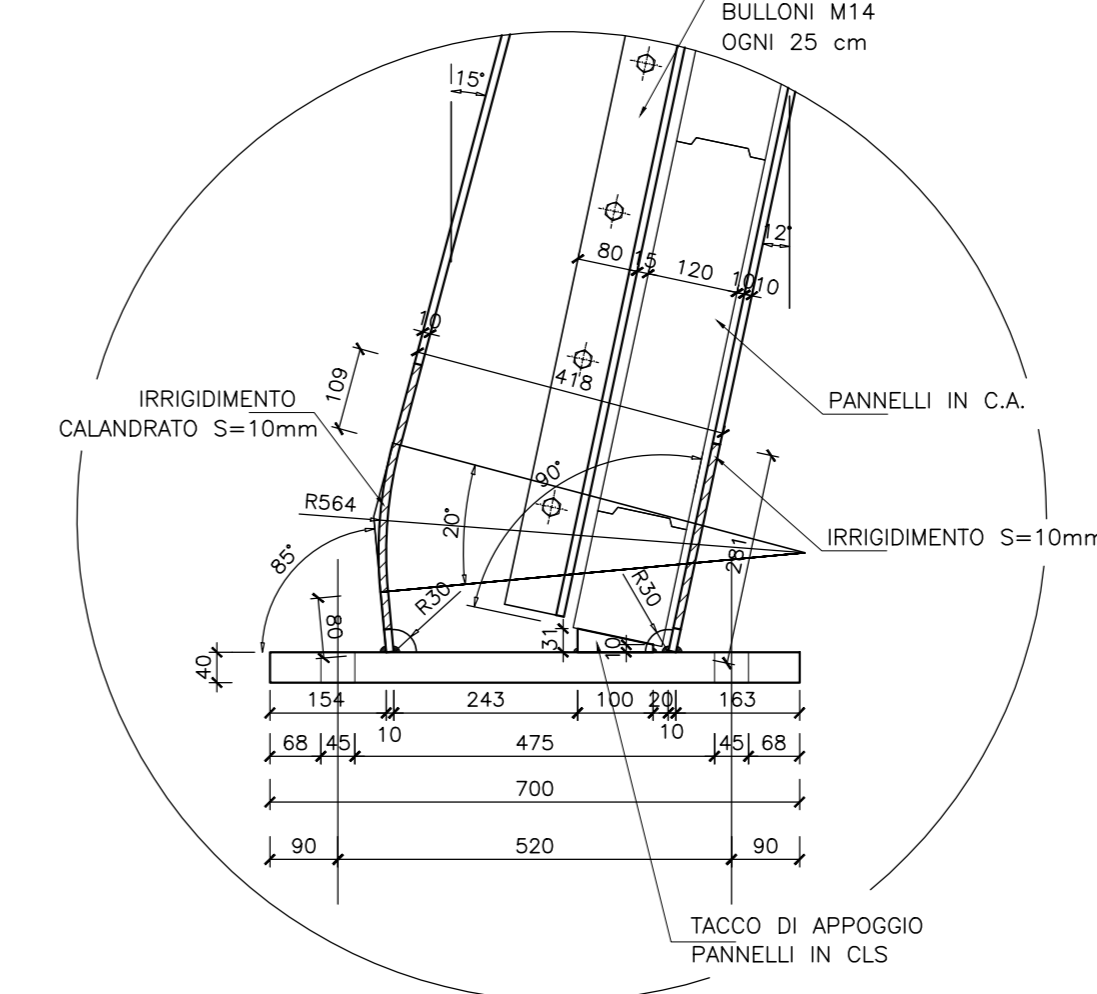

COMMITTENTE: **RFI**  
RETE FERROVIARIA ITALIANA  
GRUPPO FERROVIE DELLO STATO ITALIANE

ALTA Sorveglianza: **ITALFERR**  
GRUPPO FERROVIE DELLO STATO ITALIANE

GENERAL CONTRACTOR: **Cesepazio Irico-HV Due**

**INFRASTRUTTURE FERROVIARIE STRATEGICHE DEFINITE DALLA LEGGE OBIETTIVO N. 443/01**

**PROGETTO DEFINITIVO**  
**LINEA AVIAC VERONA - PADOVA**  
**SUB TRATTA VERONA - VICENZA**  
**2° SUB LOTTO MONTEBELLO VICENTINO-BIVIO VICENZA**

**STUDIO DI IMPATTO AMBIENTALE**  
**QUADRO DI RIFERIMENTO PROGETTUALE**  
**BARRIERE ANTIRUMORE: PARTICOLARI COSTRUTTIVI STANDARD HS TIPO H4 SU MURO**

GENERAL CONTRACTOR	CONSORZIO IRRICAV DUE 10/00000	ITALFERR S.p.A.
RTI bonifica	IL PROGETTISTA INTEGRATORE	SCALA: VARIE
Redatto: Ing. F. P. Bocchetto	Verificato: Ing. F. P. Bocchetto	Disegnato: Ing. F. P. Bocchetto
Redato: Ing. F. P. Bocchetto	Verificato: Ing. F. P. Bocchetto	Disegnato: Ing. F. P. Bocchetto

COMMESSA	LOTTO	FASE	ENTE	TIPO DOC.	OPERA/DISCIPLINA	PROGR.	REV.
IN0D	02	D	12	BZ	SA035G	217	A

Progettazione:		Firma		Data				
Ing. F. P. Bocchetto		Ing. F. P. Bocchetto		Ottobre 2015				
Rev.	Descrizione	Redatto	Data	Verificato	Data	Approvato	Data	Autore
A	NUOVA EMISSIONE	Ing. F. P. Bocchetto	Ottobre 2015	Ing. F. P. Bocchetto	Ottobre 2015	Ing. F. P. Bocchetto	Ottobre 2015	Ing. F. P. Bocchetto

File: IN0D0202R2SA035G217A\_06A.DWG CUP: J41E91000000009 n. Elab.: 3320049F17