

SEZIONE X-X SCALA 1:50

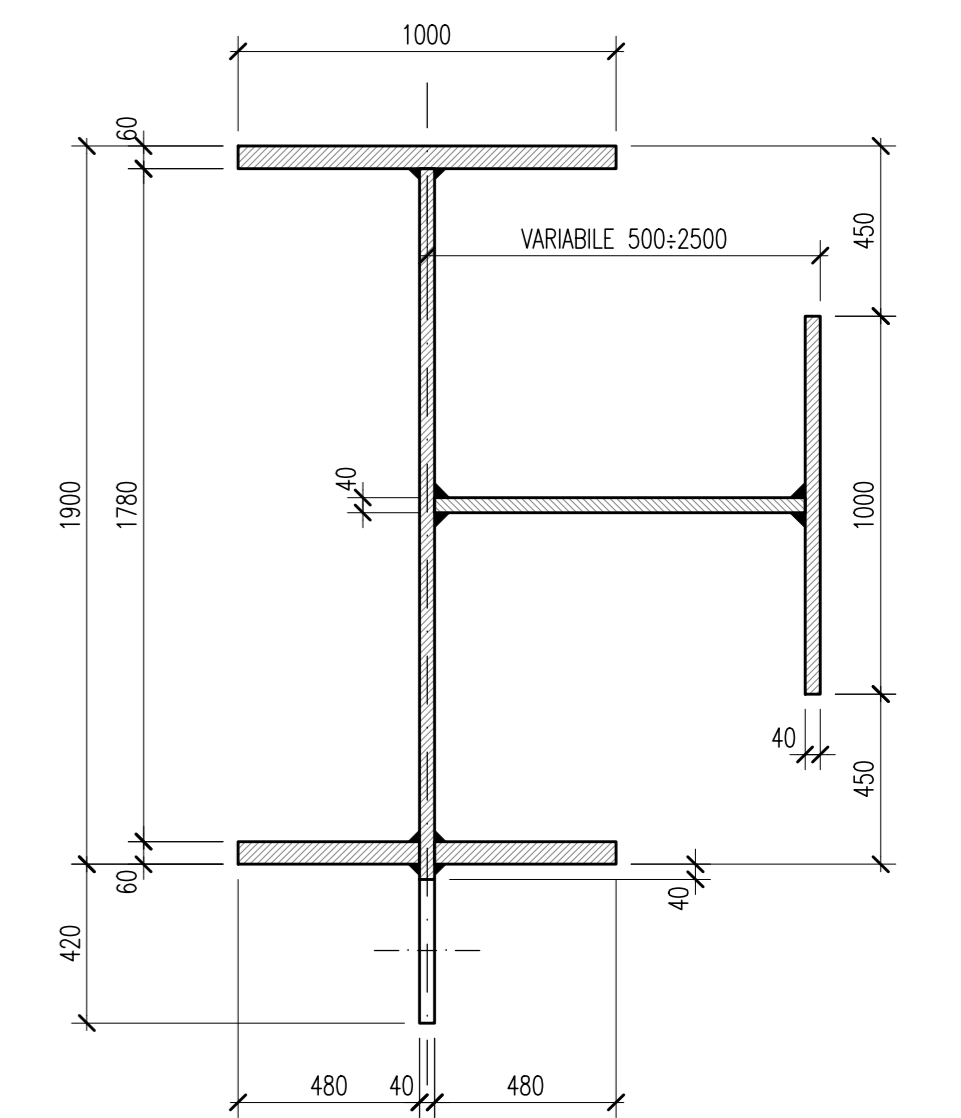
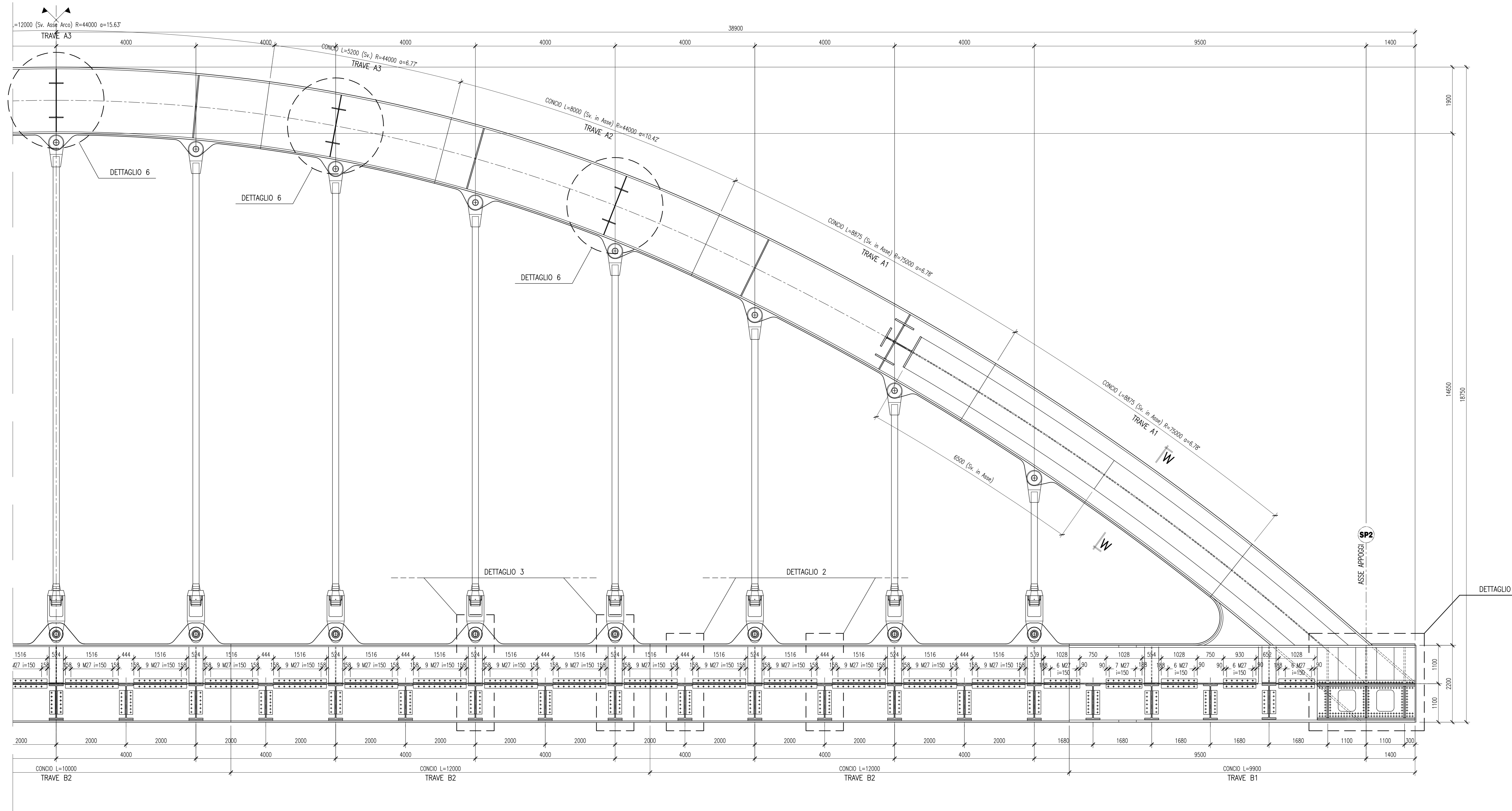

DESCRIZIONE		CODICE
IMPALCATO DA 78 M - PIANTE, PROSPETTO E SEZIONI TRASVERSALI		IN0000012BZVIO607001
IMPALCATO DA 78M - CARPENTERIA METALLICA - PIANTE IMPALCATI		IN0000012BZVIO607008
IMPALCATO DA 78M - CARPENTERIA METALLICA - DETAGLI		IN0000012BZVIO607010

NOTE GENERALI

1 - TUTTE LE MISURE SONO ESPRESSE IN MILLIMETRI

CARATTERISTICHE DEI MATERIALI

- PER LE PRESCRIZIONI DEI MATERIALI VEDI TAV. IN000002TM00000001

SEZIONE Y-Y SCALA 1:50

