

SEZIONE A-A  
SCALA 1:50

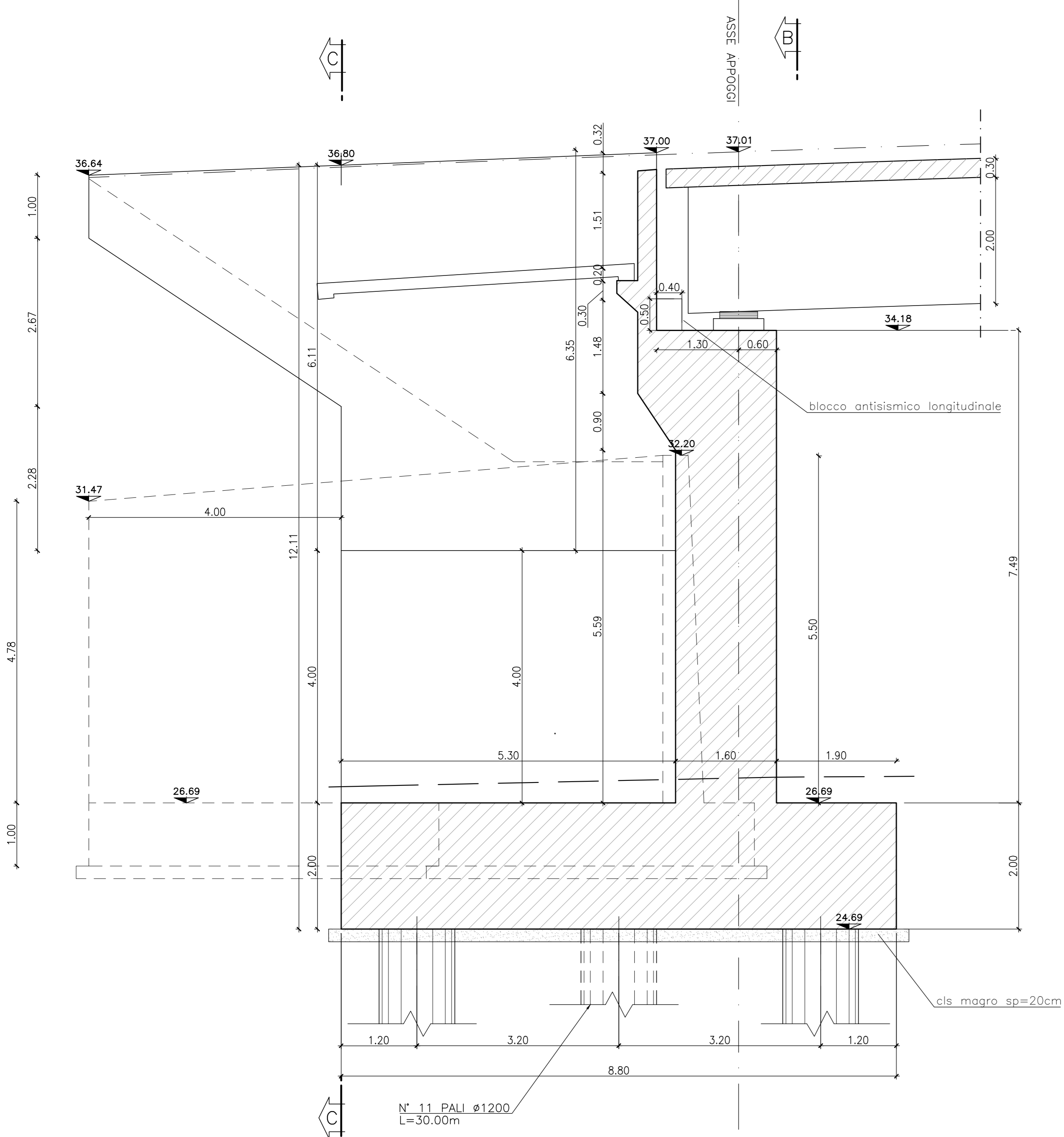

SEZIONE B-B  
SCALA 1:50

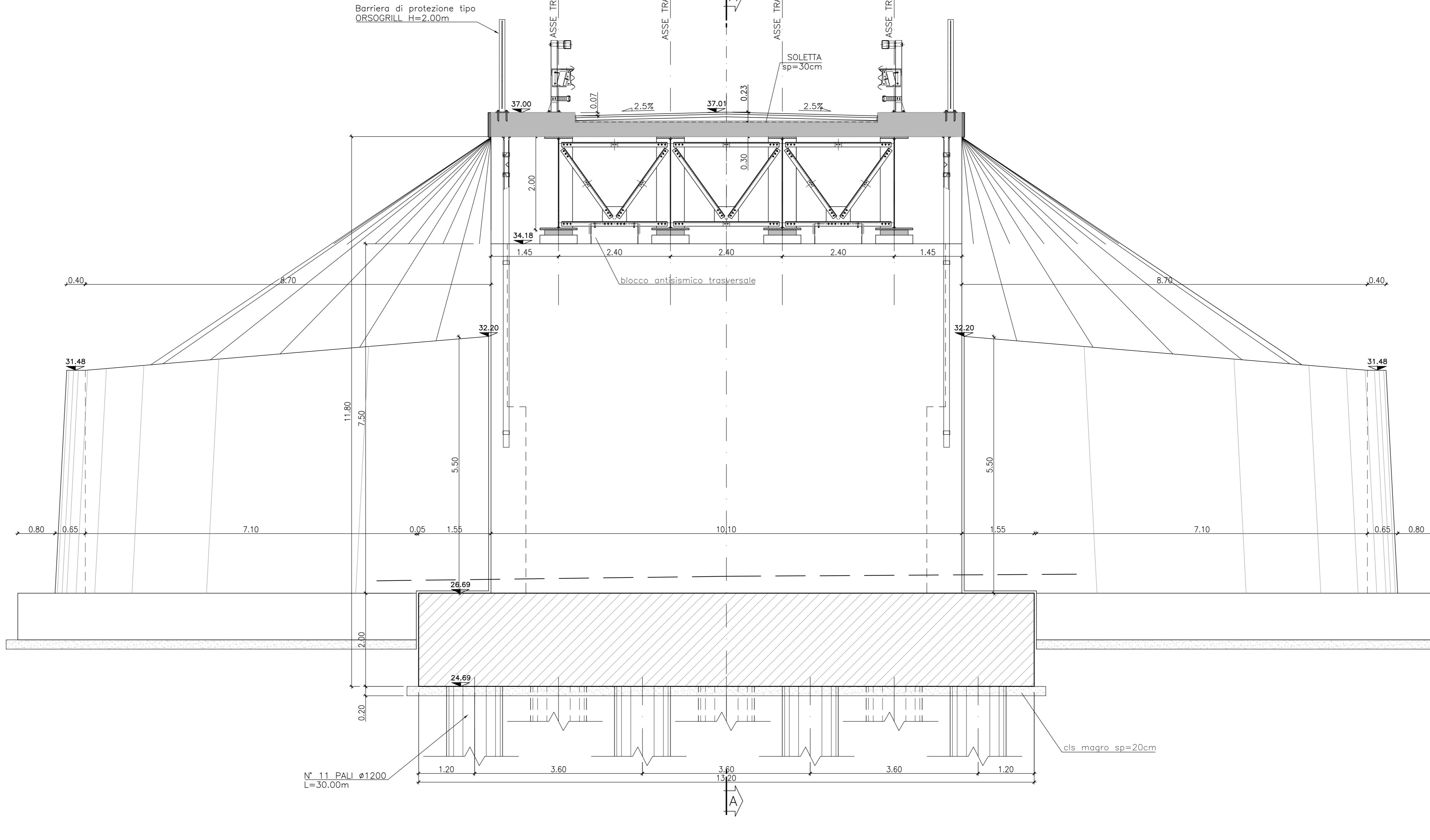

SEZIONE C-C  
SCALA 1:50

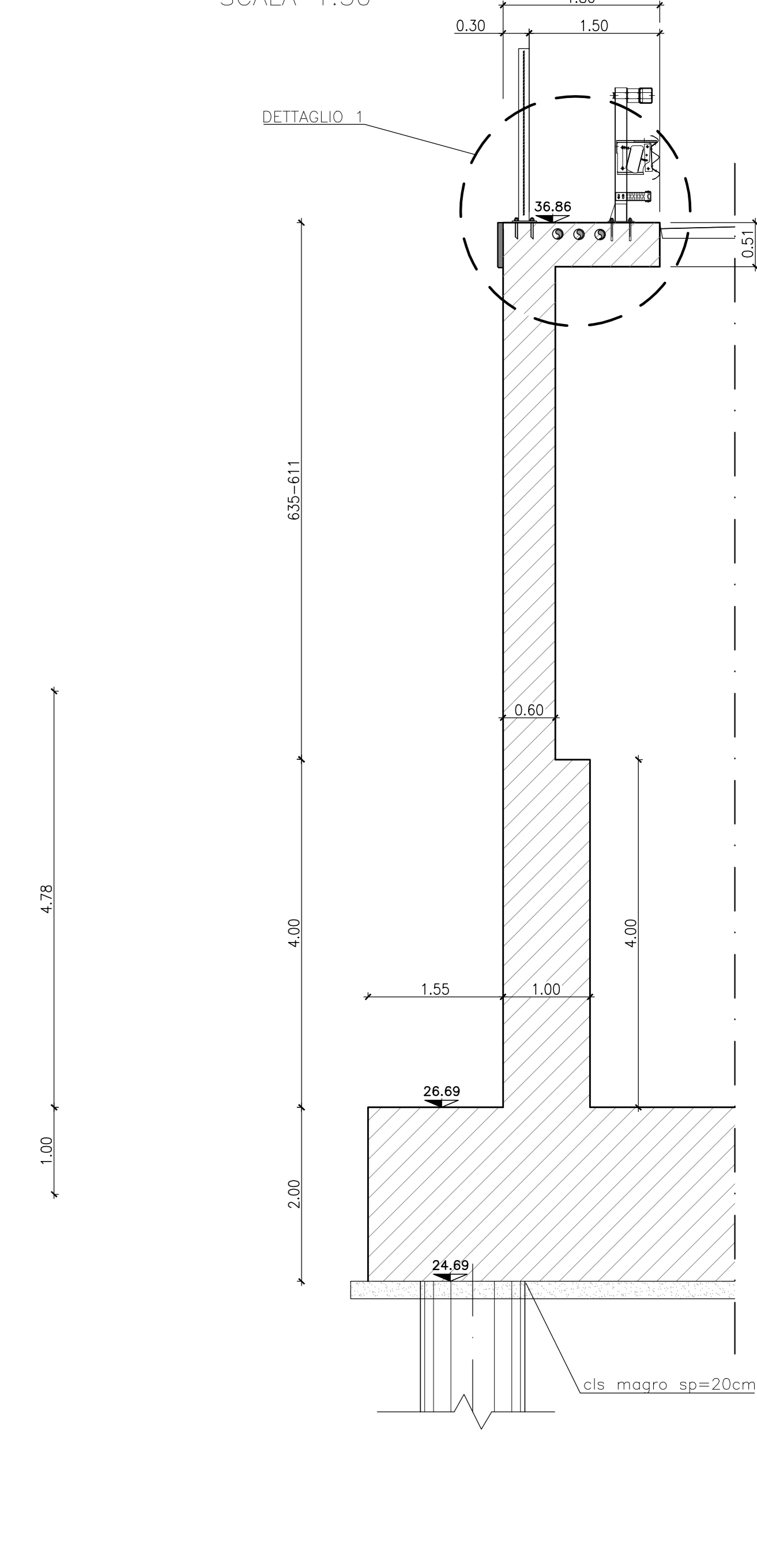

PIANTA ALLO SPICCATO  
SCALA 1:50

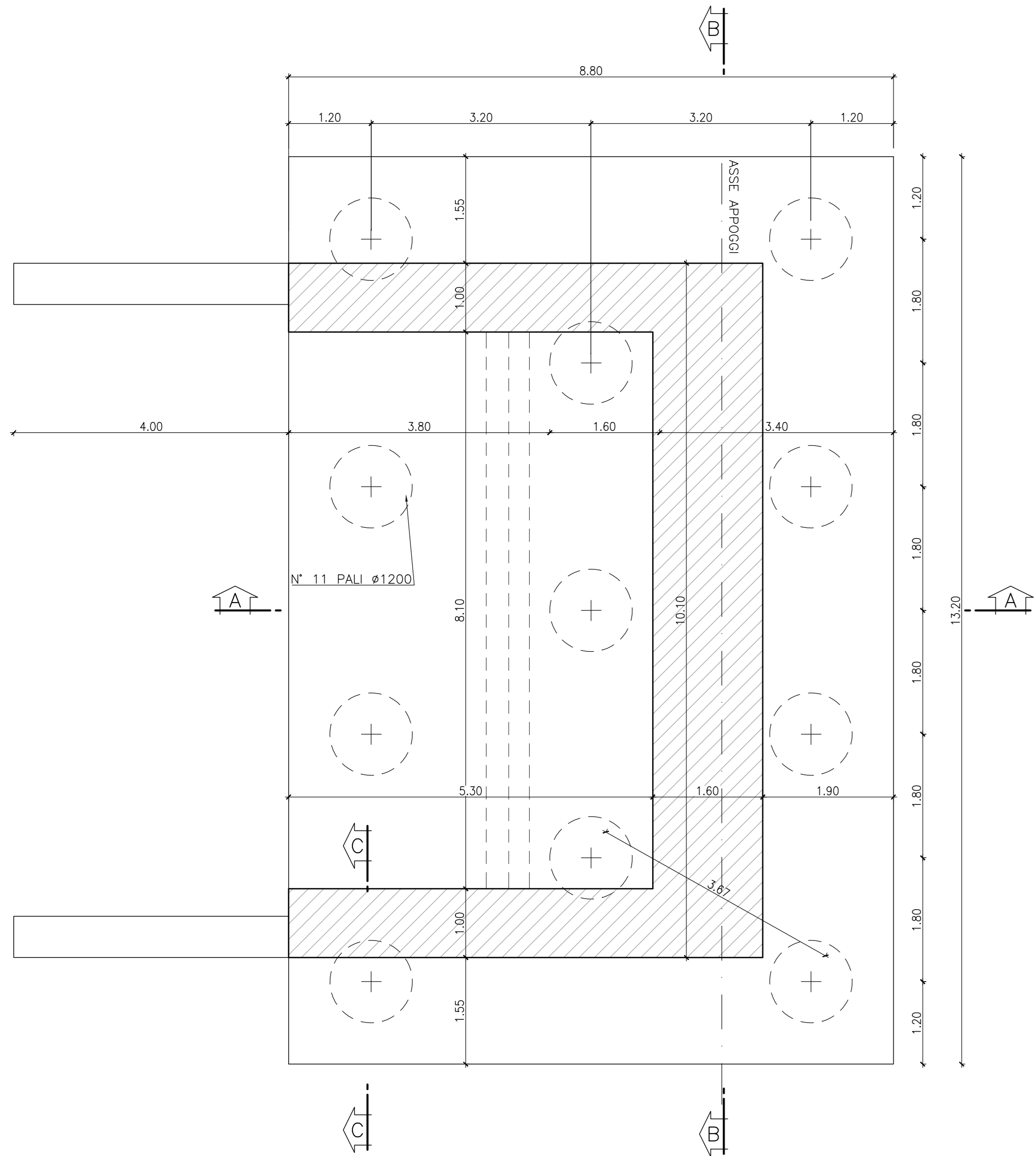

VISTA DALL'ALTO  
SCALA 1:50

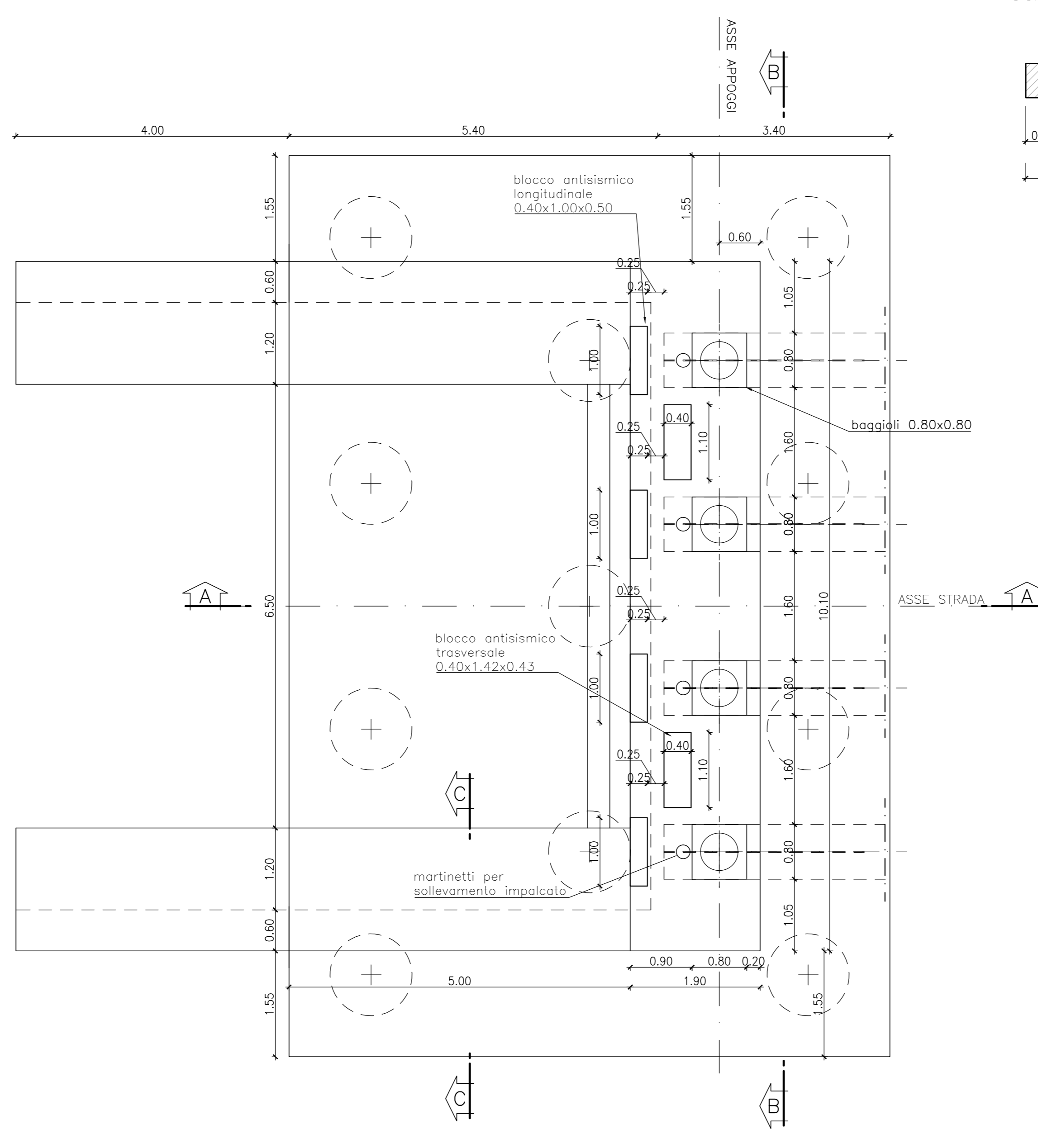

CARPENTERIA SOLETTA BASCULANTE  
SCALA 1:20

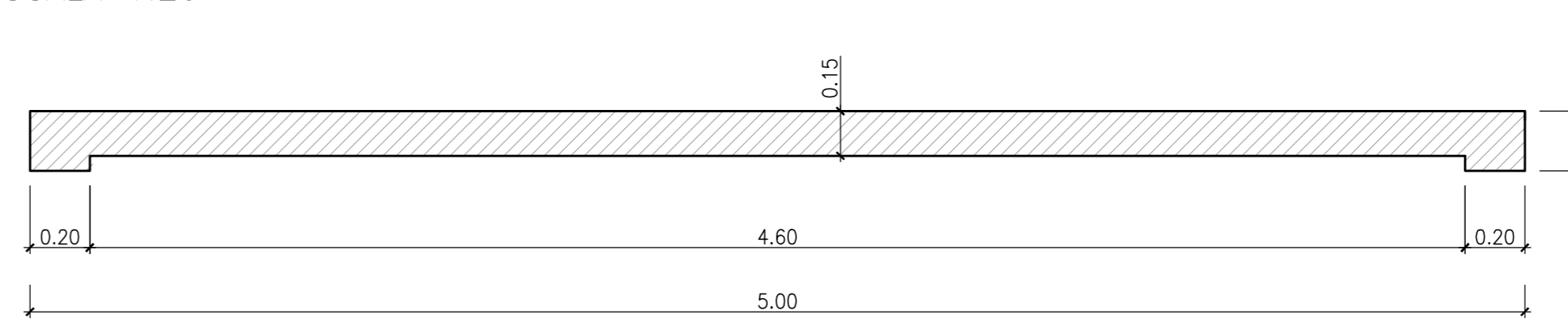

DETTAGLIO 1  
SCALA 1:20

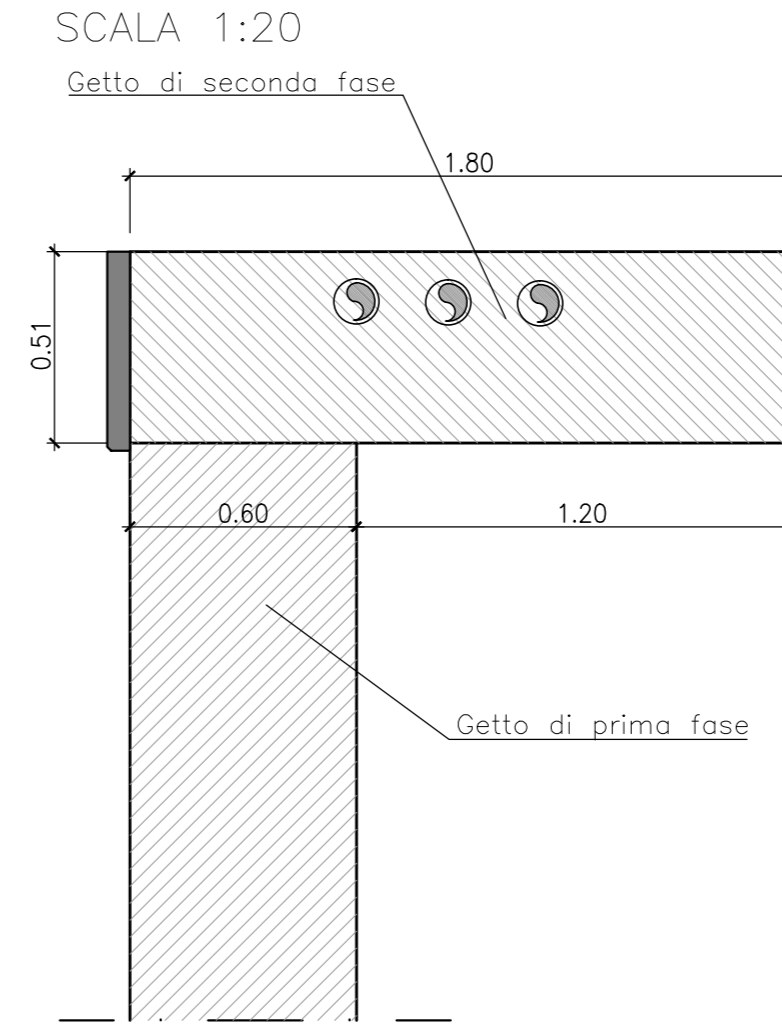

**TABELLA DI INCIDENZE DI ACCIAIO NEL CALCESTRUZZO**

Soletta impalcato	250 kg/mc
Elevazioni spalle	120 kg/mc
Fondazioni spalle	100 kg/mc
Elevazioni pile	115 kg/mc
Elevazioni pile circolari	190 kg/mc
Fondazioni pile	95 kg/mc
Bagnoli e blocchi antisismici	300 kg/mc
Pali pile Ø1200	150 kg/mc
Pali pile Ø1500	115 kg/mc
Pali spalla	120 kg/mc
Muri di sostegno	120 kg/mc

COMMITTENTE: **RFI** RETE FERROVIARIA ITALIANA GRUPPO FERROVIE DELLO STATO ITALIANO

ALTA Sorveglianza: **ITALFERR** GRUPPO FERROVIE DELLO STATO ITALIANO

GENERAL CONTRACTOR: **Consorzio Itri-TV Due**

**INFRASTRUTTURE FERROVIARIE STRATEGICHE DEFINITE DALLA LEGGE OBIETTIVO N. 443/01**

**PROGETTO DEFINITIVO**  
LINEA AV/AC VERONA - PADOVA  
SUB TRATTA VERONA - VICENZA  
1° SUB LOTTO VERONA - MONTEBELLO VICENTINO

DISEGNO CAVALCAFERROVIA - IV03 CAVALCAFERROVIA AL km 12+594.43 - IV03A IMPALCATO  
CARPENTERIA SPALLA A - ELEVAZIONE E FONDAZIONE

GENERAL CONTRACTOR: **ATI bonifica** / **CONSORZIO ITRICAV DUE** / **ITALFERR S.p.A.**

PROGETTISTA INTEGRATORE: **ATI bonifica**

Rev. Data Desc. Redatto Verificato Approvato Data

A	EMISSIONE	M.Casari	S.Grimaldi	13/04/15	P.Pulcini	13/04/15
B	REVISIONE PER ISTRUTTORIA	M.Casari	S.Grimaldi	17/07/15	P.Pulcini	17/07/15

COMMESSA: IN0D 00 D I2 BZ OPERA/DISCIPLINA: IV03A4 PROG. REV. 001 B

FILE: IN0D002BZV03A401B\_01A.DWG CUP: J41E9100000009 n. Elab.: 3320049F17