

RAMPA 2 - PIANTA IMPALCATO

Scale 1:200

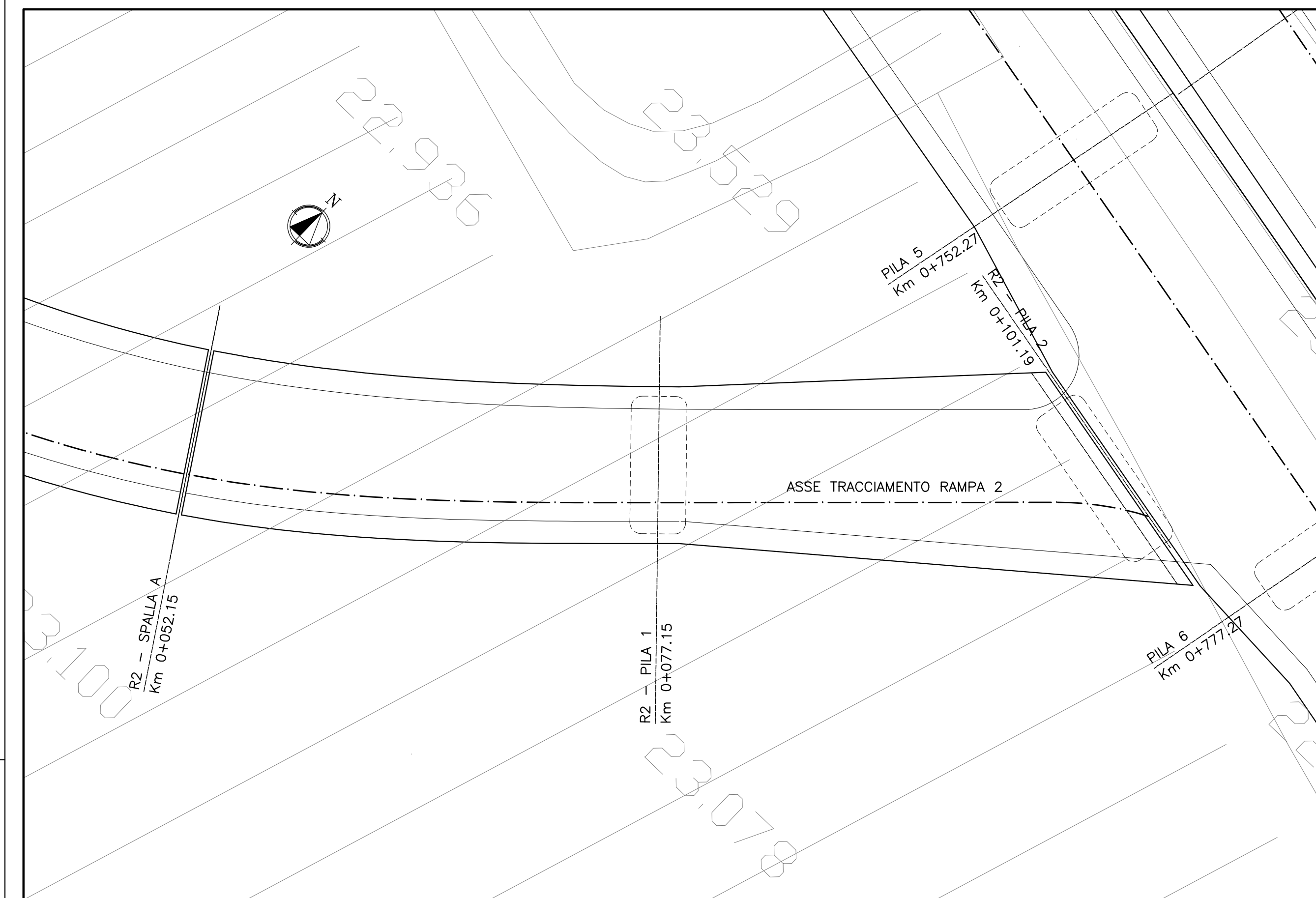

RAMPA 3 - PIANTA IMPALCATO

Scale 1:200

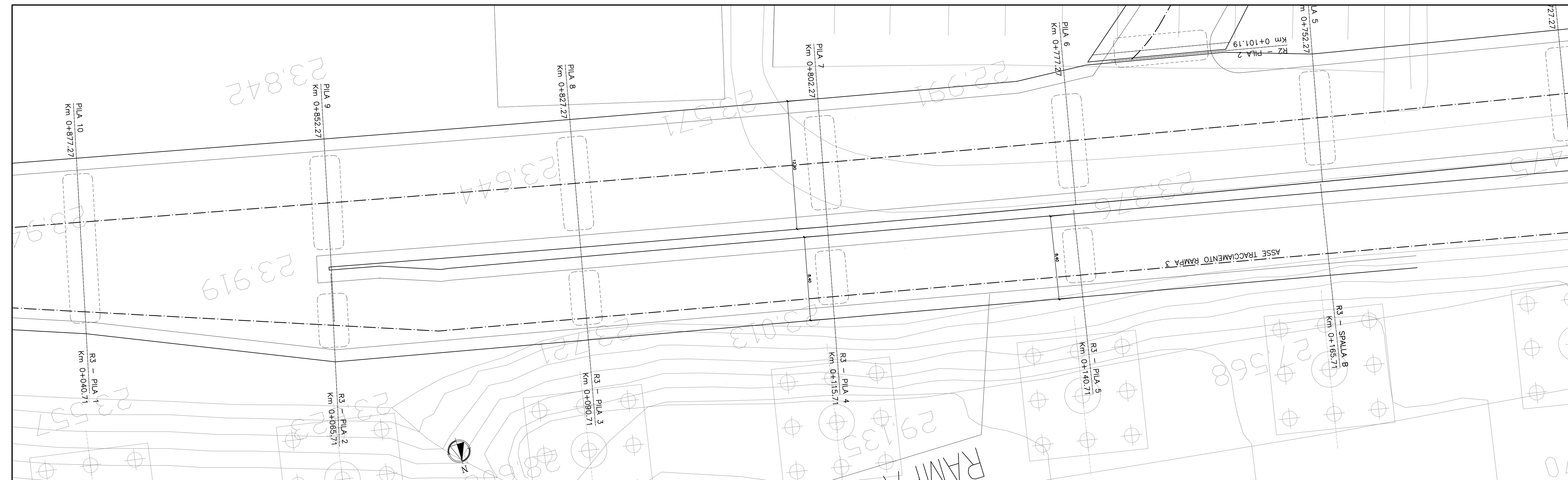

RAMPA 2 - PIANTA FONDAZIONI

Scale 1:200

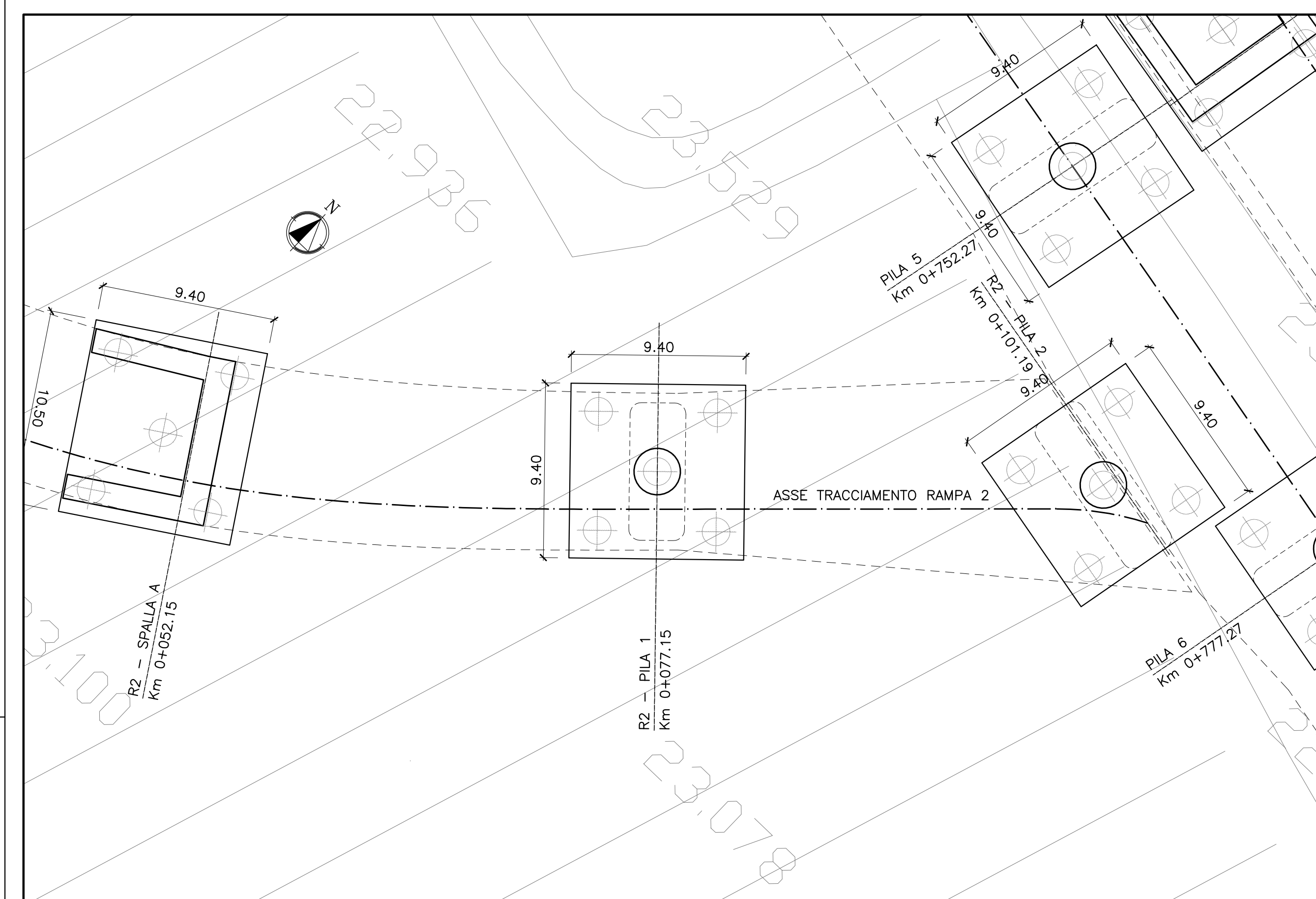

RAMPA 3 - PIANTA FONDAZIONI

Scale 1:200

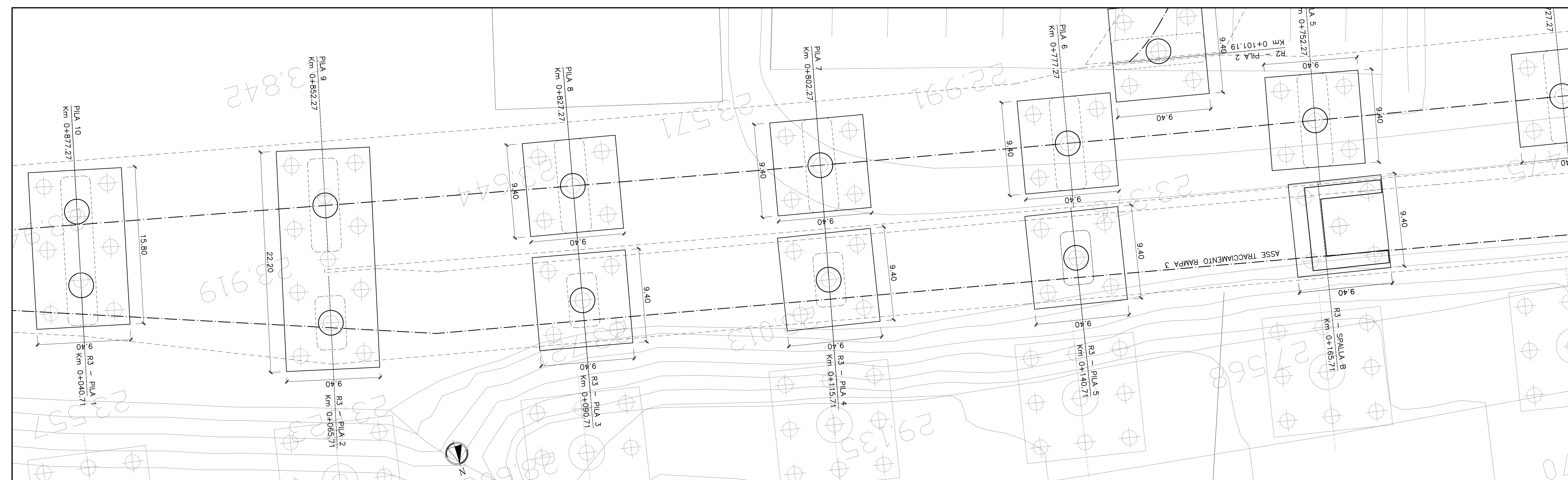

RAMPA 2 - PROFILO

Scale 1:200

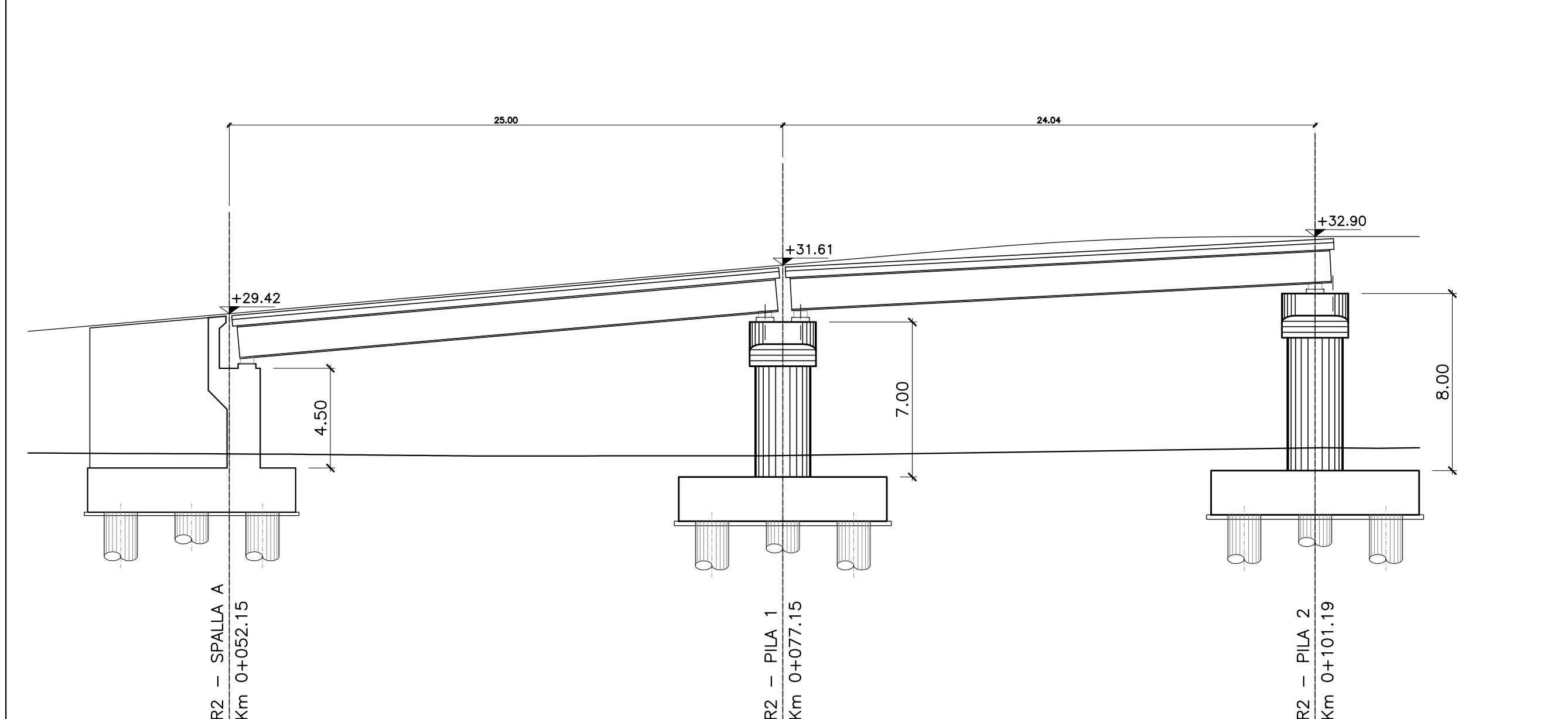

RAMPA 3 - PROFILO

Scale 1:200

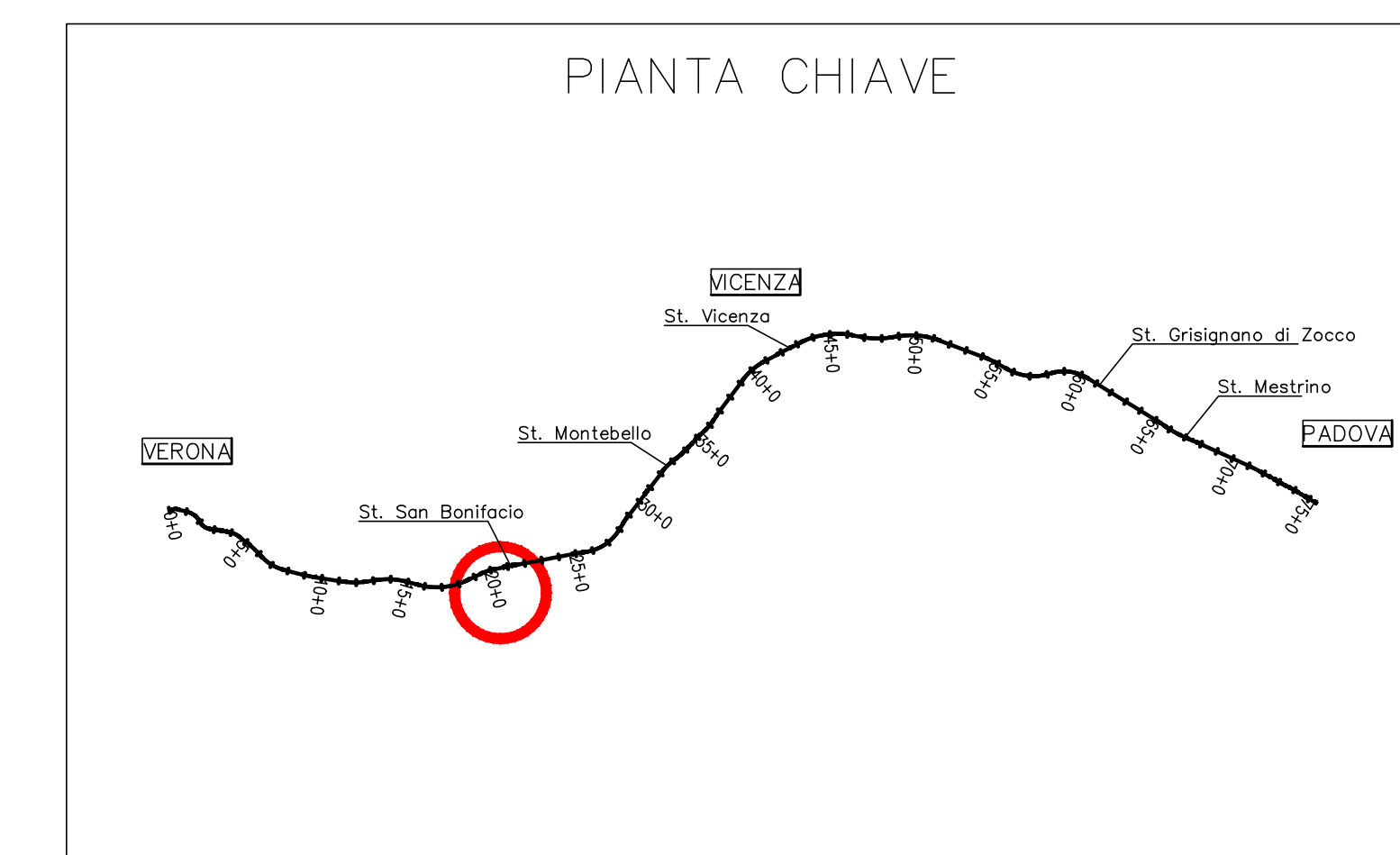
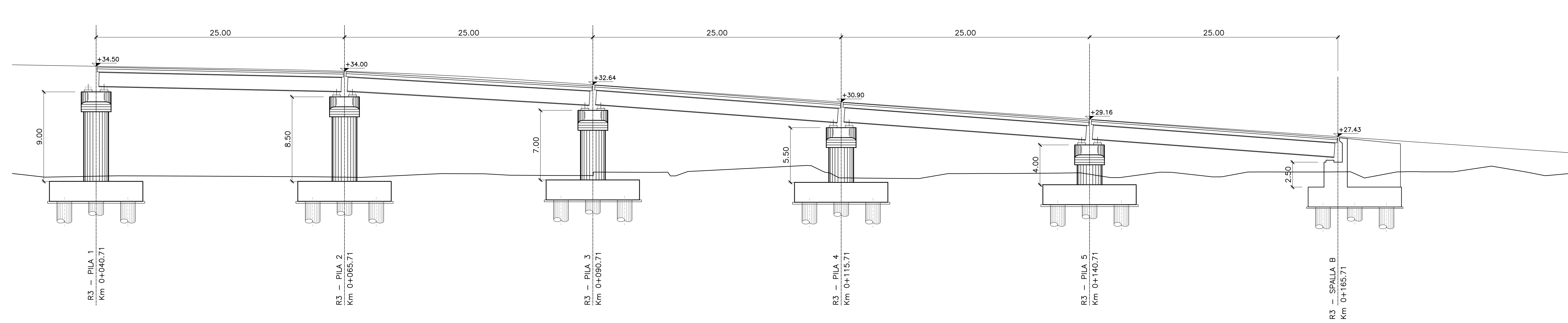

DESCRIZIONE		CODICE
NOTE GENERALI		
1 - TUTTE LE MISURE SONO ESPRESSE IN METRI		
CARATTERISTICHE DEI MATERIALI		
- PER LE PRESCRIZIONI DEI MATERIALI VEDI TAV. INDD0002TMM00000001		

COMMITTENTE: **RFI** RETE FERROVIARIA ITALIANA

ALTA SORVEGLIANZA: **ITALFERR** GRUPPO FERROVIE DELLO STATO ITALIANE

GENERAL CONTRACTOR: **Consorzio IniroTV Due**

INFRASTRUTTURE FERROVIARIE STRATEGICHE DEFINITE DALLA LEGGE OBIETTIVO N. 443/01

PROGETTO DEFINITIVO
LINEA AVIAC VERONA - PADOVA
SUB TRATTA VERONA - VICENZA
1° SUB LOTTO VERONA - MONTEBELLO VICENTINO

DISEGNO
 OPERE D'ARTE: PONTI EXTRALINEA
 PONTE STRADA PORCILANA: PIANTE E PROFILO - PARTE 4

RTI bonifica	CONSORZIO INIROTV DUE	ITALFERR S.p.A.	SCALA: 1:50
IL PROGETTISTA INTEGRATORE	DATA:	DATA:	

COMMESSA	LOTTO	FASE	ENTE	TIPO DOC.	OPERAZIONE/DISCIPLINA	PROGR.	REV.
IN00	00	D	12	PZ	NV500X	004	B

Progettazione:	Disegnata:	Redatta:	Data:	Verificata:	Data:	Approvata:	Data:	Autorizzata:
A	REVISIONE ISTRUTTORIA ITALFER	G. Benelli	15/04/15	ING. G. NELLI	16/04/15	ING. F. MORONI	16/04/15	ING. F. MORONI

File: INDD0002P2V150000046_G2A.DWG CUP: J41E100000009 N. Etab.: 3320049F17