

SEZIONE C-C 1:100

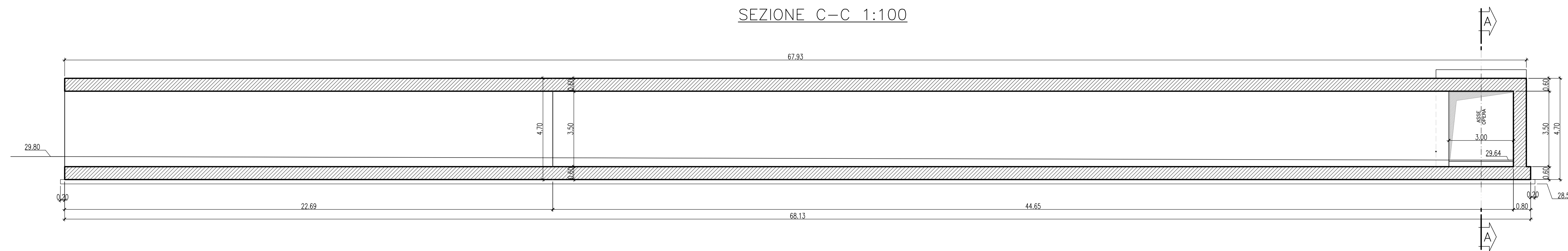

NOTA:
GIUNTO REALIZZATO IN WATERSTOP CON PROFILATO IN RESINE VINILICHE DI 300mm.

Incidenza armatura-sottovia	
Elemento	kg/mc
Copertura	120
Piedritti	120
Fondazioni	120

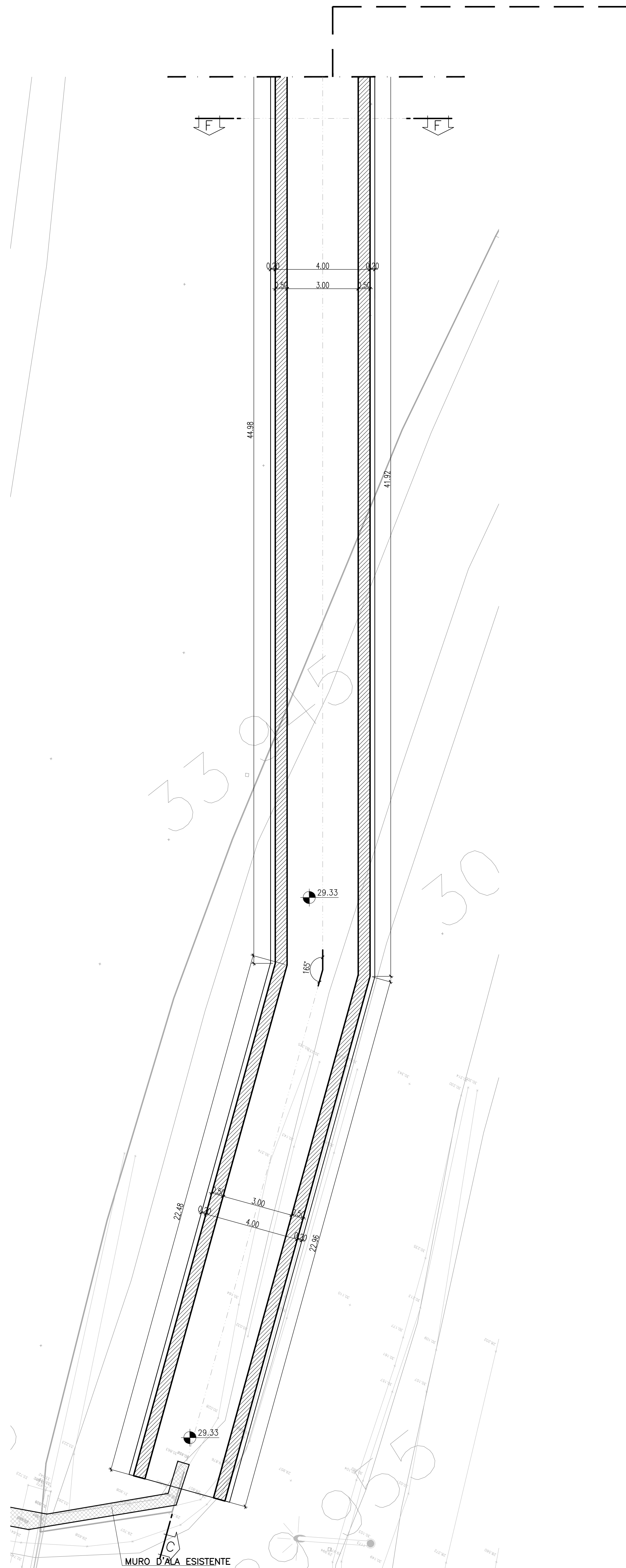

PIANTA ALLO SPICCATO 1:100

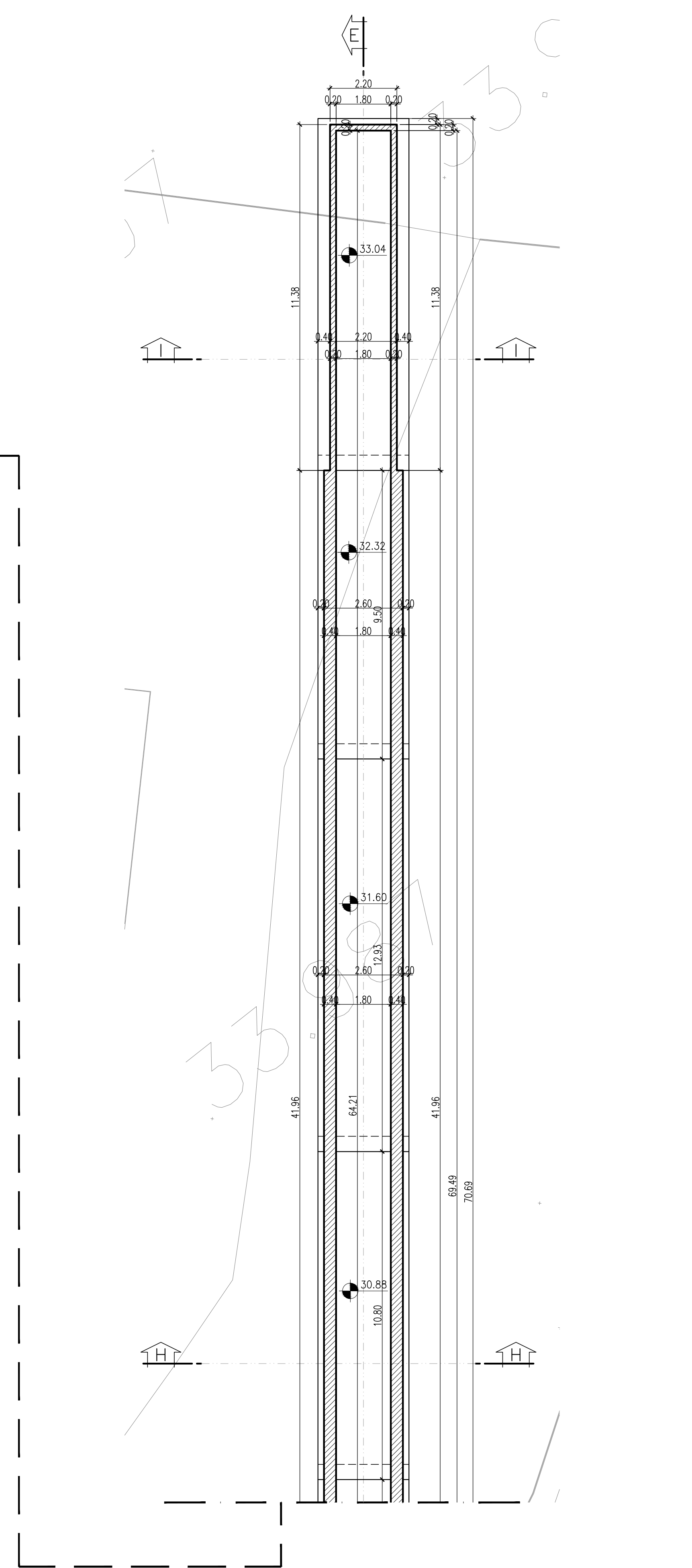
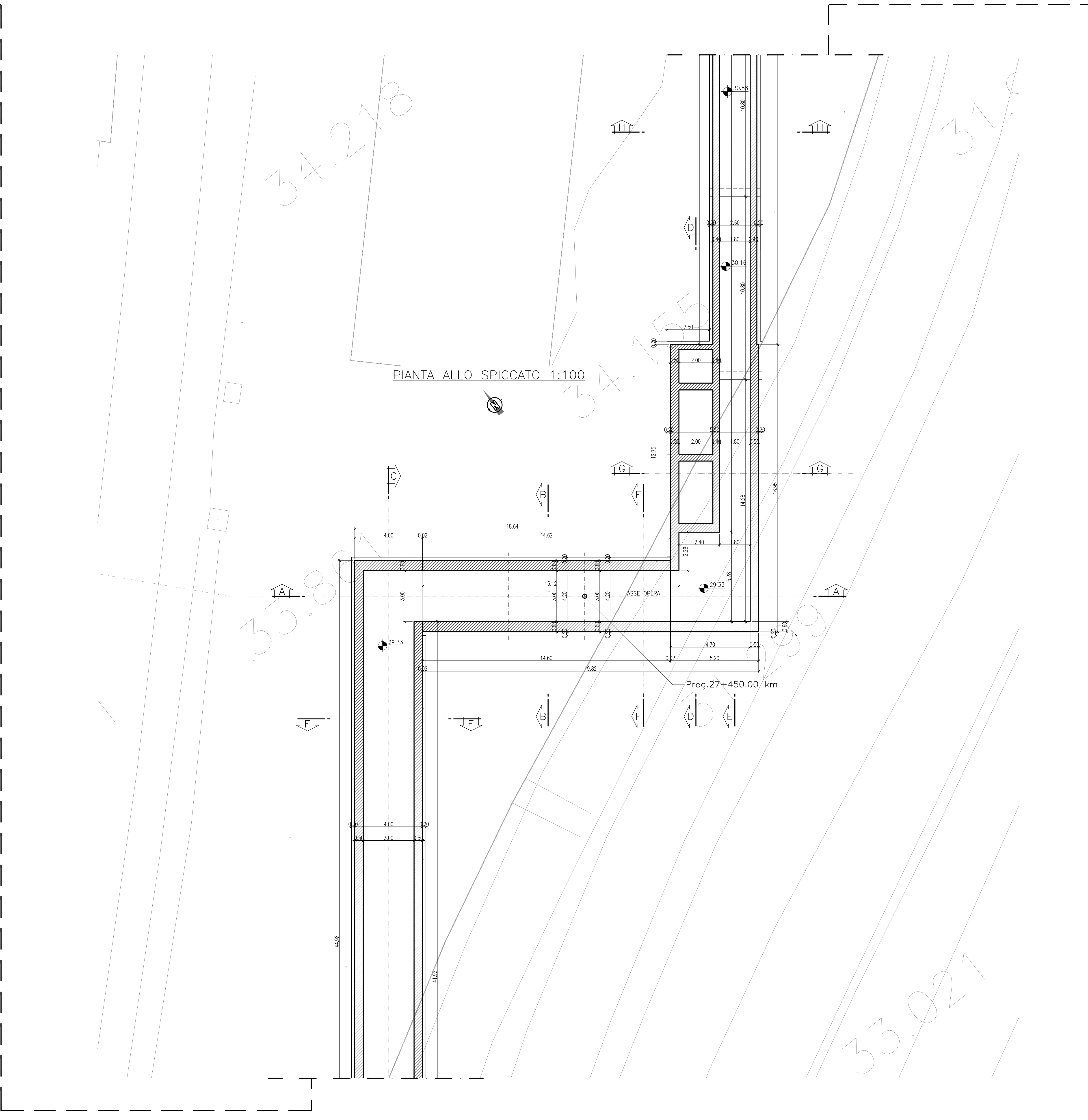

COMMITTENTE: **RFI** - R.F.E. FERROVIARIA ITALIANA - GRUPPO FERROVIE DELLO STATO ITALIANE

ALTA Sorveglianza: **ITALFERR** - GRUPPO FERROVIE DELLO STATO ITALIANE

GENERAL CONTRACTOR: **Consorzio Irico IV Due**

INFRASTRUTTURE FERROVIARIE STRATEGICHE DEFINITE DALLA LEGGE OBIETTIVO N. 443/01

PROGETTO DEFINITIVO

LINEA AVIAC VERONA - PADOVA
SUB TRATTA VERONA - VICENZA
1° SUB LOTTO VERONA - MONTEBELLO VICENTINO

DISEGNO INTERFERENZE VIARIE - IN53 - PROLUNGAMENTO SOTTOPASSO PEDONALE AL km 27+380
PIANTA ALLO SPICCATO E SEZIONI - CARPENTERIA

GENERAL CONTRACTOR	CONDORZIO IIRICAV DUE	ITALFERR S.p.A.	SCALA:
ATI bonifica	CONDORZIO IIRICAV DUE		VARIE

COMMESSA LOTTO FASE ENTE TIPO DOC. OPERA/DISCIPLINA PROG. REV.

I N 0 D 0 0 D 1 2 B A I N 5 3 0 0 0 0 2 A

ATI bonifica

Progettazione:	Redatto:	Verificato:	Approvato:	Autorizzato:
A	EMMISSIONE			

File: IN000000BAN300000_01AAA.DWG CUSP: J41E91000000009 n. Elab.: CHG: 3320049F17