

X=1675750.0000
Y=5028250.0000

ISCRIZIONE DI STOP SU STRADE CON V < 50 Km/h

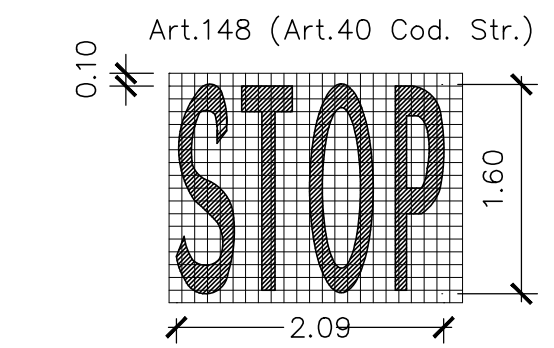

STRISCE TRASVERSALI COMPOSTE DA TRIANGOLI

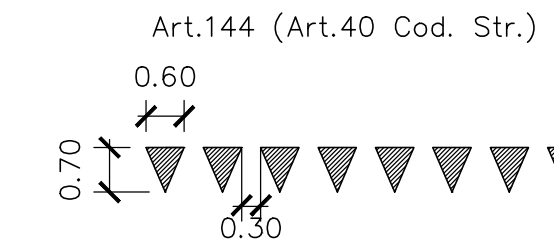

UBICAZIONE SEGNALI LATERALI

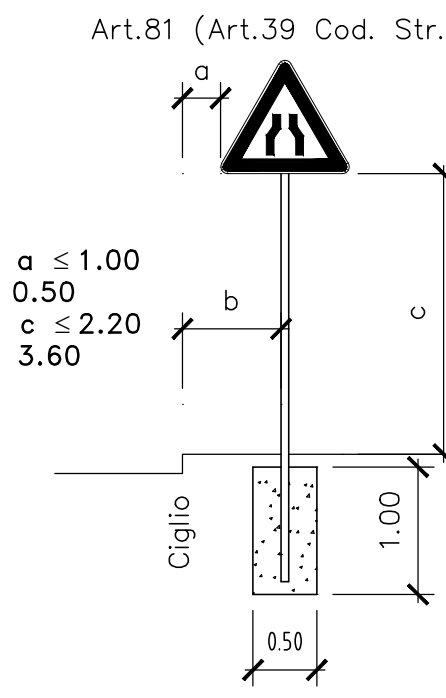

STRISCE LONGITUDINALI DI SEGNALETICA ORIZZONTALE IN STRADE EXTRAURB. SECONDARIE

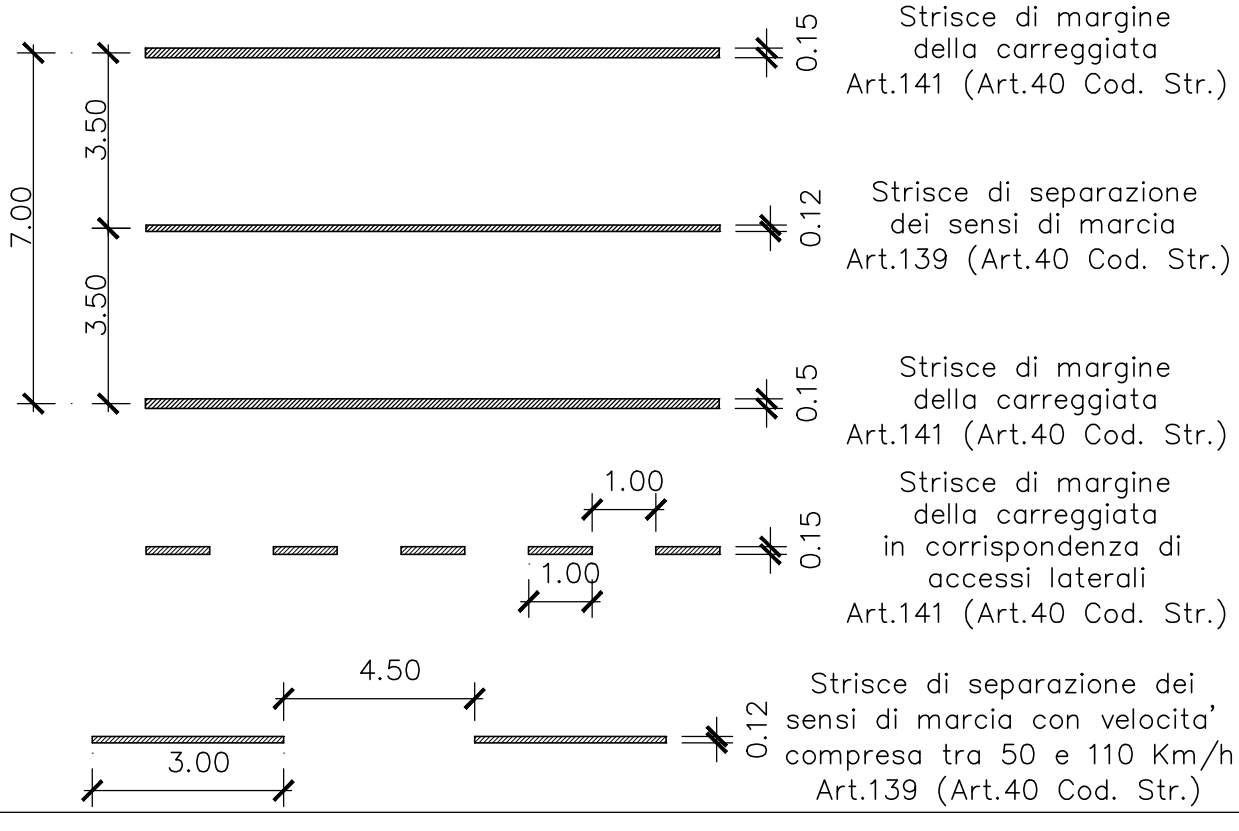

STRISCE LONGITUDINALI DI SEGNALETICA ORIZZONTALE IN STRADE LOCALI

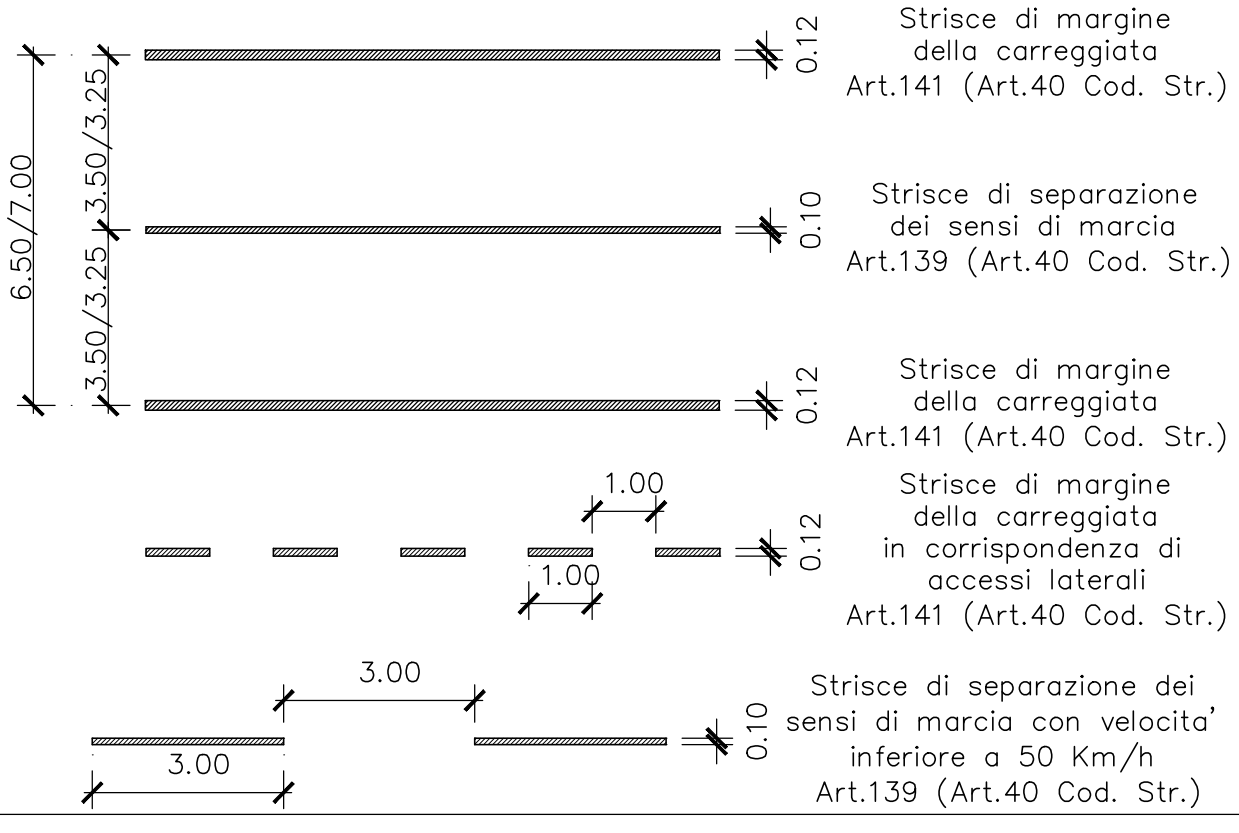

LEGENDA BARRIERE

- Barriera di sicurezza metallica bordo laterale, classe H3 ed eventuali terminali/transizioni. Caratteristiche:
 - Classe di appartenenza:H3
 - Livello di larghezza operativa normalizzata (WN): WN ≤ 2,1 m (classe W6)
- Barriera di sicurezza metallica bordo laterale, classe H3 ed eventuali terminali/transizioni. Caratteristiche:
 - Classe di appartenenza:H3
 - Livello di larghezza operativa normalizzata (WN): WN ≤ 1,3 m (classe W4)
- Barriera di sicurezza metallica bordo ponte, classe H4 ed eventuali terminali/transizioni. Caratteristiche:
 - Classe di appartenenza:H4
 - Livello di larghezza operativa normalizzata (WN): WN ≤ 1,7 m (classe W5)
- Pannello grigliato elettroforgiato tipo "Orsogrill"
- Rete di protezione aggettante per attraversamenti stradali e ferroviari
- Parapetto marciapiede

○ Transizione tra barriere di sicurezza di differente prestazione
 || Terminale della barriera di sicurezza testato secondo UNI EN 1317

COMMITTENTE: **RFI** RETE FERROVIARIA ITALIANA GRUPPO FERROVIE DELLO STATO ITALIANE

ALTA Sorveglianza: **ITALFERR** GRUPPO FERROVIE DELLO STATO ITALIANE

GENERAL CONTRACTOR: **Consorzio IricAV Due**

INFRASTRUTTURE FERROVIARIE STRATEGICHE DEFINITE DALLA LEGGE OBIETTIVO N. 443/01

PROGETTO DEFINITIVO LINEA AV/AC VERONA - PADOVA SUB TRATTA VERONA - VICENZA 1° SUB LOTTO VERONA - MONTEBELLO VICENTINO

DISEGNO INTERFERENZE VIARIE - IN42 - DEVIAZIONE STRADALE DAL Km 21+700 AL Km 21+850 PLANIMETRIA DELLA SEGNALETICA

GENERAL CONTRACTOR	ITALFERR S.p.A.	SCALA:
ATI bonifica IL PROGETTISTA INTEGRATORE Fratelli Pirella Göttsche Istituto all'Ordine degli Ingegneri della Provincia di Roma n° 1954 - Sez. A settori Civile e Ambientale	CONSORZIO IRICAV DUE il Direttore	1:1000

COMMESSA	LOTTO	FASE	ENTE	TIPO DOC.	OPERA/DISCIPLINA	PROGR.	REV.
I N 0 D	0 0	D	I 2	P 7	I N 4 2 0 0	0 0 3	A

ATI bonifica	VISTO ATI BONIFICA	
	Firma Ing. F. P. Bocchetto	Data

Rev.	Descrizione	Redatto	Data	Verificato	Data	Approvato	Data	Autorizzato
A	EMISSIONE	M. Andreoni	10/04/15	L. Lacopo	13/04/15		13/04/15	