

SEZIONE LONGITUDINALE A-A 1:100

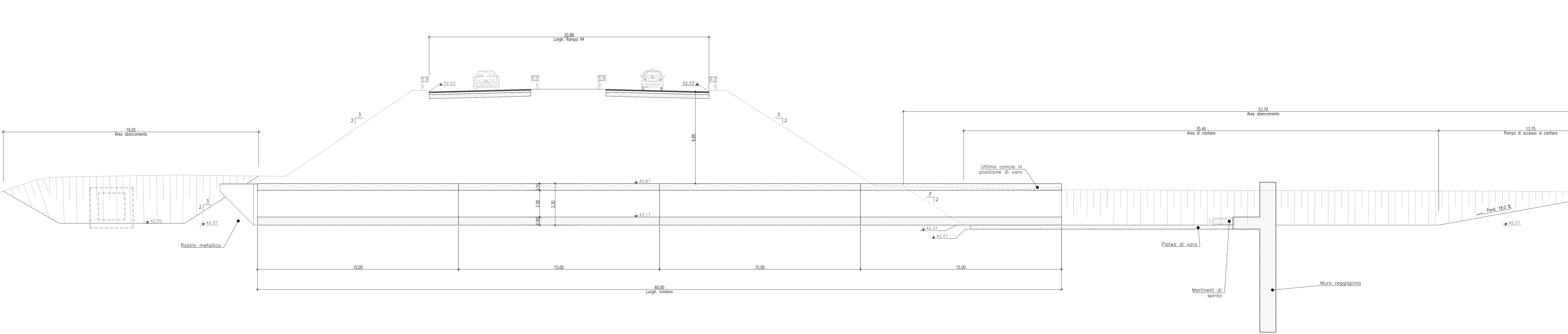

KEY PLAN

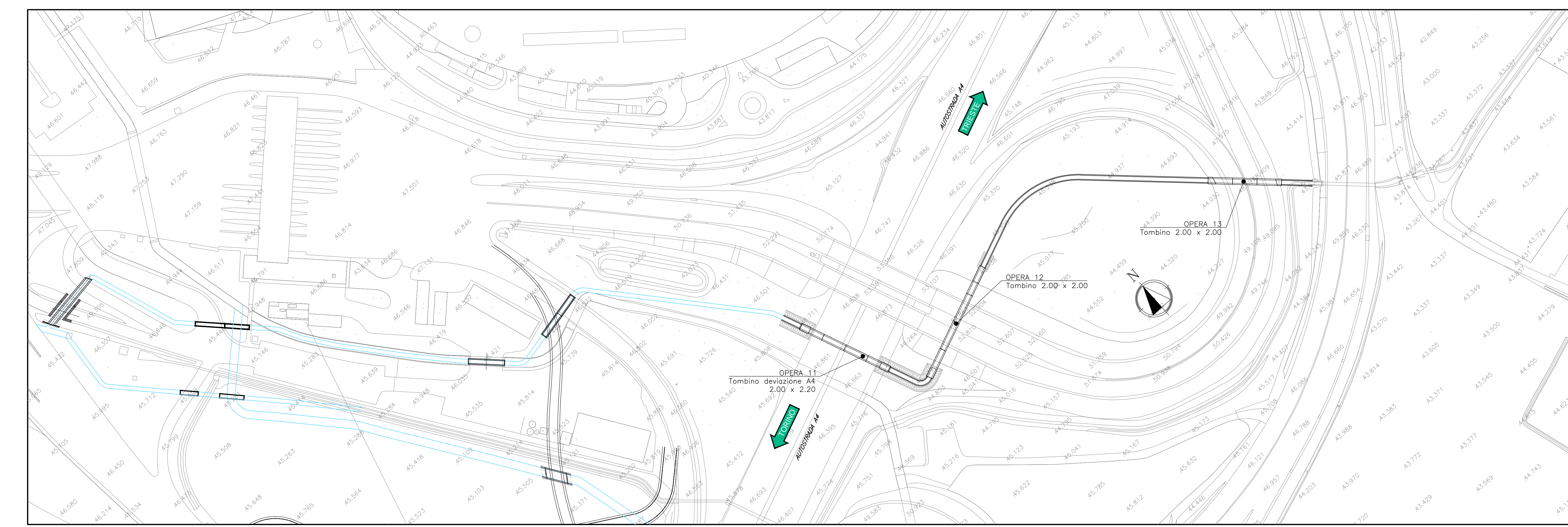

SEQUENZA FASI REALIZZATIVE

- FASE 1
 - Preparazione area di cantiere e scavo a sezione aperta;
 - Getto in opera del muro reggispinta, della platea di controsoffitto e della platea di varo con relativi martinetti;
 - Pesa in opera del primo concio con relativo rostrino metallico;
- FASE 2
 - Spinta del primo concio, in c.a. (lunghezza 15.00 m) con relativa estensione dei martinetti idraulici; collegamento dei concetti successivi con waterstop idroespandibili di tenuta idraulica con effetto ritardante;
- FASE 3
 - Spinta dell'ultimo concio con massima estensione dei martinetti; Monitoraggio inclinazione scotolare e pavimentazione stradale superiore;
- FASE 4
 - Smontaggio rostrino metallico, realizzazione massetto delle pendenze e realizzazione soletta di invito del canale idraulico; sistemazione finale.

NOTA:
GIUNTO REALIZZATO IN WATERSTOP CON PROFILATO IN RESINE VINILICHE DI 300mm.

Incidenza armatura	
Elemento	kg/mc
Copertura	120
Piedritti	120
Fondazione	120
Muri andatori (Paramento e Fondazione)	90
Muri reggispinta	150
Platea di varo	160

COMMITTENTE: **RFI** (R.F.I. GRUPPO FERROVIARIO ITALIANO)

ALTA Sorveglianza: **ITALFERR** (GRUPPO FERROVIE DELLO STATO ITALIANO)

GENERAL CONTRACTOR: **Coorsorzi IncaViv Due**

INFRASTRUTTURE FERROVIARIE STRATEGICHE DEFINITE DALLA LEGGE OGGETTIVO N. 443/01

PROGETTO DEFINITIVO

LINEA AVIAC VERONA - PADOVA
SUB TRATTA VERONA - VICENZA
1° SUB LOTTO VERONA - MONTEBELLO VICENTINO

DISEGNO INTERFERENZE VIARIE - IN16 - INTERFERENZA CON SEDE AUTOSTRADALE AL km 6+220
TOMBINO 2,00X2,00 - OPERA 12 - PIANTE E SEZIONI - FASE 2

GENERAL CONTRACTOR: **ATI bonifica** / **CONSORZIO INCAVIV DUE** / **ITALFERR S.p.A.**

SCALE: 1:100

COMMESSA	LOTTO	FASE	ENTE	TIPO DOC.	OPERA/DISCIPLINA	PROGR.	REV.
IN16	00	D	I2	PA	IN1612	002	A

Progettazione: **ATI bonifica** (Ing. F. P. Bucchetti)

Rev.	Descrizione	Redatto	Data	Verificato	Data	Approvato	Data	Autorizzato
A	EMISSIONE	A. Pizzoli	10/04/15	E. Gornati	13/04/15	F. Pizzoli	13/04/15	

File: IN160006PAN1612002A_01AAA.DWG | CUSP: J41E911000000009 | n. Elab.: 3320049F17