

SEZIONE TIPO TRASVERSALE SCALA 1:50

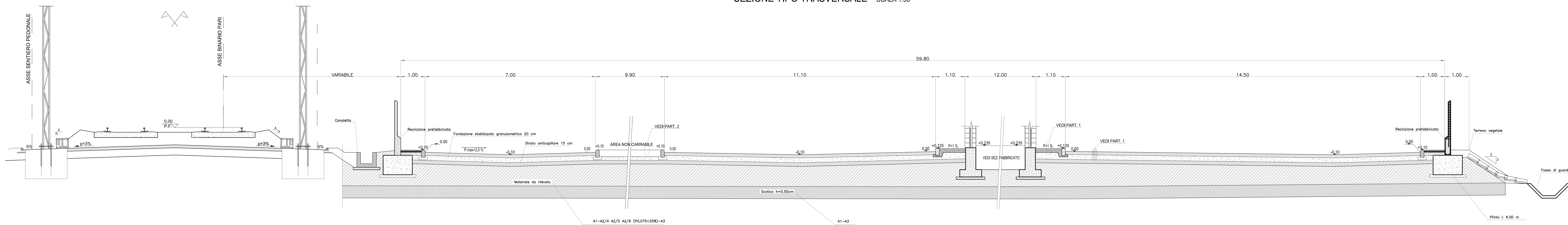

SEZIONE TIPO STRADA DI ACCESSO SCALA 1:50

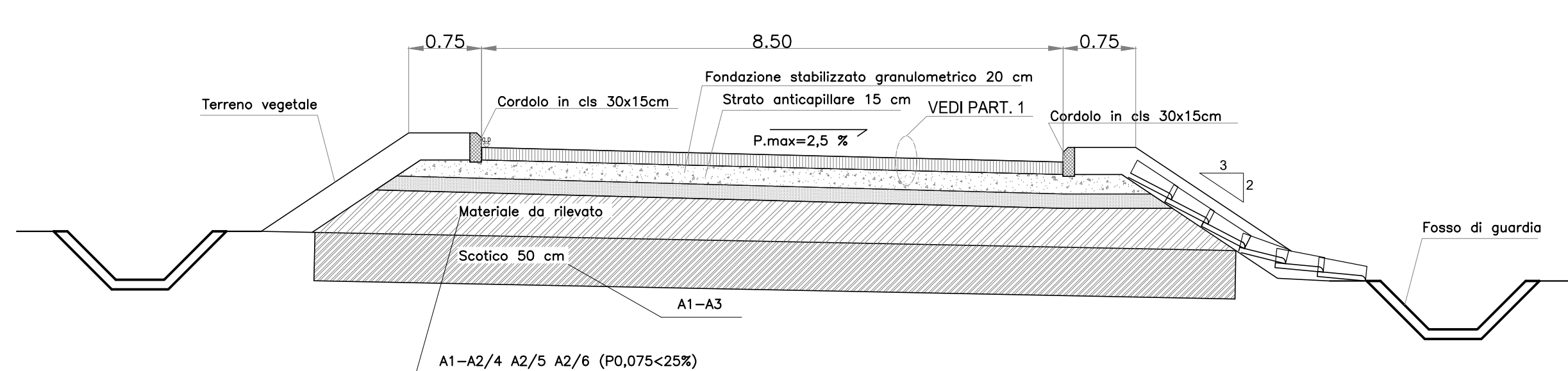

PAVIMENTAZIONI SCALA 1:20

PARTICOLARE -1- MARCIAPIEDE - PIAZZALE

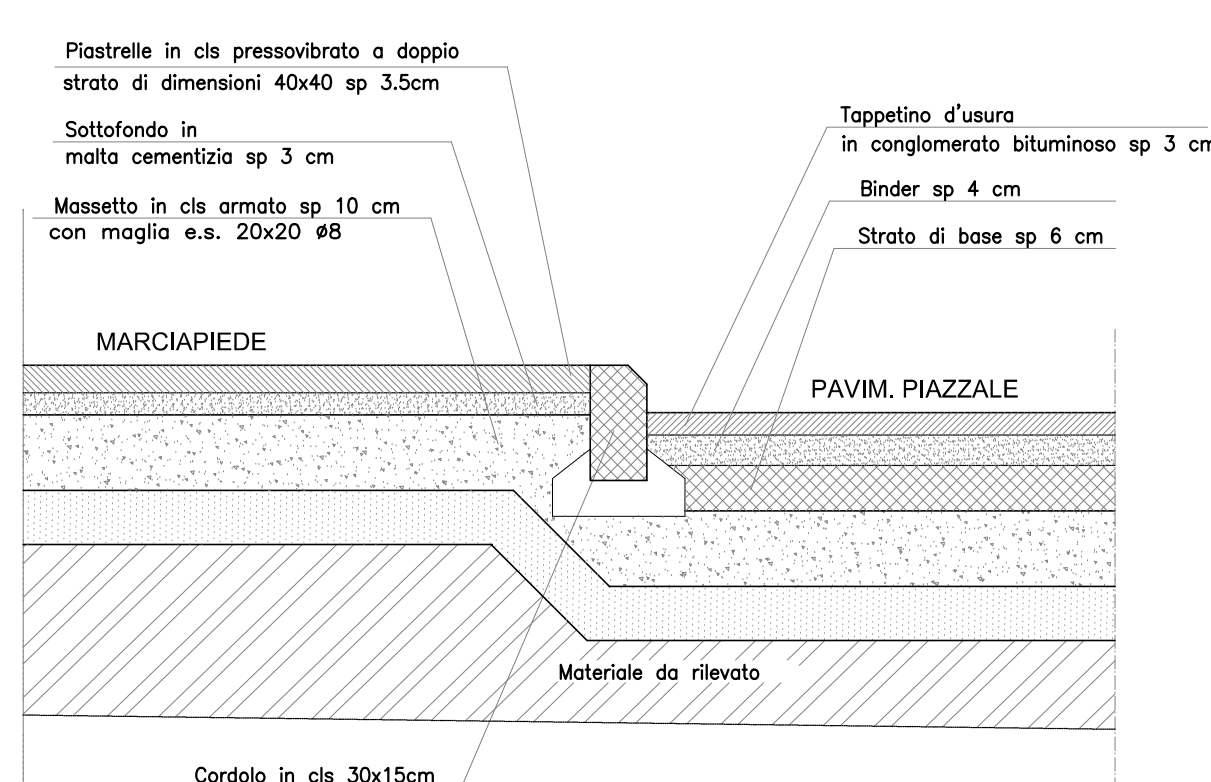

PARTICOLARE -2- AREA NON CARRABILE

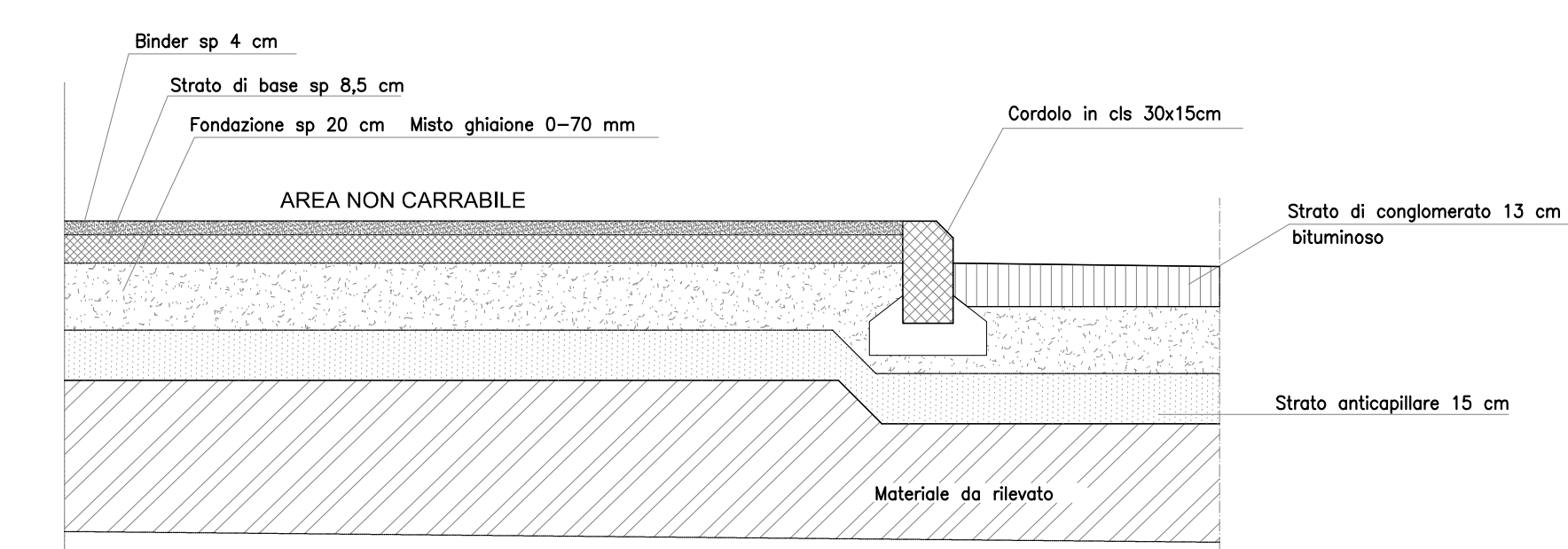

PARTICOLARE -3- ARGINELLO

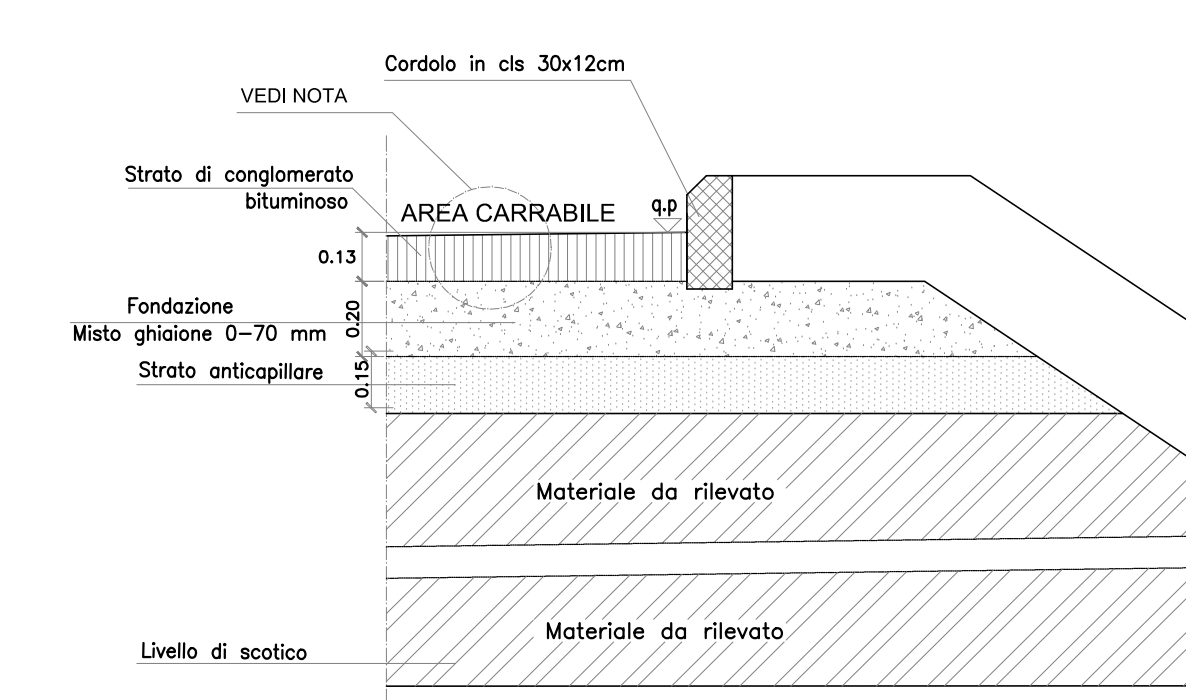

SEZIONE TIPO SU TOMBINO

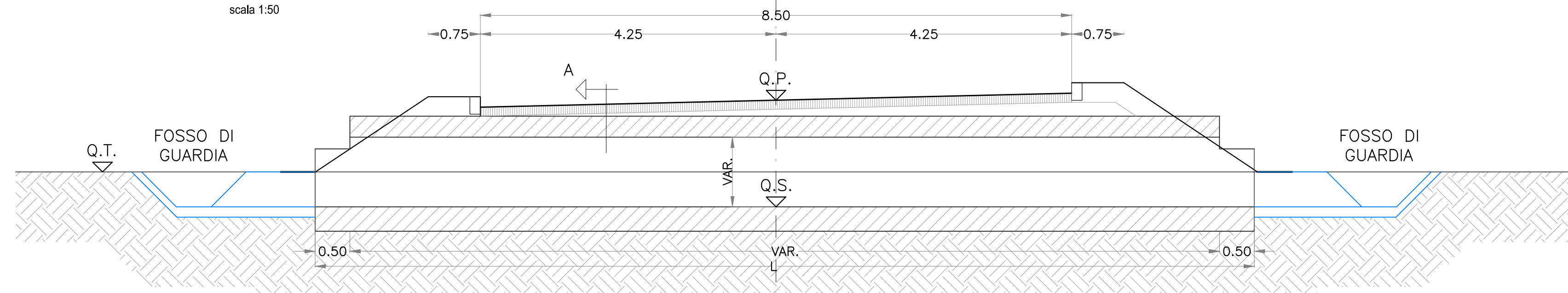

Tombino ø1500 a prog. 5,41 L= 12,00  
Tombino ø1000 a prog. 203,27 L= 13,50

SCHEMA PASSAGGIO CAVI  
PIAZZALE SG - LINEA AC-AV  
SCALA 1:50

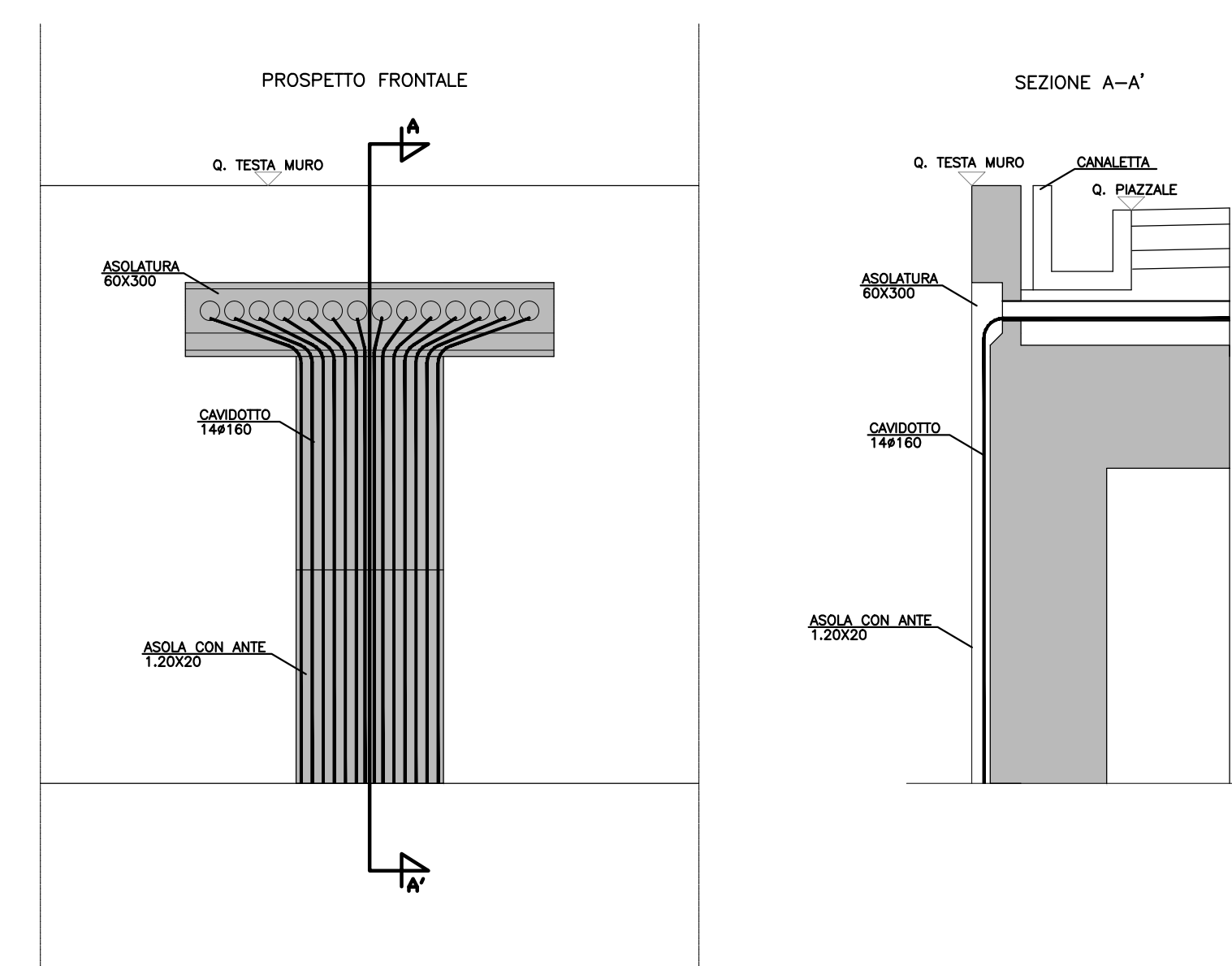

PARTICOLARI IDRAULICI

PARTICOLARE ATTACCO EMBRICE E CORDOLO  
Scala 1:20

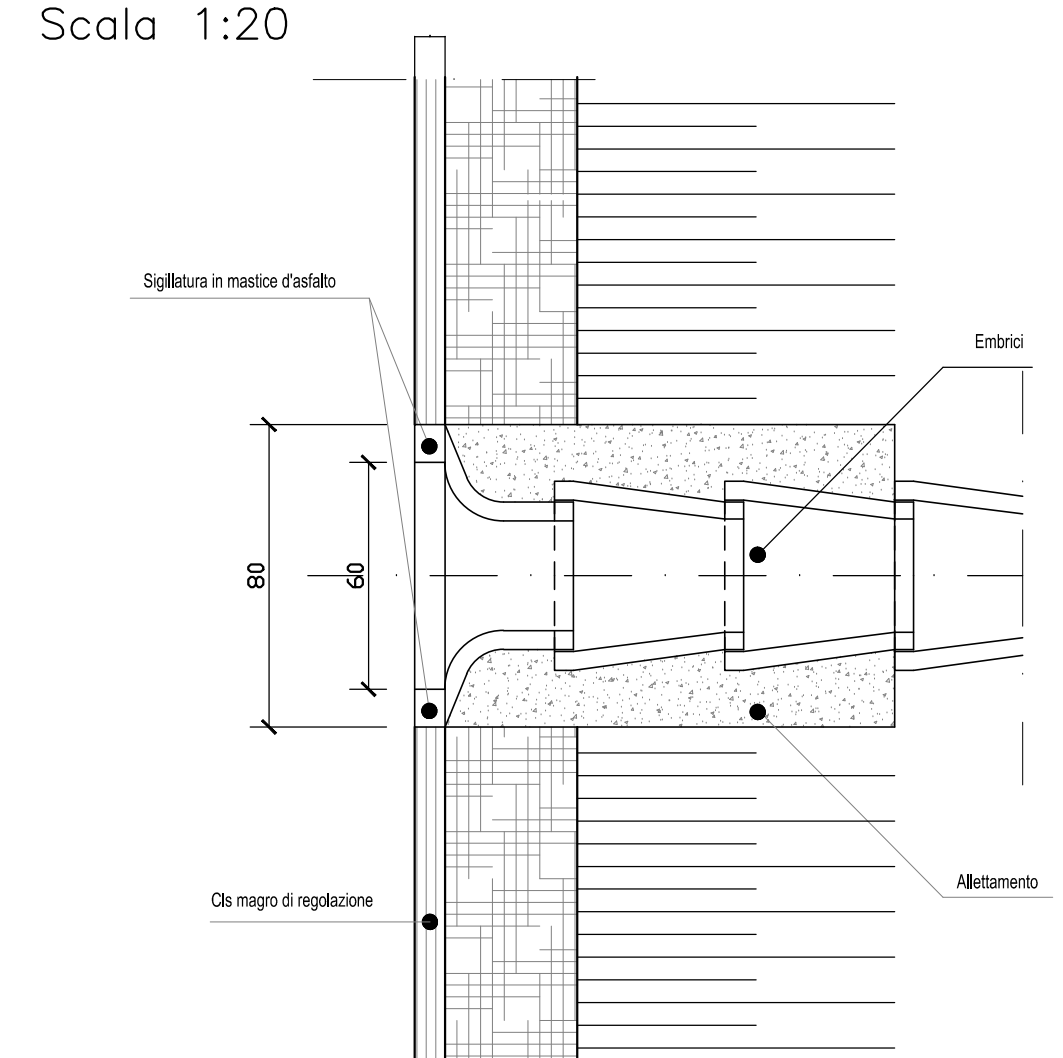

PARTICOLARE ATTACCO EMBRICE  
Scala 1:20

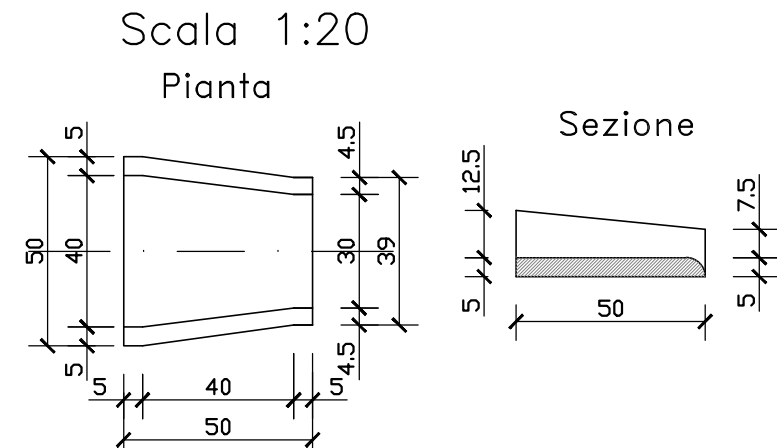

PARTICOLARE CANALETTA  
Scala 1:20

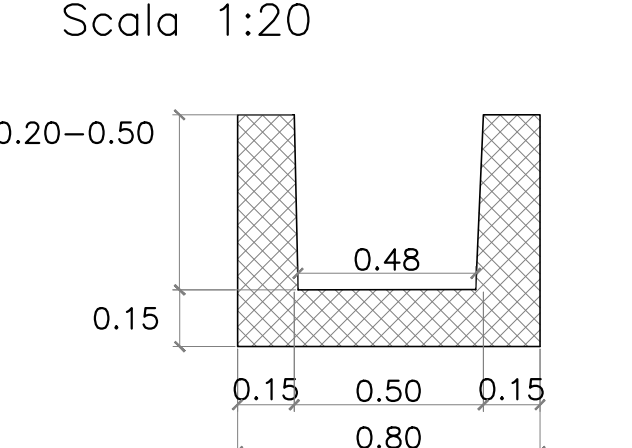

DESCRIZIONE	CODICE
RELAZIONE TECNICA DESCRITTA	IN000022RFA400001A
RELAZIONE DI CALCOLO STRUTTURALE	IN000022LFA400001A
PLANIMETRIA GENERALE DI PROGETTO	IN000022PFA400001A
PLANIMETRIA DI TRACCIAMENTO	IN000022SFA400001A
PIAZZALE - PLANIMETRIA RETE SMALTIMENTI IDRAULICI E OPERE CIVILI IMPIANTI	IN000022RFA400003A
PIAZZALE - SEZIONI TRASVERSALI - Iov 1	IN000022RFA400001A
PIAZZALE - PARTICOLARI COSTRUTTIVI - SEZIONI TIPO	IN000022SFA400001A
FABBRICATO - ARCHITETTONICO - PIANTE	IN000022RFA400001A
FABBRICATO - ARCHITETTONICO - PROSPETTI	IN000022PFA400002A
FABBRICATO - ARCHITETTONICO - SEZIONI	IN000022SFA400003A
FABBRICATO - ARCHITETTONICO - PARTICOLARI	IN000022PFA400002A
FABBRICATO - STRUTTURALI Corpendere - PIANTE FONDAZIONI	IN000022RFA400004A
FABBRICATO - STRUTTURALI Corpendere - PIANTE COPERTURA	IN000022SFA400005A
FABBRICATO - STRUTTURALI Corpendere - SEZIONI - Iov 1	IN000022RFA400006A
FABBRICATO - STRUTTURALI Corpendere - SEZIONI - Iov 2	IN000022PFA400007A
FABBRICATO - CANALI ENCL - PIANTE, SEZIONI, PROSPETTI, PARTICOLARI	IN000022RFA400007A

NOTE GENERALI

LE QUOTE SONO ESPRESSE IN CENTIMETRI.  
LE QUOTE DI LIVELLO SONO ESPRESSE IN METRI E SONO RIFERITE ALLA QUOTA 0.00 DEL PIAZZALE ESTERNO.  
LE FALDE DEL TETTO HANNO PENDENZA DEL 3%.

COMMITTENTE:		<b>RFI</b> RETI FERROVIARIE ITALIANE GRUPPO FERROVIE DELLO STATO ITALIANE	
ALTA Sorveglianza:		<b>ITALFERR</b> SOCIETA' CARIBBE S.p.A.	
GENERAL CONTRACTOR:		Consorzio ErioAV Dae	
<b>INFRASTRUTTURE FERROVIARIE STRATEGICHE DEFINITE DALLA LEGGE OBIETTIVO N. 443/01</b>			
<b>PROGETTO DEFINITIVO</b>			
<b>LINEA AV/AC VERONA - PADOVA SUB TRATTA VERONA - VICENZA 1° SUB LOTTO VERONA - MONTEBELLO VICENTINO</b>			
FABBRICATI		FA04 - FABBRICATO SG AL Km 6+800 FA04A PIAZZALE - PARTICOLARI COSTRUTTIVI - SEZIONI TIPO	
GENERAL CONTRACTOR		ITALFERR S.p.A.	
ATI bonifica		CONDIZIONI INCAV DUE	
IL PROGETTISTA INTERAGISITORE		Data:	
Data:		Data:	
Data:		Data:	
COMMESSA		LOTTI	
FASE		ENTE	
TIPO DOC.		OPERAZIONE	
PROGR.		REV.	
1		0	
2		1	
3		2	
4		3	
5		4	
6		5	
7		6	
8		7	
9		8	
10		9	
11		10	
12		11	
13		12	
14		13	
15		14	
16		15	
17		16	
18		17	
19		18	
20		19	
21		20	
22		21	
23		22	
24		23	
25		24	
26		25	
27		26	
28		27	
29		28	
30		29	
31		30	
32		31	
33		32	
34		33	
35		34	
36		35	
37		36	
38		37	
39		38	
40		39	
41		40	
42		41	
43		42	
44		43	
45		44	
46		45	
47		46	
48		47	
49		48	
50		49	
51		50	
52		51	
53		52	
54		53	
55		54	
56		55	
57		56	
58		57	
59		58	
60		59	
61		60	
62		61	
63		62	
64		63	
65		64	
66		65	
67		66	
68		67	
69		68	
70		69	
71		70	
72		71	
73		72	
74		73	
75		74	
76		75	
77		76	
78		77	
79		78	
80		79	
81		80	
82		81	
83		82	
84		83	
85		84	
86		85	
87		86	
88		87	
89		88	
90		89	
91		90	
92		91	
93		92	
94		93	
95		94	
96		95	
97		96	
98		97	
99		98	
100		99	
101		100	
102		101	
103		102	
104		103	
105		104	
106		105	
107		106	
108		107	
109		108	
110		109	
111		110	
112		111	
113		112	
114		113	
115		114	
116		115	
117		116	
118		117	
119		118	
120		119	
121		120	
122		121	
123		122	
124		123	
125		124	
126		125	
127		126	
128		127	
129		128	
130		129	
131		130	
132		131	
133		132	
134		133	
135		134	
136		135	
137		136	
138		137	
139		138	
140		139	
141		140	
142		141	
143		142	
144		143	
145		144	
146		145	
147		146	
148		147	
149		148	
150		149	
151		150	
152		151	
153		152	
154		153	
155		154	
156		155	
157		156	
158		157	
159		158	
160		159	
161		160	
162		161	
163		162	
164		163	
165		164	
166		165	
167		166	
168		167	
169		168	
170		169	
171		170	
172		171	
173		172	
174		173	
175		174	
176		175	
177		176	
178		177	
179		178	
180		179	
181		180	
182		181	
183		182	
184		183	
185		184	
186		185	
187		186	
188		187	
189		188	
190		189	
191		190	
192		191	
193		192	
194		193	
195		194	
196		195	
197		196	
198		197	
199		198	
200		199	
201		200	
202		201	
203		202	
204		203	
205		204	
206		205	
207		206	
208		207	
209		208	
210		209	
211		210	
212		211	
213		212	
214		213	
215		214	
216		215	
217		216	
218		217	
219		218	
220		219	
221		220	
222		221	
223		222	
224		223	
225		224	
226		225	
227		226	
228		227	
229		228	
230		229	
231		230	
232		231	
233		232	
234		233	
235		234	
236		235	
237		236	
238		237	
239		238	
240		239	
241		240	
242		241	
243		242	
244		243	
245		244	
246		245	
247		246	
248		247	
249		248	
250		249	
251		250	
252		251	
253		252	
254		253	
255		254	
256		255	
257		256	
258		257	
259		258	
260		259	
261		260	
262		261	
263		262	
264		263	
265		264	
266		265	
267		266	
268		267	
269		268	
270		269	
271		270	
272		271	
273		272	
274		273	
275		274	
276		275	
277		276	
278		277	
279		278	
280		279	
281		280	
282		281	
283		282	
284		283	
285		284	
286		285	
287		286	
288		287	
289		288	
290			