

### SCHNITT C-C / SEZIONE C-C

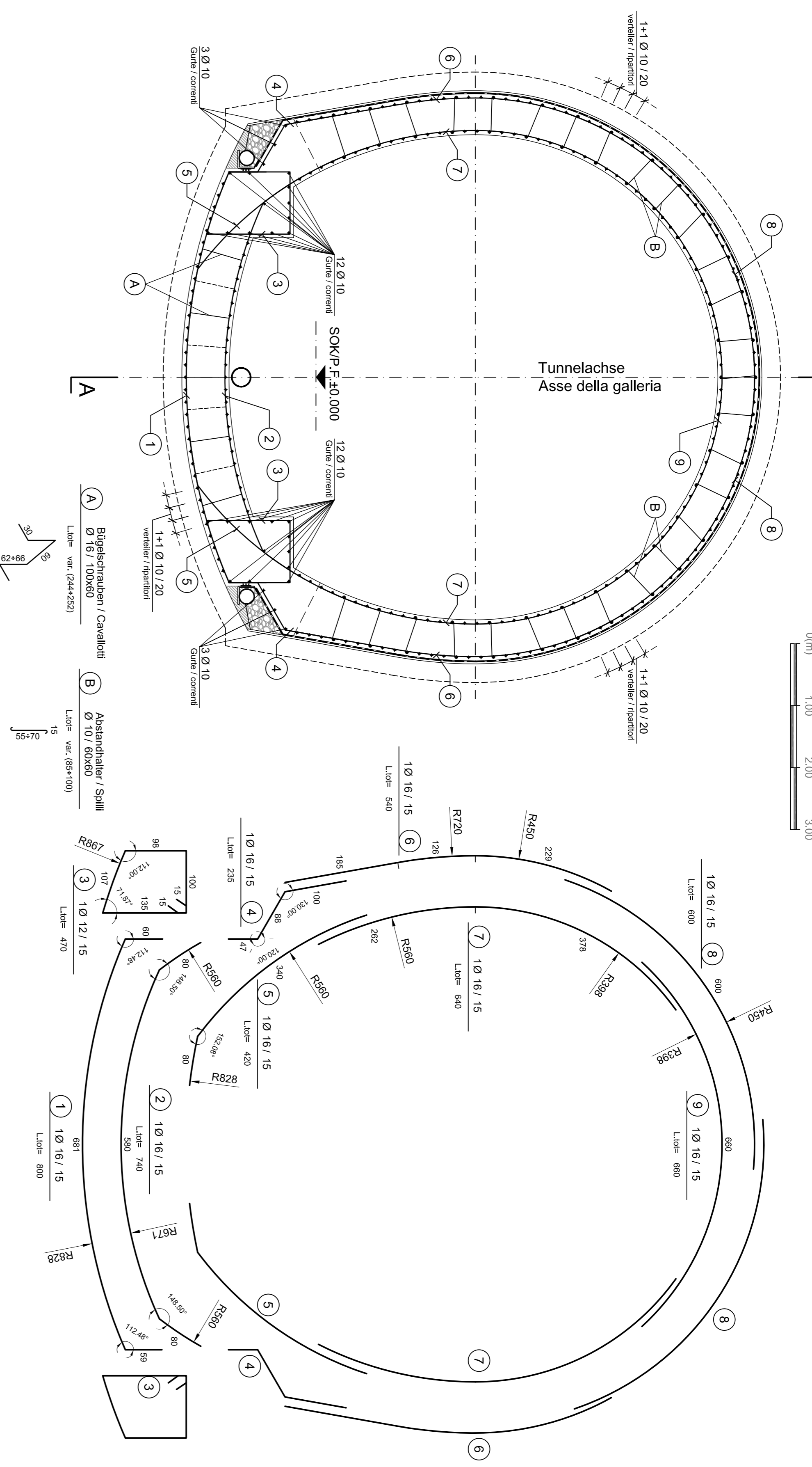

### GRUNDRISS / PIANTA

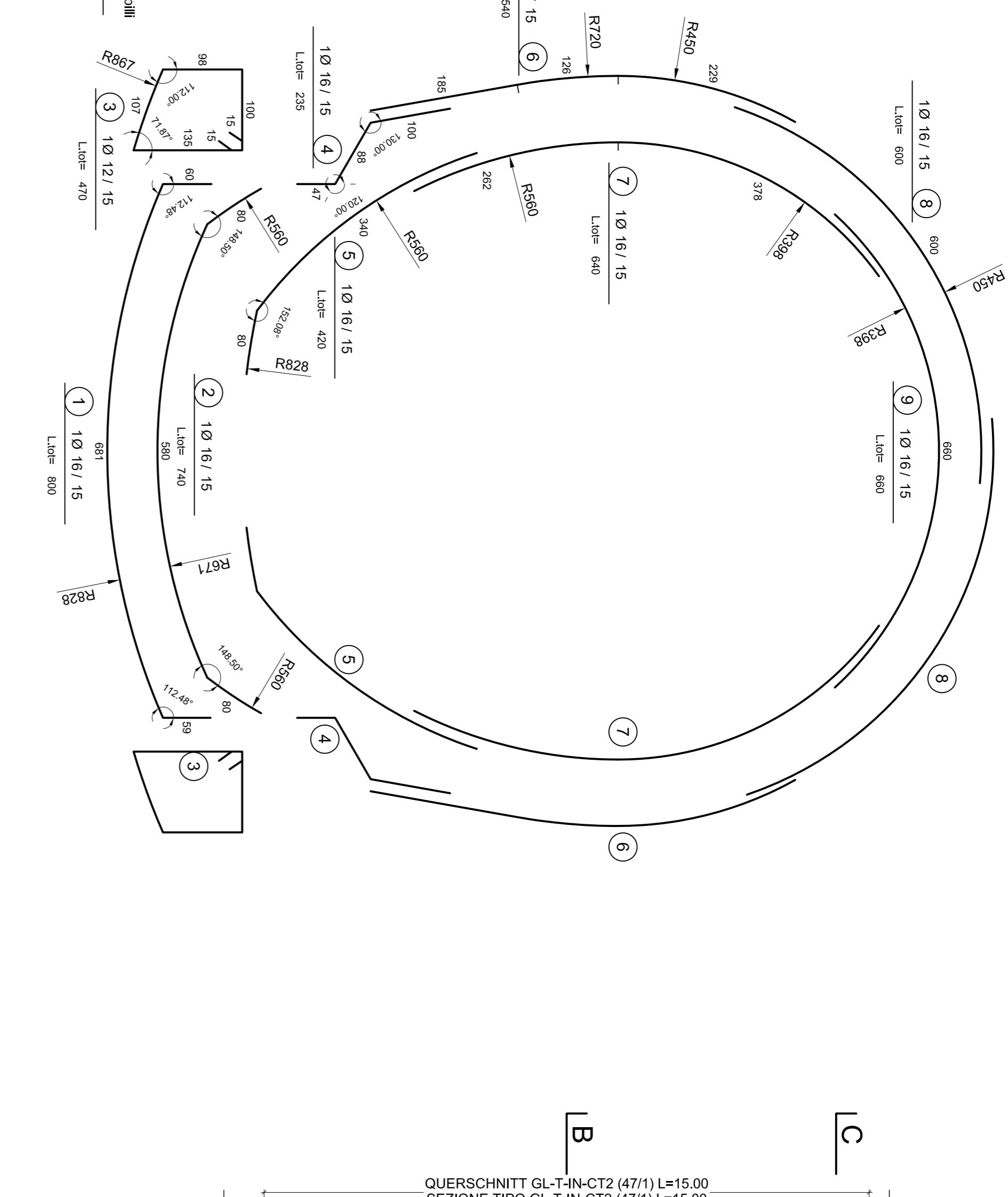

### SCHNITT B-B / SEZIONE B-B

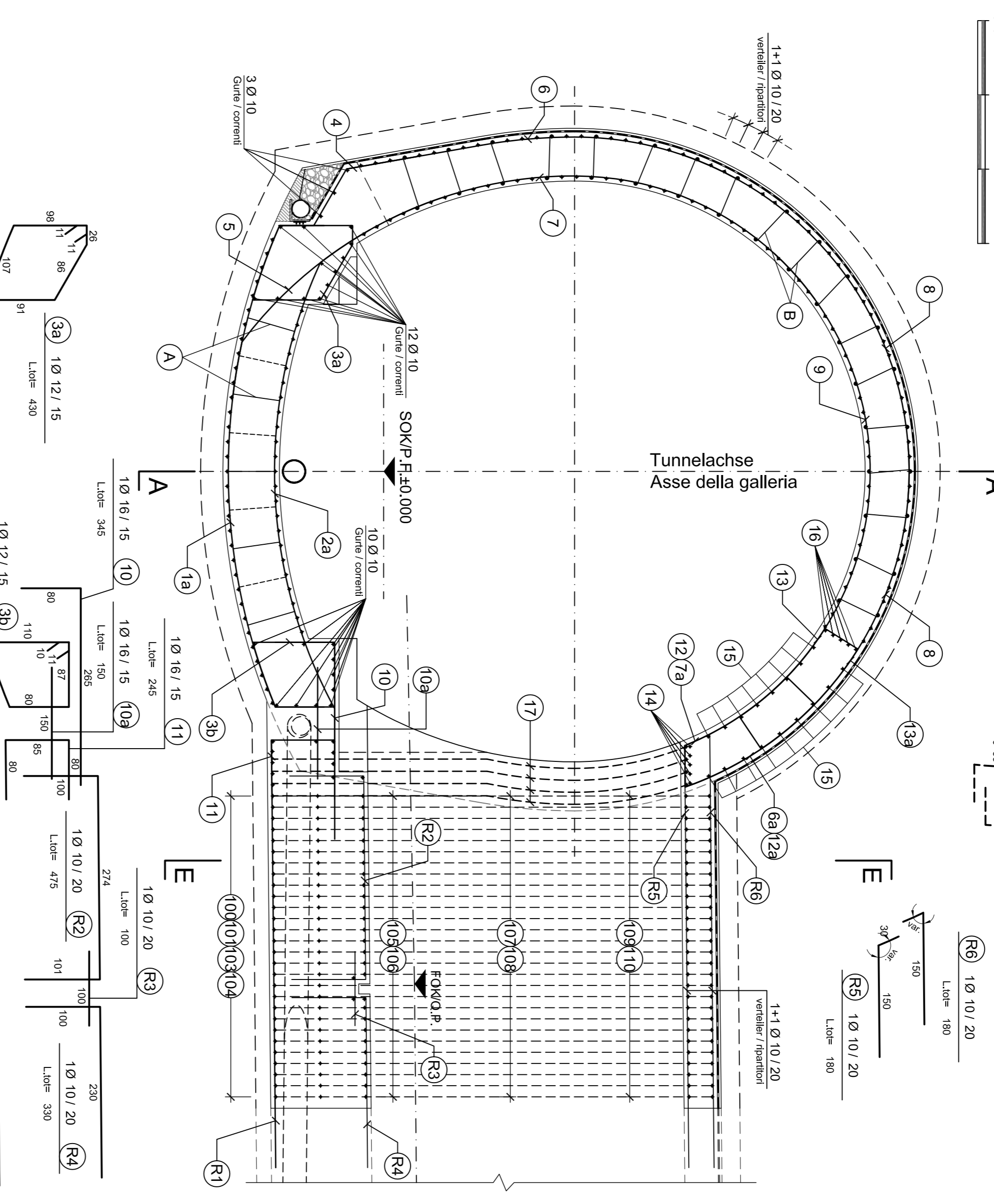

### SCHNITT E-E / SEZIONE E-E

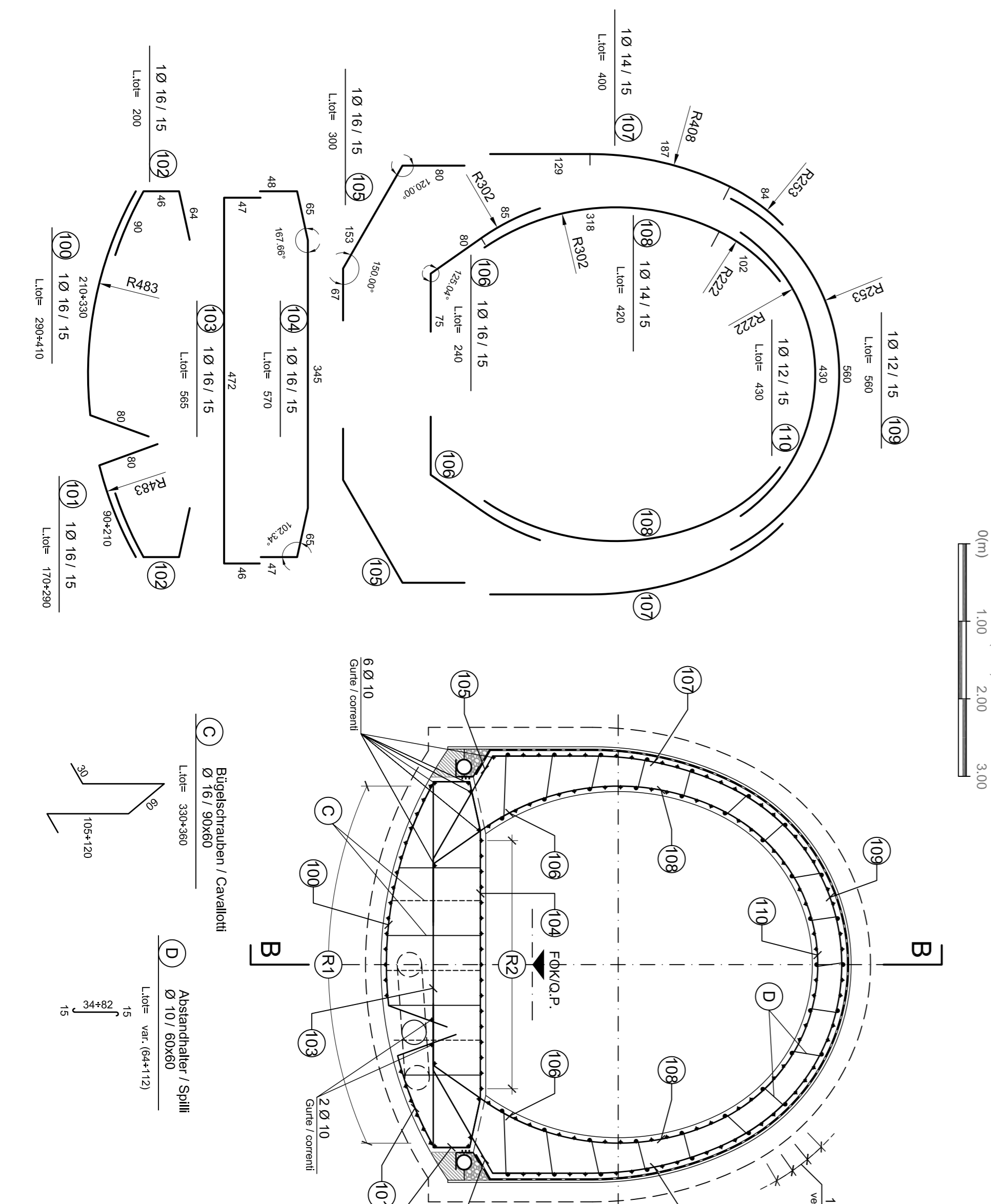

### Detail Betonstärke über der Bewehrung / Particolare copriferro

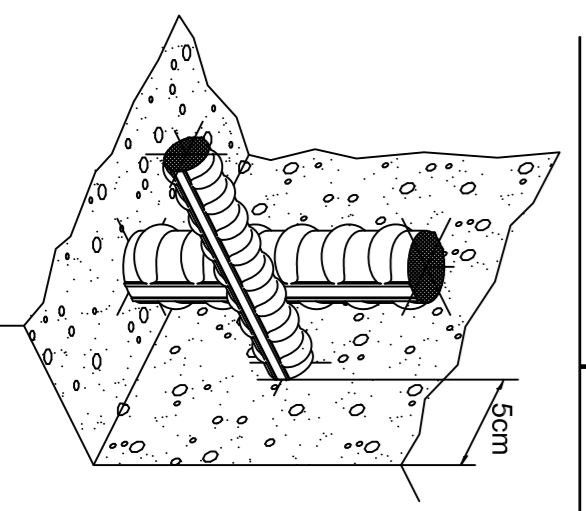

### MATERIALEIGENSCHAFTEN UND SPEZIFISCHE AUSFÜHRUNGSVERFAHREN

- BEMERKUNGSSTÄLLE:
  - Stabdauer B 400 C
  - BETONSTÄRKE BIS ZUM BEWEHRUNGSLIST:
  - Bewehrungsstab über dessen Bewehrung 50cm.
  - ÜBERLAGERUNGEN:
    - Bewehrungsstab über dessen Bewehrung 50cm
    - Bewehrungsstab über dessen Bewehrung 50cm
- CARATTERISTICHE DEI MATERIALI E SPECIFICHE TECNICHE
  - ACCIAIO PER ARMATURE:
    - Basso in acciaio B 400 C.
  - COPRIFERRO:
    - Copriferro in acciaio estremo 50cm.
  - SOKKOPROSKON:
    - SOKKOPROSKON in acciaio estremo 50cm.

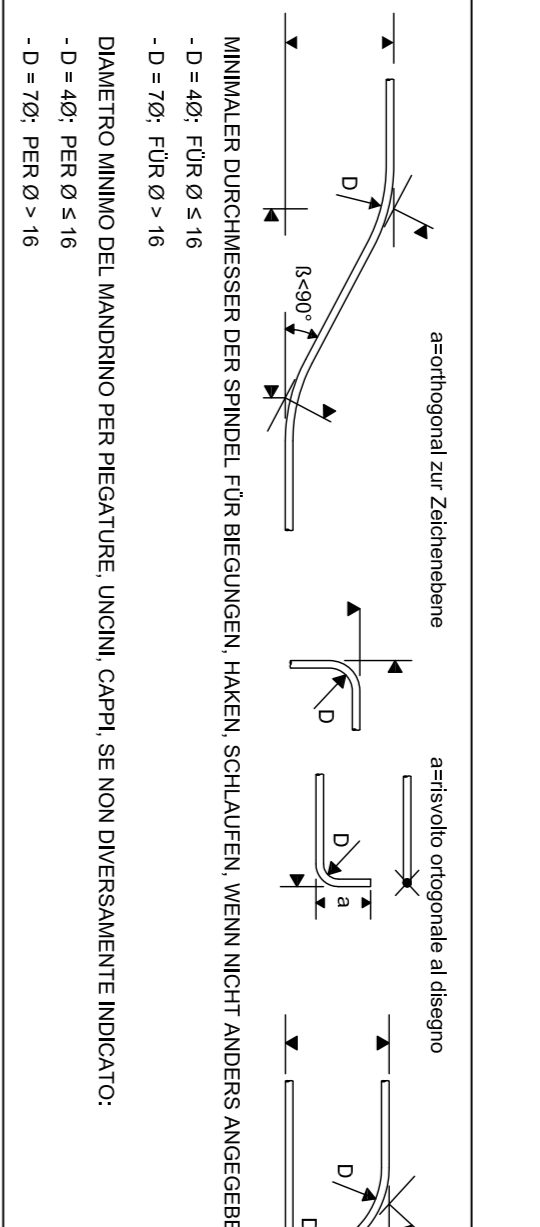

### Referenzdokumente

Dokumenttitel	Verantwortliche Abteilung	Datum
02_HL_DSG_090_XTR_D0700_21100	Operativ/Technische Überwachungen	14/12/2017
02_HL_DSG_090_XTR_D0700_21100	Operativ/Technische Überwachungen	30/01/2018

### Bearbeitungsstand

Revisionsnummer	Änderungen	Verantwortliche Abteilung	Datum
21	Überprüfung der Zeichnung nach dem Entwurf	Operativ/Technische Überwachungen	14/12/2017
20	Änderung der Zeichnung nach dem Entwurf	Operativ/Technische Überwachungen	30/01/2018

### ANMERKUNGEN / ANNOTAZIONI

- (16) S 20 28  
Lager 900
- (15) S 40 26  
Lager 800
- (14) S 20 26  
Lager 900

### SCHNITT A-A / SEZIONE A-A

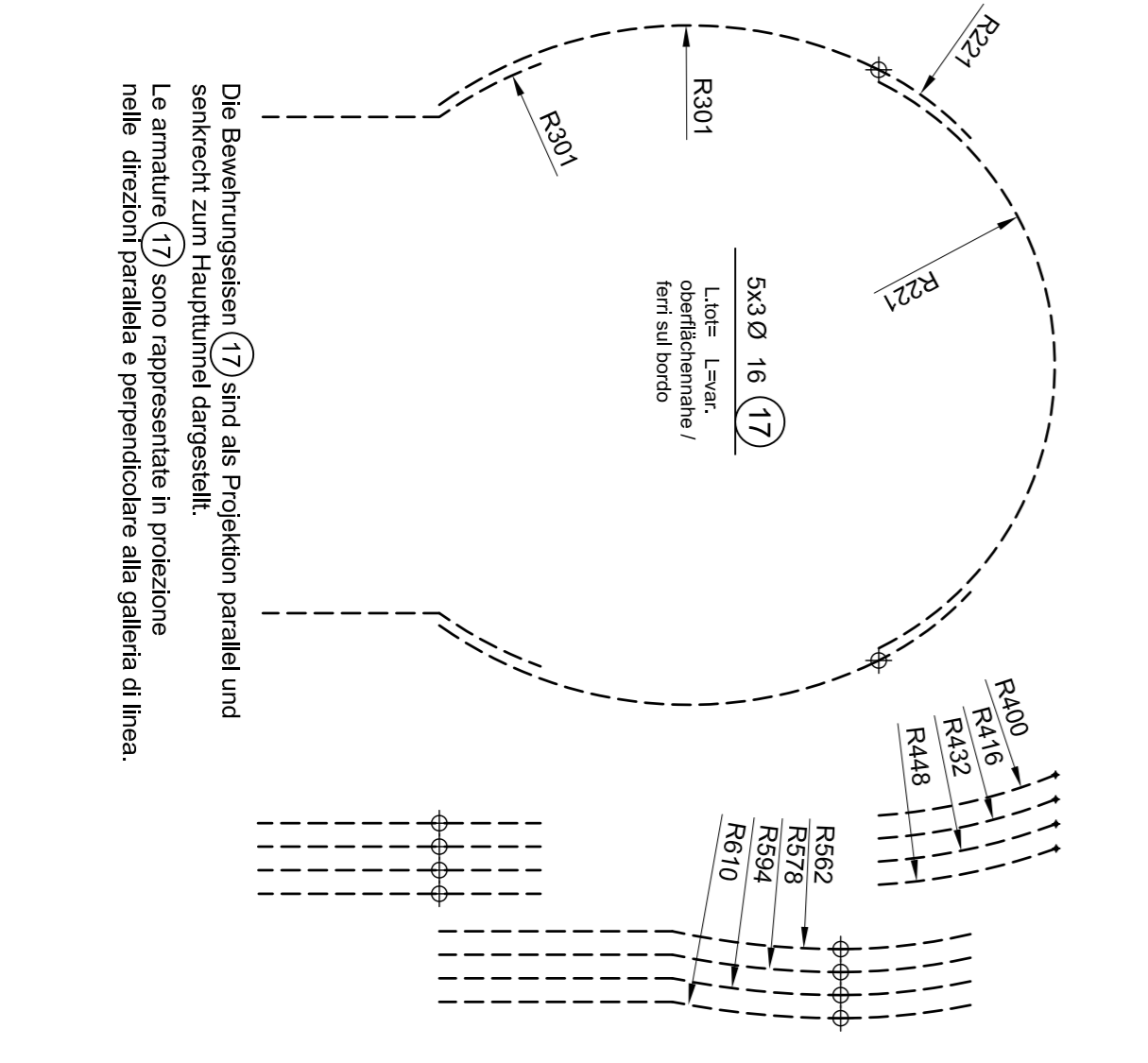
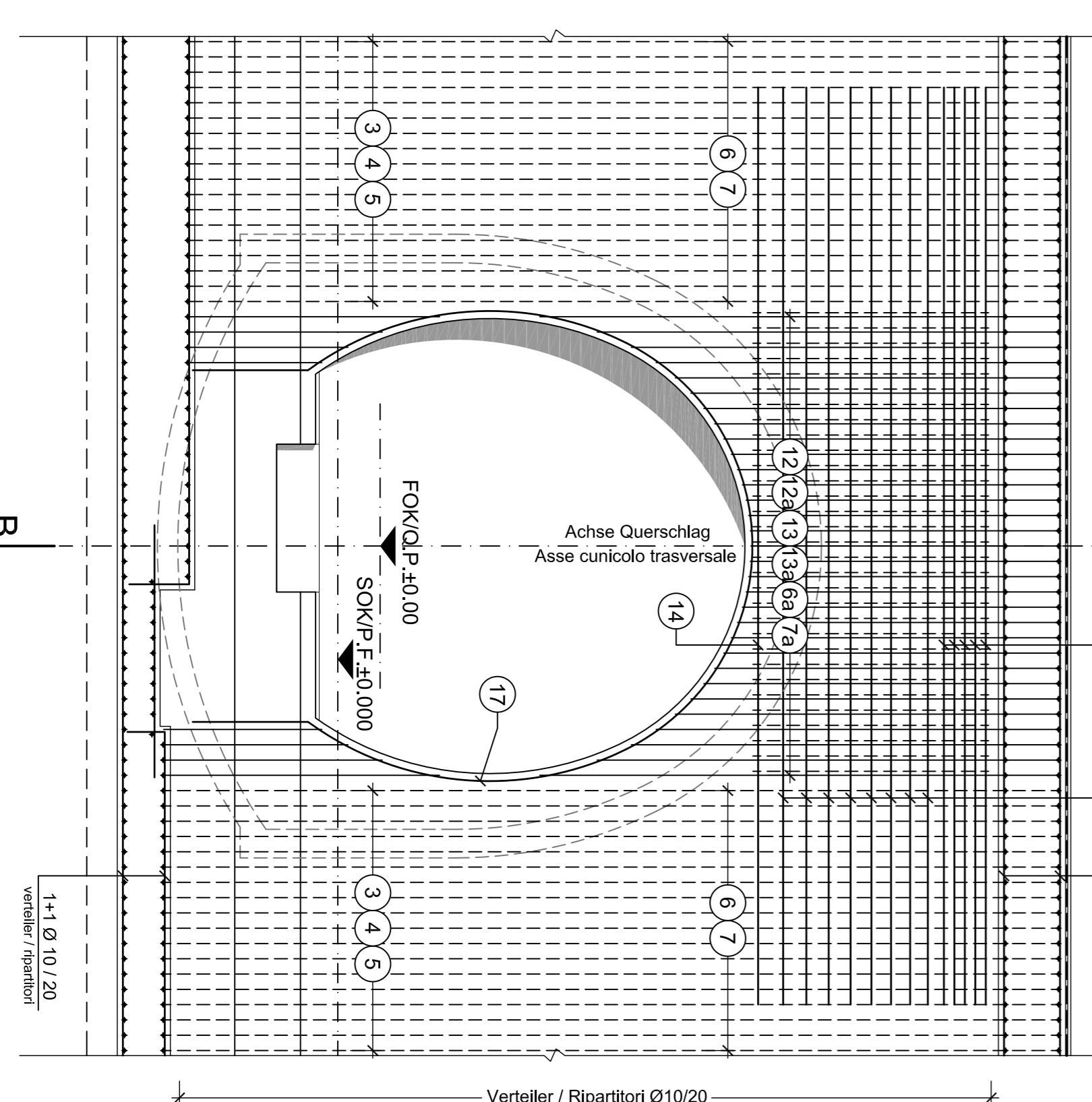

### ANBAU ERKENNTLICHE MITTELNUTZEN BRENNER BASISTUNNEL

Autobus Eisenbahnische Mittelnutzen Brenner Basistunnel  
 Ausbauprojektplanung  
 Projektierung des Tunnelbaus  
 Galleria di Base del Brennero  
 Galleria di Base del Brennero  
 Galleria di Base del Brennero  
 Galleria di Base del Brennero

Profilname	WBS
Haupttunnel	Gallerie principali
Bewehrungsplan	Armatura
Bewehrung CT2-B-IN-GL-T4 (BP 47/1)	Armatura CT2-B-IN-GL-T4 (BP 47/1)

Logo	Nome	Indirizzo	Telefono	Web
	Piro Ferro	30121 2015	049 841111	www.piroferro.it
	Pöyry	00100 00000	+358 9 472400	www.poyry.com
	BBT	30121 2015	049 841111	www.bbt.it