

REGELQUERSCHNITT GL-T4-T5
SEZIONE TIPO GL-T4-T5

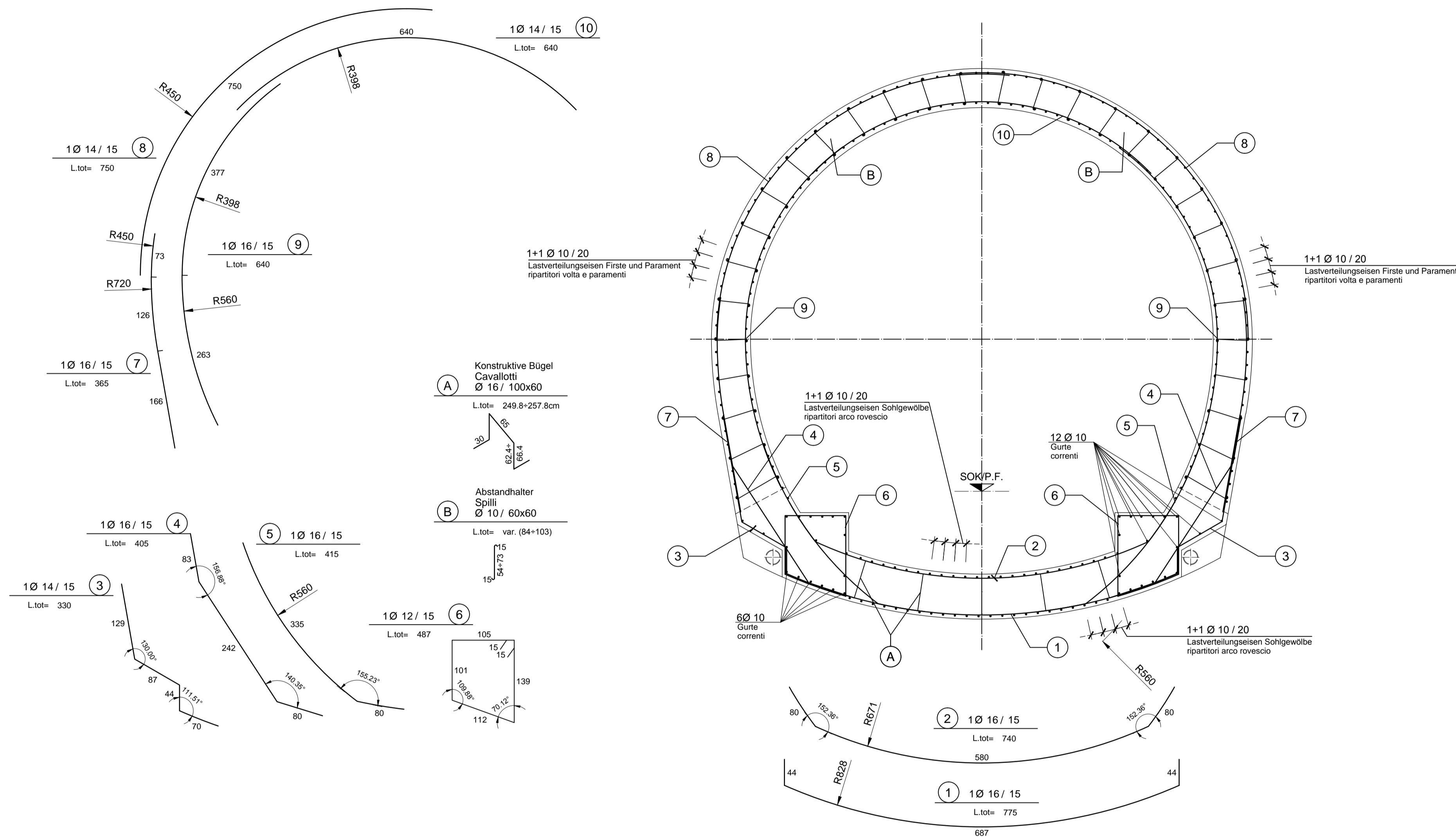
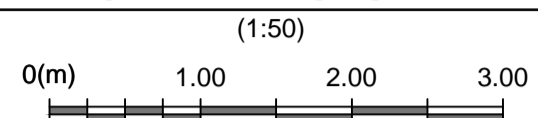

MATERIALEIGENSCHAFTEN UND TECHNISCHE SPEZIFIKATIONEN

- BEWEHRUNGSSTAHL: Stabstahl B450C
- BETONDECKUNG: Betondeckung der äußeren Bewehrung =5cm
- ÜBERGREIFUNGSLÄNGE: Übergreifungslängen für Verteilungs- und/oder Längseisen >50Ø

CARATTERISTICHE DEI MATERIALI E SPECIFICHE TECNICHE

- ACCIAIO PER ARMATURE: Barre in acciaio B450C.
- COPRIFERRO: Copriferro su armatura esterna =5cm
- SOVRAPPOSIZIONI: Sovrapposizioni per ferri ripartitori e/o longitudinali >50Ø

Referenzdokumente
Documenti di riferimento

02_H61_TI_095_KSC_D0700_21424	Schalung GL-T4/T5	Carpenteria GL-T4/T5
02_H61_TI_095_KBW_D0700_21441	Bewehrungsdetails GL-T4/T5	Armatura GL-T4/T5 particolari

Bearbeitungsstand
Stato di elaborazione

Revision	Änderungen / Modifiche	Verantwortlicher Änderung / Responsabile modifica	Datum / Data
10	Endabgabe / Consegna definitiva	Rivoltini	31.07.2014
11	Projektvollständigung und Umsetzung der Verbesserungen aus dem Prüfverfahren / Completamento progetto e recepimento istruttoria	Rivoltini	09.10.2014
20	Überarbeitung infolge Dienstweisung Nr. 1 vom 17.10.2014 / Revisione a seguito ODS n°1 del 17.10.14	Rivoltini	04.12.2014
21	Abgabe für Ausschreibung / Emissione per Appalto	Rivoltini	30.01.2015

Mit Beteiligung der Europäischen Union aus dem Haushalt der Trans europäischen Verkehrsnetze finanziertes Vorhaben
Opera finanziata con la partecipazione dell'Unione Europea attraverso il bilancio delle reti di trasporto trans europee

BRENNER BASISTUNNEL
Ausführungsplanung
Potenziamento asse ferroviario Monaco - Verona
GALLERIA DI BASE DEL BRENNERO
Progettazione esecutiva

D0700: Baulos Mauts	D0700: Lotto Mules
Projekteneinheit: WBS	Haupttunnel: Gallerie principali
Dokumententyp: Typo documento	Bewehrungsplan: Armatura
Titel: Bewehrung GL-T4/T5	Titolo: Armatura GL-T4/T5

RTI 4P
Raggruppamento Temporaneo di Imprese 4P
Ing. Enrico Maria Pizzarotti
05 Ingg Milano N° A 29470

Mandataria	Mandante	Mandante	Mandante
PRO I TER	PÖYRY	pini swiss	PASQUALI-RAUSA ENGINEERING S.p.A.

Fachplaner / il progettista specialista	Fachplaner / il progettista specialista	Fachplaner / il progettista specialista	Fachplaner / il progettista specialista
Ing. Enrico Maria Pizzarotti 05 Ingg Milano N° A 29470			

Bearbeitet / Elaborato	Datum / Data	Name / Nome	Gesellschaft / Società
Geprüft / Verificato	30.01.2015	Vagnini	Pro I ter

BBT Galleria di Base del Brennero Brenner Basistunnel BBT SE		Name / Nome	Name / Nome
		R. Zurlo	K. Bergmeister

Projekt / Chiamata progetto	Staats / Stato	Erhalt / Unità	Nummer / Numero	Dokumententyp / Tipo documento	Vertrag / Contratto	Nummer / Numero	Revision / Revisione
02	H61	TI	095	KBW	D0700	21444	21

DETAIL BEWEHRUNGSÜBERDECKUNG
PARTICOLARE COPRIFERRO

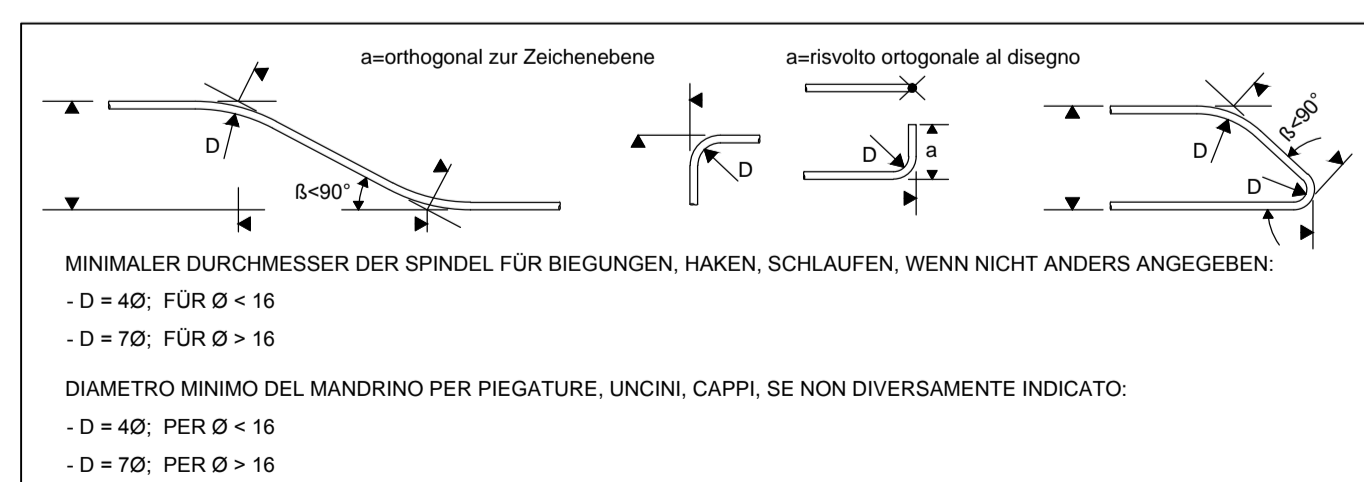
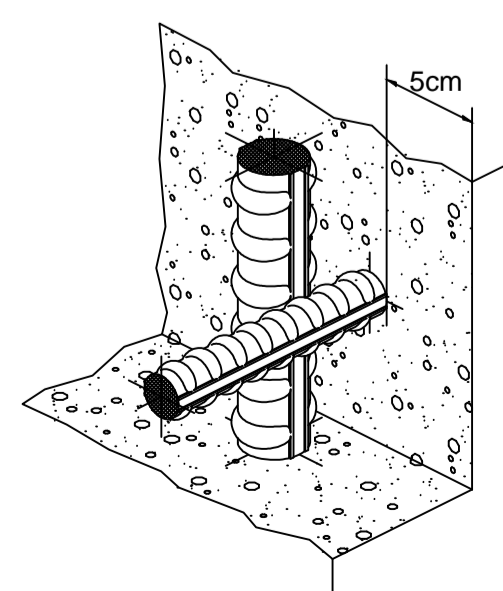

ANMERKUNGEN / ANNOTAZIONI

SOK/P.F. Schienoberkante (SOK= ±0.00)
Quota piano ferro galleria di linea (P.F.= ±0.00)