

PROSPETTO

scala 1:50

SEZIONE F-F

scala 1:50

SEZIONE E-E

scala 1:50

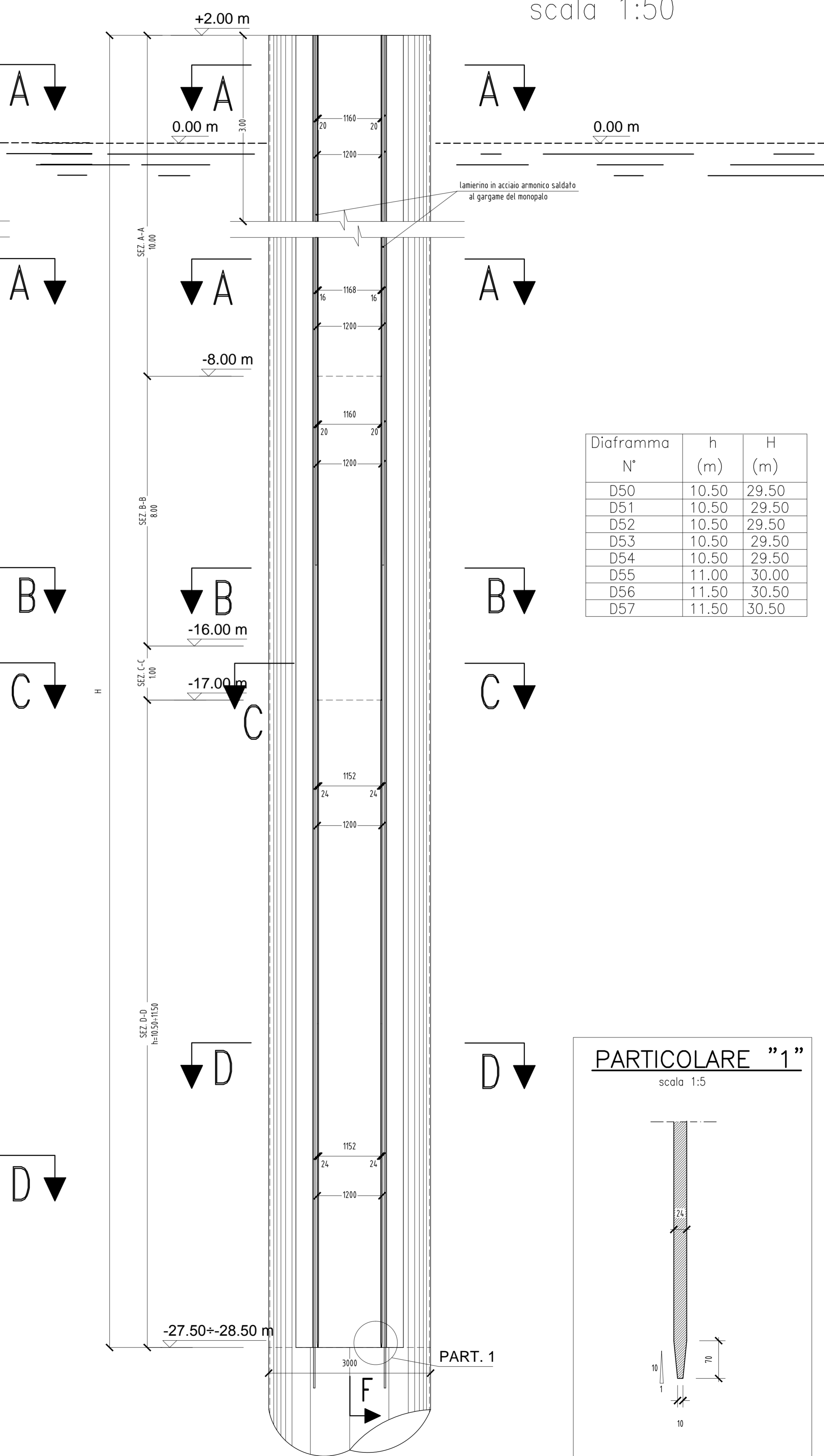
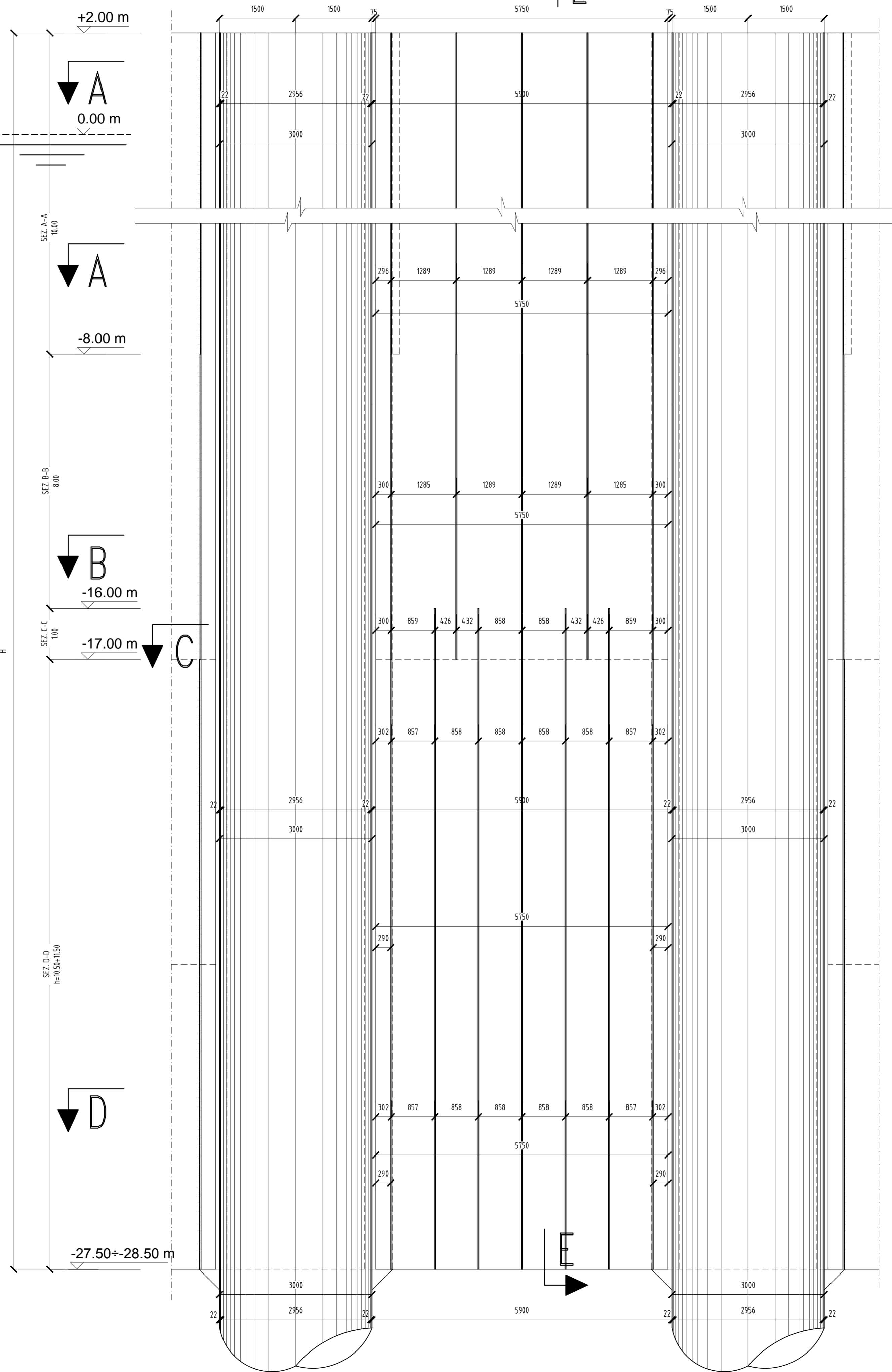
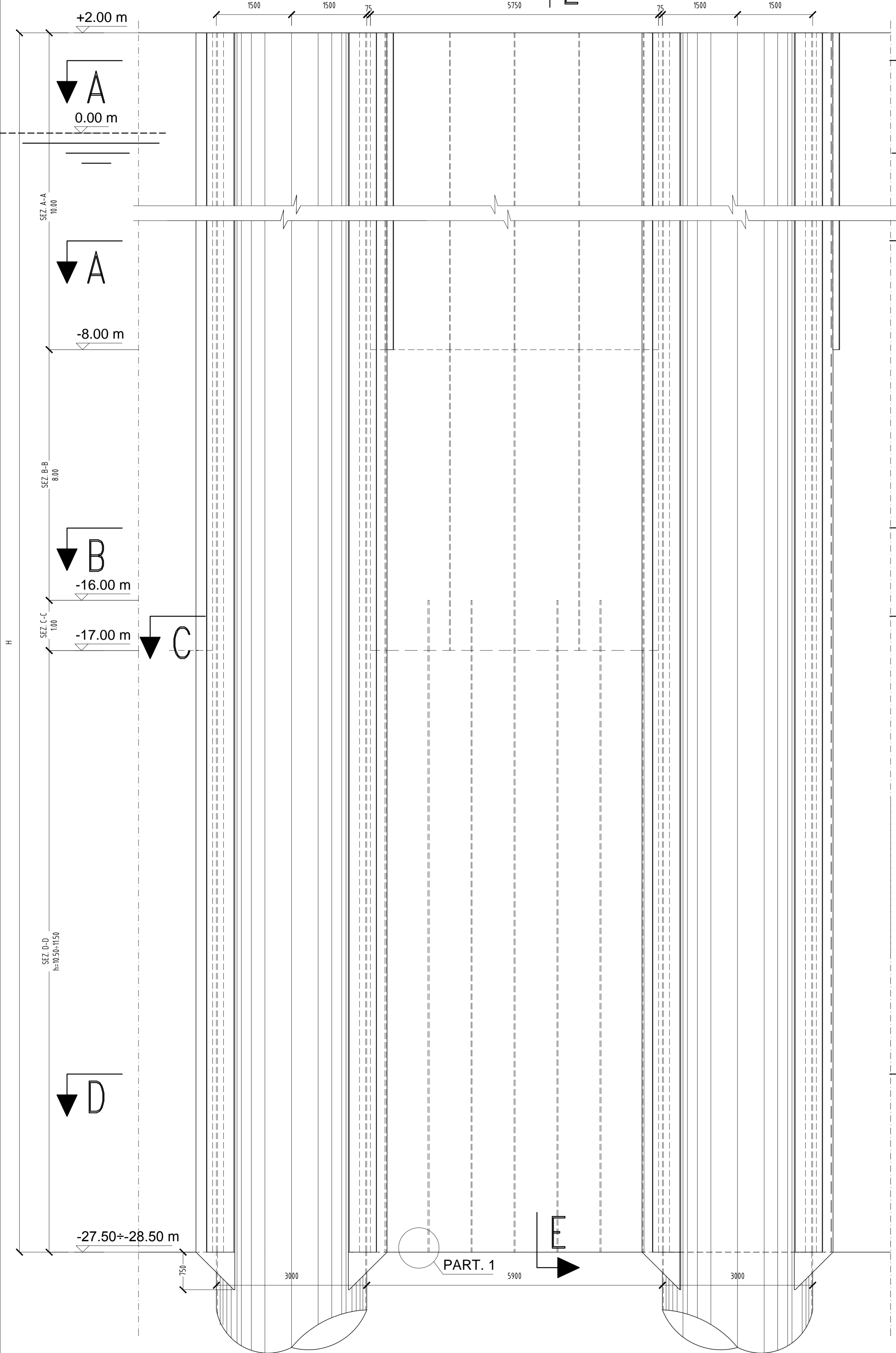

Diaframma N°	h (m)	H (m)
D50	10.50	29.50
D51	10.50	29.50
D52	10.50	29.50
D53	10.50	29.50
D54	10.50	29.50
D55	11.00	30.00
D56	11.50	30.50
D57	11.50	30.50

N.B.:

- PER LA TABELLA MATERIALI SI RIMANDA ALL'ELABORATO SPECIFICO: MARGINAMENTO A MARE - Caratteristiche dei materiali. COD. PUG0102STRMM00DFCP22B
- E' NECESSARIO MOVIMENTARE LA TRAVE CON BILANZI DI PRESA IN MODO TALE DA EVITARE SVERGOLAMENTI ANORMALI DURANTE LE FASI DI SOLLEVAMENTO E MESSA IN OPERA.

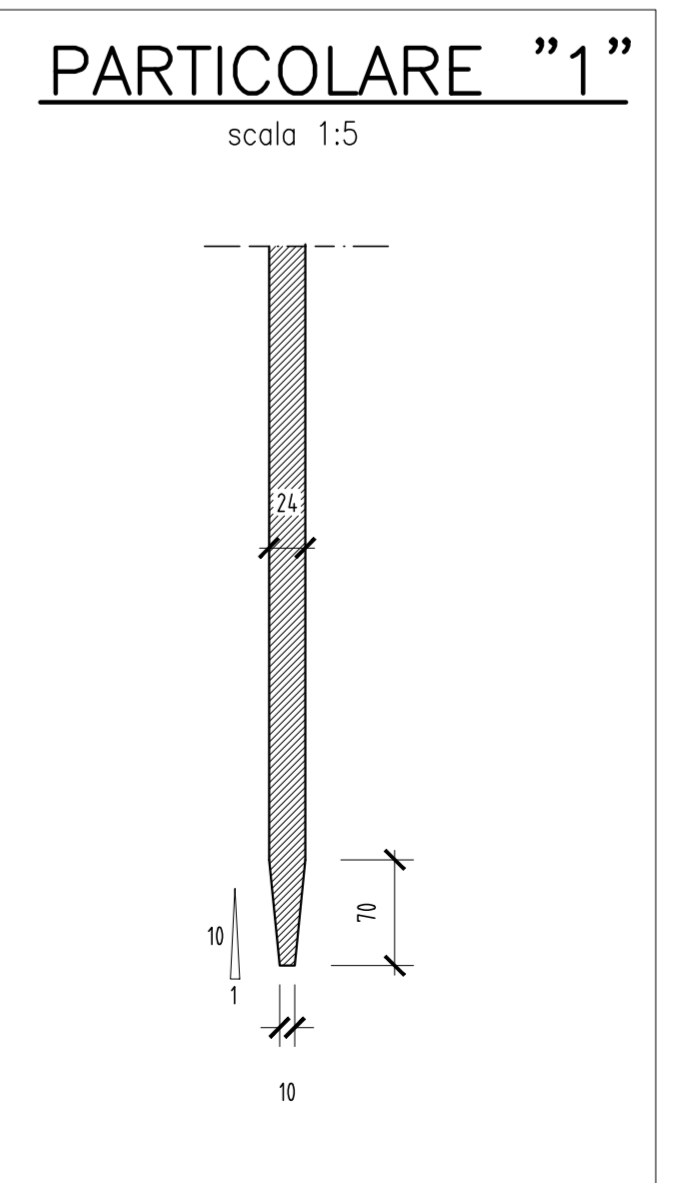



TARANTO
Autorità portuale

DIRIZIONE LAVORI



INTERVENTI PER IL DRAGAGGIO DI 2,3 M³ DI SEDIMENTI IN AREA MOLO POLISETTORIALE PER LA REALIZZAZIONE DI UN PRIMO LOTTO DELLA CASSA DI COLMATA FUNZIONALE ALL'AMPLIAMENTO DEL V SPORGENTE DEL PORTO DI TARANTO

Progetto Esecutivo

MARGINAMENTO A MARE
Carpenteria diaframmi tipo "8"; tav. 1 di 3

scala: 1:50/15

REVISIONI	REDAZIONE	CONTROLLATO	APPROVATO
B	Maggio 2016		
A	Gennaio 2016		

Progettisti indicati - R.T.P.:

MANDATARIA: **ISTTA** ingegneria

MANDANTE: ing. Luigi Severini studio ingegneria

IMPRESA: **ASTALDI**

FILE: 4028.DWG

CLIP: 0296_A.001