

SEZIONE 17  
scala 1:50

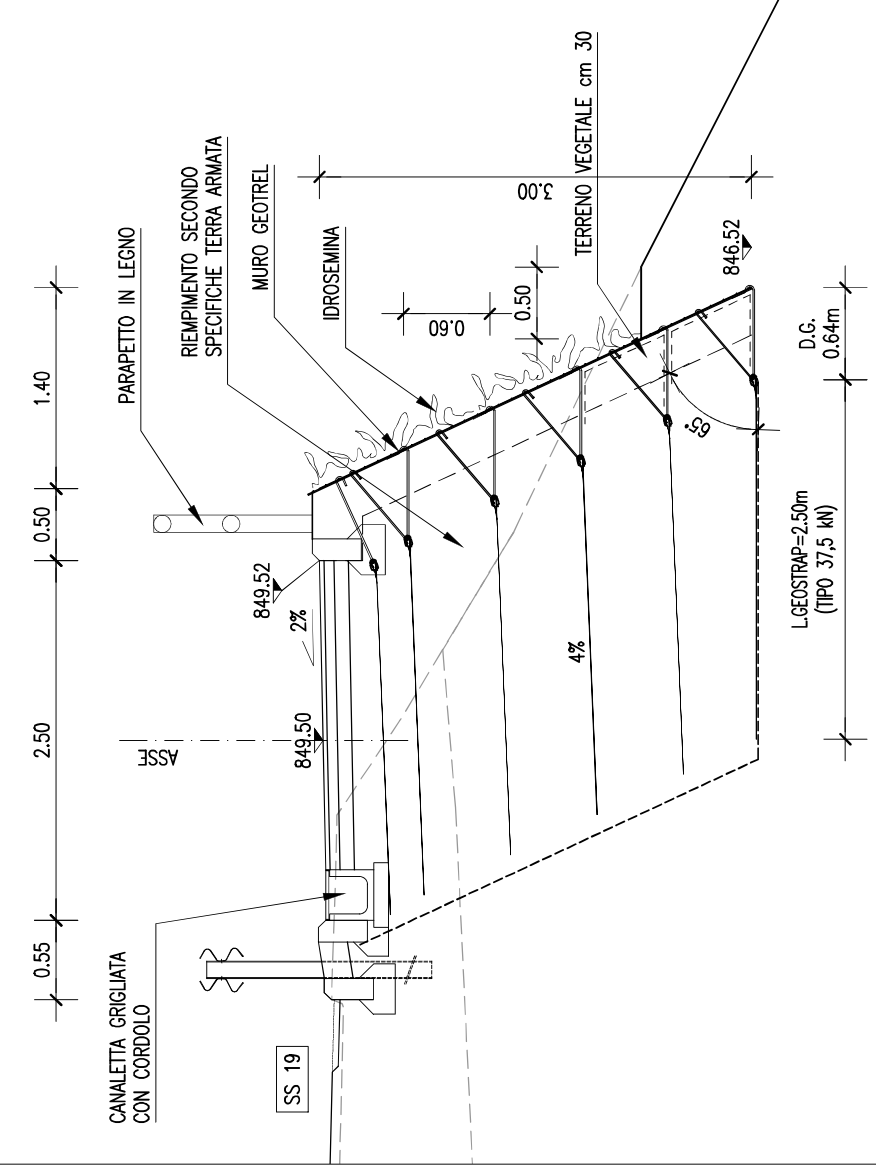

SEZIONE 18  
scala 1:50

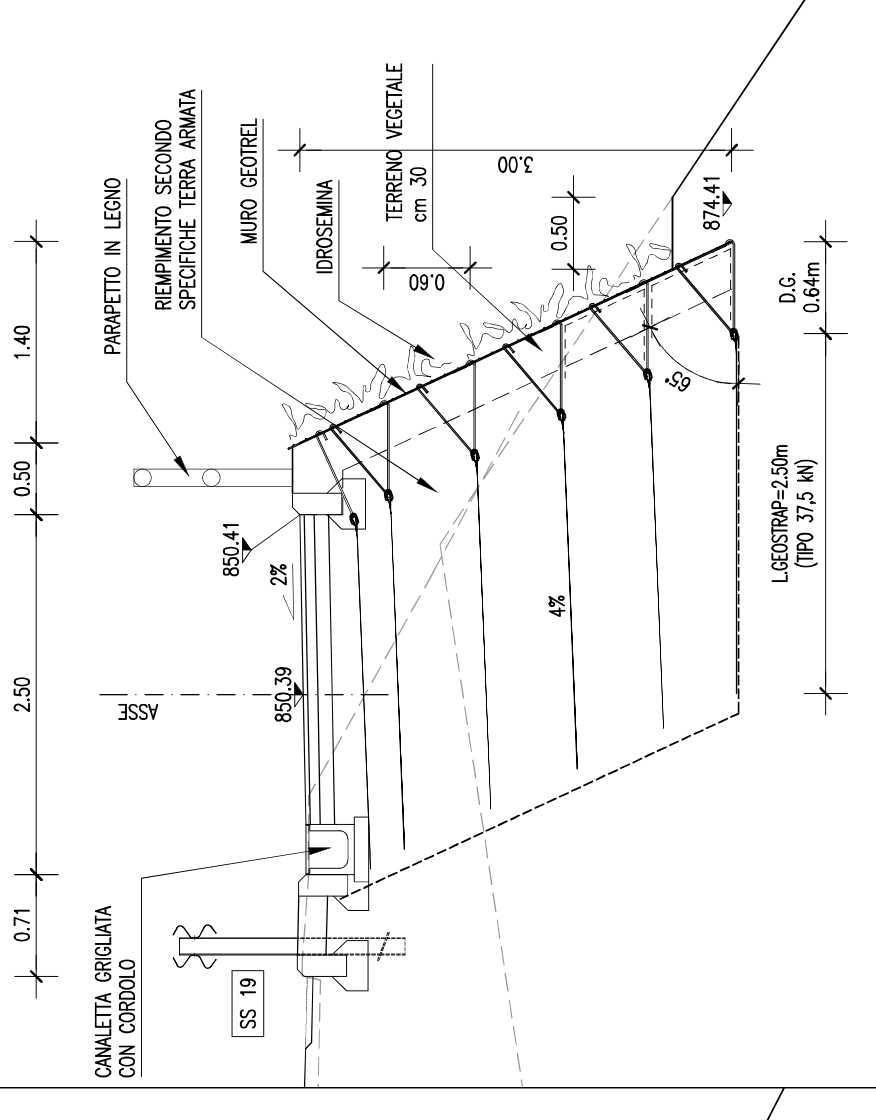

SEZIONE 19  
scala 1:50

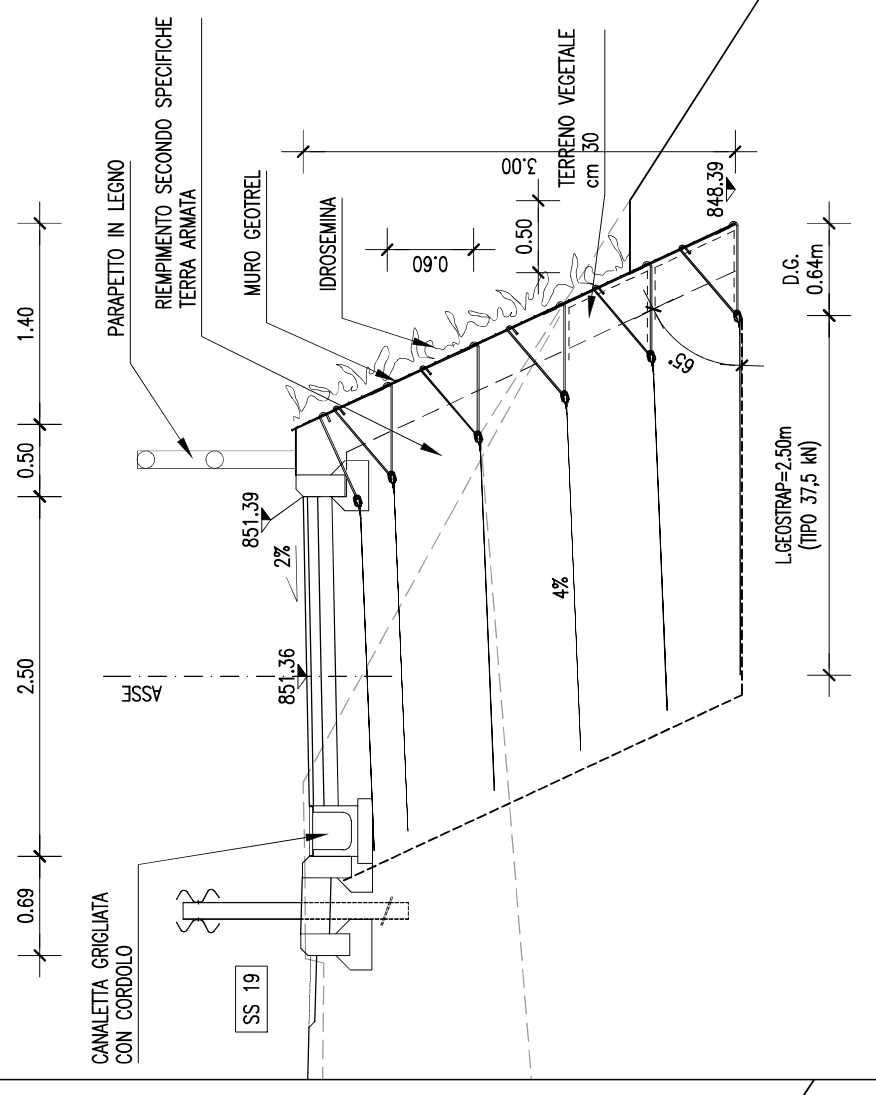

SEZIONE 20  
scala 1:50

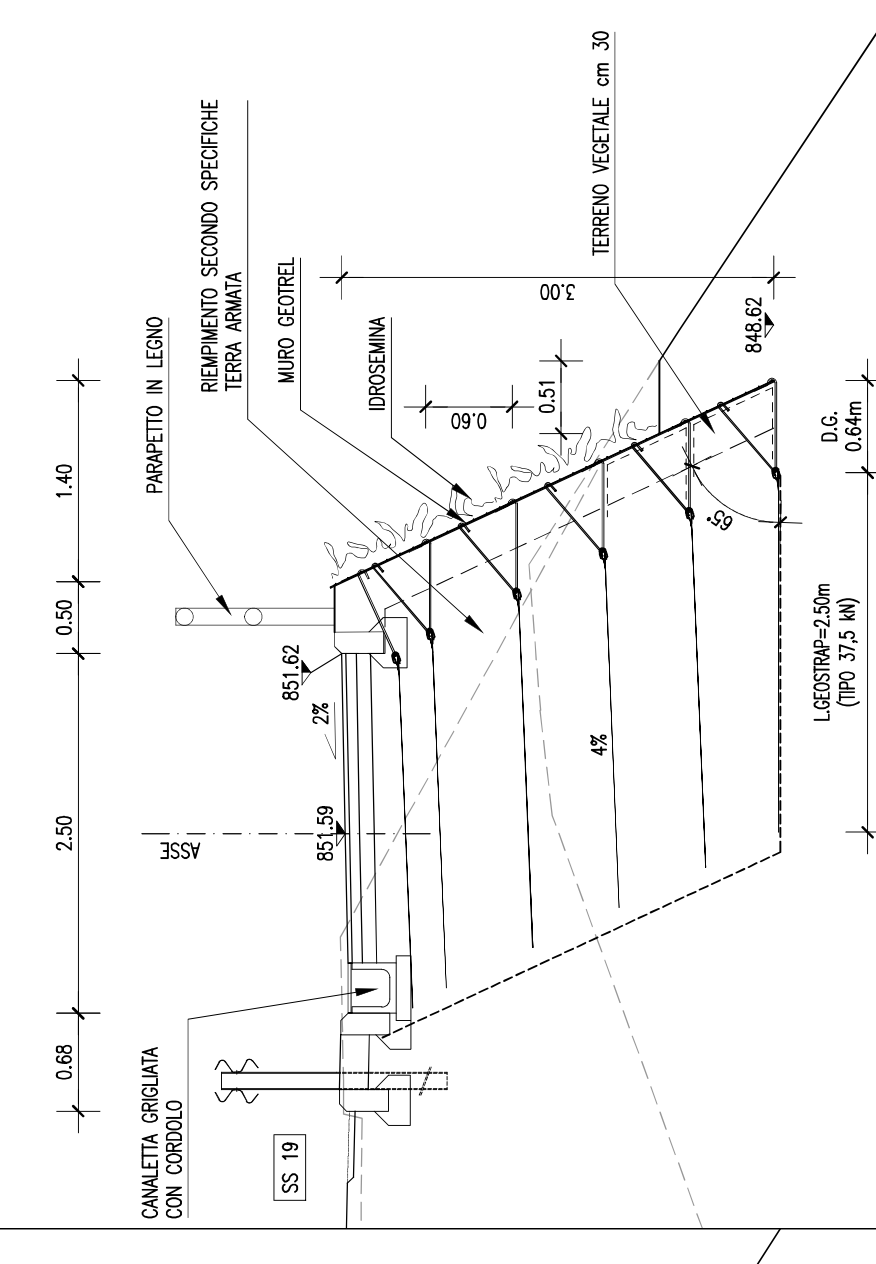

SEZIONE A-A  
scala 1:50

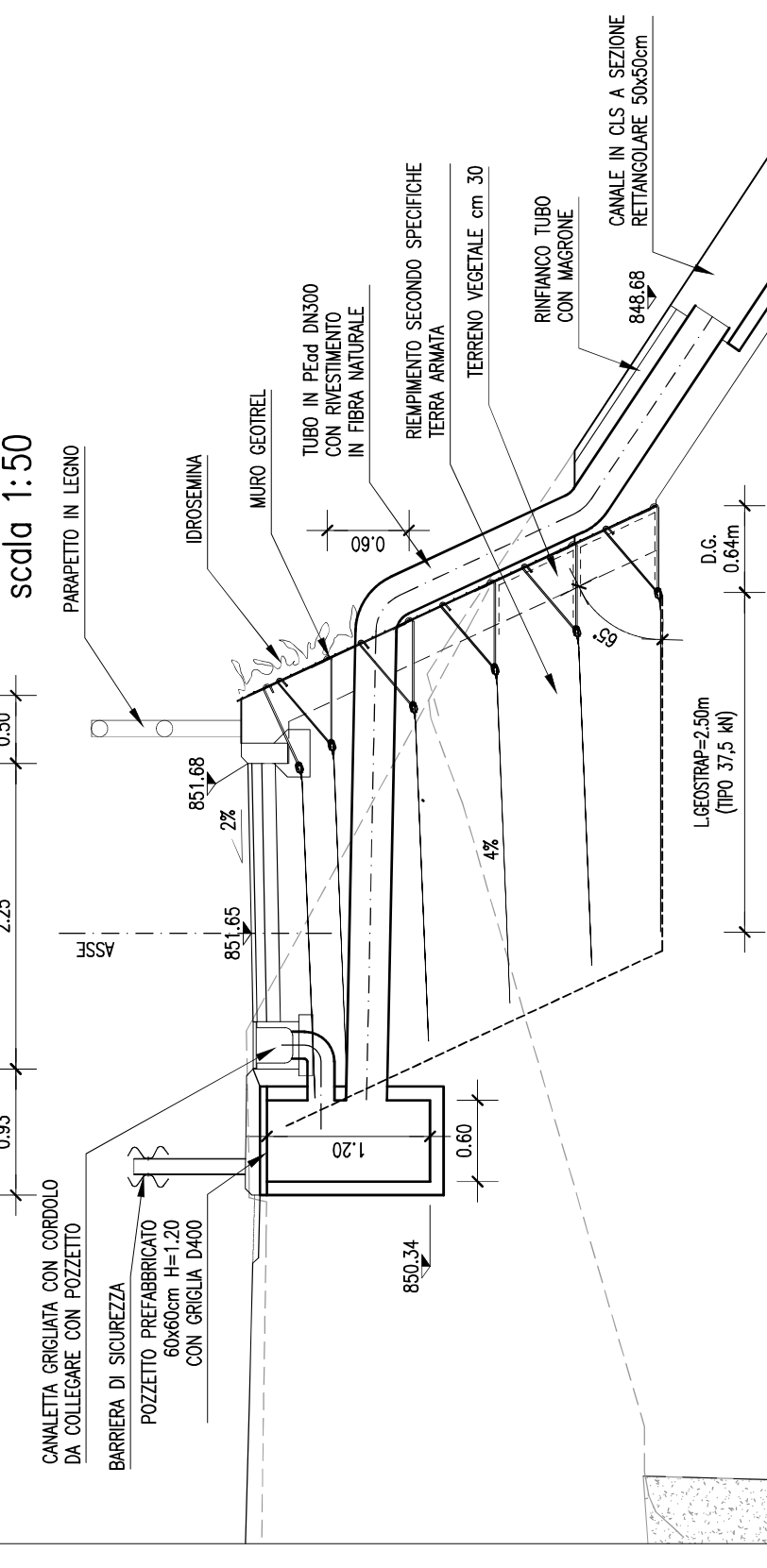

SEZIONE 21  
scala 1:50

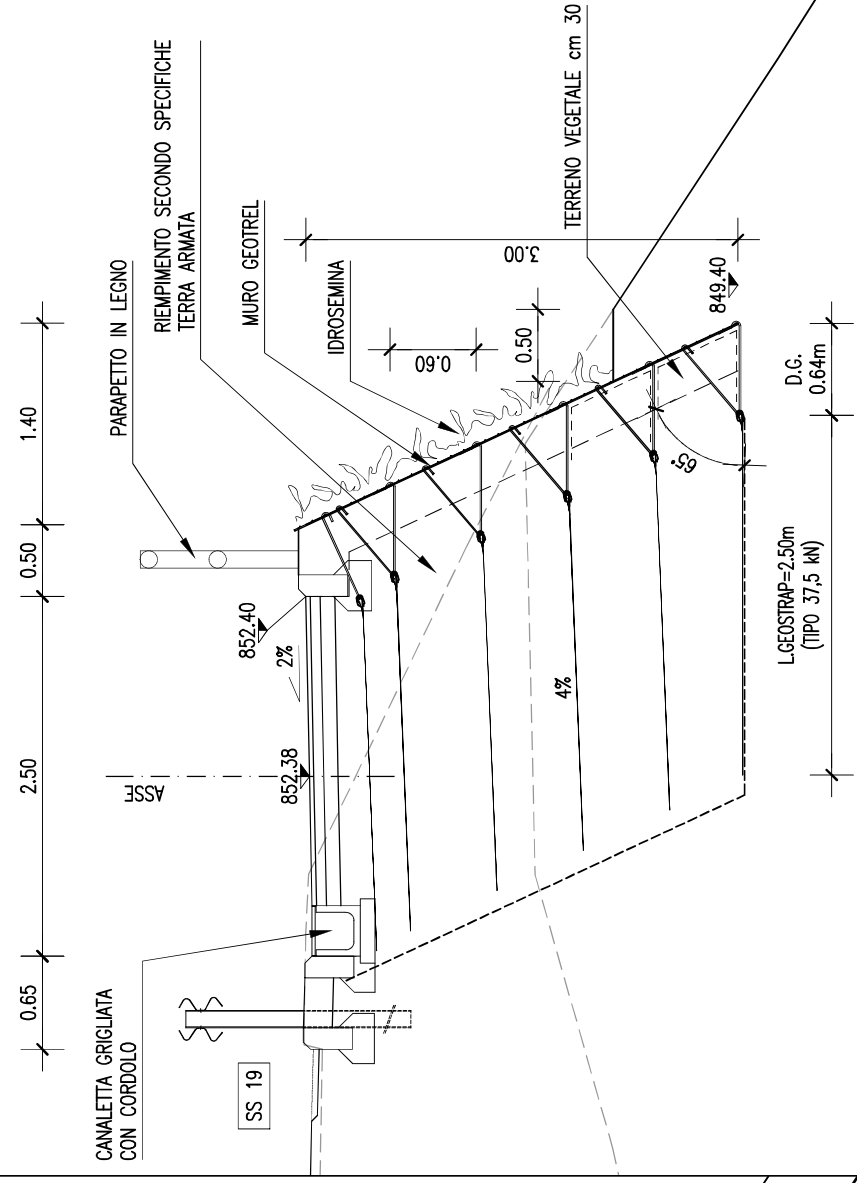

SEZIONE 22  
scala 1:50

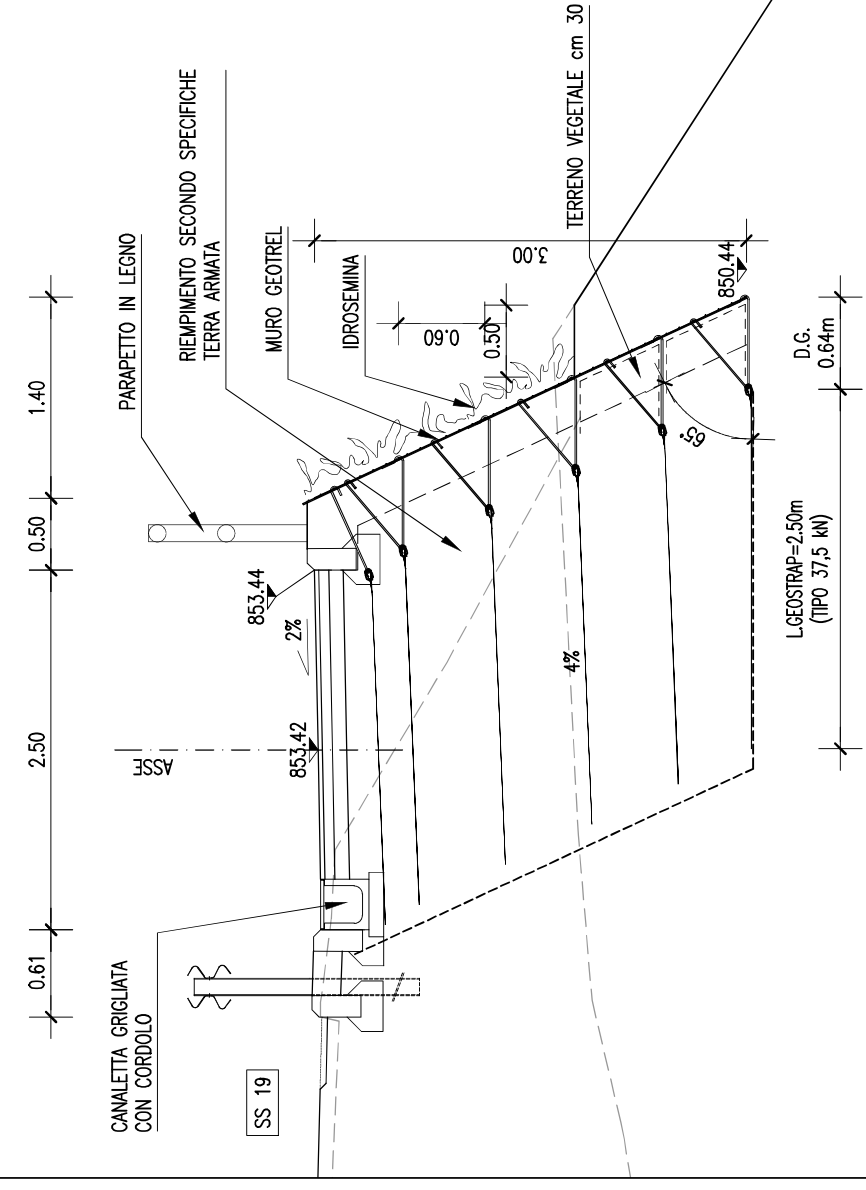

SEZIONE 23  
scala 1:50

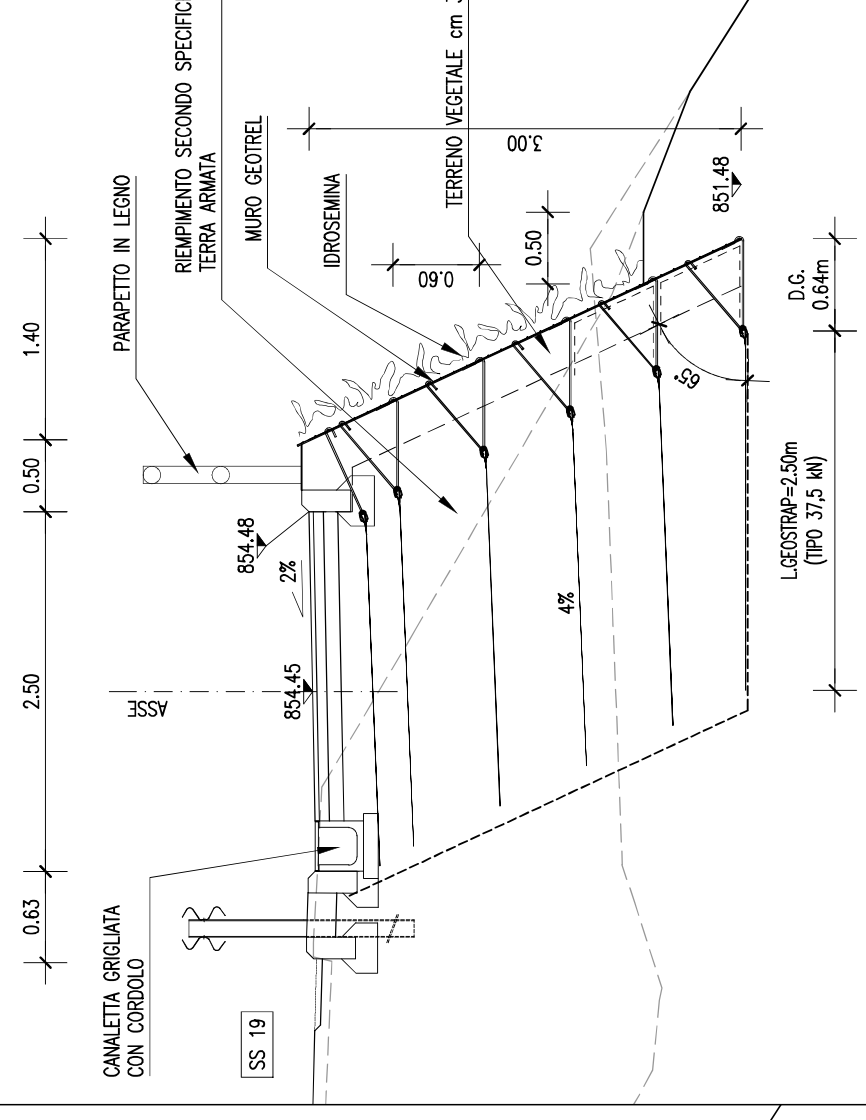

SEZIONE 24  
scala 1:50

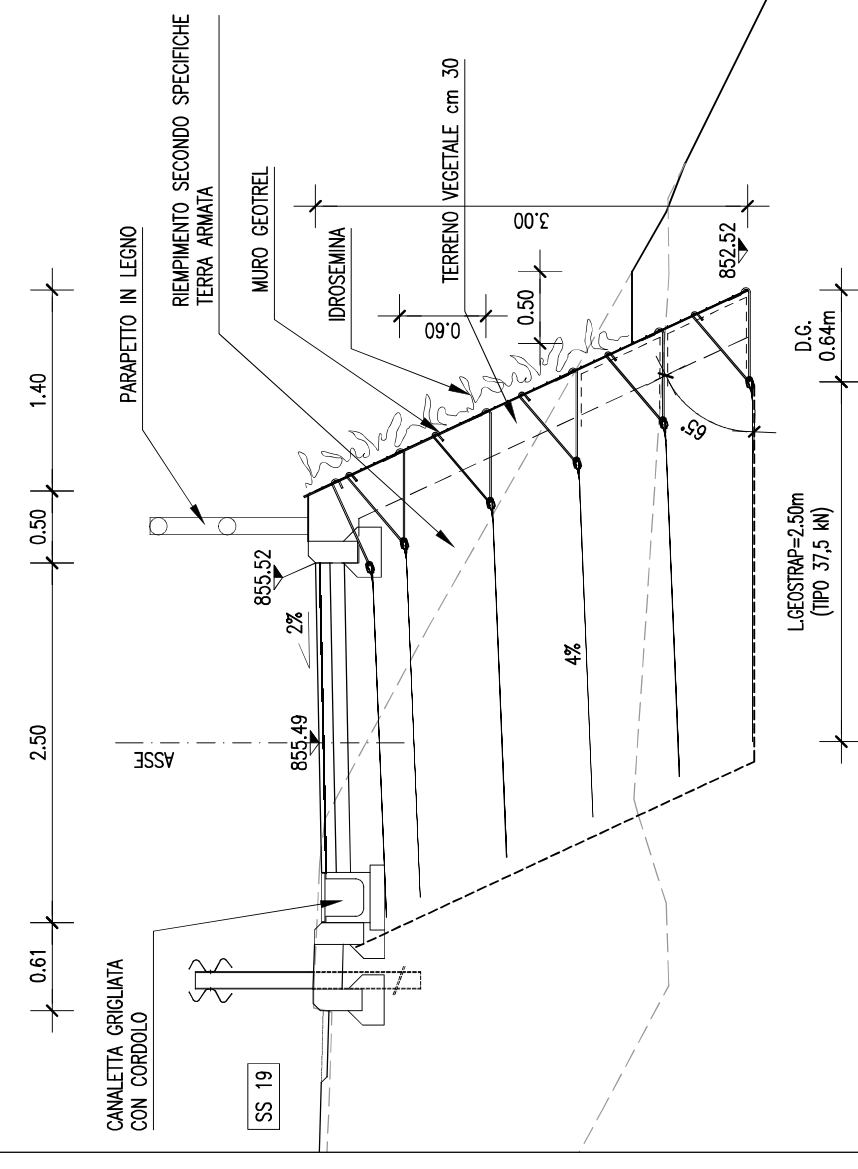

SEZIONE 25  
scala 1:50

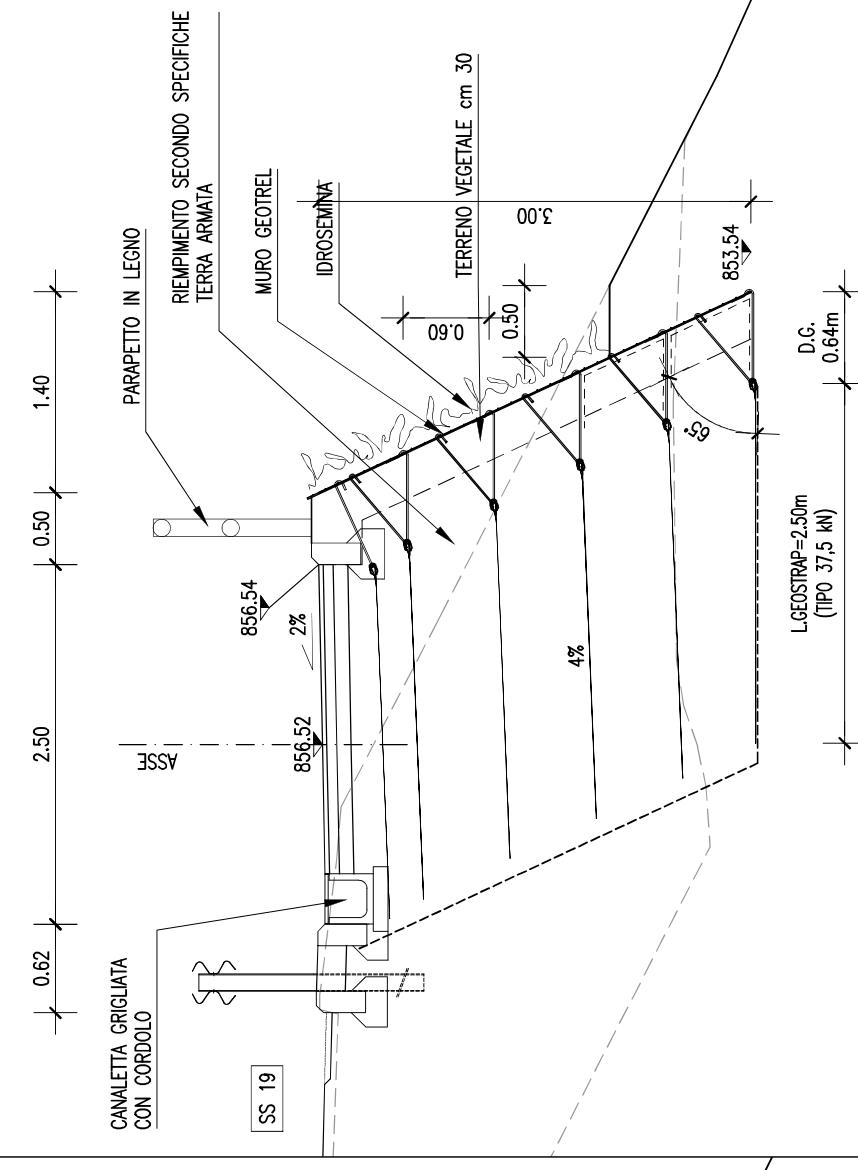

SEZIONE 26  
scala 1:50

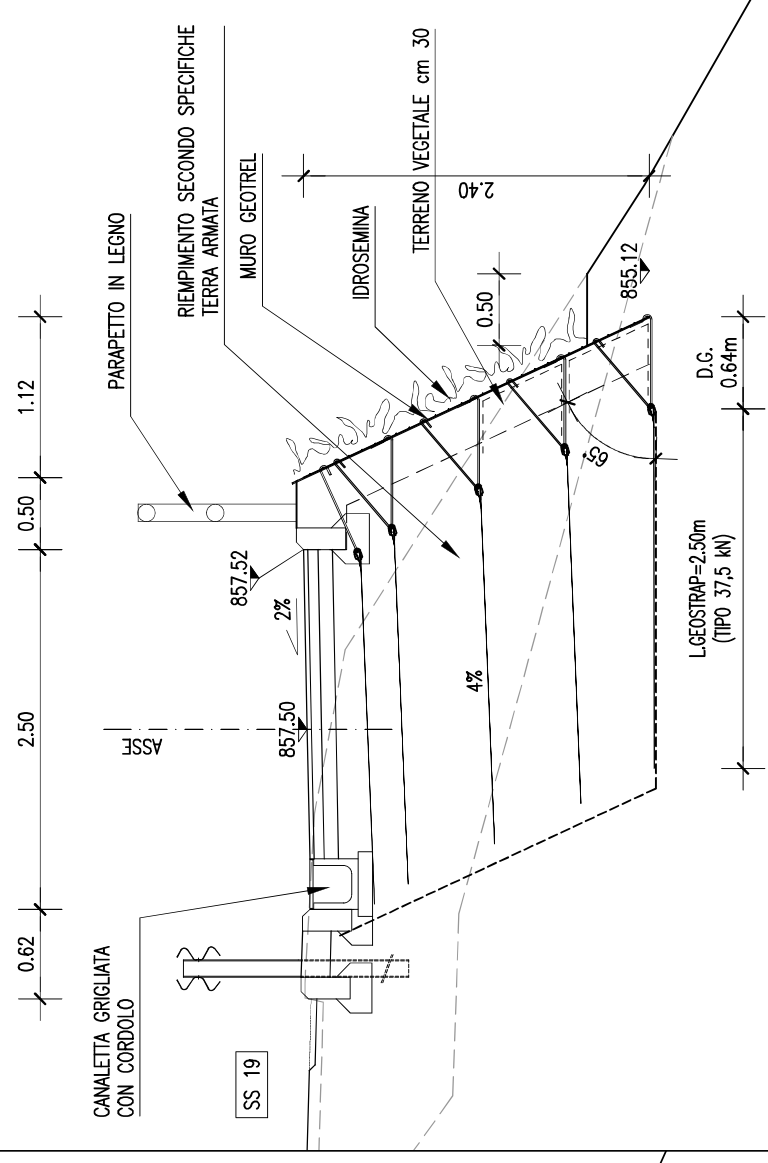

REV.	EMISSIONE NUOVO ELABORATO	MATRICE DI REVISIONE
A	DESCRIZIONE	MODIFICA
B		
C		
D		

**PERIZIA DI VARIANTE**

**Anas Spa**

Direzione Centrale Progettazione

ASR 18/07

AUTOSTRADA A3 SALERNO - REGGIO CALABRIA

LAVORI DI AMMODERNAMENTO ED ADEGUAMENTO AL TIPO 1° DELLE NORME CNR/80  
Del km 153+400 al km 173+900  
MACROLOTTO 3 - PARTE 2

PROGETTO ESECUTIVO DI DETTAGLIO

CONTRAENTE GENERALE



IL RESPONSABILE DEL CONTRAENTE GENERALE

GRUPPO DI PROGETTAZIONE DEL PROGETTO ESECUTIVO APPROVATO

RIP: TECHNICAL S.p.A. (mandatario)  
3TI PROGETTI ITALIA S.p.A.  
PROMOTENGINEERING S.r.l.  
STUDIO MELE ASSOCIATI S.r.l.  
SOIL S.r.l.

INTEGRAZIONE PRESTAZIONI SPECIALISTICHE

IL GEOLOGO  
Dott. Ing. Franco Fusco  
Dott. Ing. Roberto Scudato  
Dott. Ing. Franco Napolitano  
Dott. Ing. Roberto Napolitano

IL COORDINATORE DELLA SICUREZZA  
IN FASE DI ESECUZIONE  
Dott. Ing. Franco Fusco  
Dott. Ing. Roberto Scudato  
Dott. Ing. Roberto Napolitano

IL RESPONSABILE DEL PROCEDIMENTO  
Dott. Ing. Luigi Siliotto

PROGETTO STRADALE  
RECUPERO SEDIME FERROVIARIO  
DG31 - TERRA RINFORZATA DA PK 0+287,36 A PK 0+461,49 (SS19)  
CARPENTERIA: SEZIONI TRATTO 4

CODICE PROGETTO	NOME FILE	NUMERO PROGRESSIVO ELABORAZIONE	REVISIONE	SCALA
PROGETTO 104119 V	N. PROC. 1301	V-F31-F317-1R-1003_A.dwg	550/0m	1:50
ELAB.	ELAB.	P31P3171R1D103	A	

D						
C						
B						
A	Periodo di variante ai sensi dell'art.11 comma 3 Norme generali C.S.A.	14/01/2016	Zuriani	Signorini	REDAZIONE	VERIFICATO APPROVATO
REV.	DESCRIZIONE	DATA	REDATTO	VERIFICATO	APPROVATO	Morattello

WBS DI RIFERIMENTO 1