

PROSPETTO SPALLA 1
Scala 1:50

PROSPETTO SPALLA 3
Scala 1:50

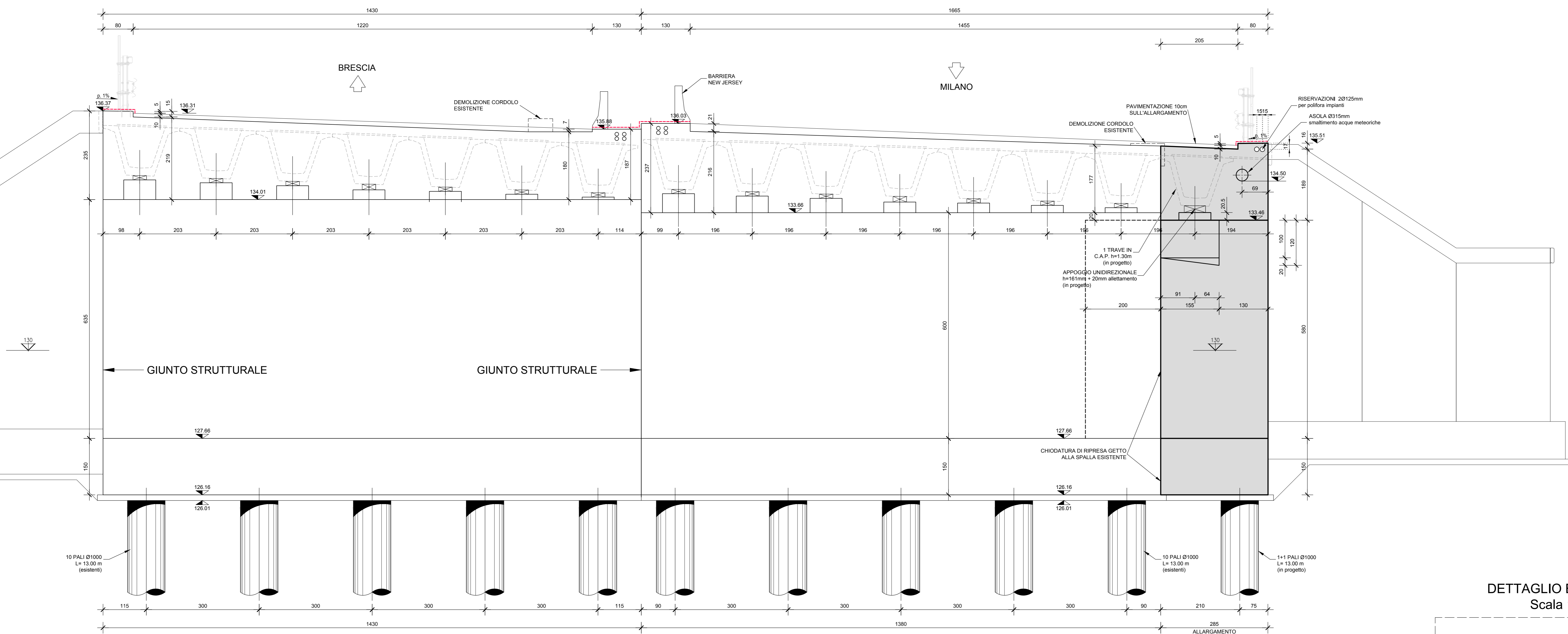

DETTAGLIO BAGGIOLO
Scala 1:25

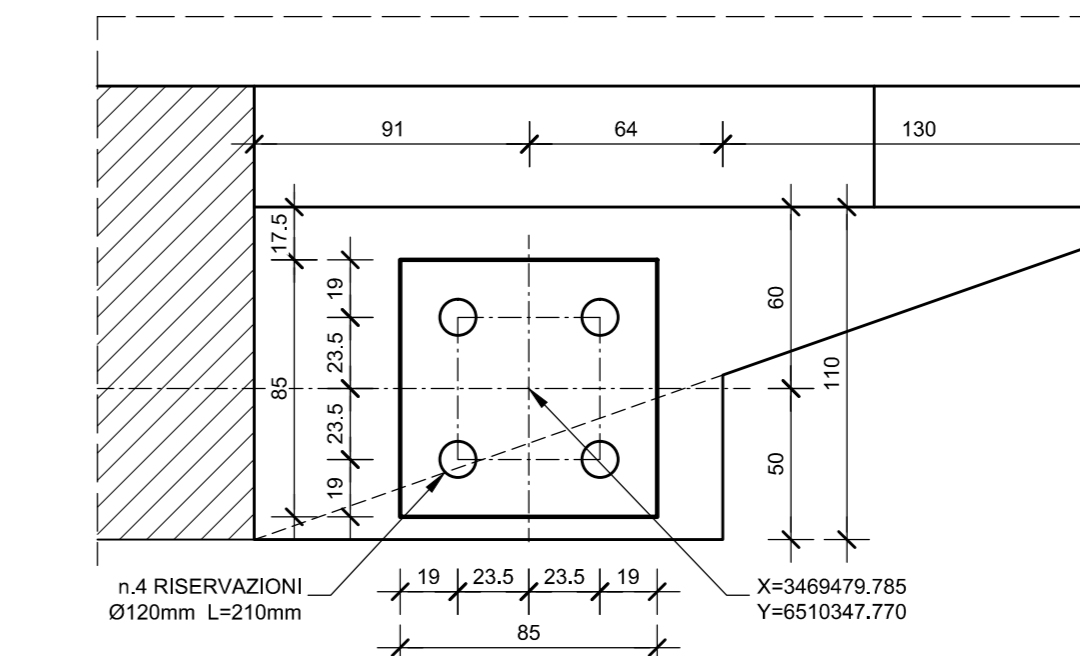

PIANTA SPALLA 1
Scala 1:50

PIANTA SPALLA 3
Scala 1:50

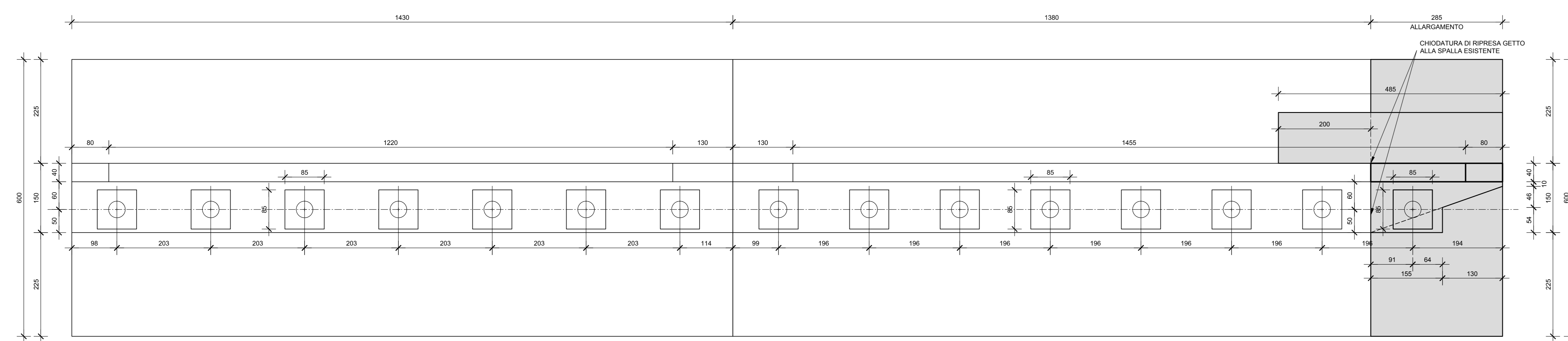

PIANTA FONDAZIONE SPALLA 1
Scala 1:50

PIANTA FONDAZIONE SPALLA 3
Scala 1:50

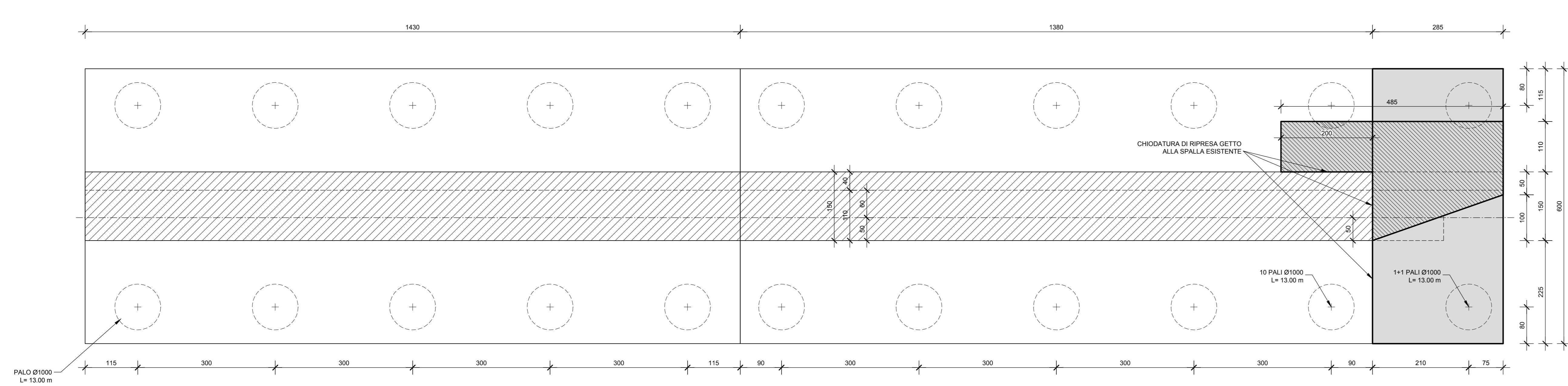

SEZIONE TRASVERSALE ALLARGAMENTO
Scala 1:50

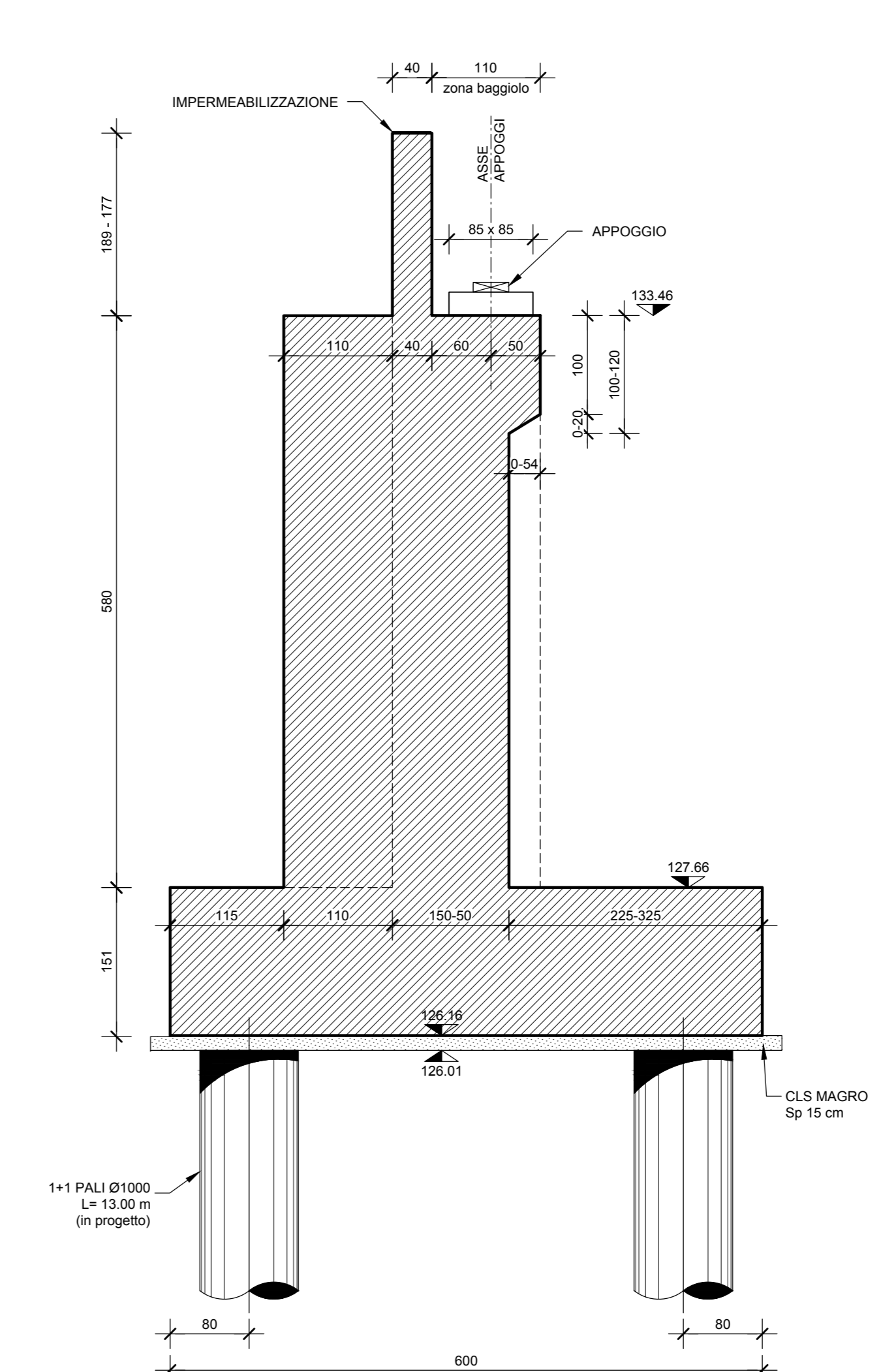

ELABORATI DI RIFERIMENTO

DESCRIZIONE CODICE

NOTE

...TUTTE LE MISURE SONO ESPRESSE IN CENTIMETRI
 ...TUTTE LE QUOTE ALTIMETRICHE SONO ESPRESSE IN METRI s.l.m.

- L'OPERA NON HA INTERFERENZA CON LA FALDA IDRICA

LEGENDA

PROTEZIONE SUPERFICI IN C.C.A. ESPOSTE A CICLI DI GELO/DISGELO, CON PRESENZA DI SALI L'OPERA ESISTENTE ED OPERA IN PROGETTO.

APPLICAZIONE DI MALTA IMPERMEABILIZZANTE BICOMPONENTE ELASTICA A BASE CEMENTITIA (MAPELASTIC (Rpo "ohno") DELLA MAPOLI S.p.A. CON AGGREGATI SELEZIONATI A GRANA FINE, FIBRE SINTETICHE E SPECIALI RESINE ACRILICHE IN DISPERSIONE ACQUOSA, SPESSORE FINALE DI 2mm.
 1) SU ESTRADOSSO CORDOLI LATERALI E SPARTITRAFFICO
 2) SU TUTTE LE SUPERFICI VERTICALI ESPOSTE A VISTA DELLE PARTI GETTATE IN OPERA DELLE SPALLE.

CARATTERISTICHE DEI MATERIALI

- PER CARATTERISTICHE DEI MATERIALI VEDERE ELABORATO :
 0 - PARTE GENERALE
 0001 - ELABORATI GENERALI
 PRESCRIZIONI MATERIALI E NOTE GENERALI
 CODICE 65953 04 EL E 1 11 00 001 00 006 00

CONCEDENTE
CONCESSIONARI AUTOSTRADALI LOMBARDE

CONCESSIONARIA
SOCIETA' DI PROGETTO
BREBEMI SPA

CUP E31805000390007

COLLEGAMENTO AUTOSTRADALE DI CONNESSIONE TRA LE CITA' DI BRESCIA E MILANO

PROCEDURA AUTORIZZATIVA D. LGS 153/2006
 DELIBERA C.I.P.E. DI APPROVAZIONE DEL PROGETTO DEFINITIVO N° 19/2016

INTERCONNESSIONE A35-A4
PROGETTO ESECUTIVO

I-INTERCONNESSIONE
II-INTERCONNESSIONE A35-A4
SVAX2 - ADEGUAMENTO SVINCOLO DI TRAVAGLIATO EST SVAD3
ALLARGAMENTO CAVALCAVIA ESISTENTE CVAD4
CARPENTERIA - SPALLA OVEST

PROGETTAZIONE:
interconnessione

IL PROGETTISTA RESPONSABILE INDIRIZIONE:
PRESSIONI SPECIFICHE
MIRSA PIZZANTI & C. S.p.A.
S.p.A. - Via Roma, 100 - 20135 Milano - Italia
Ordine degli Ingegneri di Pavia N. 621

VERIFICA:
IN DIRETTORE TECNICO
MIRSA PIZZANTI & C. S.p.A.
S.p.A. - Via Roma, 100 - 20135 Milano - Italia
Ordine degli Ingegneri di Pavia N. 631

I.D.		IDENTIFICAZIONE ELABORATO										DATA		
PROGETTO	REVISIONE	04	CP	E	I1	SV	AX2	00	00	013	00	A	00	00
ELABORAZIONE PROGETTUALE		DATA	PROGETTA	REVISIONE	DATA	ESPOSITORE	DATA	APPROVATO	DATA					
IL PROGETTISTA PIZZANTI INDIRIZIONE		IL CONCESIONARIO BREBEMI SPA												