

ELABORATI DI RIFERIMENTO	
DESCRIZIONE	CODICE

SEZIONE TRASVERSALE

Scala 1:200

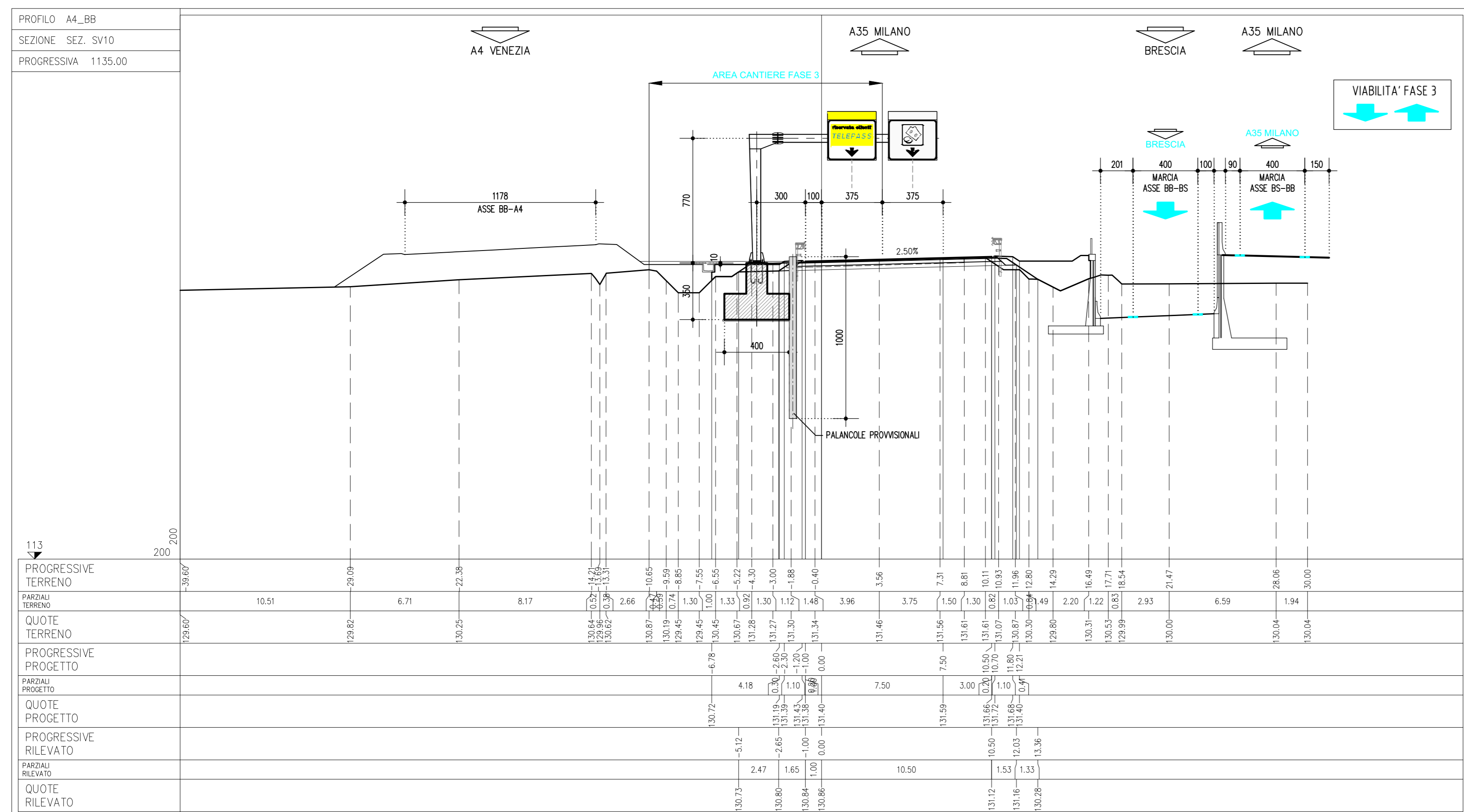

SEZIONE B-B

Scala 1:50

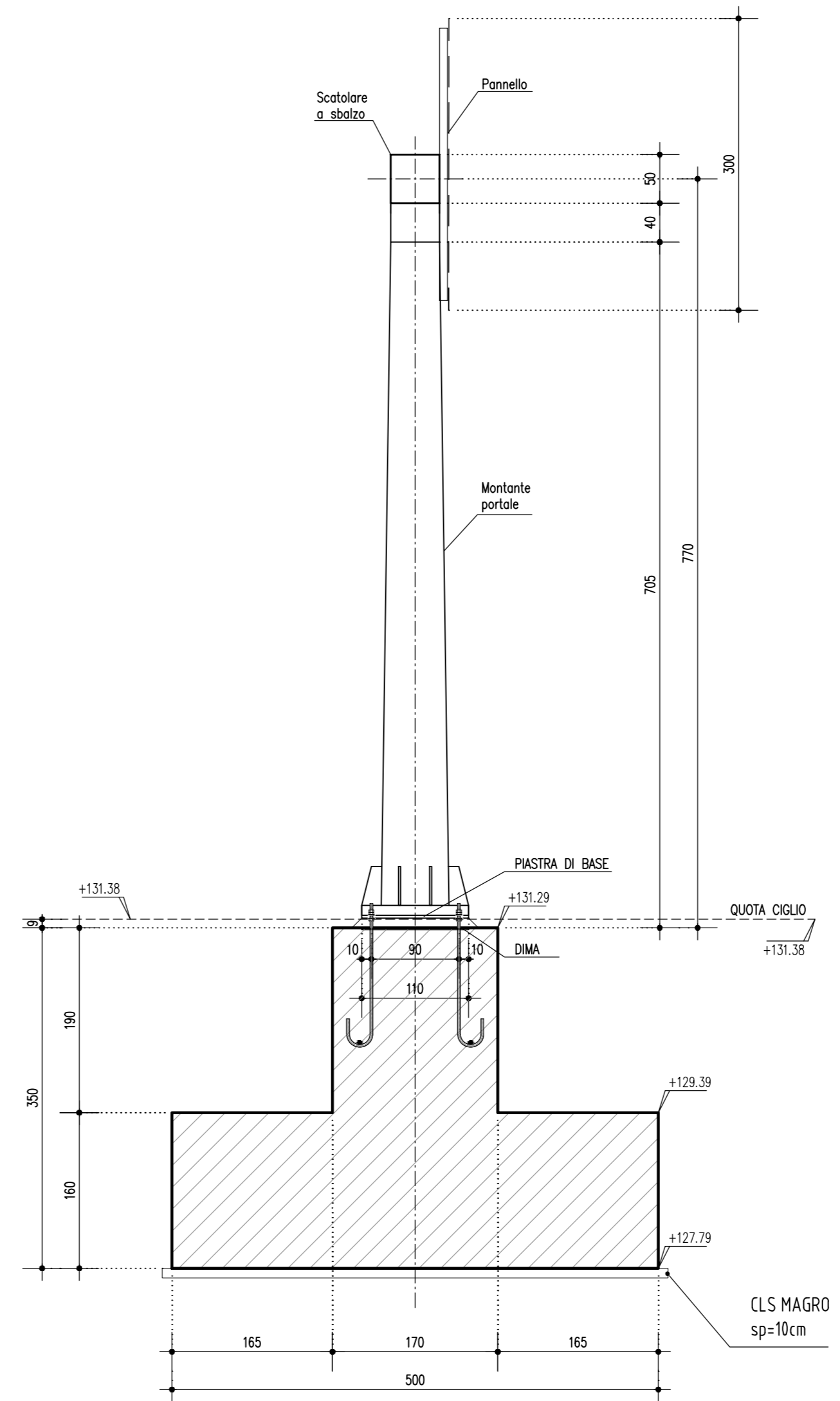

PIANTA FONDAZIONE

Scala 1:50

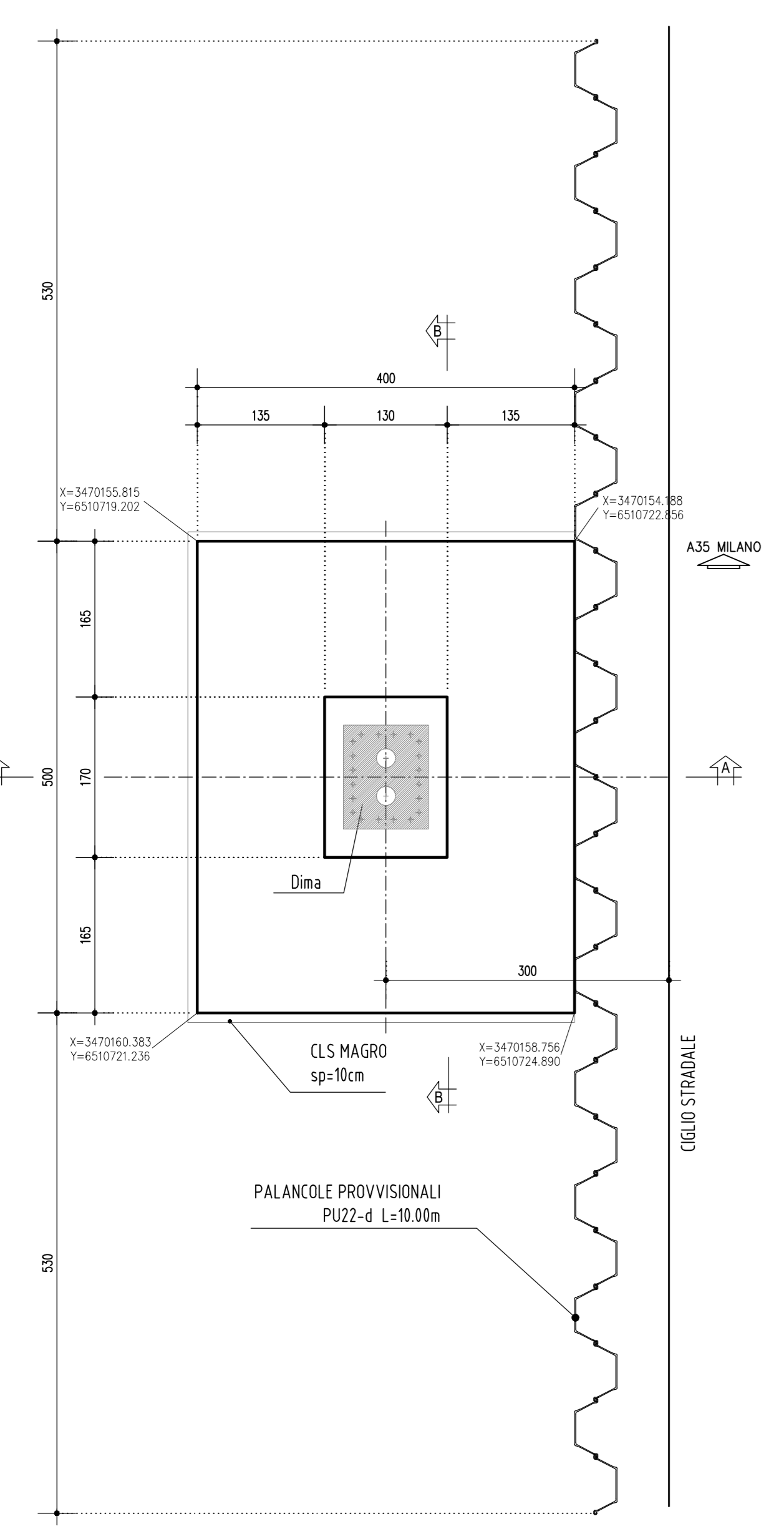

SEZIONE A-A

Scala 1:50

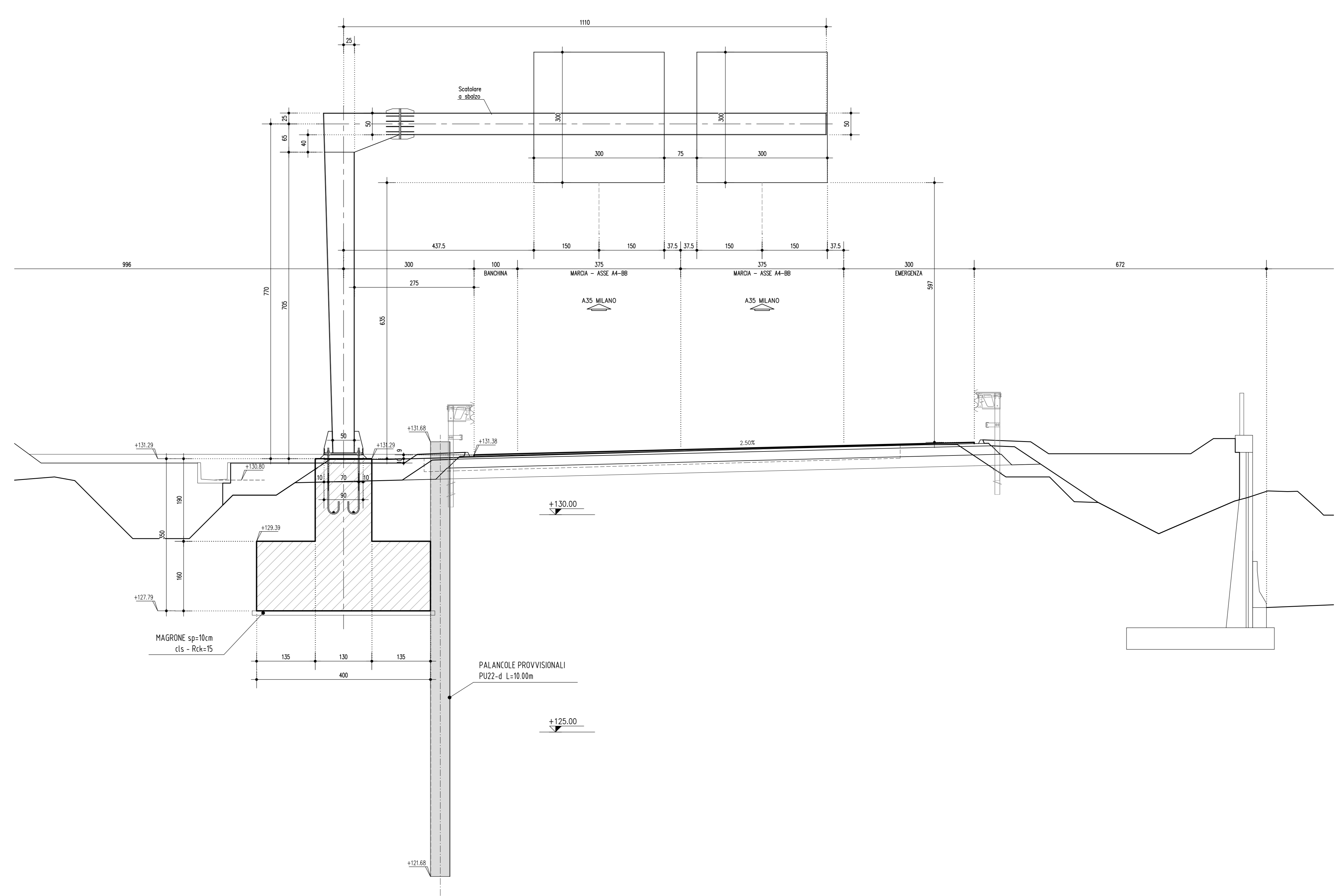

NOTE

- TUTTE LE MISURE SONO ESPRESSE IN CENTIMETRI, SALVO DOVE DIVERSAMENTE INDICATO
- LE PROGRESSIVE SONO ESPRESSE IN METRI, SALVO DOVE DIVERSAMENTE INDICATO
- LE QUOTE ALTIMETRICHE SONO ESPRESSE IN METRI S.L.M.M., SALVO DOVE DIVERSAMENTE INDICATO
- LE PROGRESSIVE INDICATE SONO RIFERITE ALLE PROGRESSIVE DEGLI ASSI DI TRACCIAMENTO DEI RAMI A CUI FANNO RIFERIMENTO

- LA SEGNALETICA DI INDICAZIONE DEVE ESSERE APPROVATA DA COMITATO PERMANENTE PER LA SEGNALETICA - SOTTOCOMITATO PER LA TOPONOMASTICA

PER LA CARPENTERIA ED ARMATURA DEL PORTALE SI VEDONO I SEGUENTI ELABORATI:
 00002 - ELABORATI TIPOLOGICI - SEGNALETICA VERTICALE - FONDAZIONE PER PORTALI FINO A 12m - CARPENTERIA
 Codice: 66058
 00002 - ELABORATI TIPOLOGICI - SEGNALETICA VERTICALE - FONDAZIONE PER PORTALI FINO A 12m - ARMATURA
 Codice: 66060

LEGENDA

CARATTERISTICHE DEI MATERIALI

<p>CUP E3180500390007</p> <p>COLLEGAMENTO AUTOSTRADALE DI CONNESSIONE TRA LE CITTA' DI BRESCIA E MILANO</p> <p>PROCEDURA AUTORIZZATIVA D. LGS 163/2006 DELIBERA C.I.P.E. DI APPROVAZIONE DEL PROGETTO DEFINITIVO N° 19/2016</p> <p>INTERCONNESSIONE A35-A4 PROGETTO ESECUTIVO</p> <p>I - INTERCONNESSIONE 11 - INTERCONNESSIONE A35-A4 FSAX4 - SEGNALETICA - INTERCONNESSIONE A35-A4 DA PROG. 5+060 SEGNALETICA VERTICALE</p> <p>RAMO A4-BB - Prog 1+135,00 - PORTALE 11,10M - SEZIONE TRASVERSALE E CARPENTERIA</p> <p>PROGETTAZIONE: </p> <p>IL PROGETTISTA RESPONSABILE INTERAZIONE PROIEZIONE ORIGINARIA MIRCA PIZZANTI & C. S.p.A. Via L. il Moro, 10 - 37139 Verona (VR) Ordine degli Ingegneri di Padova N. 4152</p> <p>IL DIRETTORE TECNICO MIRCA PIZZANTI & C. S.p.A. Via L. il Moro, 10 - 37139 Verona (VR) Ordine degli Ingegneri di Padova N. 4152</p>	<p>SOCIETA' DI PROGETTO BREBEM SPA</p> <p style="color: green; font-weight: bold; font-size: 20px; transform: rotate(-45deg); position: absolute; right: -20px; top: 50px;">APPROVATO BDP</p>																																								
<table border="1" style="width:100%; border-collapse: collapse; font-size: 8px;"> <thead> <tr> <th rowspan="2">I.D.</th> <th rowspan="2">DATA</th> <th rowspan="2">DESCRIZIONE</th> <th colspan="10">IDENTIFICAZIONE ELABORATO</th> <th rowspan="2">DATA</th> </tr> <tr> <th>04</th> <th>SZ</th> <th>E</th> <th>11</th> <th>FS</th> <th>AX4</th> <th>00</th> <th>00</th> <th>003</th> <th>00</th> <th>A</th> <th>00</th> </tr> </thead> <tbody> <tr> <td>65598</td> <td>04</td> <td>SZ</td> <td>E</td> <td>11</td> <td>FS</td> <td>AX4</td> <td>00</td> <td>00</td> <td>003</td> <td>00</td> <td>A</td> <td>00</td> <td>11/2025</td> </tr> </tbody> </table>		I.D.	DATA	DESCRIZIONE	IDENTIFICAZIONE ELABORATO										DATA	04	SZ	E	11	FS	AX4	00	00	003	00	A	00	65598	04	SZ	E	11	FS	AX4	00	00	003	00	A	00	11/2025
I.D.	DATA				DESCRIZIONE	IDENTIFICAZIONE ELABORATO										DATA																									
		04	SZ	E		11	FS	AX4	00	00	003	00	A	00																											
65598	04	SZ	E	11	FS	AX4	00	00	003	00	A	00	11/2025																												
<table border="1" style="width:100%; border-collapse: collapse; font-size: 8px;"> <thead> <tr> <th rowspan="2">ELABORAZIONE PROGETTUALE</th> <th rowspan="2">N. REV.</th> <th rowspan="2">DESCRIZIONE</th> <th rowspan="2">DATA</th> <th colspan="4">REVISIONE</th> <th rowspan="2">DATA</th> <th rowspan="2">APPROVATA</th> </tr> <tr> <th>REDAZIONE</th> <th>DATA</th> <th>ESATILIZAZIONE</th> <th>DATA</th> </tr> </thead> <tbody> <tr> <td>IL PROGETTISTA MIRCA PIZZANTI & C. S.p.A. Via L. il Moro, 10 - 37139 Verona (VR) Ordine degli Ingegneri di Padova N. 4152</td> <td></td> <td></td> <td></td> <td></td> <td></td> <td></td> <td></td> <td></td> <td></td> </tr> </tbody> </table>		ELABORAZIONE PROGETTUALE	N. REV.	DESCRIZIONE	DATA	REVISIONE				DATA	APPROVATA	REDAZIONE	DATA	ESATILIZAZIONE	DATA	IL PROGETTISTA MIRCA PIZZANTI & C. S.p.A. Via L. il Moro, 10 - 37139 Verona (VR) Ordine degli Ingegneri di Padova N. 4152																									
ELABORAZIONE PROGETTUALE	N. REV.					DESCRIZIONE	DATA	REVISIONE				DATA	APPROVATA																												
		REDAZIONE	DATA	ESATILIZAZIONE	DATA																																				
IL PROGETTISTA MIRCA PIZZANTI & C. S.p.A. Via L. il Moro, 10 - 37139 Verona (VR) Ordine degli Ingegneri di Padova N. 4152																																									
<p>IL CONCESSIONARIO</p>	<p>IL CONCESSIONARIO</p> <p>Societa' di Progetto</p>																																								