

SEZIONE TRASVERSALE

Scala 1:200

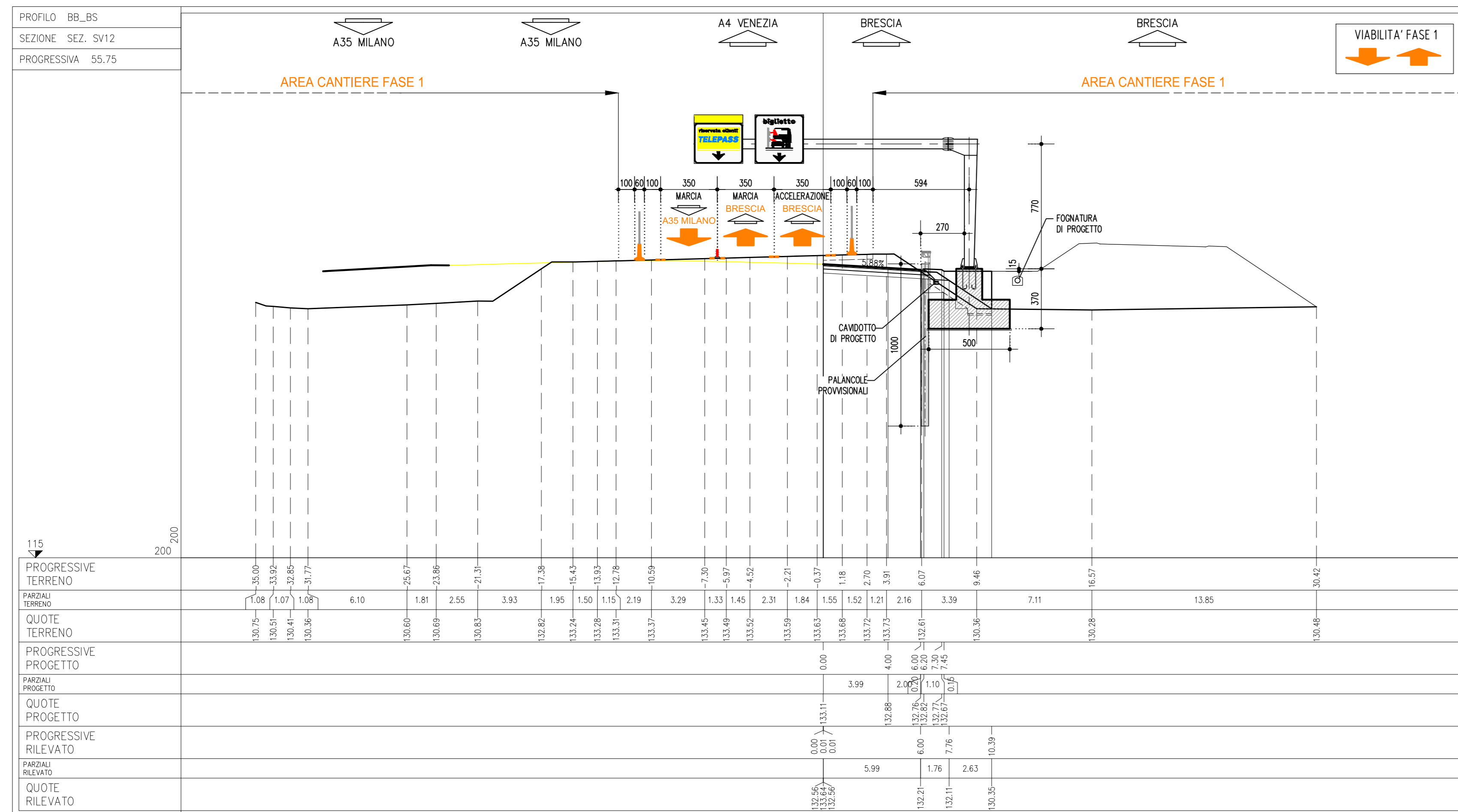

SEZIONE B-B

Scala 1:50

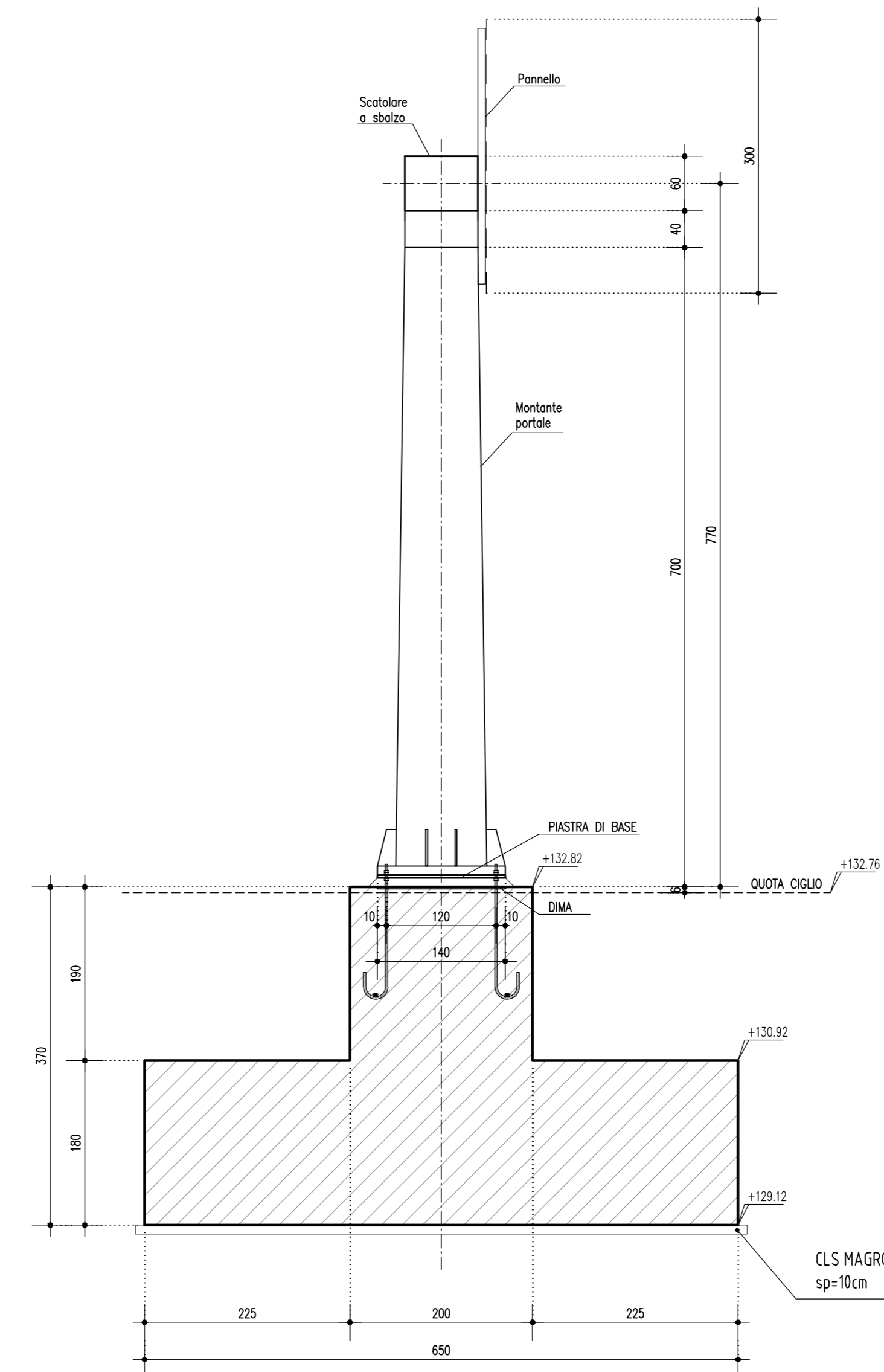

PIANTA FONDAZIONE

Scala 1:50

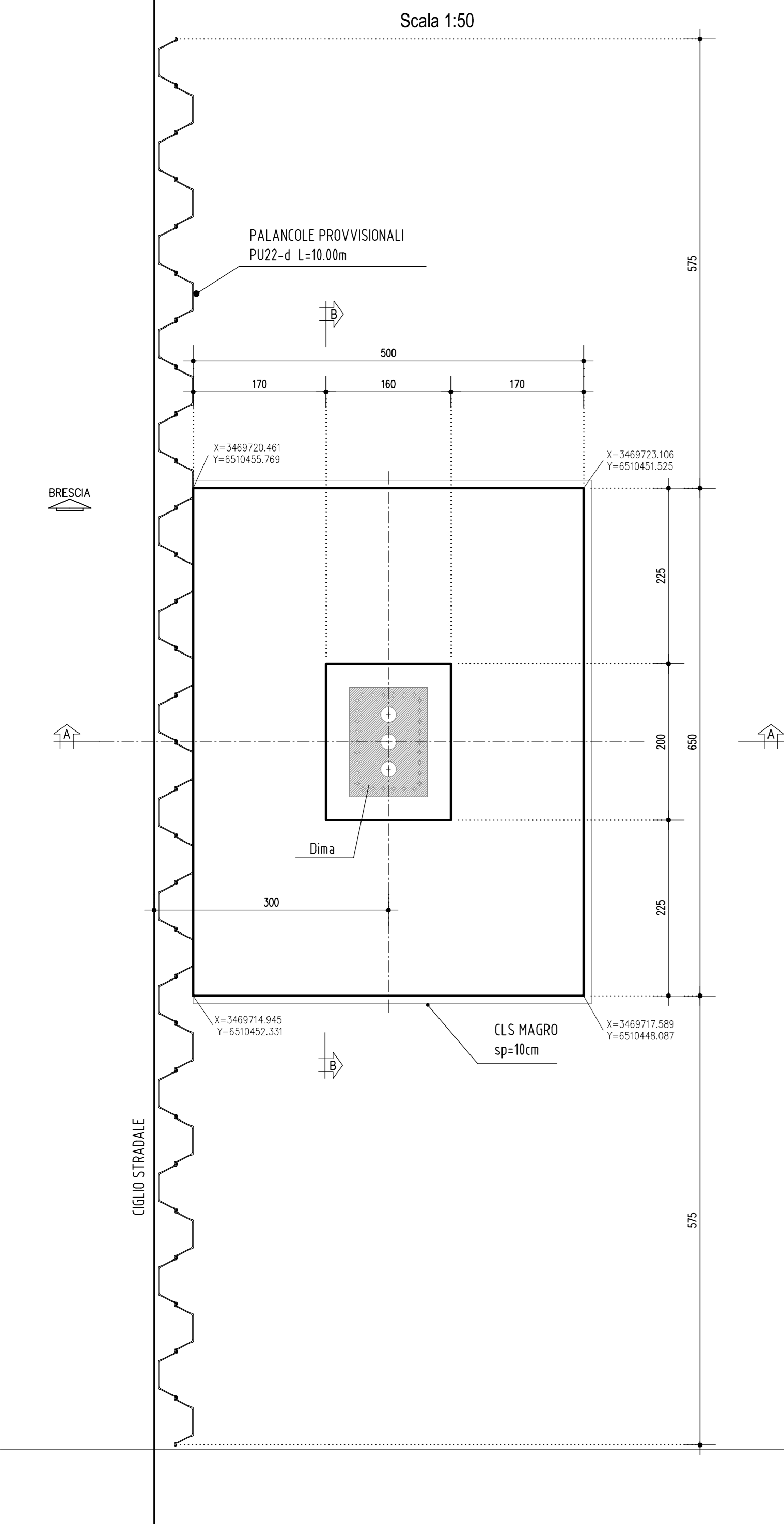

SEZIONE A-A

Scala 1:50

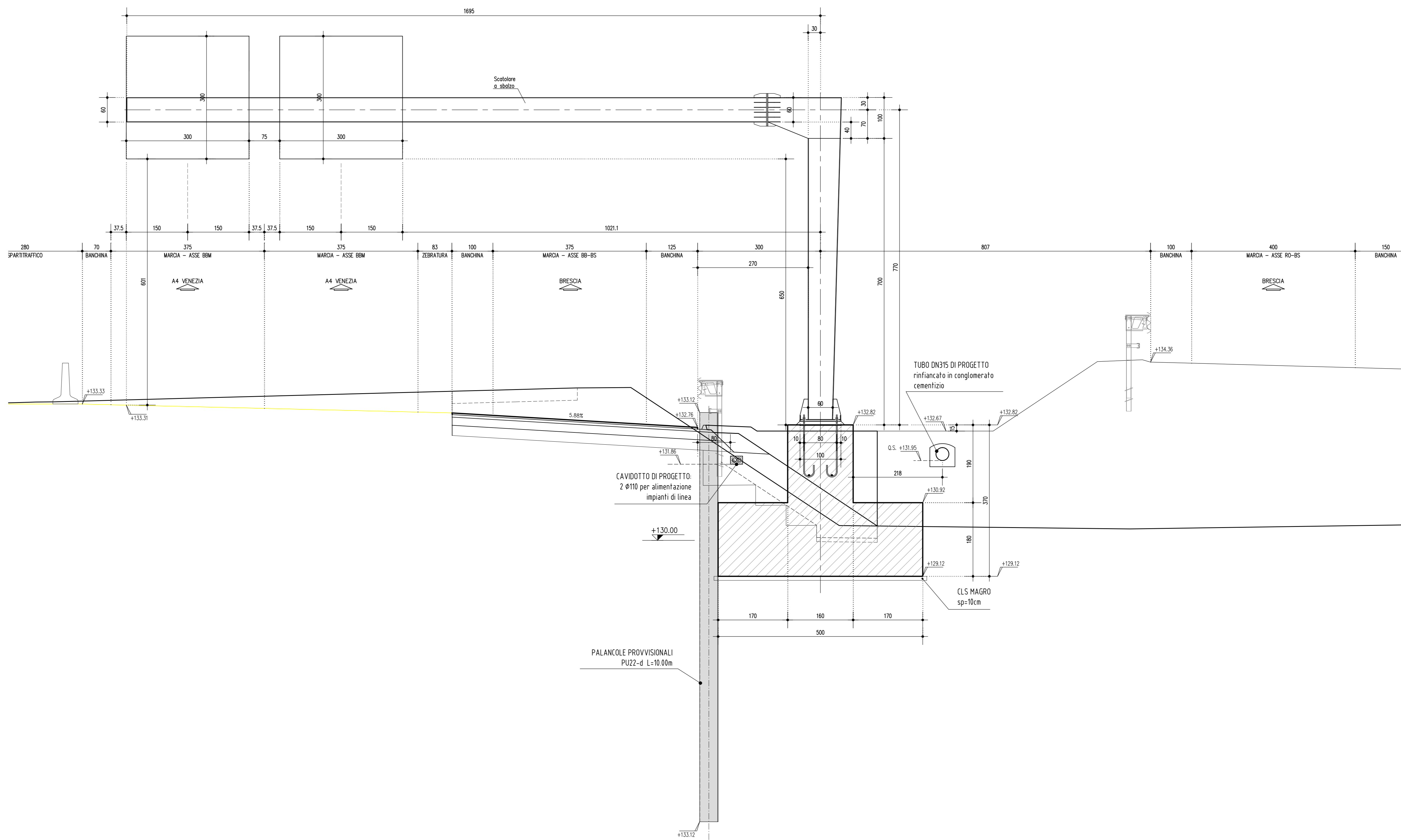

ELABORATI DI RIFERIMENTO

DESCRIZIONE CODICE

NOTE

- TUTTE LE MISURE SONO ESPRESSE IN CENTIMETRI, SALVO DOVE DIVERSAMENTE INDICATO
- LE PROGRESSIVE SONO ESPRESSE IN METRI, SALVO DOVE DIVERSAMENTE INDICATO
- LE QUOTE ALTIMETRICHE SONO ESPRESSE IN METRI S.L.M.M., SALVO DOVE DIVERSAMENTE INDICATO
- LE PROGRESSIVE INDICATE SONO RIFERITE ALLE PROGRESSIVE DEGLI ASSI DI TRACCIAMENTO DEI RAMI A CUI FANNO RIFERIMENTO

- LA SEGNALETICA DI INDICAZIONE DEVE ESSERE APPROVATA DA COMITATO PERMANENTE PER LA SEGNALETICA - SOTTOCOMITATO PER LA TOPONOMASTICA

PER LA CARPENTERIA ED ARMATURA DEL PORTALE SI VEDONO I SEGUENTI ELABORATI:  
 00002 - ELABORATI TIPOLOGICI - SEGNALETICA VERTICALE - FONDAZIONE PER PORTALI FINO A 18m - CARPENTERIA Codice: 66066  
 00002 - ELABORATI TIPOLOGICI - SEGNALETICA VERTICALE - FONDAZIONE PER PORTALI FINO A 18m - ARMATURA Codice: 66068

LEGENDA

CARATTERISTICHE DEI MATERIALI

CONCEDENTE: CONCESSIONI AUTOSTRADALI LOMBARDE

CONCESSIONARIA: SOCIETA' DI PROGETTO BREBEMI SPA

CUP E31B0500390007

**COLLEGAMENTO AUTOSTRADALE DI CONNESSIONE TRA LE CITTÀ DI BRESCIA E MILANO**

PROCEDURA AUTORIZZATIVA D. LGS 163/2006 DELIBERA C.I.P.E. DI APPROVAZIONE DEL PROGETTO DEFINITIVO N° 19/2016

**INTERCONNESSIONE A35-A4 PROGETTO ESECUTIVO**

I - INTERCONNESSIONE  
 II - INTERCONNESSIONE A35-A4  
 FSAX4 - SEGNALETICA - INTERCONNESSIONE A35-A4 DA PROG. 5+060  
 SEGNALETICA VERTICALE

RAMO BB-B5 - PROG 0+055,75 - PORTALE 16,95M - SEZIONE TRASVERSALE E CARPENTERIA

PROGETTAZIONE: **interconnessione** S.p.A.

IL PROGETTISTA RESPONSABILE INTEGRATORE: **MIRCA PIZZANTI & C. S.p.A.**  
 INDIRIZZO: Via P. B. 10, 25121 BRESCIA  
 Ordine degli Ingegneri di Padova N. 631

IL DIRETTORE TECNICO: **MIRCA PIZZANTI & C. S.p.A.**  
 INDIRIZZO: Via P. B. 10, 25121 BRESCIA  
 Ordine degli Ingegneri di Padova N. 631

VERIFICA: **APPROVATO BDP**

I.D.		IDENTIFICAZIONE ELABORATO										DATA	
NUMERO	DATA	PROG.	SEZ.	TR.	AL.	PROG.	PROG.	PROG.	PROG.	PROG.	PROG.	PROG.	
65600	04	SZ	E	I	I1	FS	AX4	00	00	005	00	A	00

ELABORAZIONE PROGETTUALE		REVISIONE					
NUM.	DATA	DESCRIZIONE	DATA	REDAZIONE	DATA	CONTROLLATA	DATA
1		IL PROGETTO					

IL CONCESSIONARIO: **BREBEMI SPA**