

DESCRIZIONE	CODICE
00002 - CAVALCAFOSSE SU CANALLETTA PREFABBRICATA - RELAZIONE DI CALCOLO	66017 04 RC E I 11 00 002 00 00 004 00
00002 - CAVALCAFOSSE SU CANALLETTA PREFABBRICATA - CARPENTERIA	66022 04 CP E I 11 00 002 00 00 002 00
00002 - CAVALCAFOSSE SU CANALLETTA PREFABBRICATA - ARMATURA - TAVOLA 1/2	66024 04 AR E I 11 00 002 00 00 001 00
00002 - CAVALCAFOSSE SU CANALLETTA PREFABBRICATA - ARMATURA - TAVOLA 2/2	66025 04 AR E I 11 00 002 00 00 002 00
00011 - RETICOLO IDROGRAFICO INTERFERITO - MANUFATTI DI REGOLAZIONE CANALI ED ELEMENTI DI RACCORDO	66087 04 PA E I 11 00 011 00 00 001 00

NOTE

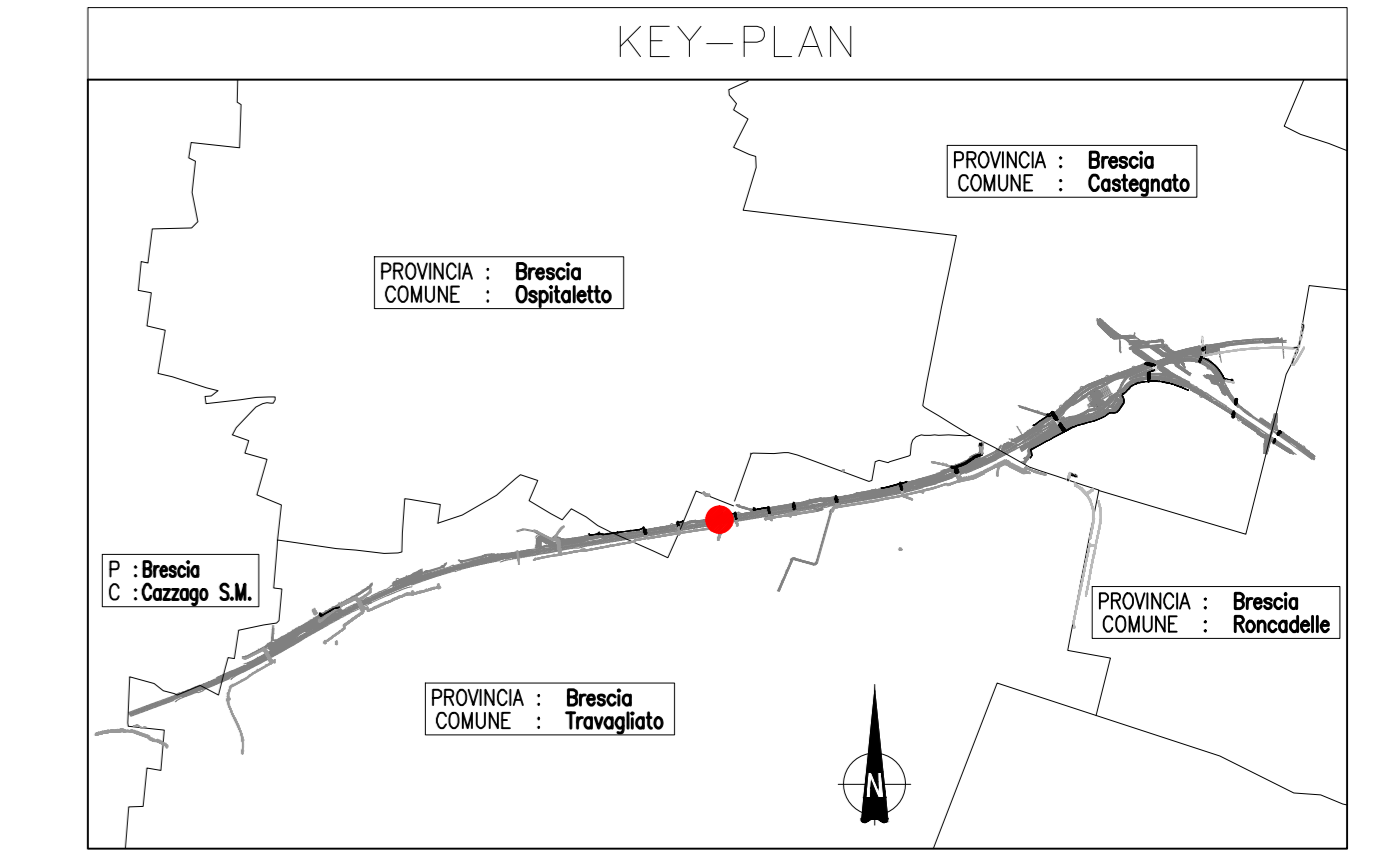

LEGENDA

- VERSO CORRENTE IDROGRAFIA DI PROGETTO
- VERSO CORRENTE ESISTENTE
- QUOTA DI SCORRIMENTO

NOTE AGGIUNTIVE

La definizione dettagliata delle fasi realizzative dell'intera opera sarà concordata con gli enti competenti al fine di redigere la convenzione con gli stessi. La tempistica del ripristino delle singole utenze irrigue locali sarà concordata con gli enti competenti nel rispetto delle specifiche esigenze.

CARATTERISTICHE DEI MATERIALI

PER CARATTERISTICHE DEI MATERIALI VEDERE ELABORATO:
 0 - PARTE GENERALE
 00 - GENERALE
 00001 - ELABORATI GENERALI
 PRESCRIZIONI MATERIALI E NOTE GENERALI
 CODICE 65953 04 EL E I 11 00 001 00 00 006 00

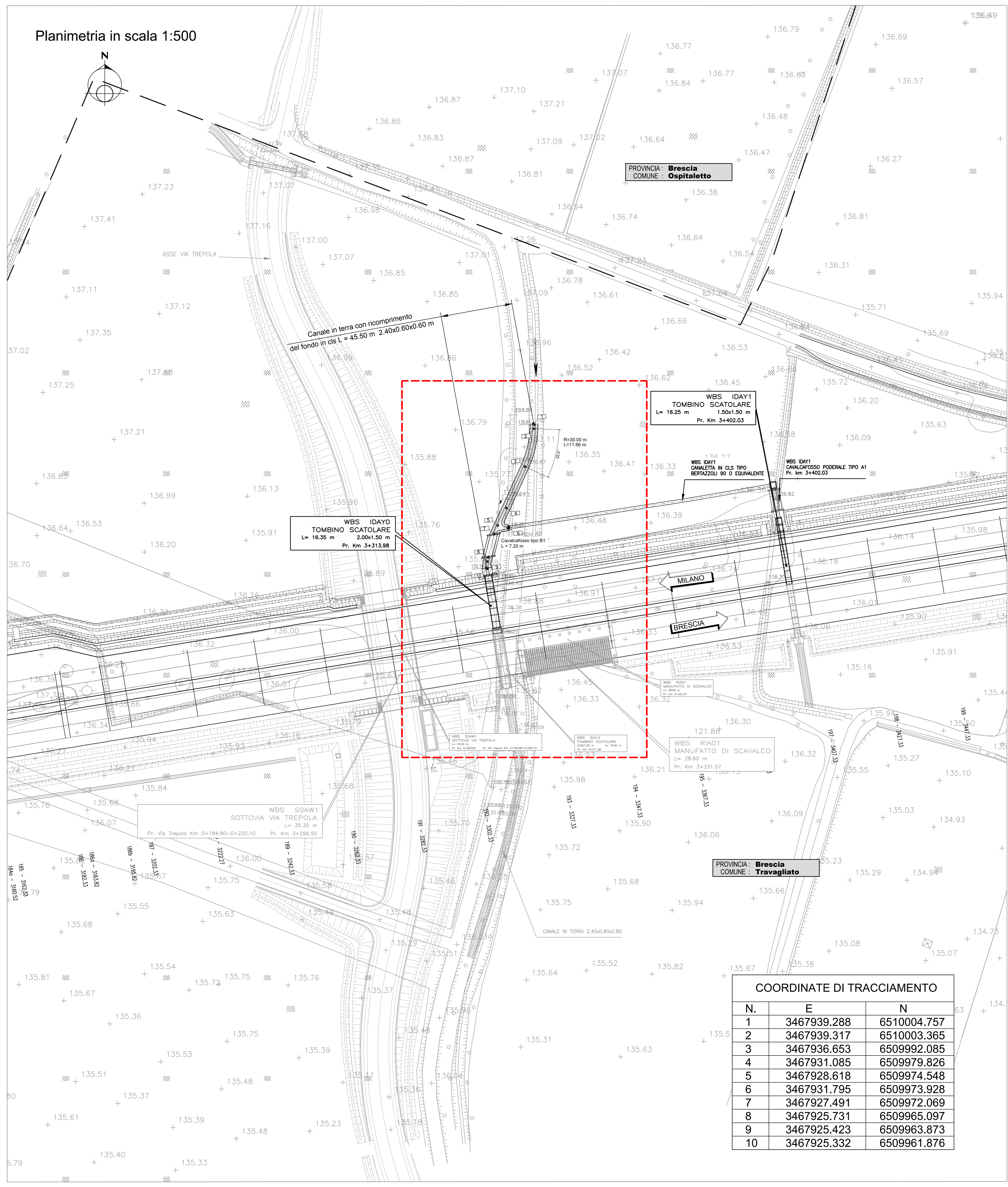

COORDINATE DI TRACCIAMENTO		
N.	E	N
1	3467939.288	6510004.757
2	3467939.317	6510003.365
3	3467936.653	6509992.085
4	3467931.085	6509979.826
5	3467928.618	6509974.548
6	3467931.795	6509973.928
7	3467927.491	6509972.069
8	3467925.731	6509965.097
9	3467925.423	6509963.873
10	3467925.332	6509961.876

SEZIONE TIPO
Cavalcafosso tipo B1
Scala 1:50

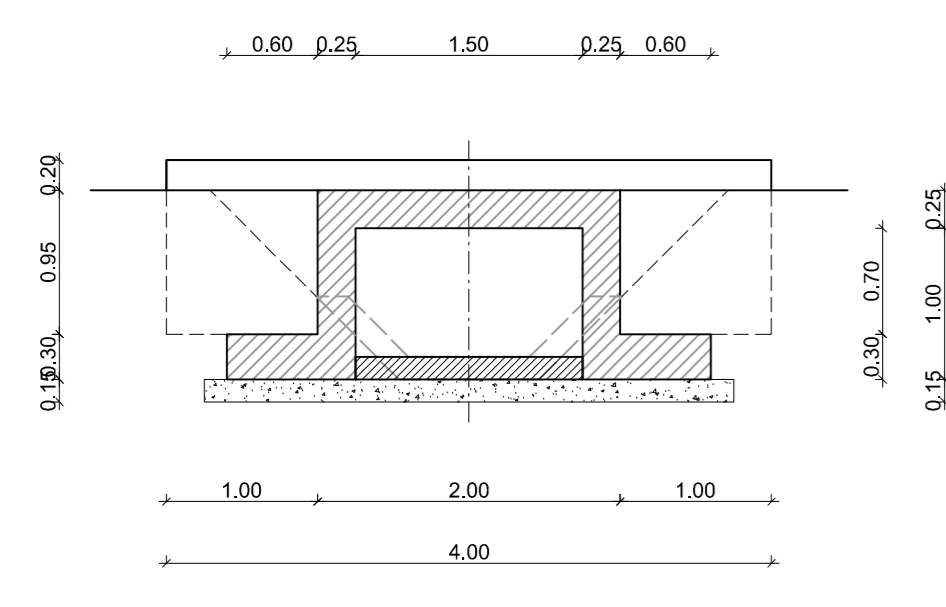

SEZIONE TIPO
Tombino scatolare
150x200
Scala 1:50

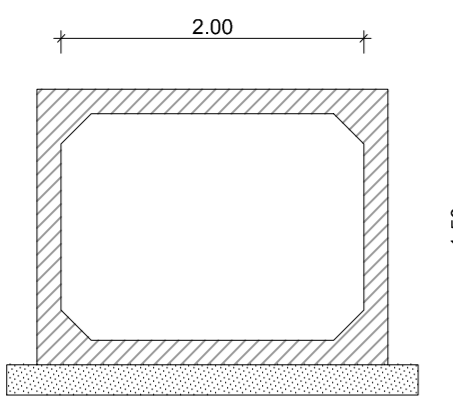

SEZIONE TIPO
2.40x0.80x0.80
Sezione canale in terra rivestita in cls
Scala 1:50

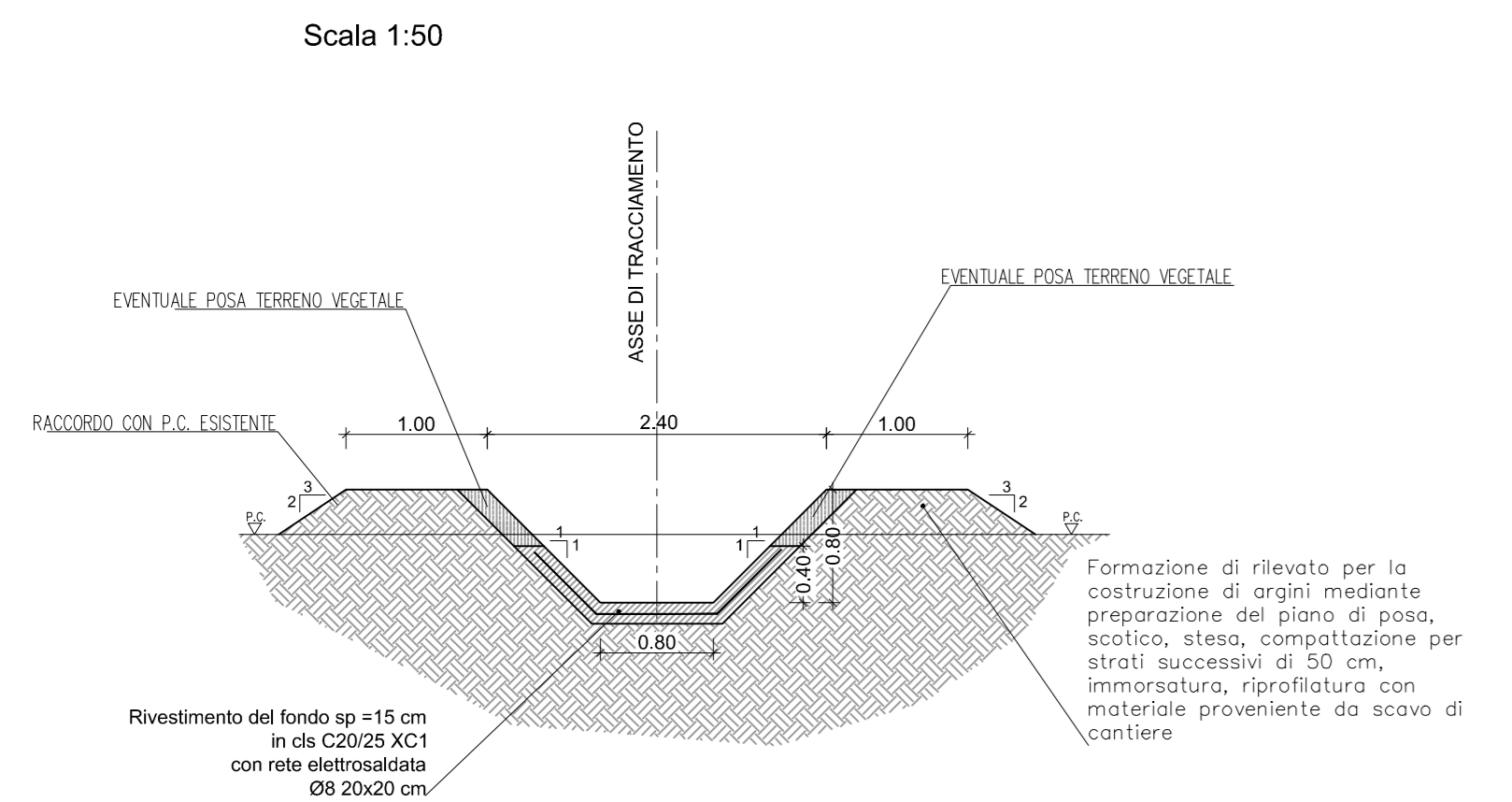

CONCEDENTE: CONCESSIONARIA

CONCESSIONARI AUTOSTRADALI LOMBARDE: SOCIETA' DI PROGETTO BREBESI SPA

CUP E31B0500390007

COLLEGAMENTO AUTOSTRADALE DI CONNESSIONE TRA LE CITTÀ DI BRESCIA E MILANO

PROCEDURA AUTORIZZATIVA D. LGS 163/2006
 DELIBERA C.I.P.E. DI APPROVAZIONE DEL PROGETTO DEFINITIVO N° 19/2016

INTERCONNESSIONE A35-A4 PROGETTO ESECUTIVO

I-INTERCONNESSIONE
 II-INTERCONNESSIONE A35-A4
 IDAYO - ADEGUAMENTO INTERFERENZA IDRAULICA IDA10
 PLANIMETRIA DI TRACCIAMENTO E SEZIONI TIPO

PROGETTAZIONE: **interconnessione** sncrl VERIFICA: **APPROVATO BDP**

IL PROGETTISTA RESPONSABILE INTERAZIONE: **MIRCA PIZZANTI & C. S.p.A.** IN DIRETTORE TECNICO: **MIRCA PIZZANTI & C. S.p.A.**

PROGETTO SPONDIANTE: **MIRCA PIZZANTI & C. S.p.A.** CAP: 25100 - VIA S. GIUSEPPE 10
 Ordine degli Ingegneri di Padova N. 611

IL CONCESSIONARIO: **BREBESI SPA**

I.D.		IDENTIFICAZIONE ELABORATO										DATA			
NUMERO	ANNO	PL	EL	II	ID	AYO	00	00	00	00	A	00	ANNO	MESE	GIORNO
65629	04	PL	EL	II	ID	AYO	00	00	00	00	A	00	2016	04	01

ELABORAZIONE PROGETTUALE		REVISIONE					
N.	DATA	DESCRIZIONE	DATA	REDAZIONE	DATA	CONTROLLATO	DATA
1							

IL CONCESSIONARIO: **BREBESI SPA**