

Planimetria in scala 1:500

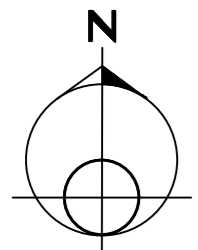

| DESCRIZIONE  | CODICE                                 |
|--|--|
| 00002 - CAVALCAFOSSO SU CANALETTA PREFABBRICATA - RELAZIONE DI CALCOLO                             | 66017 04 RC E I 11 00 002 00 00 004 00 |
| 00003 - CAVALCAFOSSO SU CANALETTA PREFABBRICATA - CARPENTERIA                                      | 66022 04 CP E I 11 00 002 00 00 002 00 |
| 00004 - CAVALCAFOSSO SU CANALETTA PREFABBRICATA - ARMATURA - TAVOLA 1/2                            | 66024 04 AR E I 11 00 002 00 00 001 00 |
| 00005 - CAVALCAFOSSO SU CANALETTA PREFABBRICATA - ARMATURA - TAVOLA 2/2                            | 66025 04 AR E I 11 00 002 00 00 002 00 |
| 00011 - RETICOLO IDROGRAFICO INTERFERITO - MANUFATTI DI REGOLAZIONE CANALI ED ELEMENTI DI RACCORDO | 66087 04 PA E I 11 00 011 00 00 001 00 |

**NOTE**

KEY-PLAN

PROVINCIA: Brescia  
COMUNE: Ospitaletto

PROVINCIA: Brescia  
COMUNE: Travagliato

**LEGENDA**

- VERSO CORRENTE IDROGRAFIA DI PROGETTO
- VERSO CORRENTE STATO ESISTENTE
- QUOTA DI SCORRIMENTO

**NOTE AGGIUNTIVE**

La definizione dettagliata delle fasi realizzative dell'intera opera sarà concordata con gli enti competenti al fine di redigere la convenzione con gli stessi. La tempistica del ripristino delle singole utenze irrigue locali sarà concordata con gli enti competenti nel rispetto delle specifiche esigenze.

**CARATTERISTICHE DEI MATERIALI**

PER CARATTERISTICHE DEI MATERIALI VEDERE ELABORATO:

- 0 - PARTE GENERALE
- 00 - GENERALE
- 0001 - ELABORATI GENERALI
- PRESCRIZIONI MATERIALI E NOTE GENERALI
- CODICE 65953 04 EL E I 11 00 001 00 00 006 00

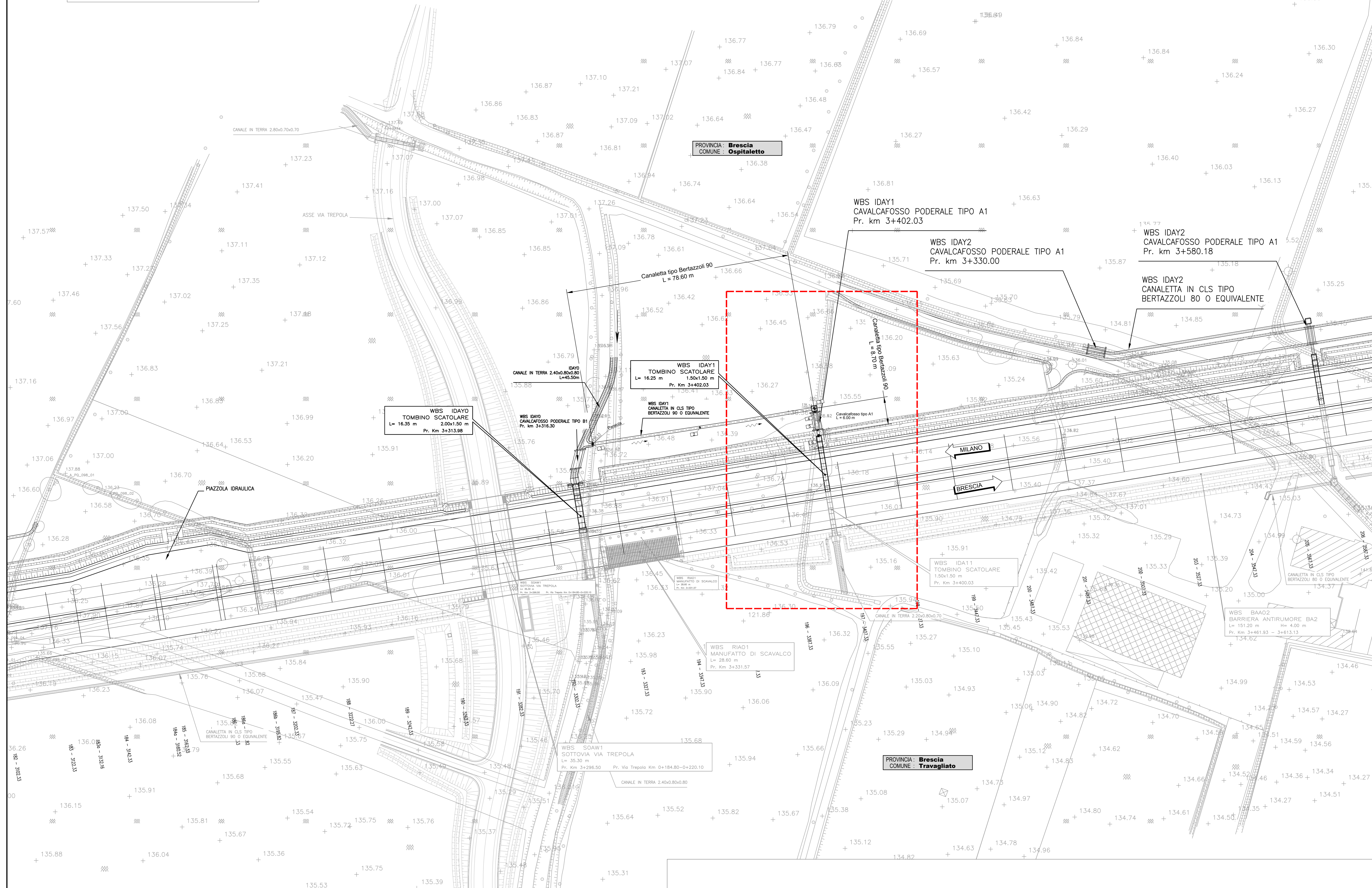

**COORDINATE DI TRACCIAMENTO**

| N. | E           | N           |
|----|-------------|-------------|
| 1  | 3467931.845 | 6509973.935 |
| 2  | 3467969.957 | 6509979.855 |
| 3  | 3468010.534 | 6509986.592 |
| 4  | 3468010.731 | 6509985.383 |
| 5  | 3468011.792 | 6509978.868 |
| 6  | 3468012.106 | 6509976.938 |

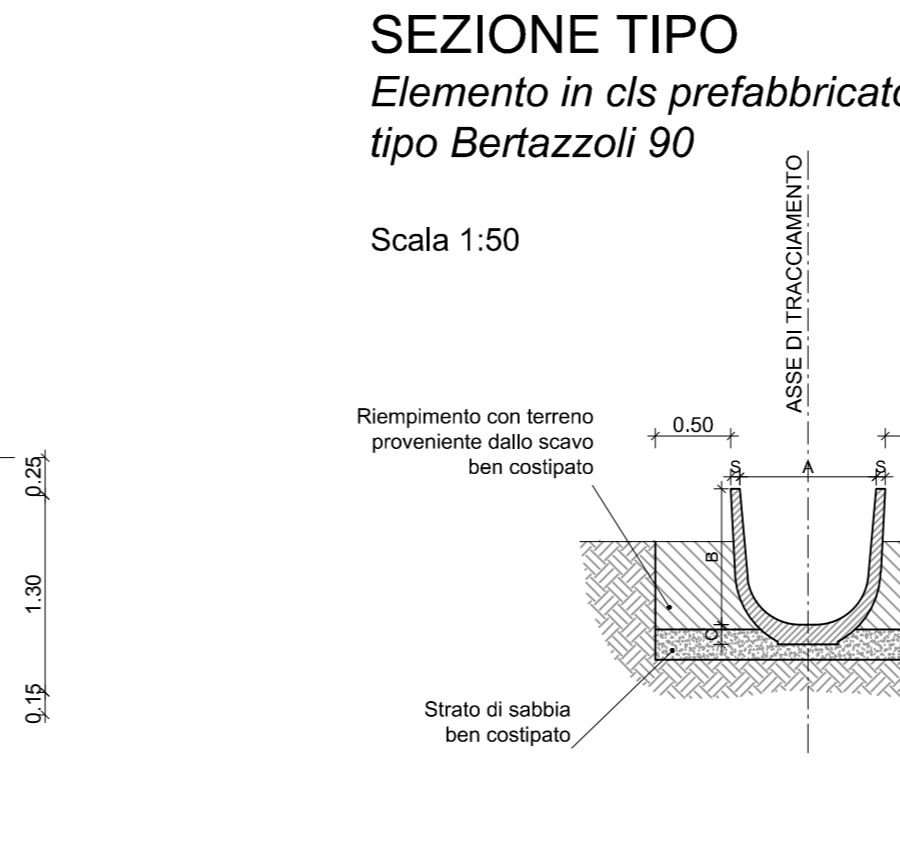
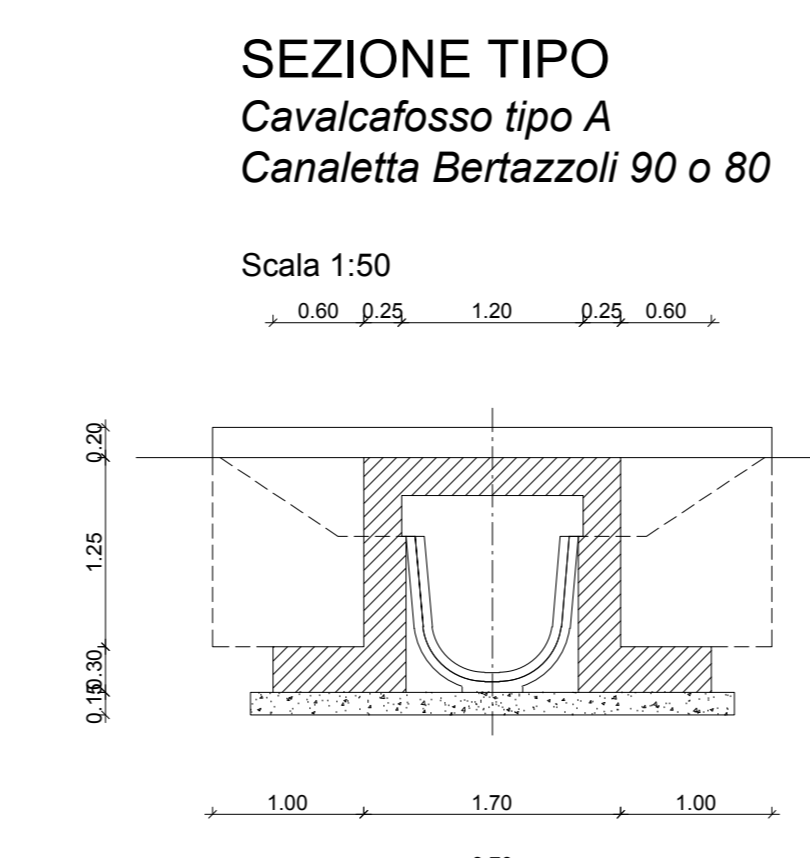

**BERTAZZOLI 90**

|   |          |
|---|----------|
| A | 90,00 cm |
| B | 90,00 cm |
| C | 13,00 cm |
| S | 6,00 cm  |



**CONCEDENTE**  
CONCESSIONARI AUTOSTRADALI LOMBARDE

**CONCESSIONARIA**  
SOCIETA' DI PROGETTO BREBEMI SPA

CUP E31B05000390007

**COLLEGAMENTO AUTOSTRADALE DI CONNESSIONE TRA LE CITTÀ DI BRESCIA E MILANO**

PROCEDURA AUTORIZZATIVA D. LGS 163/2006  
DELIBERA C.I.P.E. DI APPROVAZIONE DEL PROGETTO DEFINITIVO N° 19/2016

**INTERCONNESSIONE A35-A4 PROGETTO ESECUTIVO**

**I-INTERCONNESSIONE**  
**II-INTERCONNESSIONE A35-A4**  
**IDAY1 - ADEGUAMENTO INTERFERENZA IDRAULICA IDA11**  
**PLANIMETRIA DI TRACCIAMENTO E SEZIONI TIPO**

**PROGETTAZIONE:** **interconnessione** sncrl

**VERIFICA:** **APPROVATO BDP**

IL PROGETTISTA RESPONSABILE INTEGRATORE  
PROIEZIONE SPONDIANTE  
INGENNERIA PERINZI & C. S.p.A.  
Via S. Maria della Pace, 10  
00187 Roma (RM)

IN DIRETTORE TECNICO  
INGENNERIA PERINZI & C. S.p.A.  
Via S. Maria della Pace, 10  
00187 Roma (RM)

**IDENTIFICAZIONE ELABORATO**

| NUMERO | DATA     | OPERAZIONE | STATO |
|--------|----------|------------|-------|
| 65635  | 04/01/11 | PL         | E     |
|        | 11/01/11 | ID         | AY1   |
|        | 00/00/00 | 00         | 00    |
|        | 00/00/00 | 00         | 00    |
|        | 00/00/00 | 00         | 00    |
|        | 00/00/00 | 00         | 00    |

**ELABORAZIONE PROGETTUALE**

| NUMERO | DATA     | OPERAZIONE | STATO |
|--------|----------|------------|-------|
| 1      | 04/01/11 | PL         | E     |
| 2      | 11/01/11 | ID         | AY1   |
| 3      | 00/00/00 | 00         | 00    |
| 4      | 00/00/00 | 00         | 00    |
| 5      | 00/00/00 | 00         | 00    |
| 6      | 00/00/00 | 00         | 00    |

**IL CONCESSIONARIO**  
SOCIETA' DI PROGETTO BREBEMI SPA