

COORDINATE DI TRACCIAMENTO		
N.	E	N
1	3468320.452	6510041.087
2	3468319.989	6510038.242
3	3468318.755	6510030.743
4	3468318.027	6510026.307
5	3468323.633	6510028.899

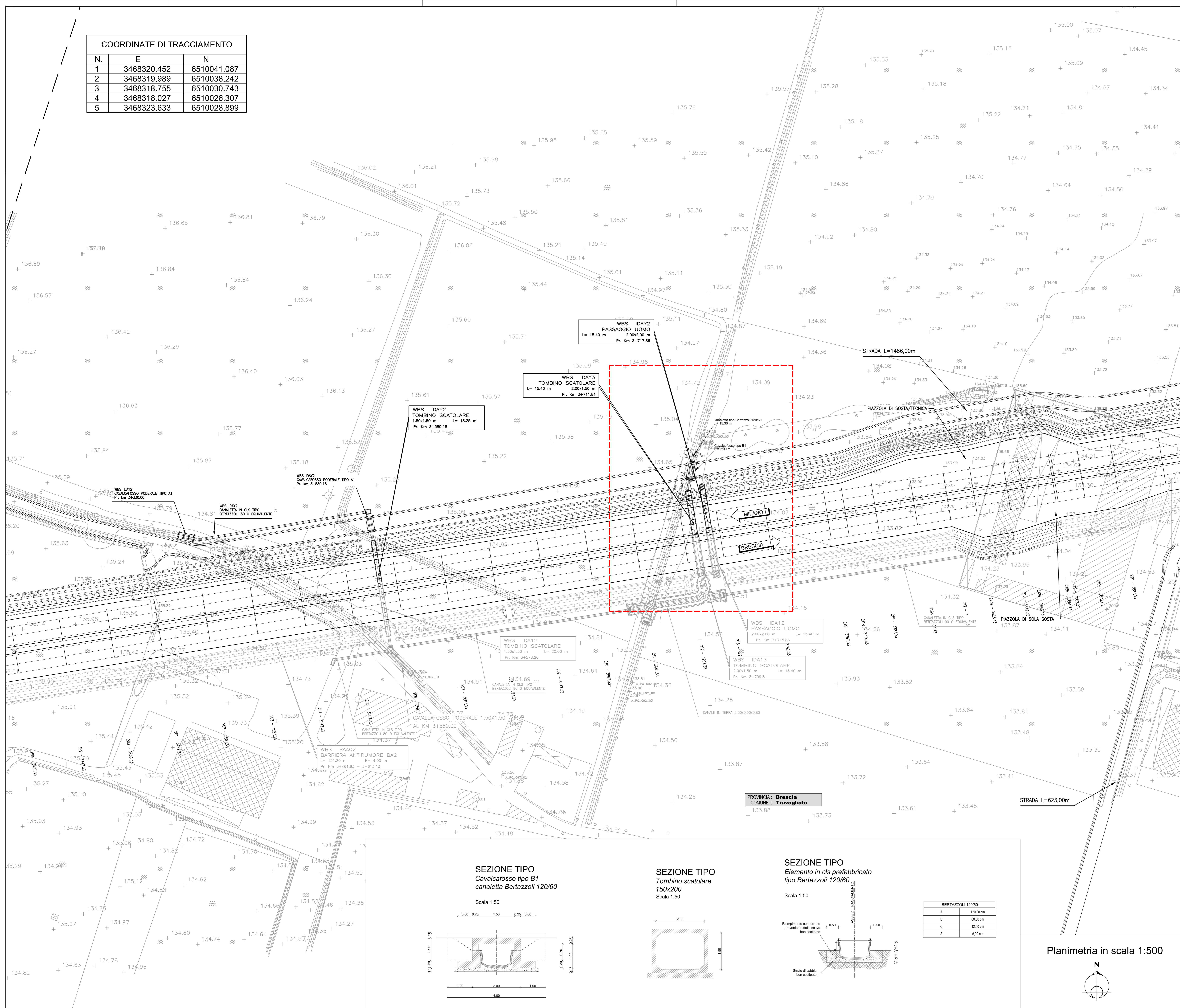

SEZIONE TIPO
Cavalcafoso tipo B1
canaletta Bertazzoli 120/60
Scala 1:50

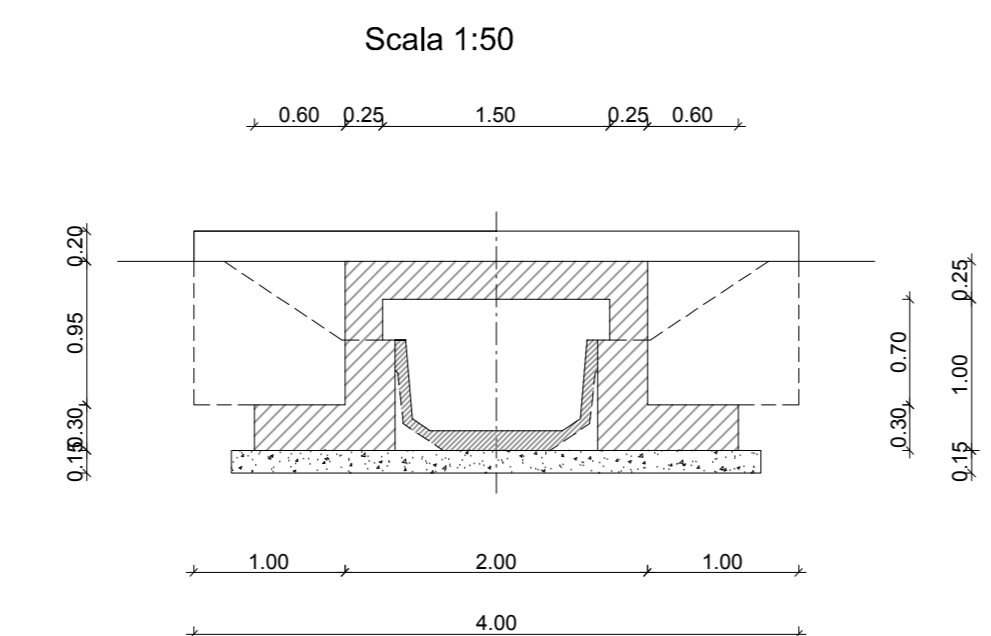

SEZIONE TIPO
Tombino scatolare
150x200
Scala 1:50

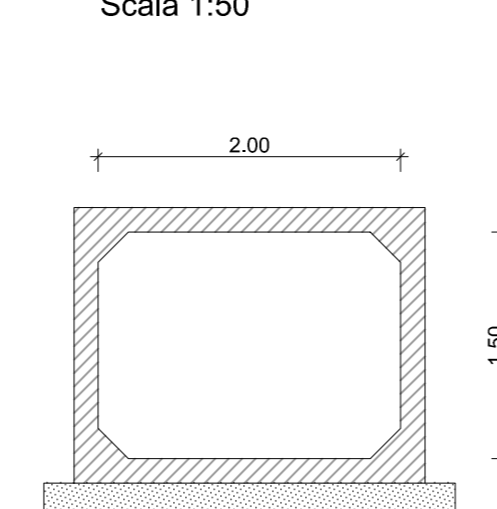

SEZIONE TIPO
Elemento in cls prefabbricato
tipo Bertazzoli 120/60
Scala 1:50

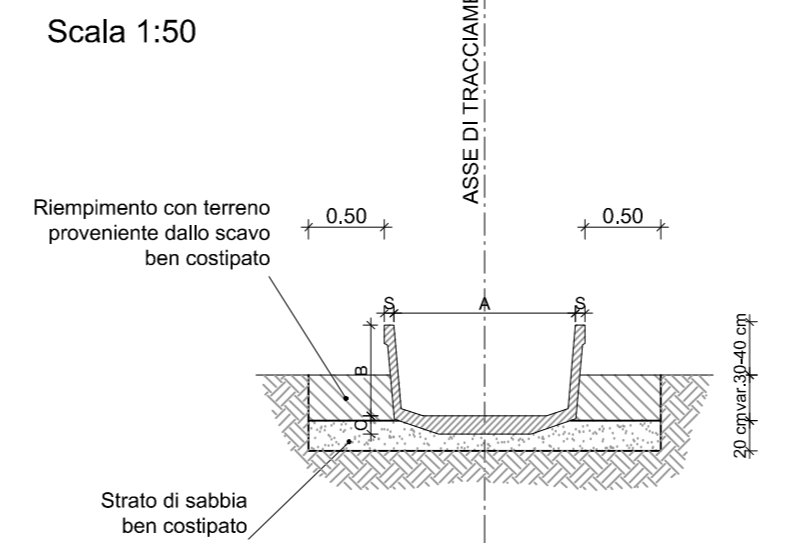

BERTAZZOLI 120/60	
A	120,00 cm
B	60,00 cm
C	12,00 cm
S	6,00 cm

Planimetria in scala 1:500

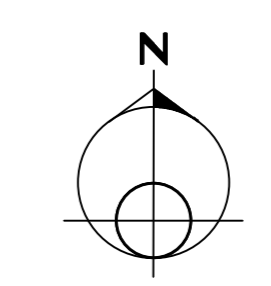

LABORATORI DI RIFERIMENTO	
DESCRIZIONE	CODICE
00002 - CAVALCAFOSSE SU CANALLETTA PREFABBRICATA - RELAZIONE DI CALCOLO	66017 04 AR E I 11 00 002 00 00 014 00
00003 - CAVALCAFOSSE SU CANALLETTA PREFABBRICATA - CARPENTERIA	66022 04 CP E I 11 00 002 00 00 002 00
00004 - CAVALCAFOSSE SU CANALLETTA PREFABBRICATA - ARMATURA - TAVOLA 1/2	66024 04 AR E I 11 00 002 00 00 001 00
00005 - CAVALCAFOSSE SU CANALLETTA PREFABBRICATA - ARMATURA - TAVOLA 2/2	66025 04 AR E I 11 00 002 00 00 002 00
00011 - RETICOLO IDROGRAFICO INTERFERITO - MANIFATTI DI REGOLAZIONE CANALI ED ELEMENTI DI RACCORDO	66087 04 PA E I 11 00 011 00 00 001 00

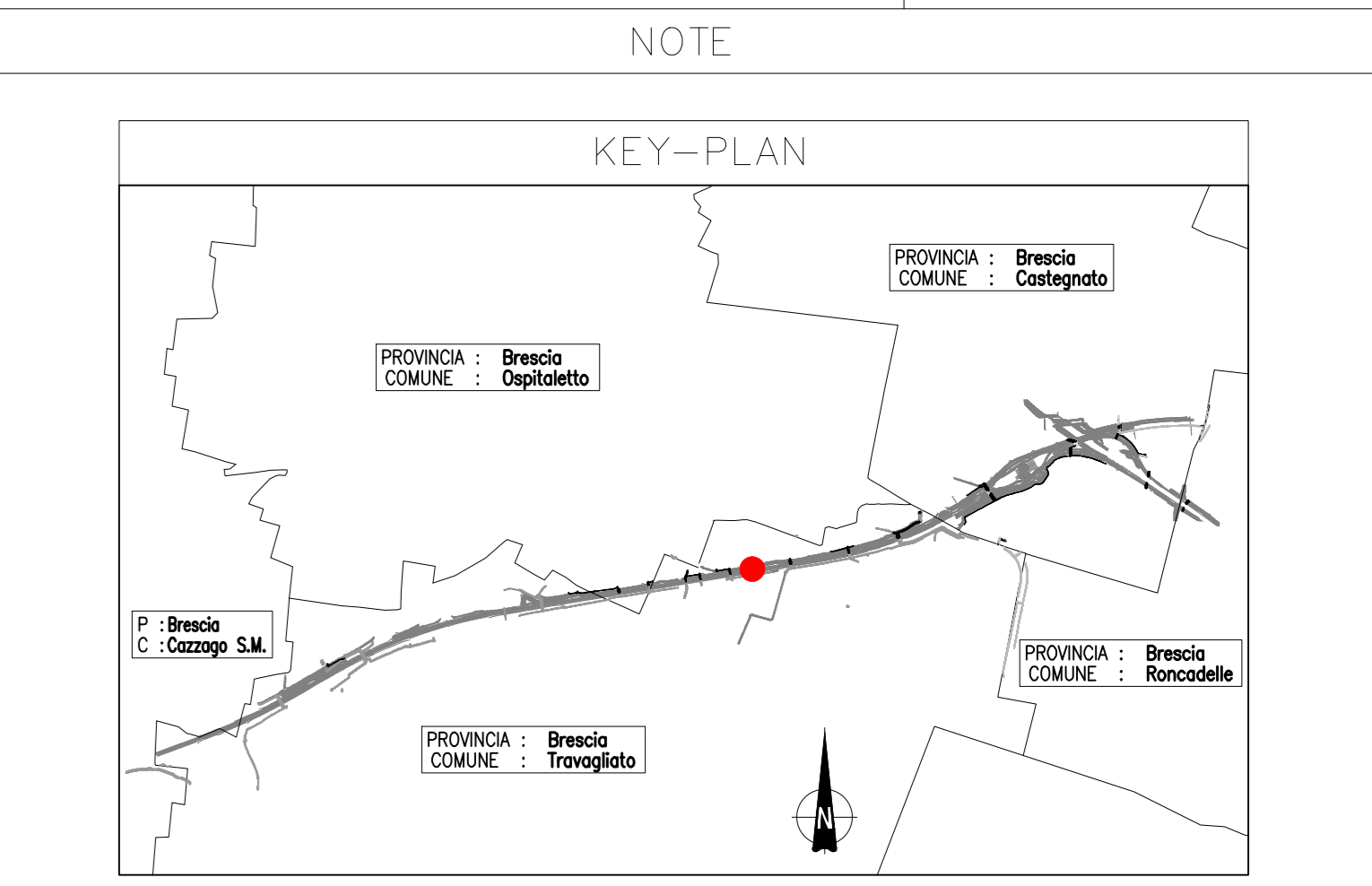

LEGENDA

- VERSO CORRENTE IDROGRAFICA DI PROGETTO
- VERSO CORRENTE STATO ESISTENTE
- QUOTA DI SCORRIMENTO

NOTE AGGIUNTIVE

La definizione dettagliata delle fasi realizzative dell'intera opera sarà concordata con gli enti competenti al fine di redigere la convenzione con gli stessi. La tempistica del ripristino delle singole utenze irrigue locali sarà concordata con gli enti competenti nel rispetto delle specifiche esigenze.

CARATTERISTICHE DEI MATERIALI

PER CARATTERISTICHE DEI MATERIALI VEDERE ELABORATO:

- 0 - PARTE GENERALE
- 00 - GENERALE
- 0001 - ELABORATI GENERALI
- PRESCRIZIONI MATERIALI E NOTE GENERALI
- CODICE 65953 04 EL E I 11 00 001 00 00 006 00

CONCEDENTE
CONCESSIONARI AUTOSTRADALI LOMBARDE

CONCESSIONARIA
SOCIETA' DI PROGETTO
BREBEMI SPA

CUP E31B0500390007

COLLEGAMENTO AUTOSTRADALE DI CONNESSIONE TRA LE CITTÀ DI BRESCIA E MILANO

PROCEDURA AUTORIZZATIVA D. LGS 163/2006
DELIBERA C.I.P.E. DI APPROVAZIONE DEL PROGETTO DEFINITIVO N° 19/2016

INTERCONNESSIONE A35-A4 PROGETTO ESECUTIVO

I-INTERCONNESSIONE
II-INTERCONNESSIONE A35-A4
IDAY3 - ADEGUAMENTO INTERFERENZA IDRAULICA IDA13
PLANIMETRIA DI TRACCIAMENTO E SEZIONI TIPO

PROGETTAZIONE: **interconnessione** sncrl

VERIFICA: **APPROVATO BDP**

IL PROGETTO RESPONSABILE INTERAZIONE
PROIEZIONE SPONDIANTE
MIRIAM PIZZARELLI & C. S.p.A.
P.L. 00111 - 20139 - MILANO
Ordine degli Ingegneri di Pavia N. 821

IN DIRETTORE TECNICO
MIRIAM PIZZARELLI & C. S.p.A.
C.A.F. Ing. Silvia De Bosis
Ordine degli Ingegneri di Pavia N. 631

I.D.		IDENTIFICAZIONE LABORATORIO										DATA				
65646	04	PL	E	I	II	ID	AY3	00	00	00	00	00	A	00	LABORIO	2016
ELABORAZIONE PROGETTUALE																
REVISIONE																
IL CONCESSIONARIO																
IL CONCESSIONARIO																