

Planimetria in scala 1:500

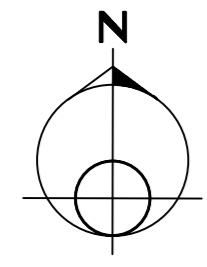

DESCRIZIONE	CODICE
00002 - CANALFOSSO SU CANALLETTA PREFABBRICATA - RELAZIONE DI CALCOLO	66017 04 RC E I 11 00 002 00 00 004 00
00002 - CANALFOSSO SU CANALLETTA PREFABBRICATA - CARPENTERIA	66022 04 CP E I 11 00 002 00 00 002 00
00002 - CANALFOSSO SU CANALLETTA PREFABBRICATA - ARMATURA - TAVOLA 1/2	66024 04 AR E I 11 00 002 00 00 001 00
00002 - CANALFOSSO SU CANALLETTA PREFABBRICATA - ARMATURA - TAVOLA 2/2	66025 04 AR E I 11 00 002 00 00 002 00
00011 - RETICOLO IDROGRAFICO INTERFERITO - MANUFATTI DI REGOLAZIONE CANALI ED ELEMENTI DI PASSORIO	66087 04 PA E I 11 00 011 00 00 001 00

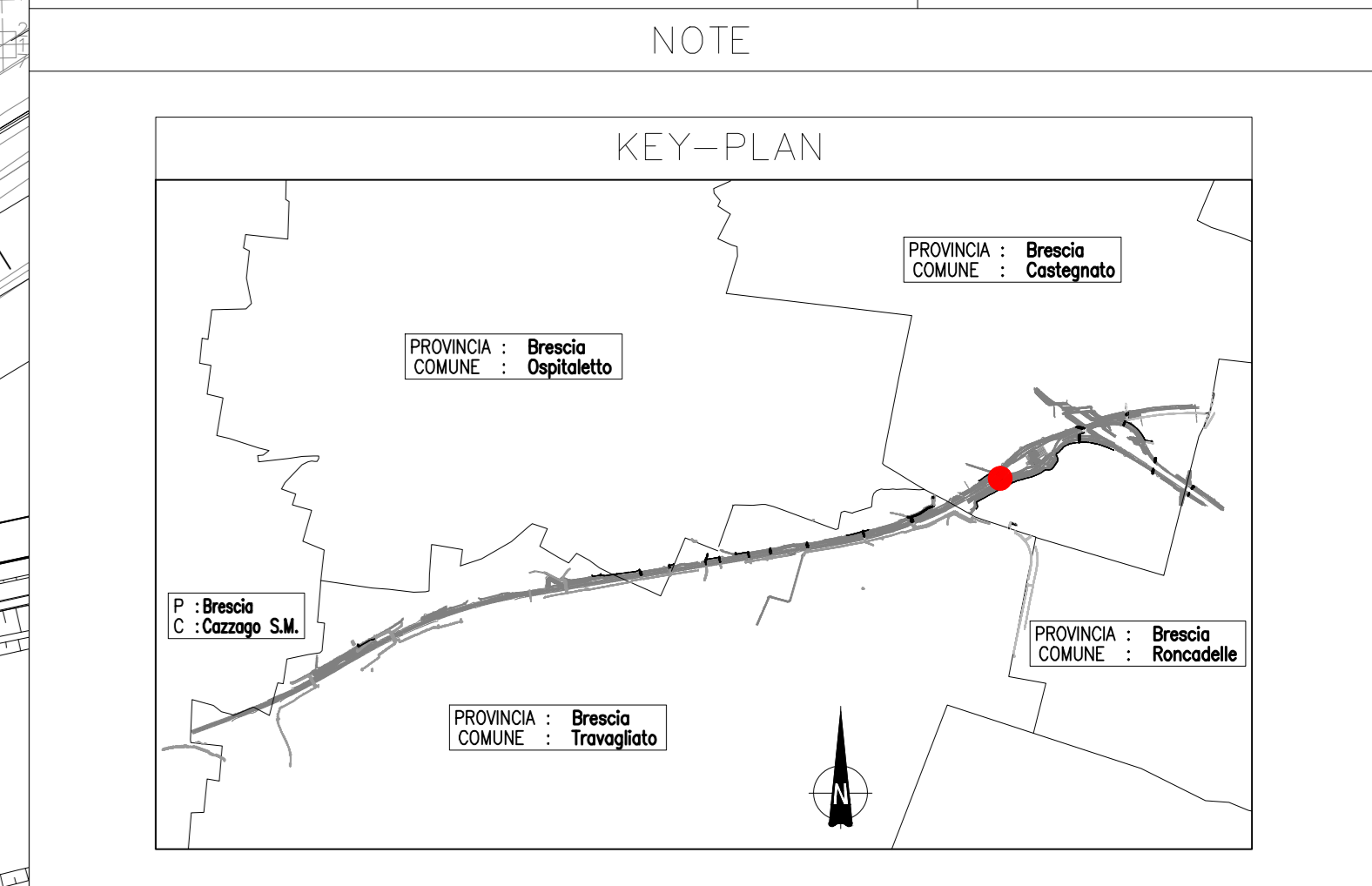

LEGENDA

- > VERSO CORRENTE IDROGRAFICA DI PROGETTO
- > VERSO CORRENTE STATO ESISTENTE
- 0.00/0.00 QUOTA DI SCORRIMENTO

NOTE AGGIUNTIVE

La definizione dettagliata delle fasi realizzative dell'intera opera sarà concordata con gli enti competenti al fine di redigere la convenzione con gli stessi. La tempistica del ripristino delle singole utenze irrigue locali sarà concordata con gli enti competenti nel rispetto delle specifiche esigenze.

CARATTERISTICHE DEI MATERIALI

PER CARATTERISTICHE DEI MATERIALI VEDERE ELABORATO:

0 - PARTE GENERALE  
 00 - GENERALE  
 00001 - ELABORATI GENERALI  
 PRESCRIZIONI MATERIALI E NOTE GENERALI  
 CODICE 65953 04 EL E I 11 00 001 00 00 006 00

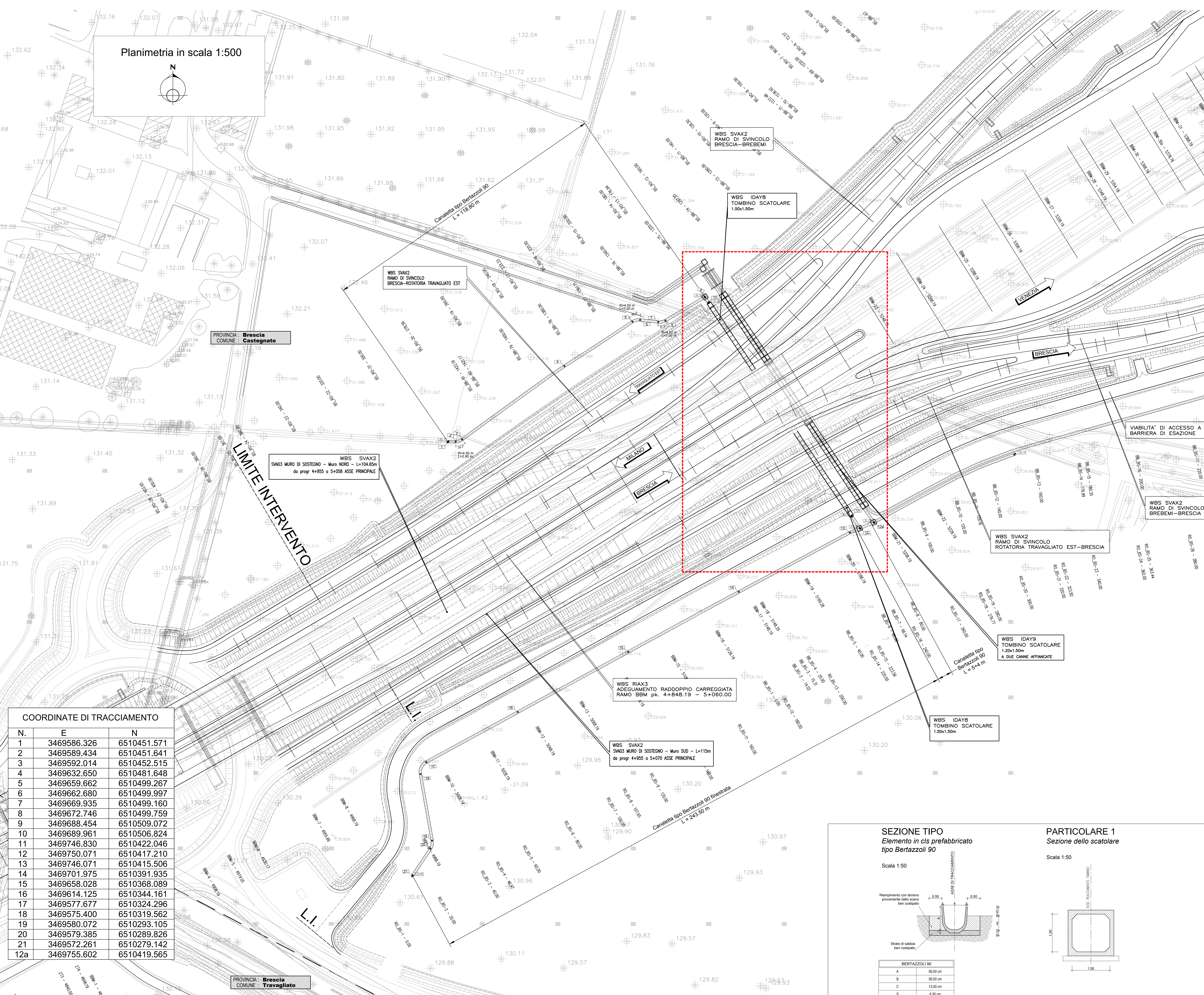

COORDINATE DI TRACCIAMENTO

N.	E	N
1	3469586.326	6510451.571
2	3469589.434	6510451.641
3	3469592.014	6510452.515
4	3469632.650	6510481.648
5	3469659.662	6510499.267
6	3469662.680	6510499.997
7	3469669.935	6510499.160
8	3469672.746	6510499.759
9	3469688.454	6510509.072
10	3469689.961	6510506.824
11	3469746.830	6510422.046
12	3469750.071	6510417.210
13	3469746.071	6510415.506
14	3469701.975	6510391.935
15	3469658.028	6510368.089
16	3469614.125	6510344.161
17	3469577.677	6510324.296
18	3469575.400	6510319.562
19	3469580.072	6510293.105
20	3469579.385	6510289.826
21	3469572.261	6510279.142
12a	3469755.602	6510419.565

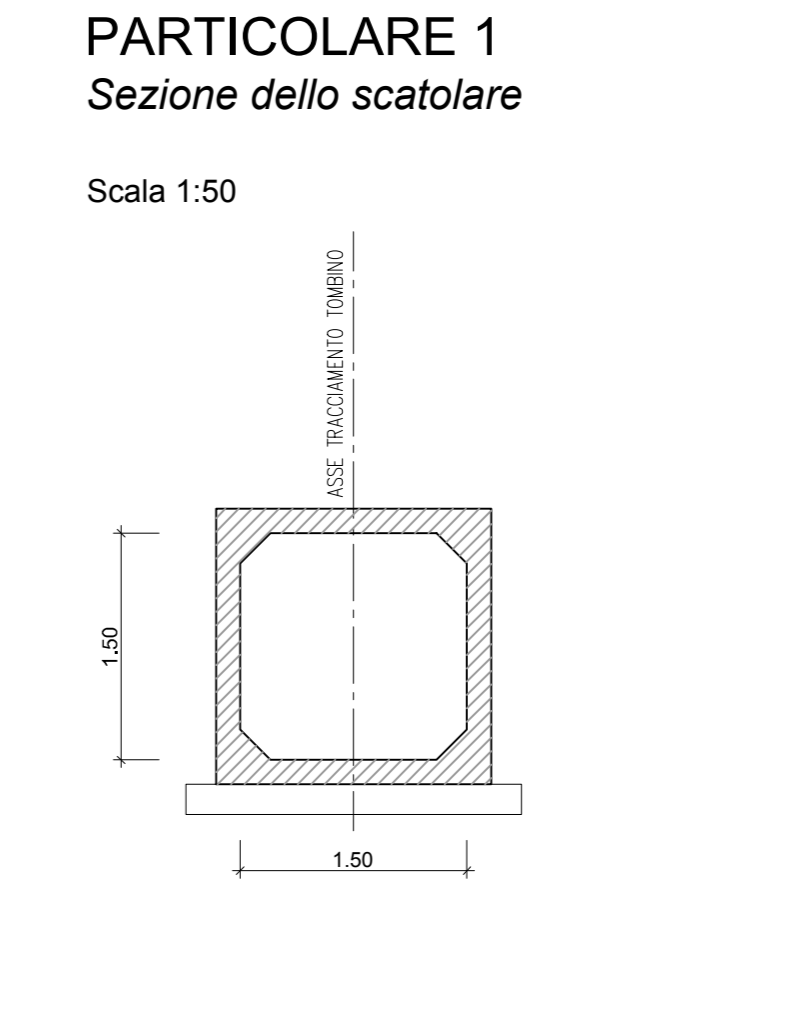
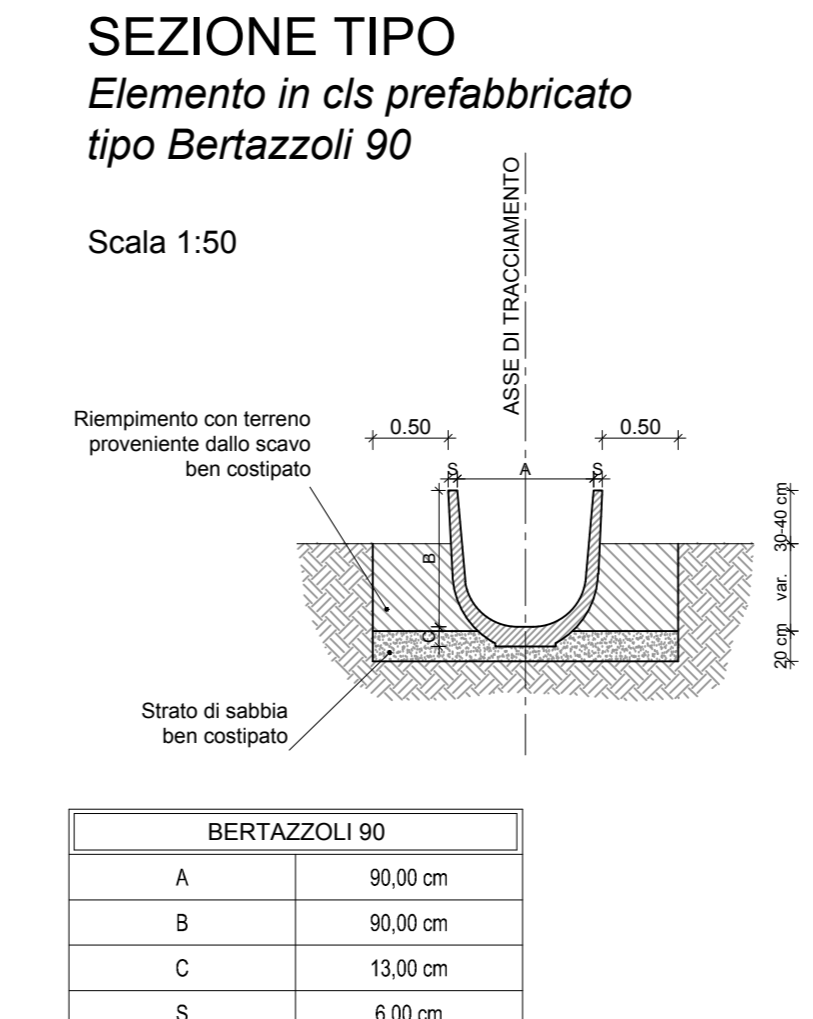

CONCEDENTE: CONCESSIONARIA

CONCESSIONARI AUTOSTRADALI LOMBARDE SOCIETA' DI PROGETTO BREBEMI SPA

CUP E31B0500390007

**COLLEGAMENTO AUTOSTRADALE DI CONNESSIONE TRA LE CITTÀ DI BRESCIA E MILANO**

PROCEDURA AUTORIZZATIVA D. LGS 163/2006 DELIBERA C.I.P.E. DI APPROVAZIONE DEL PROGETTO DEFINITIVO N° 19/2016

**INTERCONNESSIONE A35-A4 PROGETTO ESECUTIVO**

I-INTERCONNESSIONE  
 II-INTERCONNESSIONE A35-A4  
 IDAYS - ADEGUAMENTO INTERFERENZA IDRAULICA IDA18  
 PLANIMETRIA DI TRACCIAMENTO E SEZIONI TIPO

PROGETTAZIONE: **interconnessione** s.p.a.  
 IL PROGETTO RESPONSABILE INTERAZIONE: **MIRCA RICCARDI & C. S.p.A.**  
 PRESCRIZIONI SPECIFICHE: **MIRCA RICCARDI & C. S.p.A.**  
 IN DIRETTORE TECNICO: **DR. ING. GIULIO DEBBI**

VERIFICA: **APPROVATO BDP**

IDENTIFICAZIONE ELABORATO

PROGETTO	REVISIONE	DATA	REDAZIONE	DATA	CONTROLLATO	DATA	APPROVATO	DATA					
65674	04	PL	E	I	II	ID	AY8	00	00	00	00	A	00

ELABORAZIONE PROGETTUALE

IL PROGETTISTA: **interconnessione s.p.a.**  
 PAVENZI INGENNERI s.r.l.  
 Via S. Maria Maddalena, 10  
 25122 Verona (VR) - Italia  
 Tel. +39 0475 411111  
 Fax +39 0475 411112

IL CONCESSIONARIO: **BREBEMI SPA**  
 Via S. Maria Maddalena, 10  
 25122 Verona (VR) - Italia  
 Tel. +39 0475 411111  
 Fax +39 0475 411112

PROVINCIA: Brescia  
 COMUNE: Travagliato