

STRALCIO PLANIMETRICO IN CORRISPONDENZA
DELLO SCAMBIO DI CARREGGIATA (IN CURVA)
SCALA 1:100

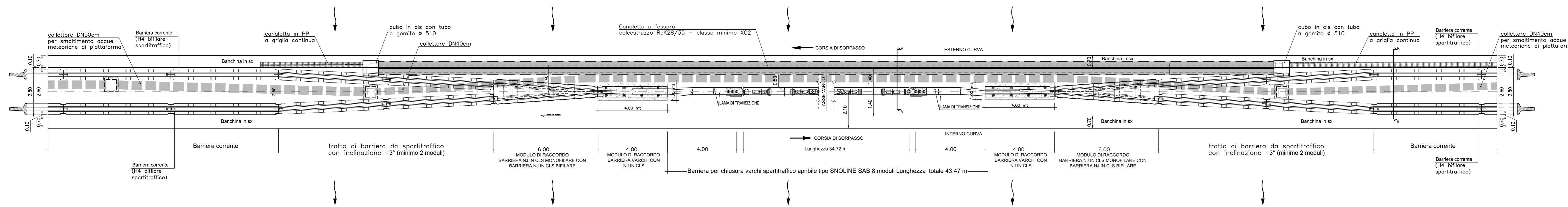

In corso d'opera posizionare i banchi tubi in modo che sia resa nulla o minima, la possibile interferenza con i montanti delle barriere stradali, oppure mettere in atto tutte le precauzioni possibili per evitare che nel corso della posa delle barriere non vengano danneggiati i banchi tubi.

SEZIONE A-A
SCALA 1:20

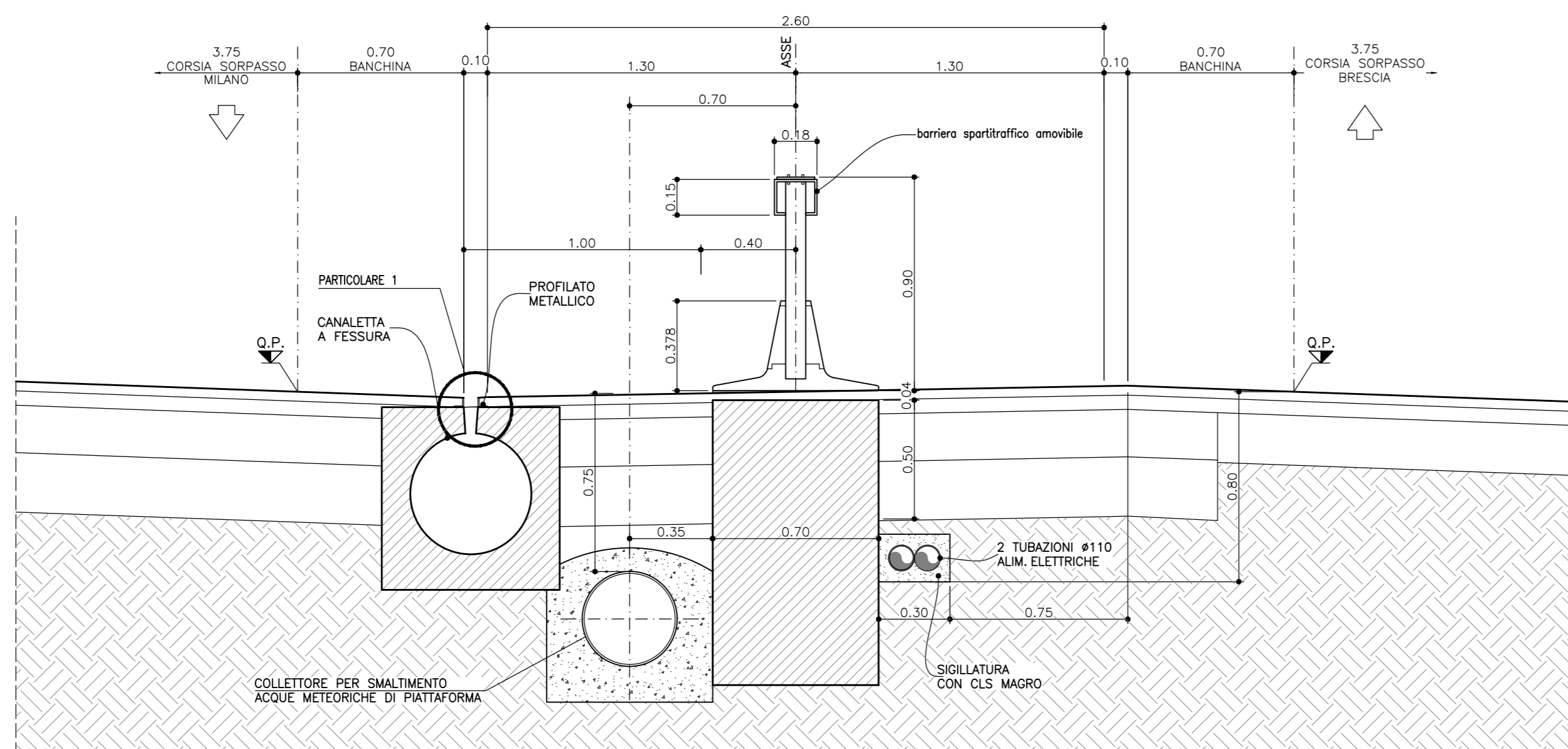

SEZIONE B-B
SCALA 1:20

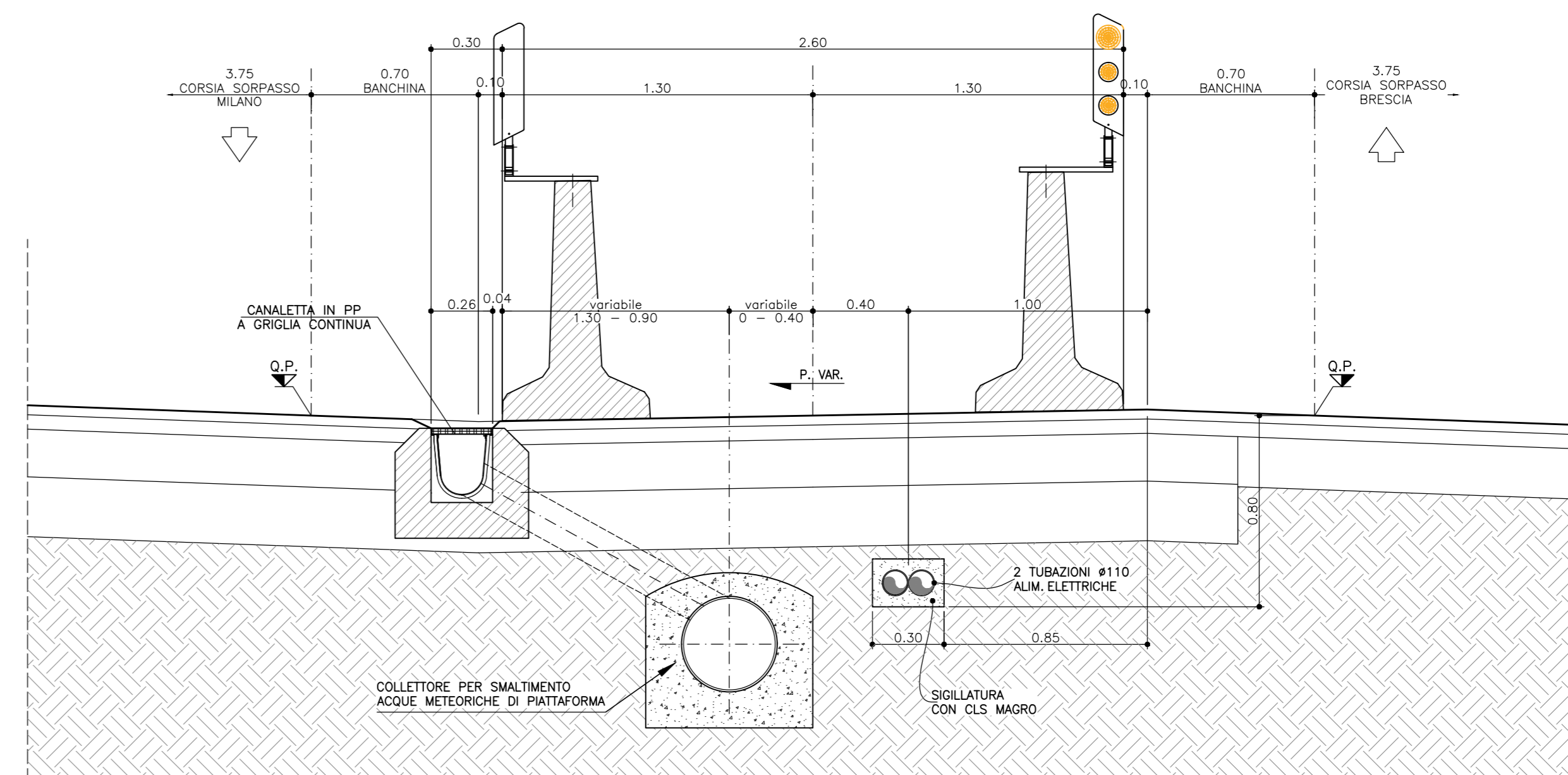

SEZIONE TIPOLOGICA - scala 1:10

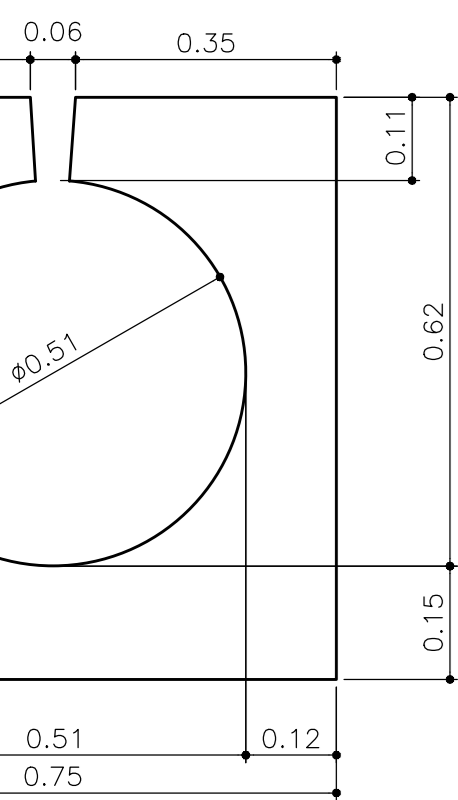

PARTICOLARE 1 - scala 1:10

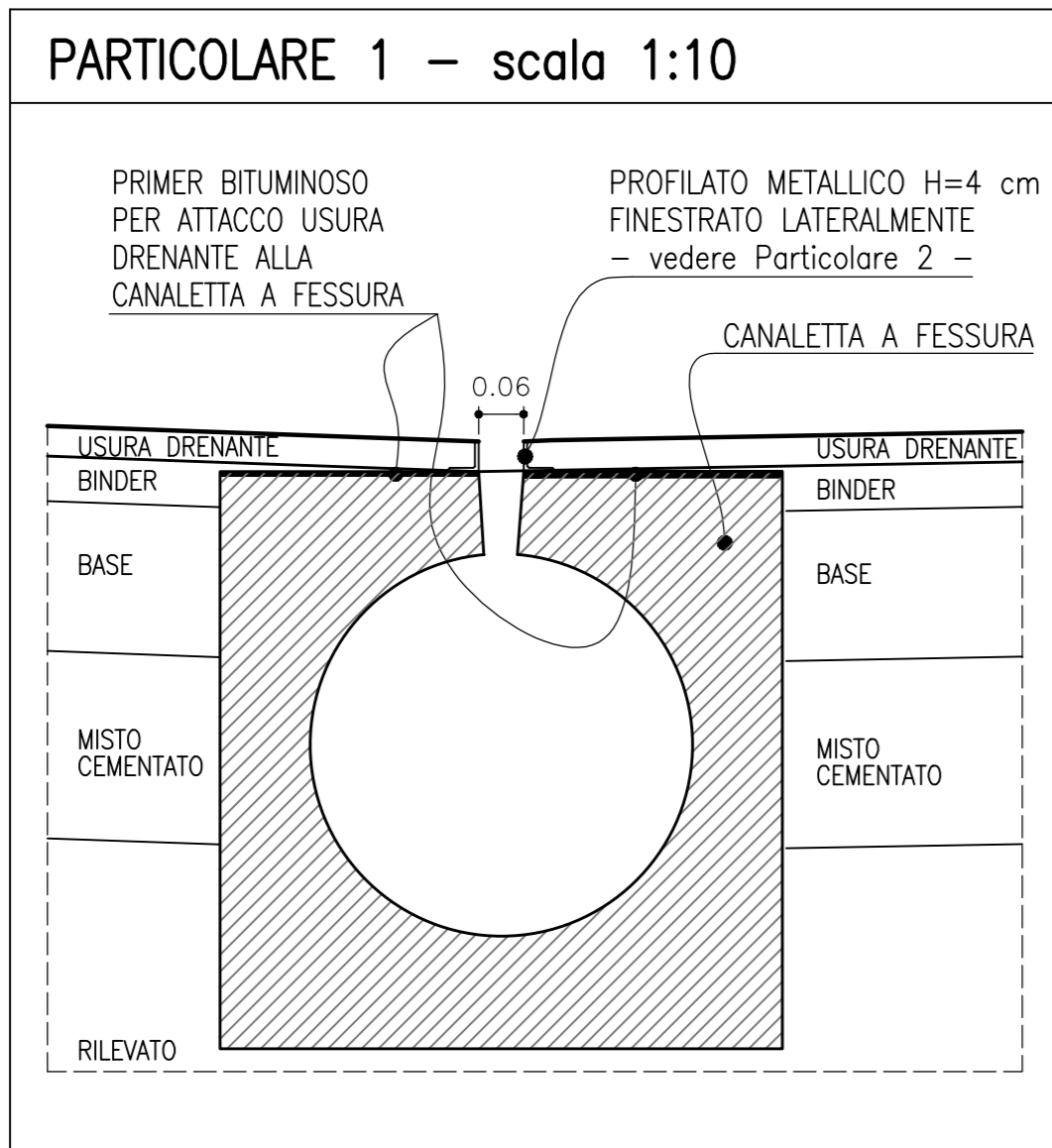

PARTICOLARE 2 - misure espresse in mm

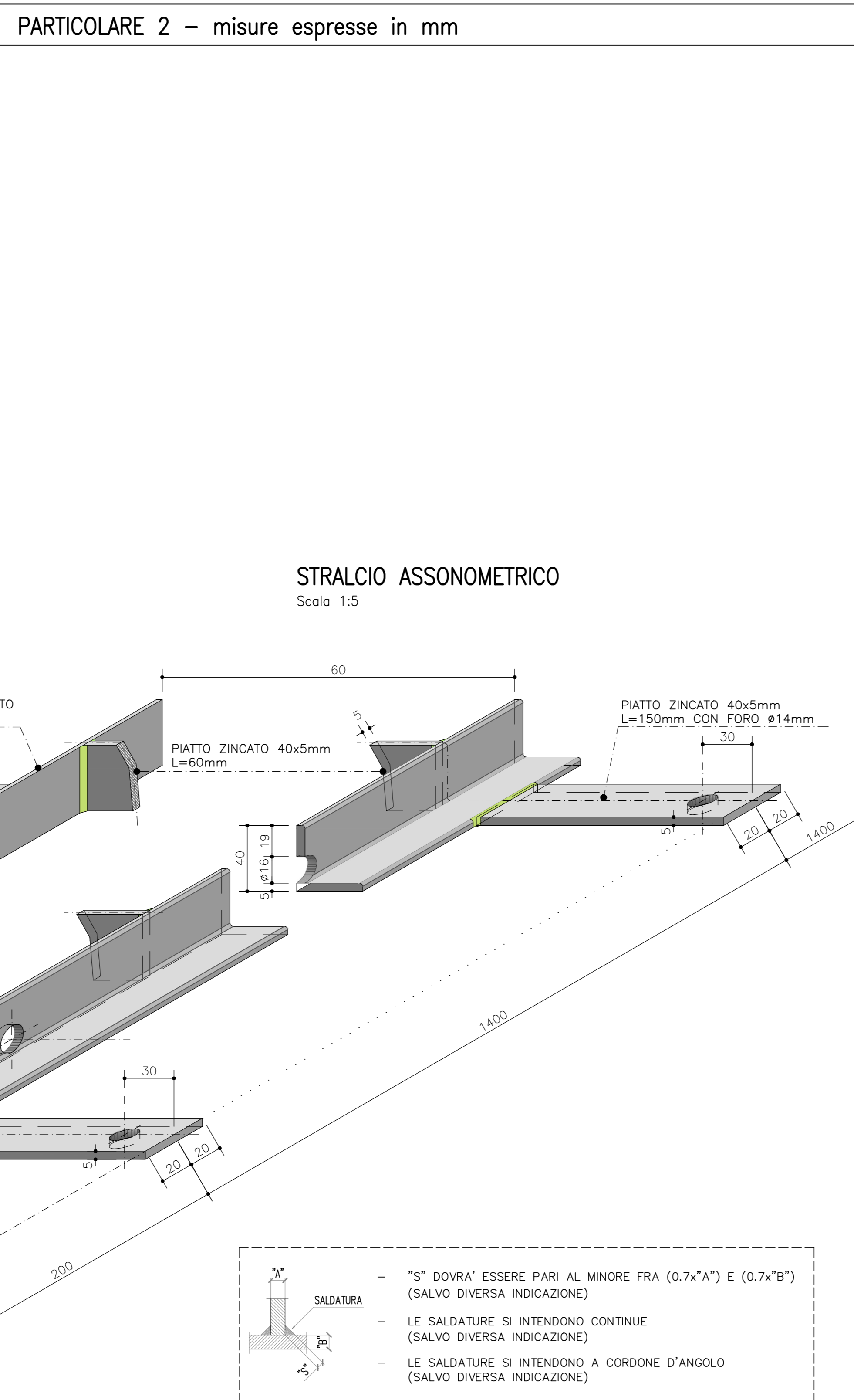

STRALCIO PLANIMETRICO

Scala 1:5

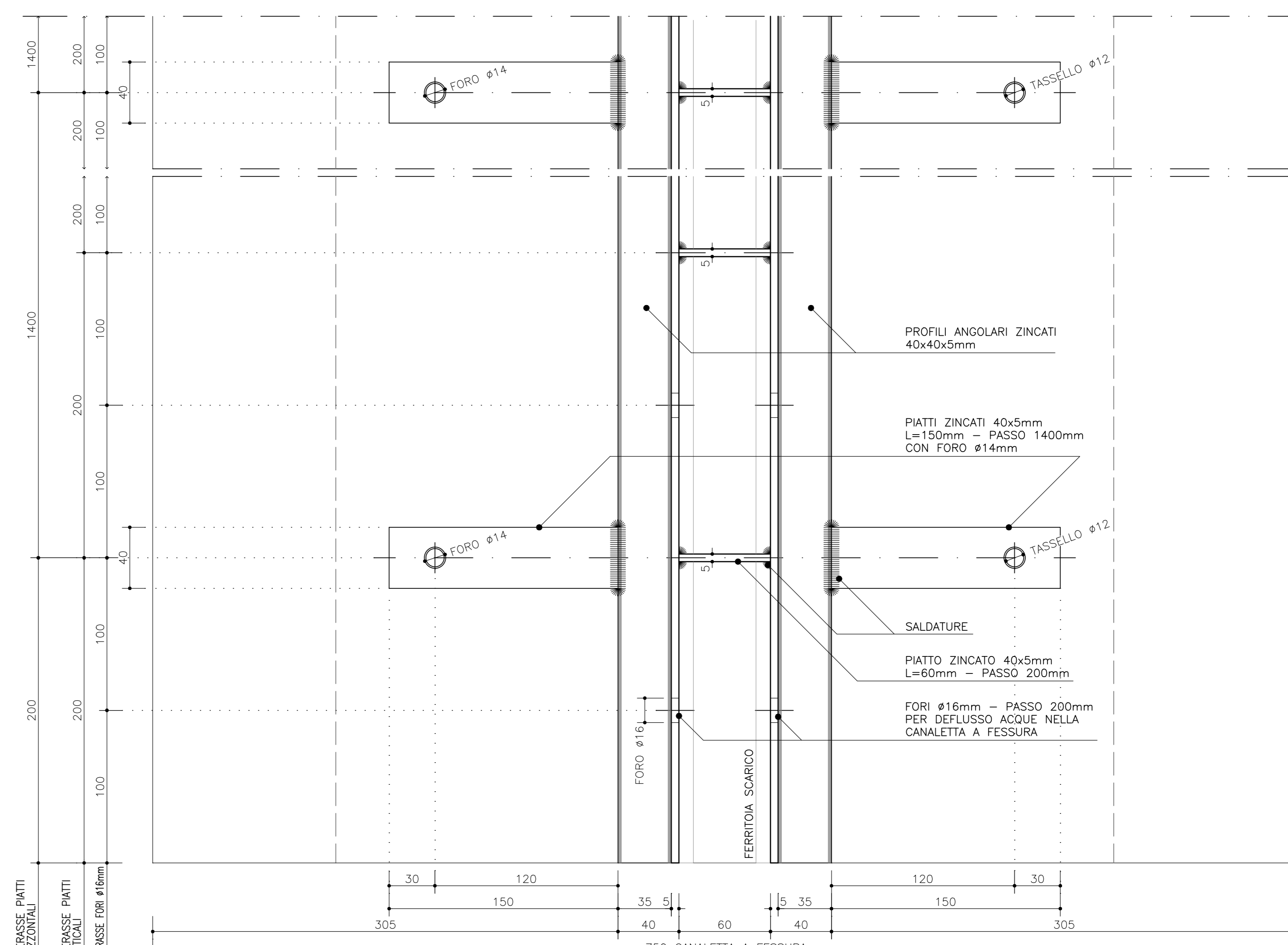

LABORATORI D
DESCRIZIONE

NOTE

- TUTTE LE MISURE SONO ESPRESSE IN METRI, SALVO OVE DIVERSAMENTE SPECIFICATO.
- 1) ELEMENTO PREFABBRICATO DIMENSIONATO PER CARICHI 1° CATEGORIA
 - 2) SEZIONE IDRAULICA NON INFERIORE A 0.20 mq
 - 3) QUOTA SCORRIMENTO - 62 cm DA STRADASSO ELEMENTO.

LEGENDA

CARATTERISTICHE

- PER CARATTERISTICHE DEI MATERIALI VEDERE ELABORATO:
- 00 - PARTE GENERALE
 - 00001 - ELABORAZIONI GENERALI
 - 00002 - SEZIONI S
 - 00003 - DETTAGLI

CONCEDENTE
CONCESSIONI AUTOSTRADALI LOMBARDE

CUP E31 B08

COLLEGAMENTO DI CONNESSIONE BRESCIA

PROCEURA AUTORIZZATA DELIBERA C.I.P.E. DI APPROVAZIONE D

INTERCONNESSIONE PROGETTO

O-PARTE G
OO-GEN
00002 - ELABORAZIONE SEZIONI S
DETTAGLI

PROGETTAZIONE:
interconnessione

IL PROGETTISTA RESPONSABILE INTERCONNESSIONE PROGETTO SPECIFICAZIONE IMPRESA PAVENONATI & C. SPA
P. L. B. - VIA VENEZIA 11
00187 ROMA

IL PROGETTISTA RESPONSABILE INTERCONNESSIONE PROGETTO SPECIFICAZIONE IMPRESA PAVENONATI & C. SPA
P. L. B. - VIA VENEZIA 11
00187 ROMA

ELABORAZIONE PROGETTUALE

IL PROGETTISTA RESPONSABILE INTERCONNESSIONE PROGETTO SPECIFICAZIONE IMPRESA PAVENONATI & C. SPA
P. L. B. - VIA VENEZIA 11
00187 ROMA

IL CONCESSIONARIO
Societa' di Progetto
Brescia SpA