

NOTE GENERALI

- TUTTE LE DIMENSIONI SONO ESPRESSE IN CENTIMETRI
- TUTTE LE QUOTE ALTIMETRICHE E LE COORDINATE SONO ESPRESSE IN METRI
- TUTTE LE DIMENSIONI DEI TUBI SONO ESPRESSE IN MILLIMETRI

MATERIALI

OPERE IN CEMENTO ARMATO

- * Calcestruzzo magro per sottofondazioni di classe C 12/15 con almeno 200 kg/mc di cemento;
- * Calcestruzzo di classe C 25/30 - Classe di esposizione XC2 per strutture di fondazione - Dosaggio minimo di cemento 300 kg/mc - Rapporto q/c=0.60 - Lavorabilità S3-S5;
- * Acciai in reti e barre di armatura migliorata per l'esecuzione delle opere in c.a. del tipo B450C (ex FeB44k) controllata in stabilimento;
- * Prevedere giunti di tenuta ad ogni ripresa di getto che si renderà necessaria in fase di esecuzione.

OPERE IN CARPENTERIA METALLICA

- * Acciai per carpenterie metalliche laminati del tipo S275J2G3 rispondenti alle norme EN10025-1-6;
- * Acciai per carpenterie metalliche laminati in forma di profilati cavi del tipo S275J2G3 rispondenti alle norme EN10210-1;
- * Acciai per accessori metallici del tipo S275J2G3 rispondenti alle norme EN10025-1-6;
- * Acciai per lamiera gregata e profili formati a freddo del tipo S275J2G3 rispondenti alle norme EN14782;
- * Tirafondi costituiti da barre filettate in acciaio di caratteristiche di resistenza non inferiore alla classe 8.8 secondo UNI EN 898 parte I (riferimento UNI 5712) con dadi di classe 8 secondo UNI EN 20898 parte II (riferimento UNI 5713);
- * Bulloni ad alta resistenza per le unioni acciaio-acciaio conformi per le caratteristiche dimensionali delle viti alle UNI 5712 e per quelle dei dadi alle UNI 5713 appartenenti alla classe 8.8 e 8 della UNI 3740;
- * Saldature manuali effettuate ad arco con elettrodi rivestiti E44 aventi caratteristiche di classe 2, 3, 4 secondo UNI 5132, per spessori inferiori a 30 mm e classe 4B per spessori superiori;
- * Zincatura a caldo secondo le indicazioni delle UNI5744.

N.B.: NEI GIUNTI DI TESTA OD A "T" (tutti a completa penetrazione) DOVRA' ESSERE PREVISTO UN GRADUALE ALLARGAMENTO DELLA SALDATURA LA CUI LARGHEZZA DOVRA' ESSERE PARI AD 1,3 VOLTE LO SPessore "S" DELLA LAMIERA SU CUI VIENE AD INTESTARSI (vedi schema seguente).
LE LAMIERE DEVONO ESSERE PREVENTIVAMENTE SACOMATE ALL'UOPO. TUTTE LE SALDATURE DOVRANNO ESSERE EFFETTUATE IN OFFICINA ED ESSERE REALIZZATE SOLO CON PROCEDIMENTO MANUALE.

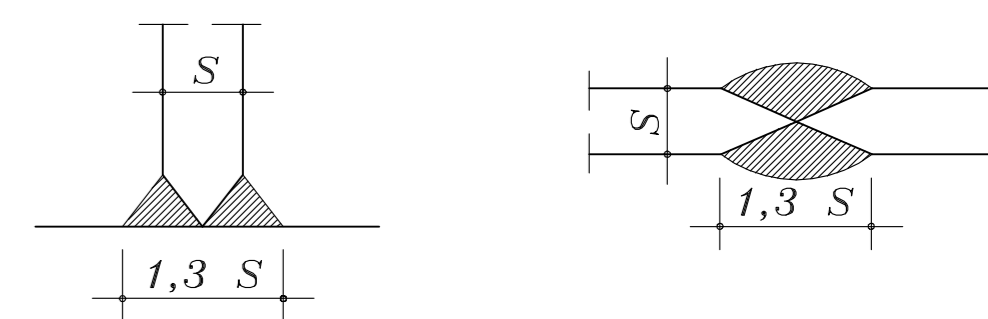
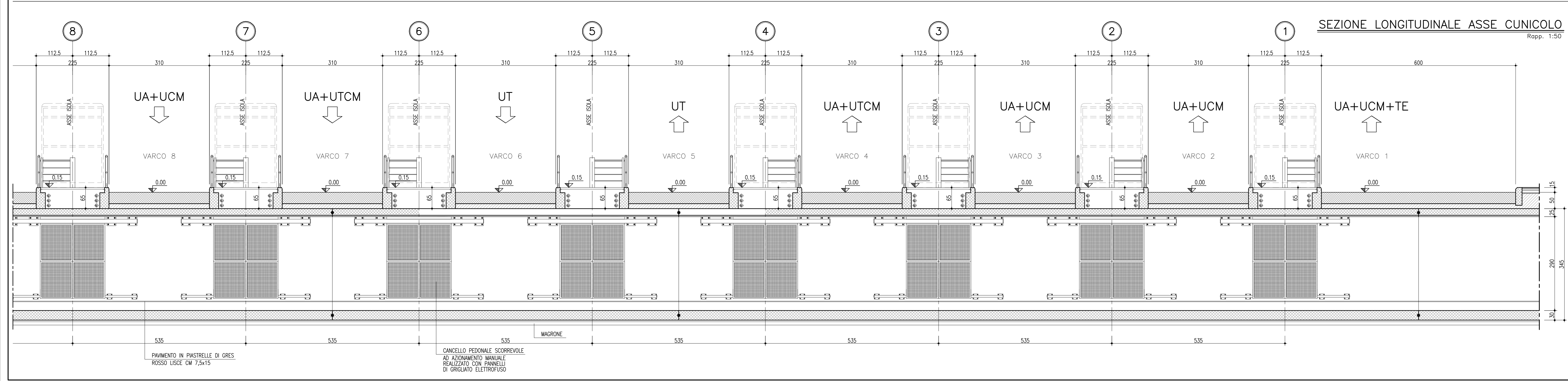
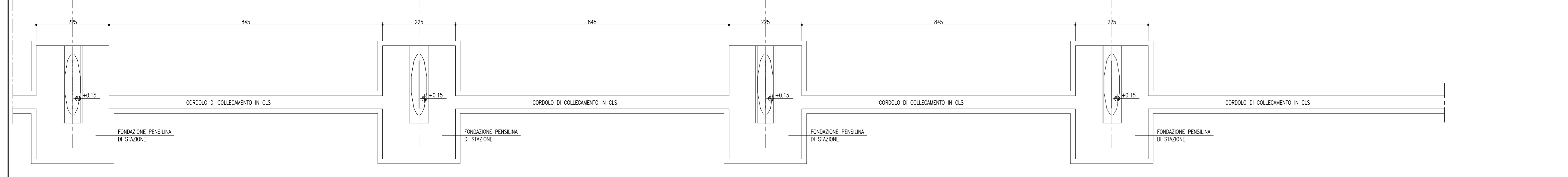
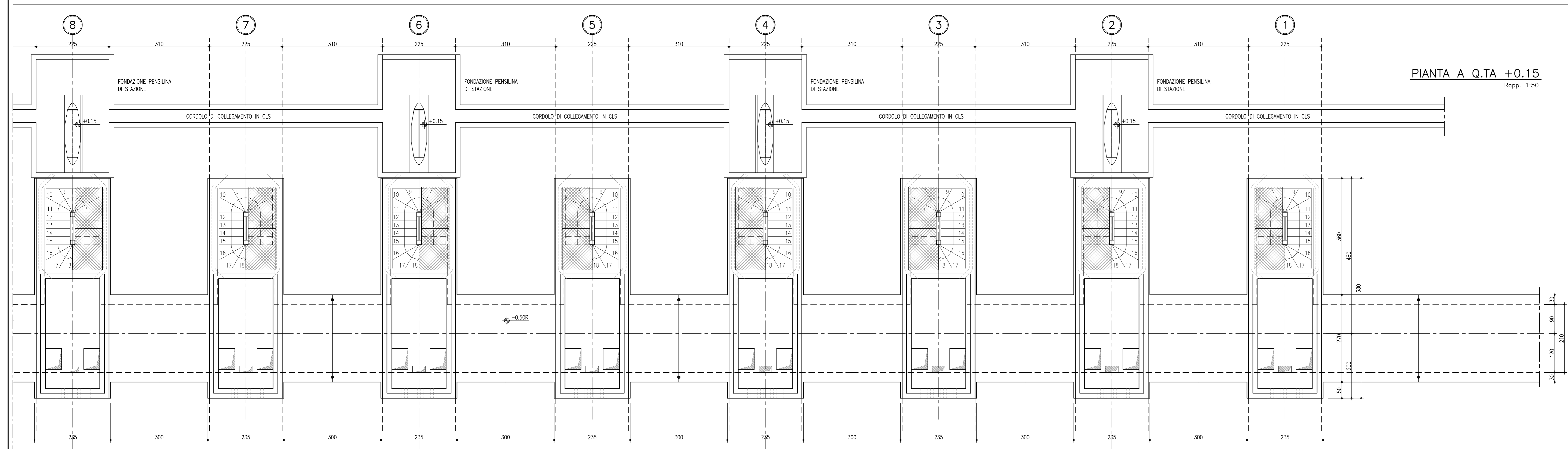
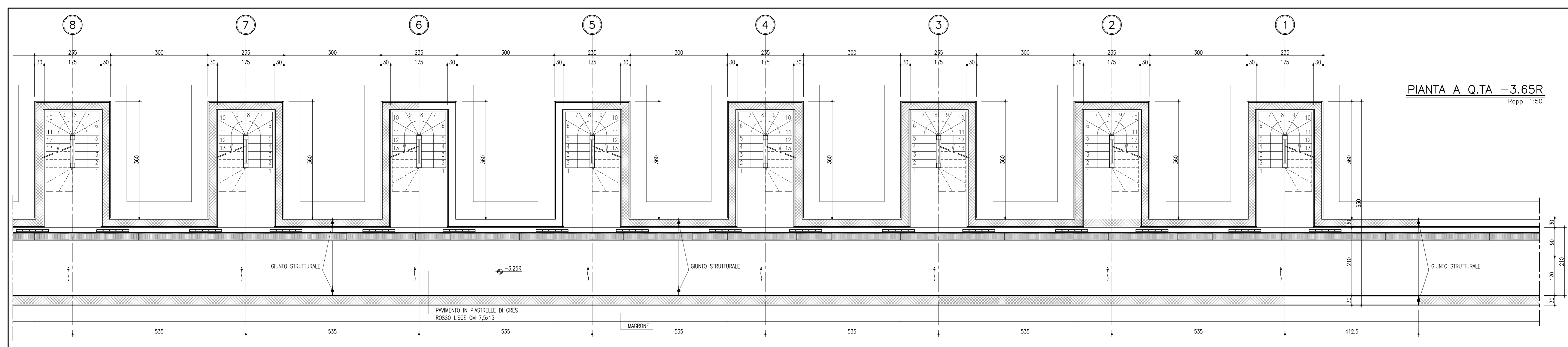
SAT Società Autostrada Tirrenica p.a.
GRUPPO AUTOSTRADE PER ITALIA S.p.a.

AUTOSTRADA (A12) : ROSIGNANO - CIVITAVECCHIA LOTTO 4

TRATTO: GROSSETO SUD - FONTEBLANDA

PROGETTO DEFINITIVO

INFRASTRUTTURA STRATEGICA DI PREMINENTE INTERESSE NAZIONALE

S5-BARRIERA DI ESAZIONE DI GROSSETO SUD AL km+1+092.09

CUNICOLO DI STAZIONE
PIANTE E SEZIONE LONGITUDINALE - Tav. 2 di 2

IL PROGETTISTA SPECIALISTICO Ing. Lanfranco Bernardini Ord. Ingg. Anzani N. 541 RESPONSABILE UFFICIO PCM		IL RESPONSABILE INTEGRAZIONE PRESSIONI SPECIALISTICO Ing. Alessandro Aiti Ord. Ingg. Milano N. 20015 CAPO PROGETTO		IL DIRETTORE TECNICO Ing. Massimiliano Giocobbi Ord. Ingg. Milano N. 20746	
WBS	SETTORE	PROGETTO	DATA	REVISIONE	
-	12121410	PCM0016	LUGLIO 2016	01	
COORDINATORE GENERALE INDIRIZZI SAT Ing. Massimiliano Giocobbi Ord. Ingg. Milano N. 20746 CAPO COMMISSA		ELABORAZIONE GRAFICA A CURA DI : ELABORAZIONE PROGETTUALE A CURA DI :		REVISIONE	
CONSULENZA A CURA DI : Atlantia		IL RESPONSABILE GRAFICO		IL RESPONSABILE TECNICO	
VEDO DEL COMMITENTE SAT			VEDO DEL CONCESSIONARIO		