

LEGENDA

PGRA - Piano di Gestione Rischio Alluvioni - Regione Toscana
 Distretto: Appennino Settentrionale
 Unit Of Management (UoM): Ombrone ITADBR093
 (D.Lgs 152/2006 - direttiva 2007/60/CE - D.Lgs 49/2010 - art. 7 comma 3 lett. b - DLgs 219/2010)

- PERICOLOSITA' DA ALLUVIONE FLUVIALE
- P1 - Pericolosità bassa (alluvioni rare e di estrema intensità)
 - P2 - Pericolosità media (alluvioni poco frequenti)
 - P3 - Pericolosità elevata (alluvioni frequenti)

(Estratto da: "Regione Toscana - Sita direttiva Alluvioni. Fasce ricavate da immagini raster alla scala 1:5.000) - settembre 2016

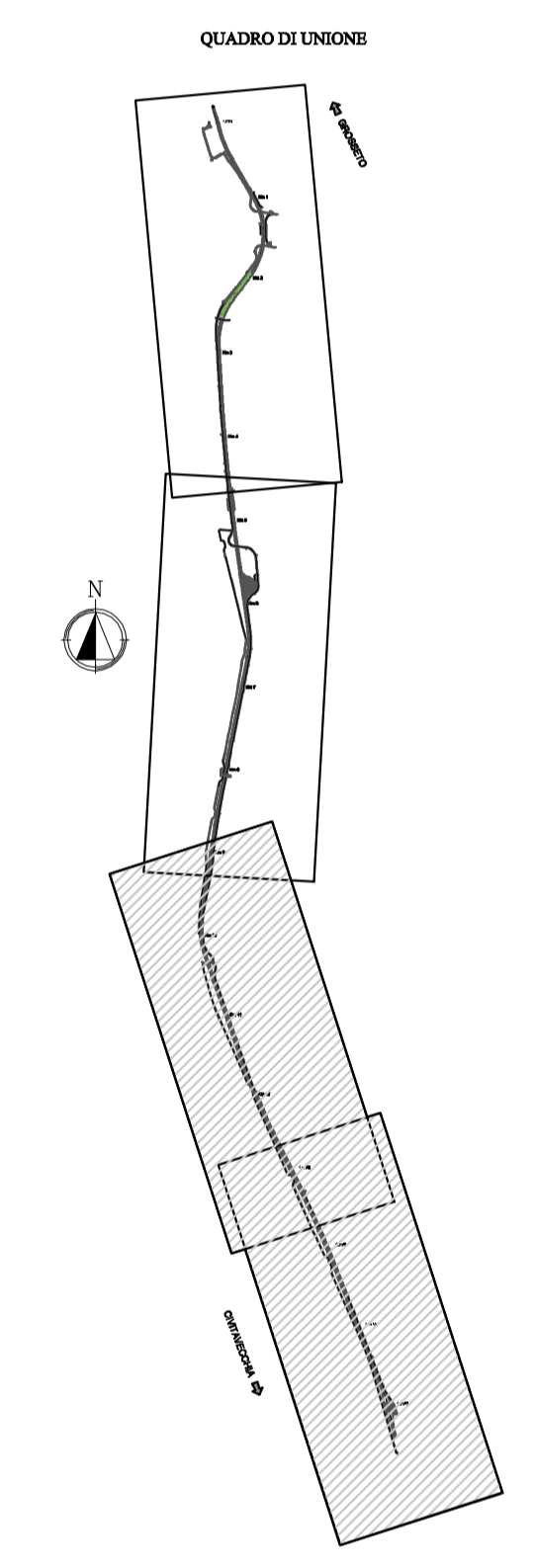

Società Autostrada Tirrenica p.A.
 GRUPPO AUTOSTRADE PER L'ITALIA S.p.A.

AUTOSTRADA (A12) : ROSIGNANO – CIVITAVECCHIA
LOTTO 4
 TRATTO: GROSSETO SUD – FONTEBLANDA
PROGETTO DEFINITIVO
 INFRASTRUTTURA STRATEGICA DI PREMINENTE INTERESSE NAZIONALE

DOCUMENTAZIONE GENERALE
GEOLOGIA E IDROGEOLOGIA DI INQUADRAMENTO
MAPPA DELLA PERICOLOSITA' DA ALLUVIONE
(P.G.R.A.)
DAL km 8+000 A FINE LOTTO (16+419,15)

IL GEOLOGO Dott. Vitorio Boerio Ord. Geol. Lombardo N. 734 RESPONSABILE UFFICIO GEO		IL RESPONSABILE INTERAZIONE PRESSIONI SPECIFICAZIONE Ing. Massimo APT Ord. Ingg. Milano N. 30016 CAPO PROGETTO		IL DIRETTORE TECNICO Ing. Massimiliano Giacobbi Ord. Ingg. Milano N. 20746	
WEB -	REFERIMENTO ELABORATO DIRETTORE codice contratto 12121410	FILE n. progetto GEO-011	DATA OTTOBRE 2016	REVISIONE n. stato 001	SCALA 1:5.000
COORDINATORE GENERALE INIZIATIVA SAT Ing. Massimiliano Giacobbi Ord. Ingg. Milano N. 20746 CAPO COMMISSA		ELABORAZIONE GRAFICA A CURA DI : Dott. Geol. Barbara Topolesi		ELABORAZIONE PROGETTUALE A CURA DI : Dott. Geol. Barbara Topolesi	
CONFESSIONE A CURA DI : Atlantia		IL RESPONSABILE (AUT.) -		VEDO DEL COMMITENTE 	
VEDO DEL CONCESSIONARIO 		VEDO DEL CONCESSIONARIO Ministero delle Infrastrutture e dei Trasporti			