

PANTA PILA

scala (1:50)

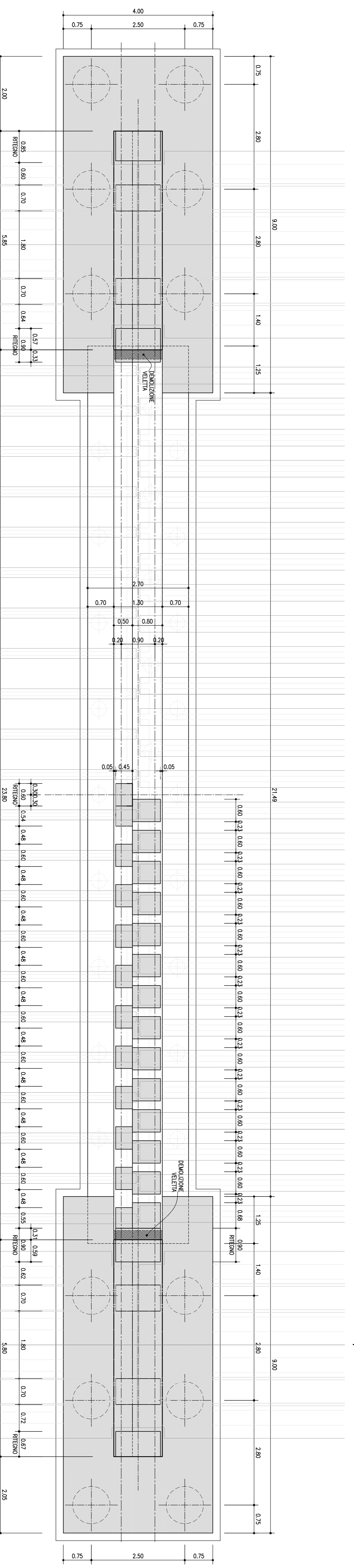

A) B)

A) B)

LEGENDA RETINI table with 4 rows: STRUTTURALE IN PROGETTO IN VISTA, STRUTTURALE DI PROGETTO SEZIONALE, STRUTTURALE ESISTENTE, DEMOLIZIONE

GETTO DI SINTRA SOLETTA ESISTENTE-AMPLIAMENTO
LEGANTE A RAPPO INQUADRAMENTO:
- Classe C28/35, fck=35, fctk=5.0, con temperatura 0/20°C

NOTA PER L'UTILIZZO DELLA TABELLA MATERIALI:
QUALUNQUE SIA NECESSARIO IL SOPOSSACRIFICIO DEL CRITERIO DI UNIFORME RESISTENZA TRA LA PARTE CONSISTENTE OPERARE IN BERSOGNA ALLA PRESENZA DELLA TABELLA MATERIALI.

TABELLA MATERIALI table with 3 columns: Materiale, Normativa, Note

PARTICOLARE CHIODATURA
COLLEGAMENTO STRUTTURALE ESISTENTE/NUOVA
SEZIONE VERTICALE scala (1:50)

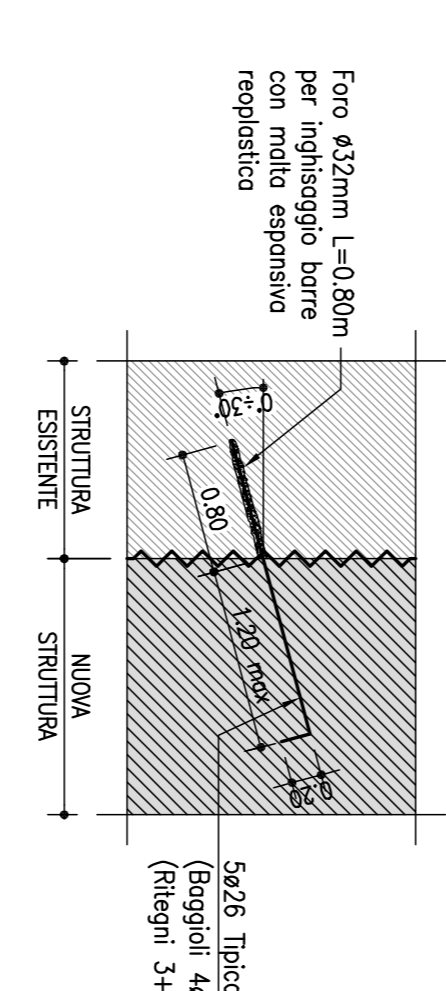

autostrade // per l'Italia
AUTOSTRADA (A13) : BOLOGNA-PADOVA

Project description: AMPLIAMENTO ALLE TERZA CORSA TRATTO : MONSELICE - PADOVA SUD PROGETTO DEFINITIVO AU - CORPO AUTOSTRADALE OPERE D'ARTE MAGGIORI PONTI E VIADOTTI AMPLIAMENTO PONTE SUL CANALE BIANCOLINO CARRENTERRIA PILA P1

Administrative information including project name, location, and logos for Spina and Autostrade per l'Italia.