

| INDICAZIONE AMMONTARE IMPIALCATI        |          |
|---|----------|
| ACCIAIO TRAVI - TRERRELLI               | 45 kg/m  |
| ACCIAIO TRAVI - AMMONTARE LENTIA        | 100 kg/m |
| AMMONTARE LENTIA SOTTILE - SOMMERSEGNE  | 15 kg/m  |
| AMMONTARE LENTIA SOTTILE - AMMONTAMENTO | 60 kg/m  |
| INDICAZIONE STRUTTURE IN C/S            |          |
| FONDAZIONI SPALLE E FIE                 | 100 kg/m |
| FONDAZIONI SPALLE                       | 100 kg/m |
| FRAMMENTO PILE E PAVANI                 | 90 kg/m  |
| TRAVI A TERZO SPALLE E BIRRETTINI       | 100 kg/m |
| PILI DI FONDAZIONE                      | 80 kg/m  |

SEZIONE A-A scada (1:100)

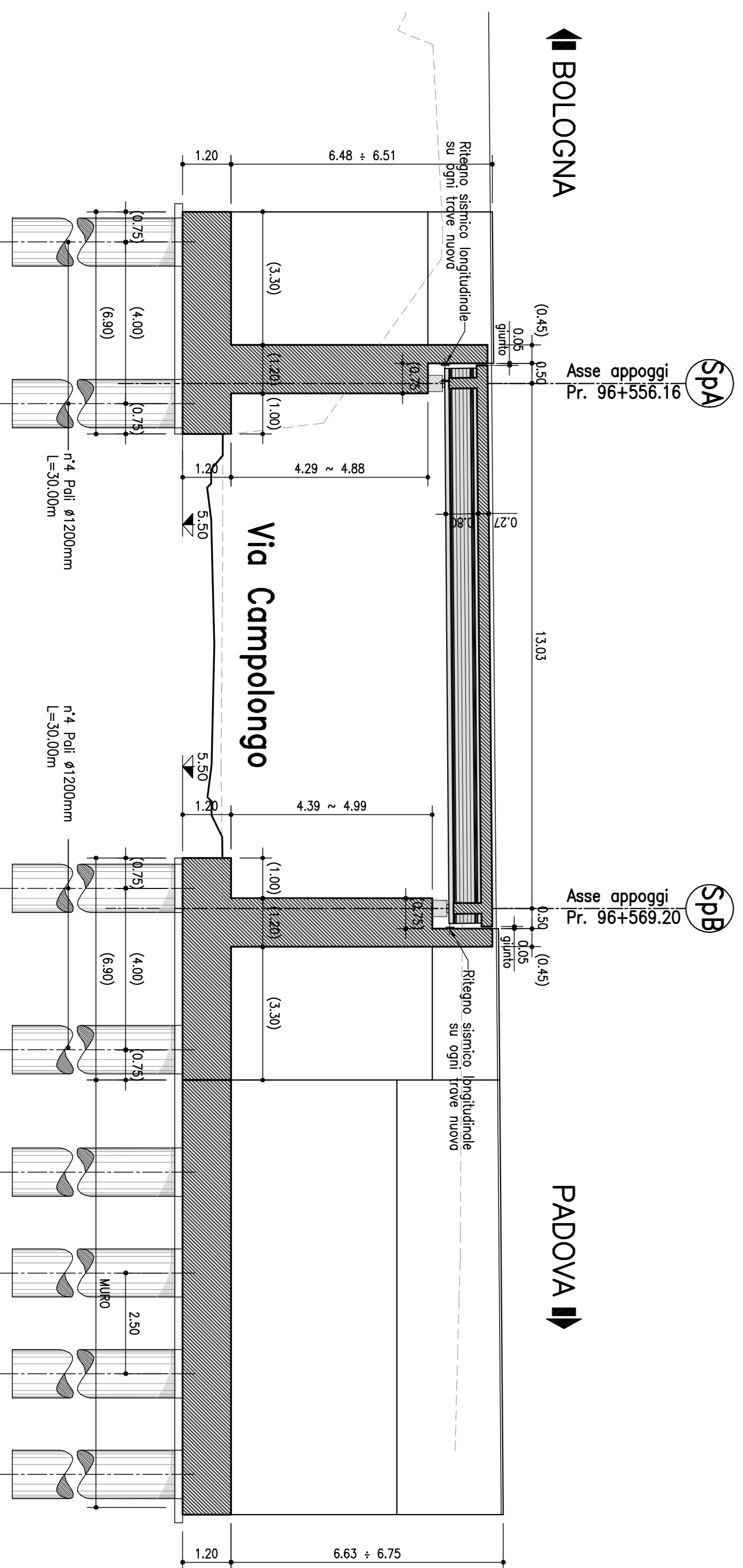

SEZIONE TRASVERSALE TIPO (IN RETTO) scada (1:100)

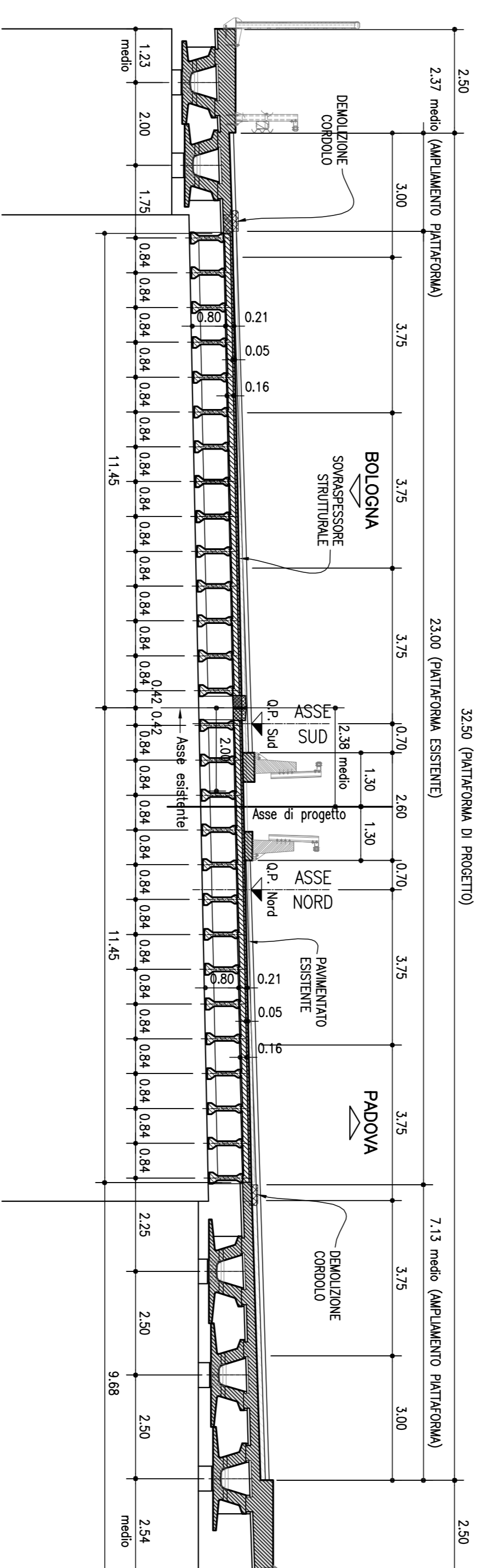

SEZIONE B-B scada (1:100)

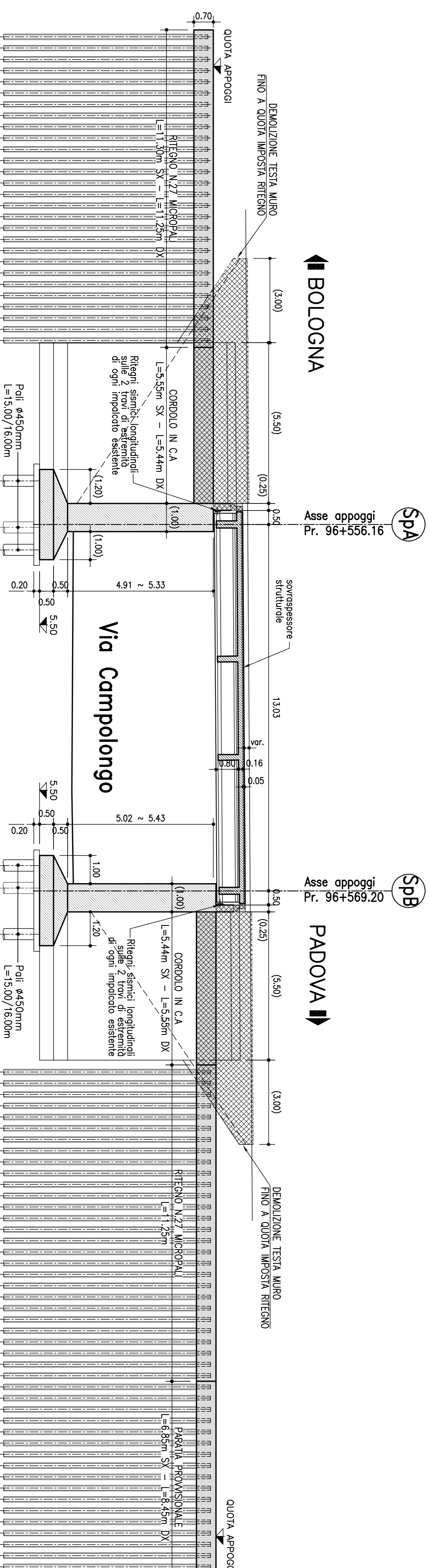

NOTA:  
LE INSERIE TRA PARENTESI SONO IN RETTO

| LEGENDA RETINI |                                 |
|----------------|---------------------------------|
| [Pattern]      | STRUTTURALE DI PROGETTO NOSTRA  |
| [Pattern]      | STRUTTURALE DI PROGETTO SECONDA |
| [Pattern]      | STRUTTURALE ESISTENTE           |
| [Pattern]      | DEMOLIZIONI                     |

**autostrade** // per l'Italia  
 AUTOSTRADA (A13) : BOLOGNA-PADOVA

AMPLIAMENTO ALLA TERZA CORSIA  
 TRATTO : MONSELICE - PADOVA SUD

PROGETTO DEFINITIVO

AU - CORPO AUTOSTRADALE  
 OPERE D'ARTE MAGGIORI  
 SOTTOVIA

PROLUNGAMENTO SOTTOVIA S.P.17 - VIA CAMPOLONGO  
 CAPPENTERIA GENERALE

| A. PROGETTAZIONE                   |                                    | B. VERIFICA                        |                                    |
|------------------------------------|------------------------------------|------------------------------------|------------------------------------|
| PROGETTAZIONE                      | VERIFICA                           | PROGETTAZIONE                      | VERIFICA                           |
| Ing. F. C. BIANCHI - 01. M. MARINI | Ing. F. C. BIANCHI - 01. M. MARINI | Ing. F. C. BIANCHI - 01. M. MARINI | Ing. F. C. BIANCHI - 01. M. MARINI |

| C. COORDINAMENTO                   |                                    | D. DIREZIONE                       |                                    |
|------------------------------------|------------------------------------|------------------------------------|------------------------------------|
| COORDINAMENTO                      | DIREZIONE                          | COORDINAMENTO                      | DIREZIONE                          |
| Ing. F. C. BIANCHI - 01. M. MARINI | Ing. F. C. BIANCHI - 01. M. MARINI | Ing. F. C. BIANCHI - 01. M. MARINI | Ing. F. C. BIANCHI - 01. M. MARINI |

| E. APPROVAZIONE                    |                                    | F. AUTORIZZAZIONE                  |                                    |
|------------------------------------|------------------------------------|------------------------------------|------------------------------------|
| APPROVAZIONE                       | AUTORIZZAZIONE                     | APPROVAZIONE                       | AUTORIZZAZIONE                     |
| Ing. F. C. BIANCHI - 01. M. MARINI | Ing. F. C. BIANCHI - 01. M. MARINI | Ing. F. C. BIANCHI - 01. M. MARINI | Ing. F. C. BIANCHI - 01. M. MARINI |