

SEZIONE 16

1:200

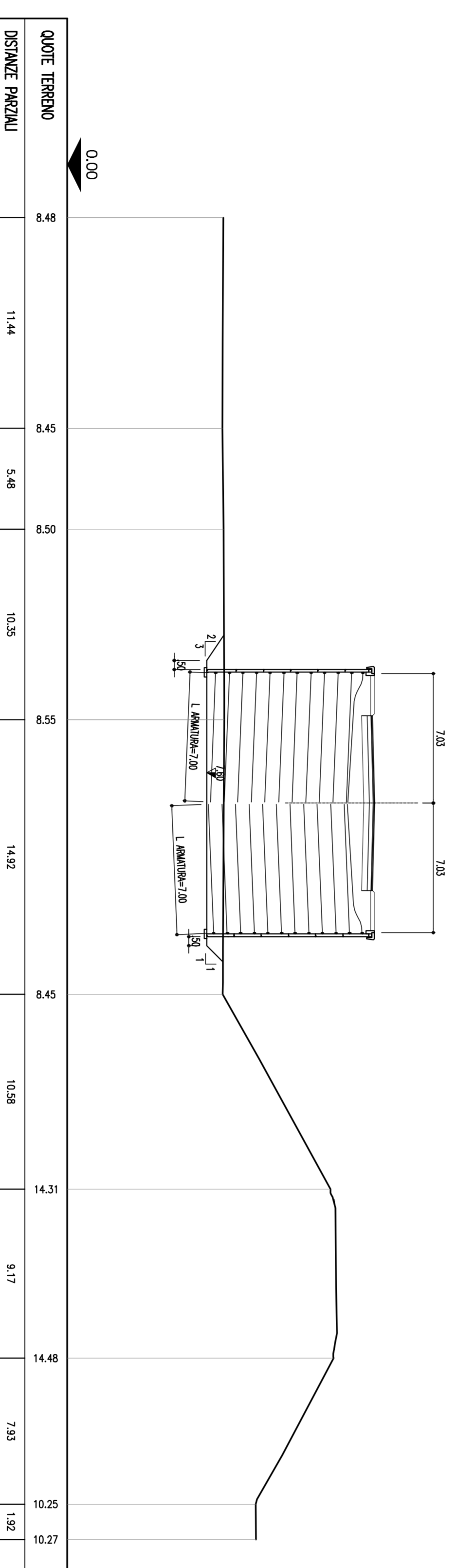

SEZIONE 17

1:200

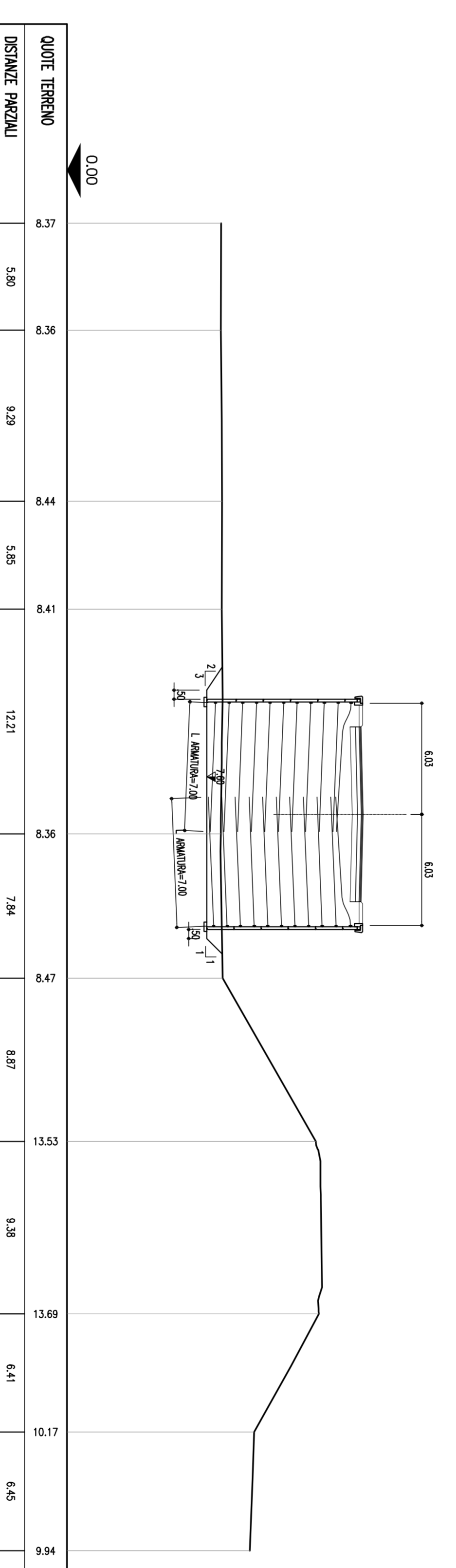

SEZIONE 18

1:200

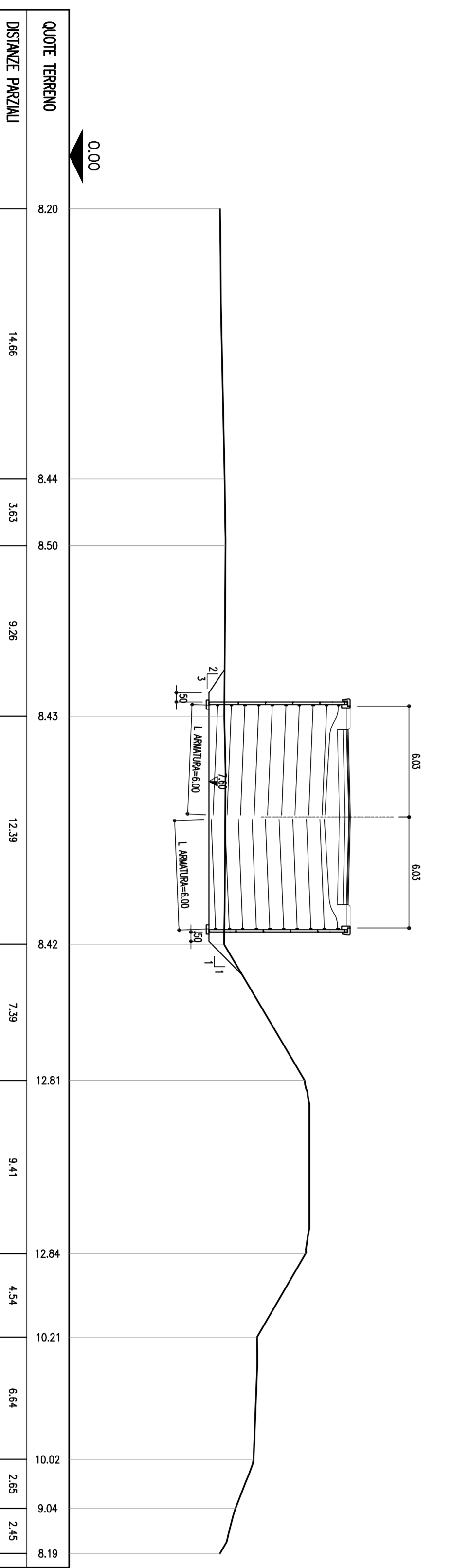

SEZIONE 19

1:200

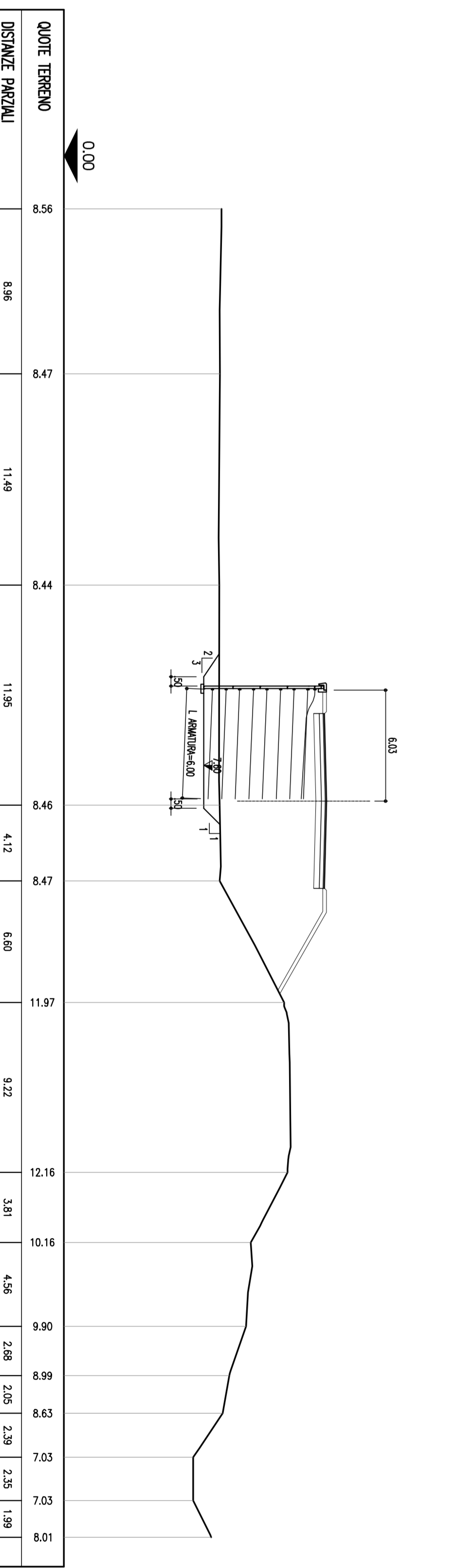

NOTE GENERALI SCAVI

- La quota scavo rappresentata fa riferimento al piano di imposta della terra smotta.
 - La scollata e l'eventuale bonifica dovrà essere realizzata come previsto in progetto e in conformità alle prescrizioni di capitolato.
 - L'eventuale scollata dovrà essere realizzata come previsto in progetto e in conformità alle prescrizioni di capitolato.
 - In conformità di progetto e alle prescrizioni di capitolato.

autostrade // per l'Italia

AUTOSTRADA (A13) : BOLOGNA-PADOVA
 TRATTO: BOLOGNA - FERRARA

AMPLIAMENTO ALLA TERZA CORSA
 TRATTO: BOLOGNA ARCOVEGGIO - FERRARA SUD

PROGETTO DEFINITIVO

IN - VIABILITA' INTERFERITE

sfratta com. CHIAMONNE - prog. 020+209

Rifacimento fuori sede

Scavi - Pianta e sezioni
 TA392

PROGETTAZIONE Ing. Roberto Neri Via S. Maria, N. 2102 40139 Bologna		PROGETTAZIONE Ing. Roberto Neri Via S. Maria, N. 2102 40139 Bologna		PROGETTAZIONE Ing. Roberto Neri Via S. Maria, N. 2102 40139 Bologna	
PROGETTAZIONE Ing. Roberto Neri Via S. Maria, N. 2102 40139 Bologna		PROGETTAZIONE Ing. Roberto Neri Via S. Maria, N. 2102 40139 Bologna		PROGETTAZIONE Ing. Roberto Neri Via S. Maria, N. 2102 40139 Bologna	
PROGETTAZIONE Ing. Roberto Neri Via S. Maria, N. 2102 40139 Bologna		PROGETTAZIONE Ing. Roberto Neri Via S. Maria, N. 2102 40139 Bologna		PROGETTAZIONE Ing. Roberto Neri Via S. Maria, N. 2102 40139 Bologna	