

CAVALCATA	VALORE A	VALORE B	VALORE C	VALORE D
CV014 str. prov. ASINARI	6.00	3.00	1.29	11.42
CV031 str. prov. POGGIO RENATICO				
CV021 str. com. CHIAMICONE	7.00	4.00	1.43	11.14
CV022 Rampa Svincolo Staz. ALTEDO				
CV027 str. Com. S. SEGADIZZO				

SEZIONE 1-1 scale 1:50

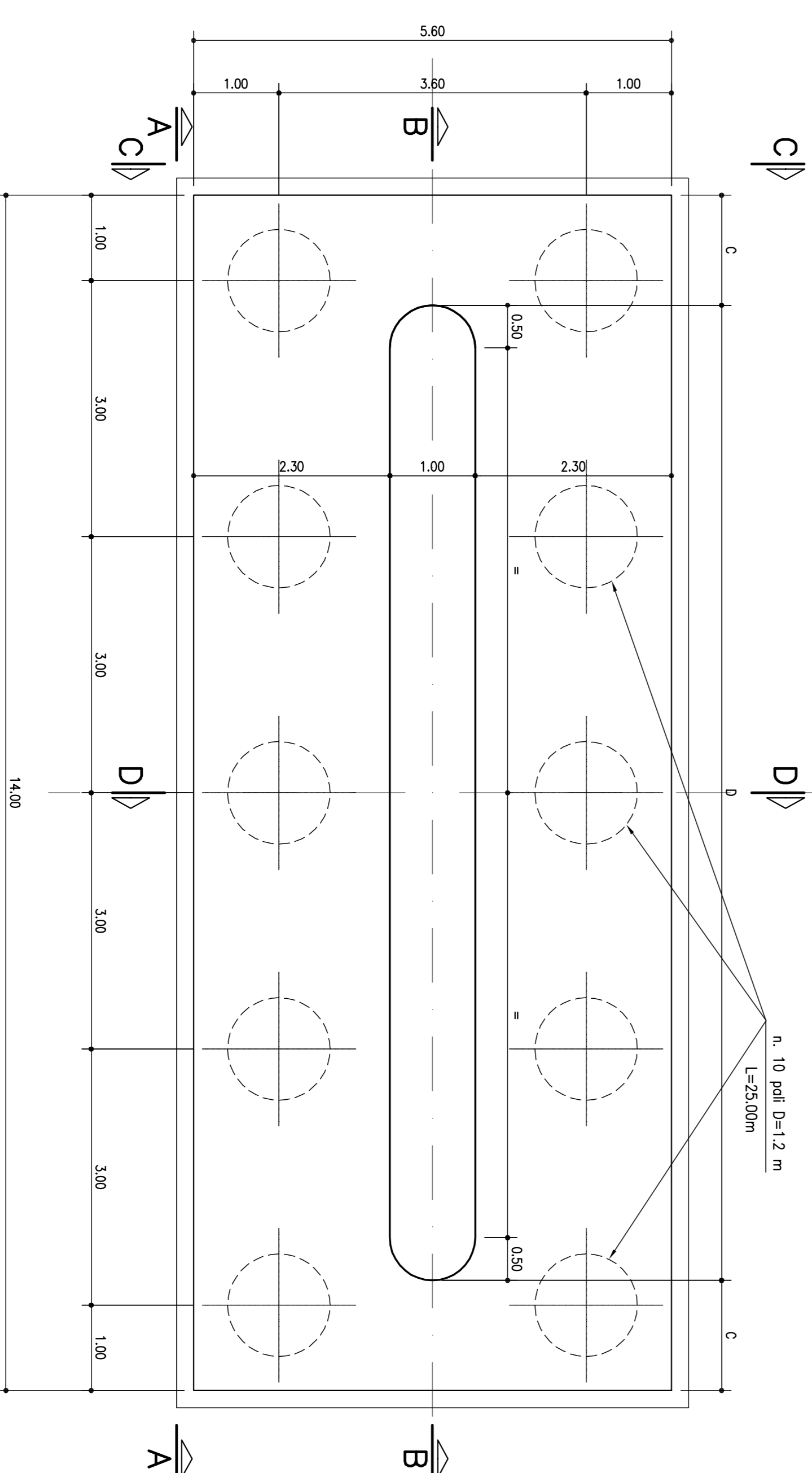

SEZIONE 2-2 scale 1:50

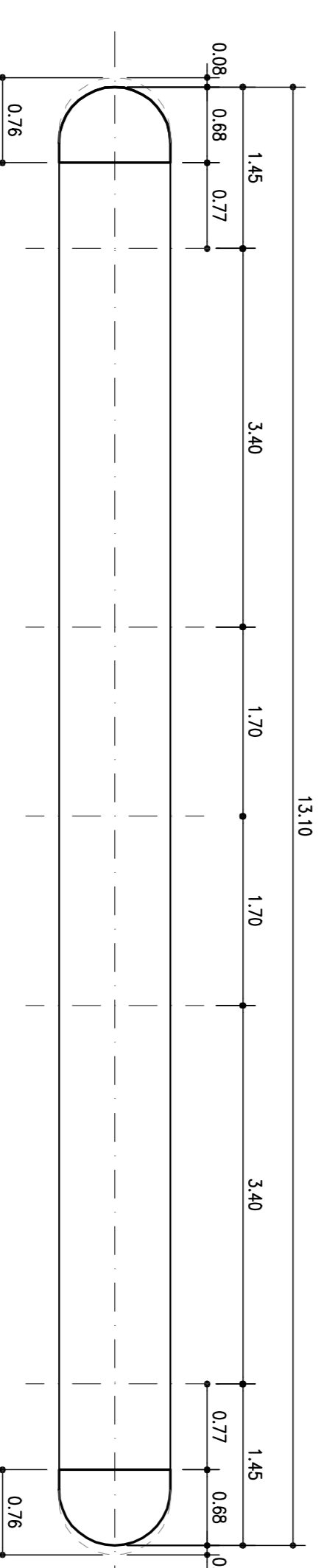

**TABELLA MATERIALI :**

CALCESTRUZZO : CIR. UNI. 11104  
 MORTO PER SOTTOPAVIMENTO :  
 - Classe di esposizione C27/32  
 FONDAZIONI PILE, SCELTE E MURIE :  
 - Classe di esposizione C22  
 ELEVAZIONI PILE :  
 - Classe di esposizione C27/32  
 \* Classe di esposizione per zone appoggi mediana  
 ELEVAZIONI MURIE :  
 - Classe di esposizione C27/32  
 ELEVAZIONI SPALTI :  
 - Classe di esposizione XF2  
 \* Classe di esposizione per zone appoggi mediana  
 SCELTE IN C.A. CORDOLI, BUCCHIE :  
 - Classe di esposizione XF4  
 Pali :  
 - Classe di esposizione C27/32

ACCIARI PER C.A. (UNI 14101/2008)  
 S200 (Rk = 540N/m)  
 S420 (Rk = 540N/m)

**COMPRESO MINIMALE** per solette Cava = 30,0 mm  
**COMPRESO MINIMALE** per solette Cava = 40,0 mm  
**COMPRESO MINIMALE** per solette Cava = 50,0 mm  
**COMPRESO MINIMALE** per solette Cava = 75,0 mm  
 \* DA 1992 - 1 - per 4,41 (2°)

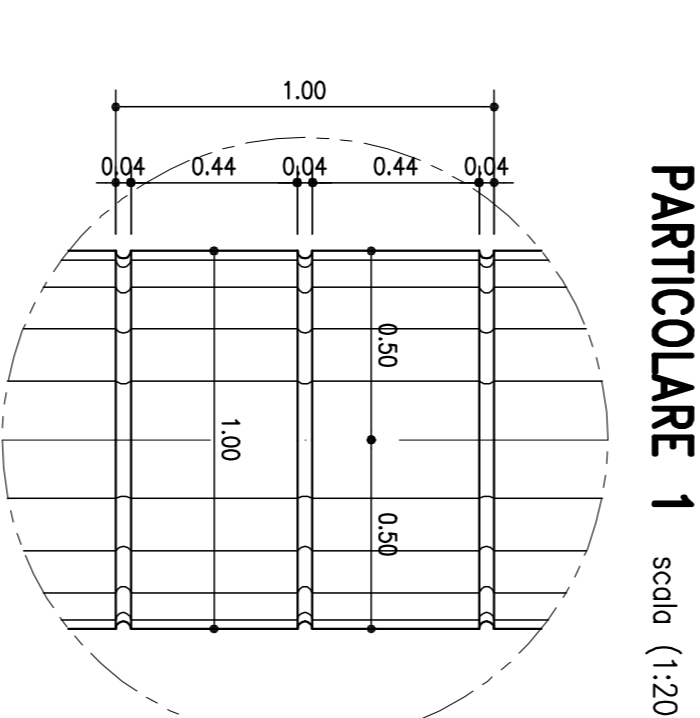

**autostrade // per l'Italia**

AUTOSTRADA (A13) : BOLOGNA-PADOVA  
 TRATTO: BOLOGNA - FERRARA

AMPLIAMENTO ALLA TERZA CORSIA  
 TRATTO: BOLOGNA ARCOVEGNO - FERRARA SUD

PROGETTO DEFINITIVO

IN - VIABILITA' INTERFERITE

OPERE D'ARTE MAGGIORI  
 CAVALCATA TIPOLOGICI

OP6-Tipologia impalcato L=13,50m-a tre luci (27,00-45,50,27,00)  
 CARPENTIERA PILE

PROGETTAZIONE	VERIFICA	ESECUZIONE	CONTRATTORE
ING. RICCARDO FERRARI	ING. RICCARDO FERRARI	ING. RICCARDO FERRARI	ING. RICCARDO FERRARI
ING. RICCARDO FERRARI	ING. RICCARDO FERRARI	ING. RICCARDO FERRARI	ING. RICCARDO FERRARI
ING. RICCARDO FERRARI	ING. RICCARDO FERRARI	ING. RICCARDO FERRARI	ING. RICCARDO FERRARI

PROGETTAZIONE	VERIFICA	ESECUZIONE	CONTRATTORE
ING. RICCARDO FERRARI	ING. RICCARDO FERRARI	ING. RICCARDO FERRARI	ING. RICCARDO FERRARI
ING. RICCARDO FERRARI	ING. RICCARDO FERRARI	ING. RICCARDO FERRARI	ING. RICCARDO FERRARI
ING. RICCARDO FERRARI	ING. RICCARDO FERRARI	ING. RICCARDO FERRARI	ING. RICCARDO FERRARI

autostrade // per l'Italia

ING. RICCARDO FERRARI

ING. RICCARDO FERRARI

ING. RICCARDO FERRARI

ING. RICCARDO FERRARI