

SEZIONE TIPO RACCORDO  
A DOPPIA FALDA

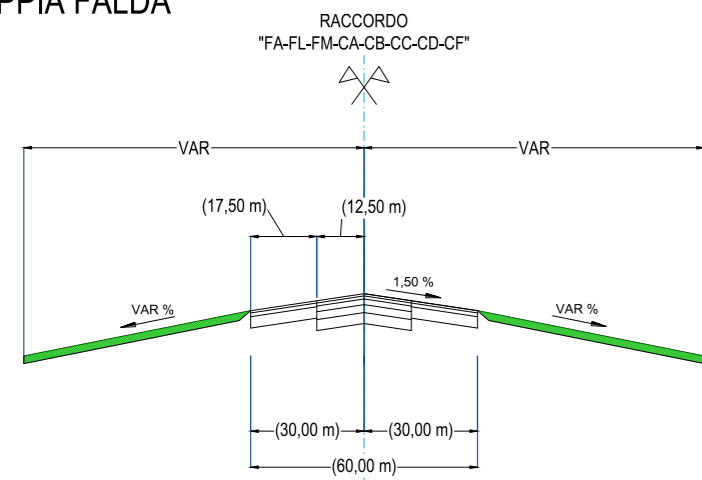

SEZIONE TIPO RACCORDO  
A FALDA UNICA

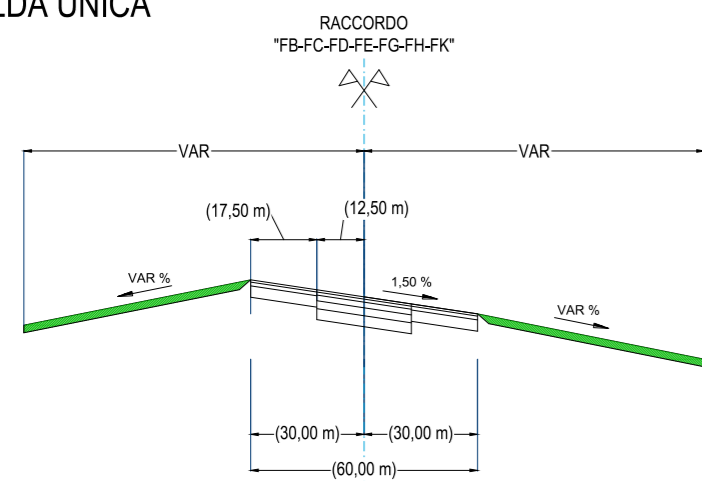

SEZIONE TIPO RACCORDO  
A DOPPIA FALDA  
E ALLARGAMENTO

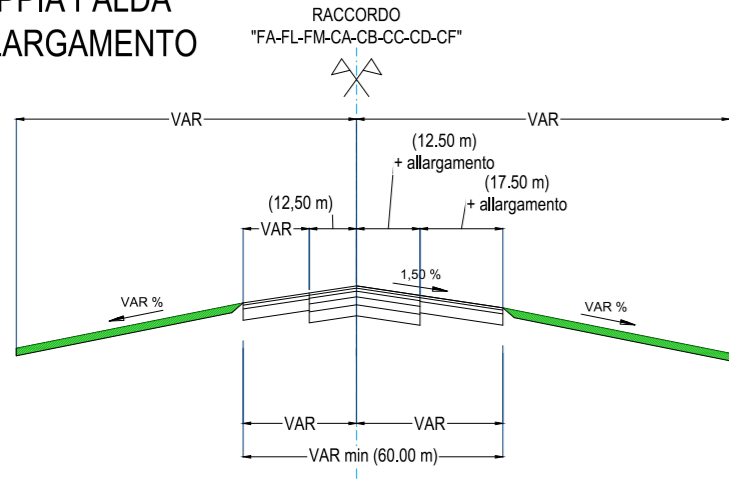

SEZIONE TIPO RACCORDO  
A FALDA UNICA  
E ALLARGAMENTO

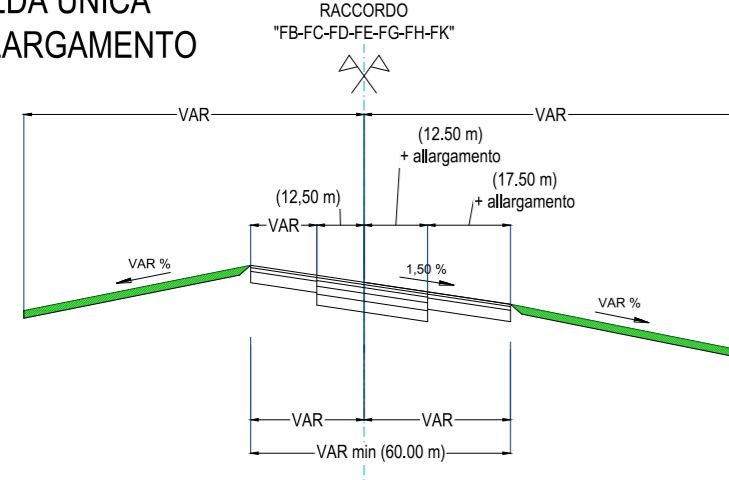

SEZIONE TIPO DI PROGETTO  
VIA DI RULLAGGIO CHARLIE SU NUOVO SEDIME

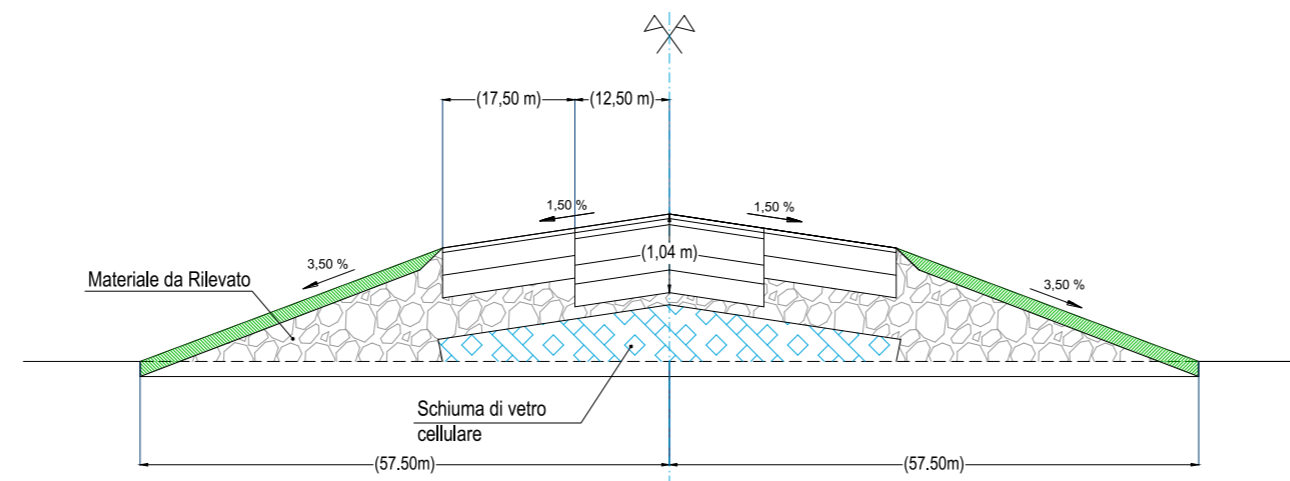

SEZIONE TIPO DI PROGETTO  
VIA DI RULLAGGIO CHARLIE SU TRATTO CON PAVIMENTAZIONE  
GIÀ OGGETTO DI RIQUALIFICA STRUTTURALE

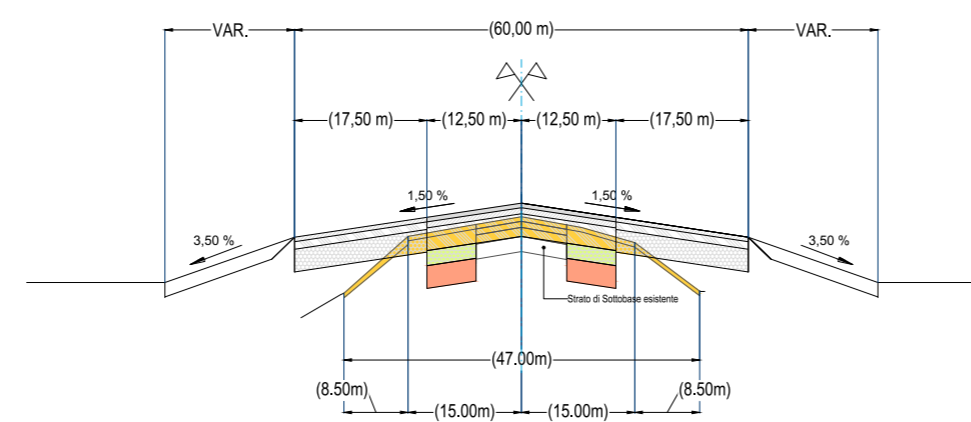

- Fresatura degli strati in conglomerato bituminoso
- Rimozione porzione pavimentazione esistente
- Stabilizzazione a calce del materiale non legato e del sottogelo

SEZIONE TIPO DI PROGETTO  
VIA DI RULLAGGIO CHARLIE SU TRATTO CON PAVIMENTAZIONE  
GIÀ OGGETTO DI RIQUALIFICA SUPERFICIALE

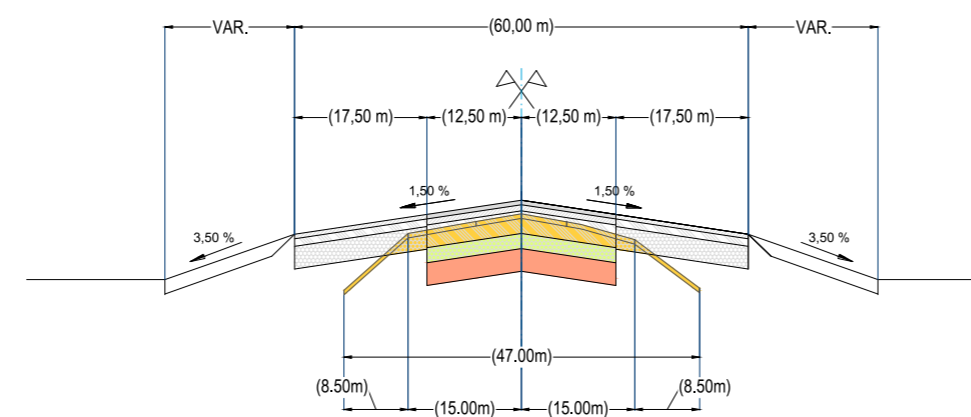

SEZIONE TIPO VIA DI RULLAGGIO CHARLIE ESISTENTE  
TRATTO CON PAVIMENTAZIONE OGGETTO DI RIQUALIFICA PROFONDA

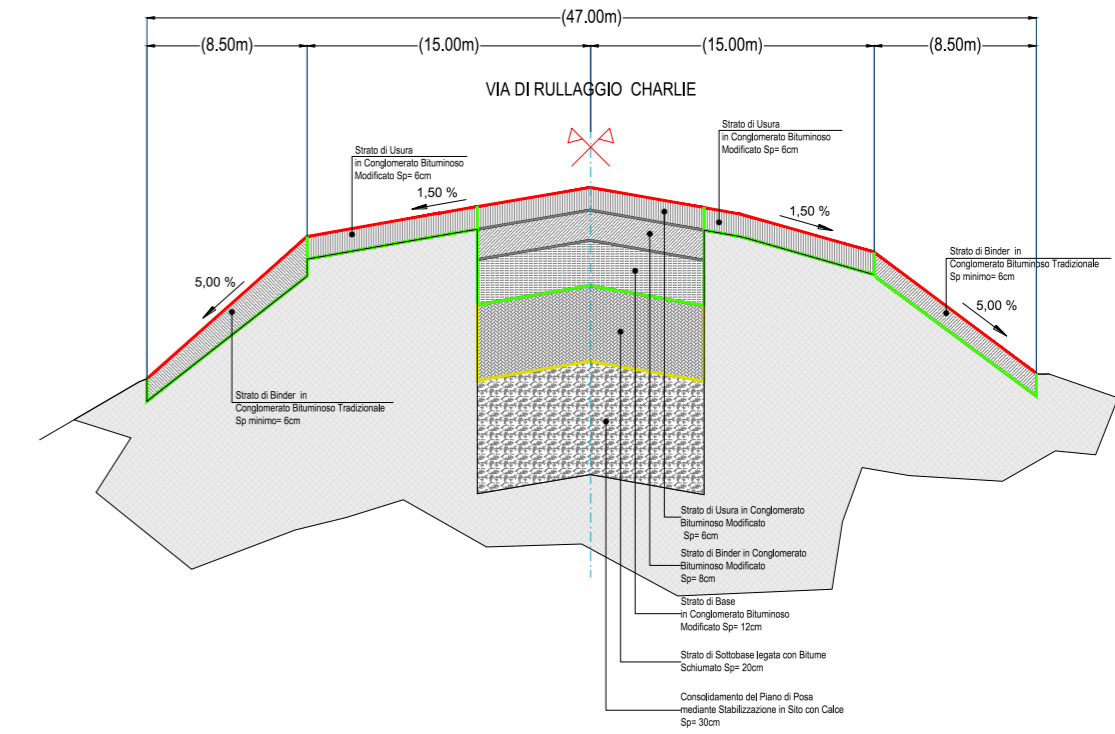

SEZIONE TIPO VIA DI RULLAGGIO CHARLIE ESISTENTE  
TRATTO CON PAVIMENTAZIONE OGGETTO DI RIQUALIFICA SUPERFICIALE

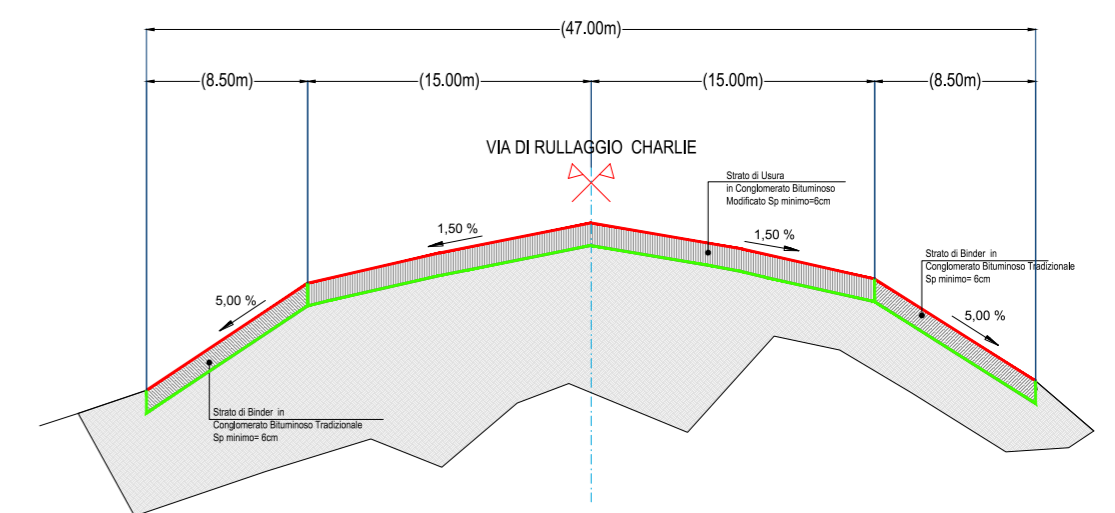

SEZIONE TIPO DI PROGETTO  
VIA DI RULLAGGIO DELTA (NUOVO TRATTO)

