

APPRODO DIANO S.P.A.

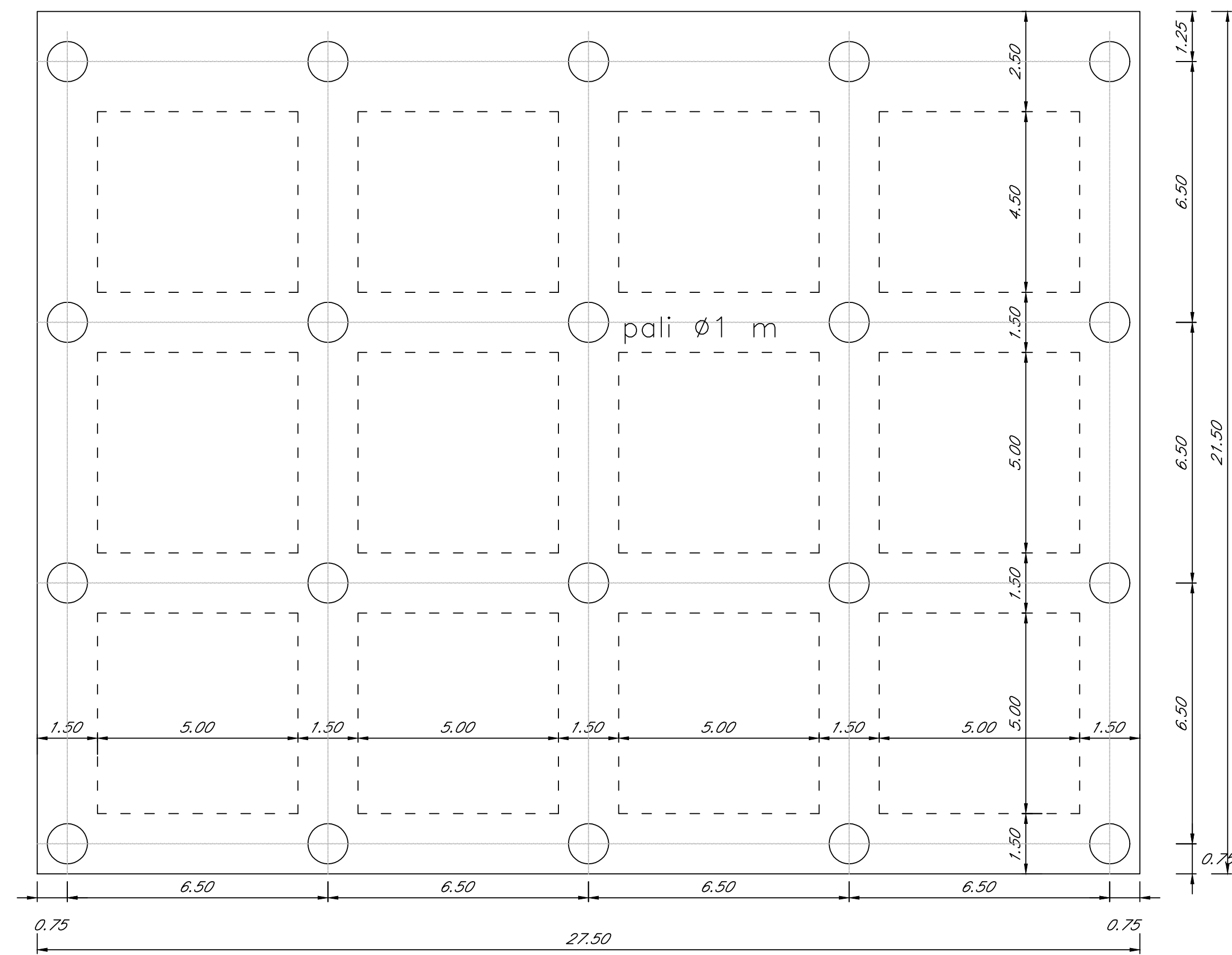

PIANTA STRUTTURALE BANCHINA DI ATTRACCO

APPRODO CARONTE&TOURIST S.P.A.

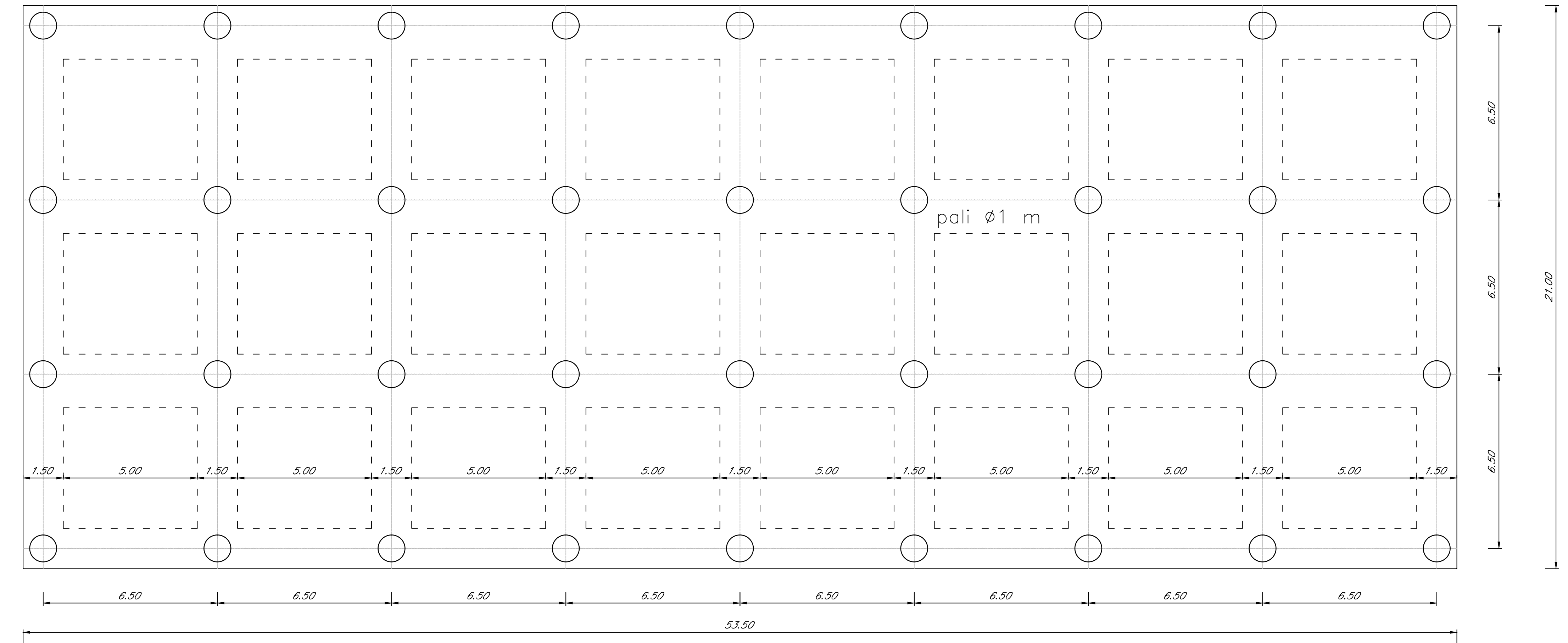

PIANTA STRUTTURALE BANCHINA DI ATTRACCO

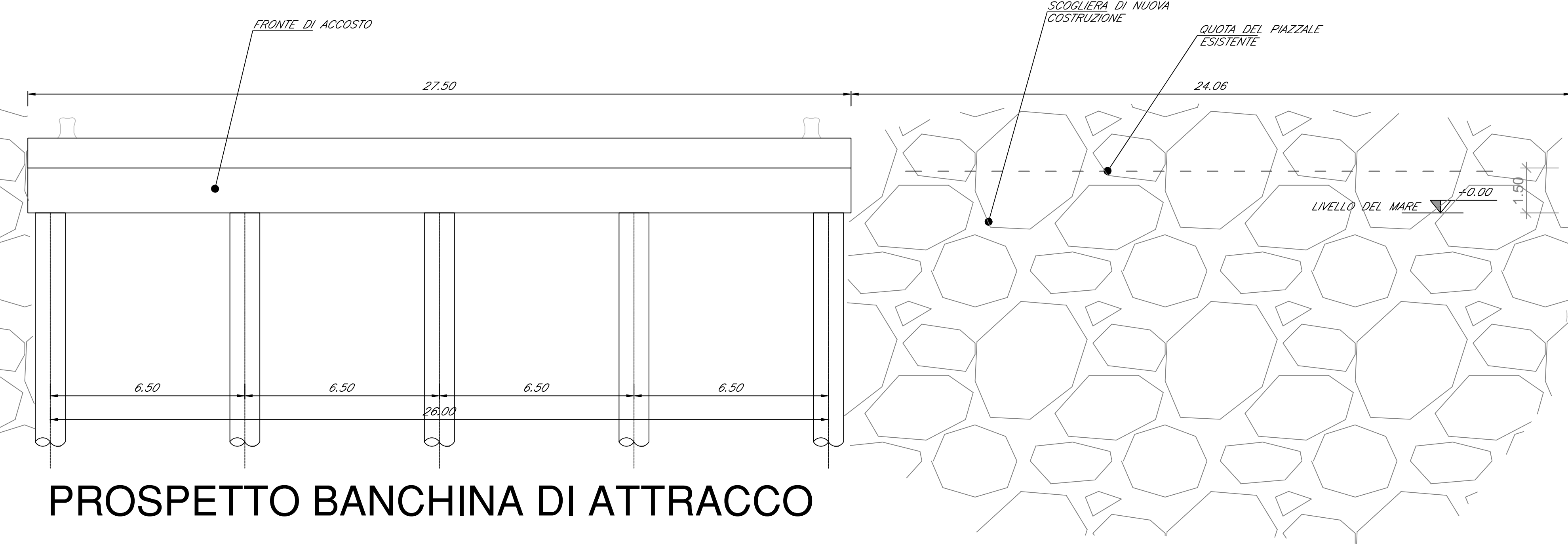

PROSPETTO BANCHINA DI ATTRACCO

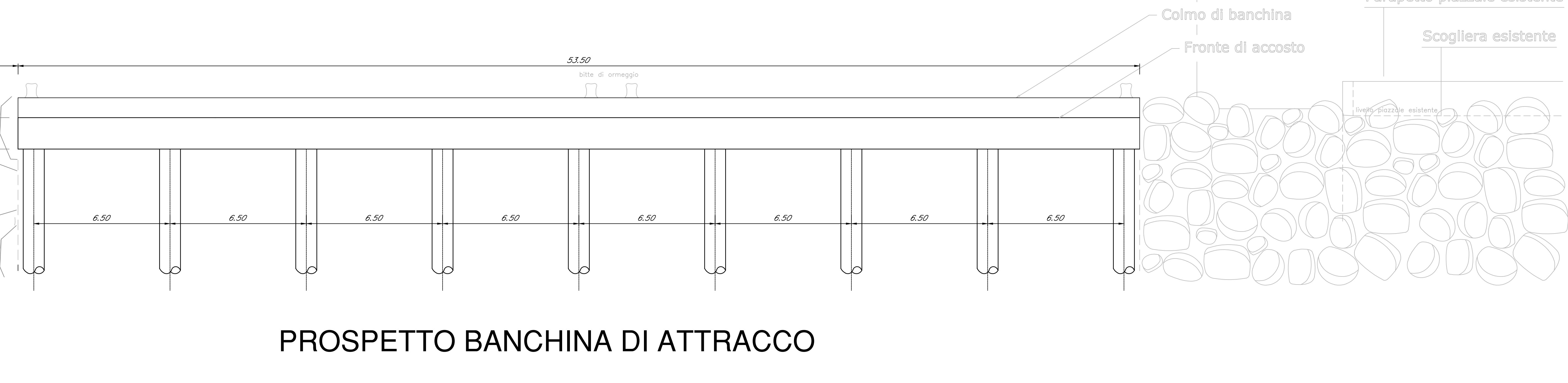

PROSPETTO BANCHINA DI ATTRACCO

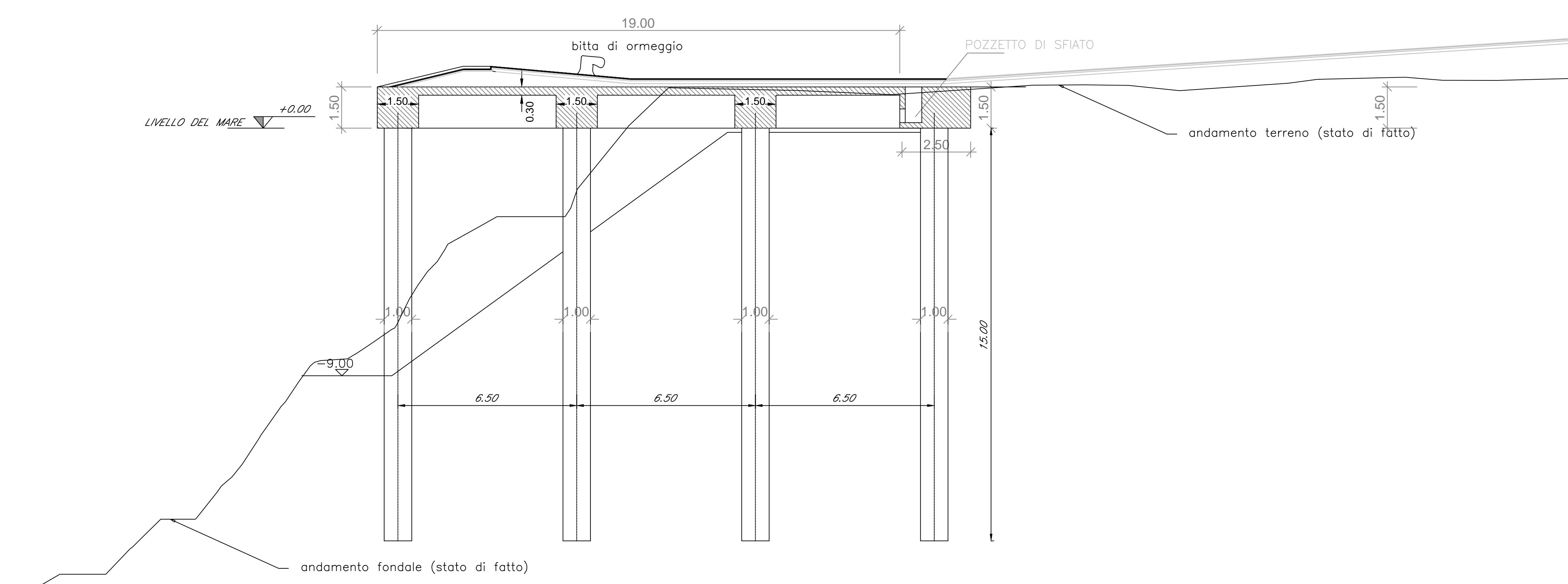

SEZIONE TIPO BANCHINA SOVRAPPONATA ALLO STATO DI FATTO

<p>MINISTERO DELL'AMBIENTE</p>	
<p>COMUNE DI REGGIO CALABRIA</p>	
<p>CAPITANERIA DI PORTO DI REGGIO CALABRIA</p>	
<p>DITTE PROPONENTI:</p> CARONTE&TOURIST S.P.A. DIANO S.P.A.	
<p>Progetto per la realizzazione di un sistema di approdo per il collegamento marittimo Reggio Calabria/Messina presso le aree a nord del piazzale Porto a Reggio Calabria</p>	
	<p>Allegato E4 Scala 1:100</p>
<p>ELABORATO: PIANTA, PROSPETTO E SEZIONE APPRODO</p>	
<p>TECNICI:</p> <p>Ing. Alessandro Chirico</p> <p>Ing. Alessandro De Domenico</p> <p>Ing. Edoardo Pracanica</p> <p>Ing. Giovanni Pracanica</p>	<p>Caronte&Tourist S.p.a.</p>
<p>CONSULENTE TECNICO SCIENTIFICO:</p> <p>Prof. Ing. Pasquale Filianoti</p>	<p>Diano S.p.a.</p>
<p>TECNICO INCARICATO V.I.A.:</p> <p>Dot. Ph.D Fausto B.F. Ronsisvalle</p>	<p>Con riferimento a Nota DATA DVA registro uff. 3297 del 02/02/2017</p> <p>27/05/2017</p>