

SEZIONE LONGITUDINALE A-A TOMBINO TP76 - TC67 Progr. km 28+350 (asse sx) scald 1:100

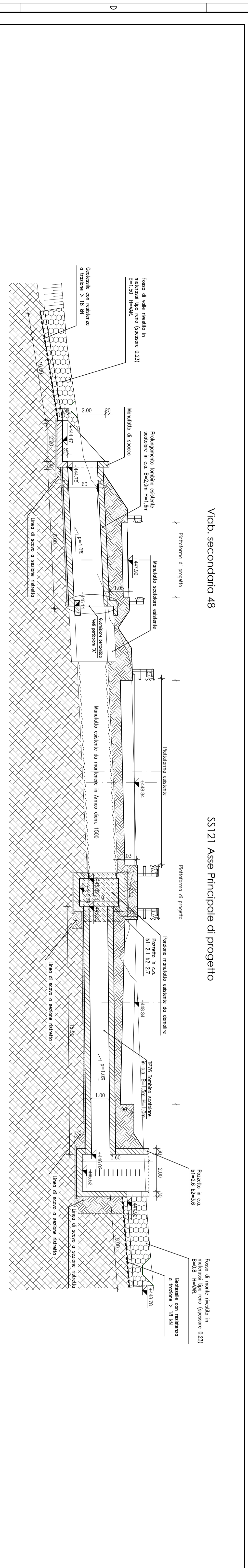

SEZIONE TRASVERSALE tombino scatoriale cls scald 1:50

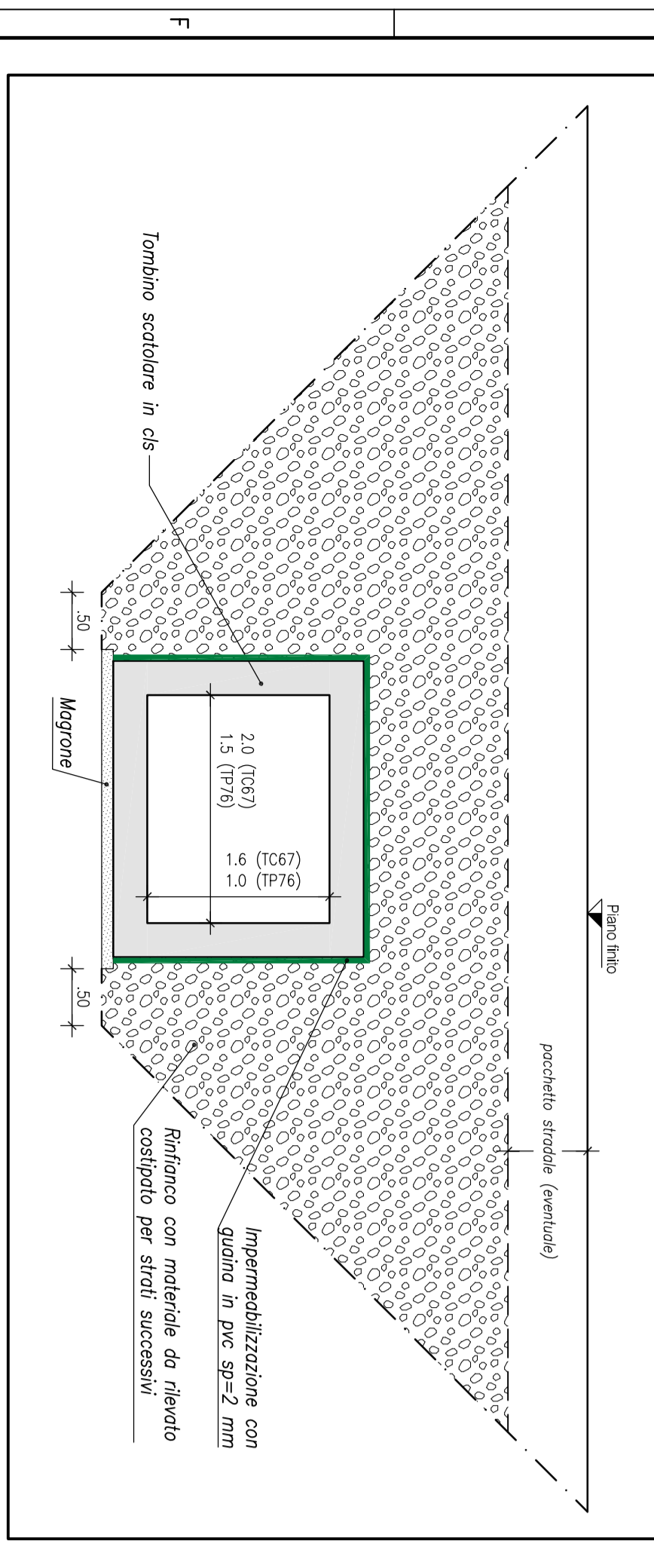

PARTICOLARE A-A GUARNIZIONE BENTONITICA Scald 1:10

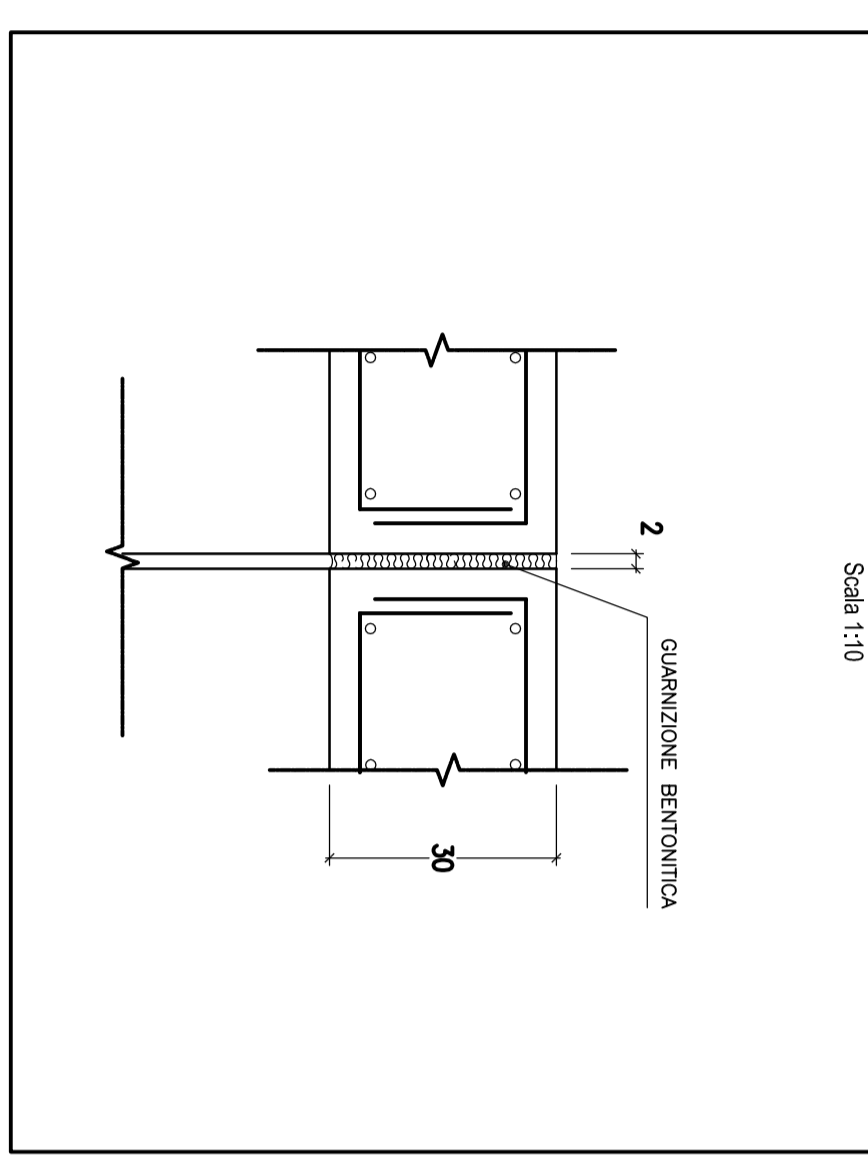

RILIEVO CELERIMETRICO DI DETTAGLIO DEI MANUFATTI ESISTENTI

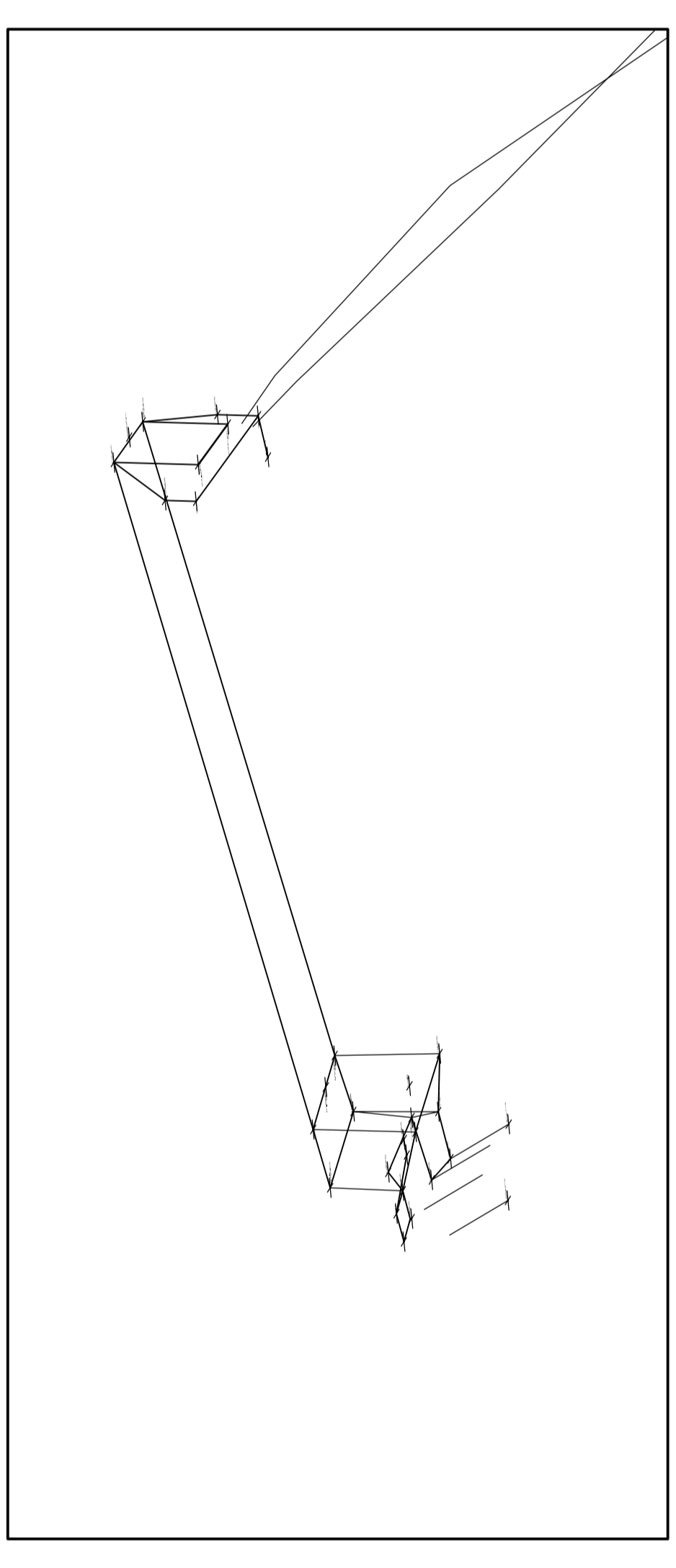

DOCUMENTAZIONE FOTOGRAFICA MANUFATTO ESISTENTE



Manufatto di imbocco



Manufatto di sbocco

QUADRO DI UNIONE - Scald 1:100.000

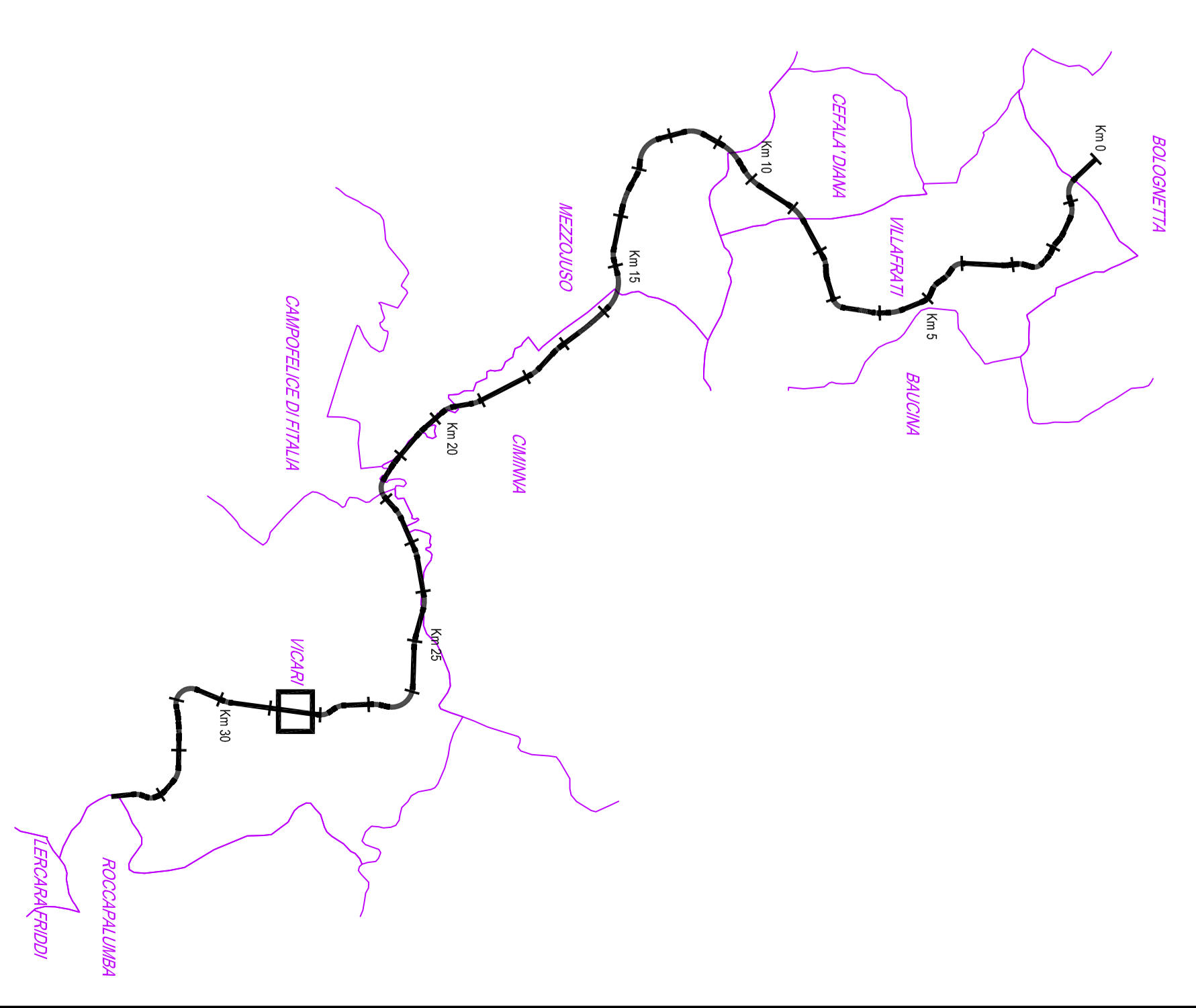

**ANAS S.p.A.**  
DIREZIONE REGIONALE PER LA SICILIA

**PA17/08**  
Affidamento a Consorzio Generale dei "Lavori di ammodernamento del tubo Palermo - Lisciani Fidei, km. 14,4 (km. 0,0 del Lido 2) compreso il tratto di raccordo valle ridotte Bologneta, al km 48,0 (km. 33,6 del Lido 2 - Servizio Mangiarino Indico) compresi i raccordi con le reti SS n. 189 e SS n. 171

**Bologneta S.c.p.a.**

**- PERIZIA DI VARIANTE N.1 -**

MODIFICA TECNICA N. 118  
**OPERE D'ARTE - TOMBINI IDRAULICI - ASSE PRINCIPALE**  
Tombino TP76 - Esistente da adeguare  
Tav. 1 - Pianta, sezioni e rilievo manufatti esistenti

Codice Unico Progetto (CUP): **F41B03000230001**

Codice elaborato: **PA17/08 P/E TP76 N01011**

PROGETTO: **017** | EST. LAVORI: **50\_4137/2/09** | VOTE: **1=1** | PROG.: **4 | 1 | 3 | 7** | SCAI.: **VARIE**

DATA	DESCRIZIONE	REVISORE	VERIFICATO	APPROVATO
1	FINALE EMISSIONE			
2				
3				
4				
5				

**ACS ingegneri**

**ACS ingegneri**

Il Direttore dei Lavori  
Ing. Stefano Favaro

Il Responsabile Nazionale  
Ing. Stefano Favaro

Il Coordinatore per la Sicurezza  
Ing. Francesco Cocconia

Il Coordinatore per la Sicurezza  
Ing. Francesco Cocconia

Il Coordinatore per la Sicurezza  
Ing. Francesco Cocconia

Il Direttore dei Lavori  
Ing. Stefano Favaro