

SEZIONE A-A
Scala 1:100

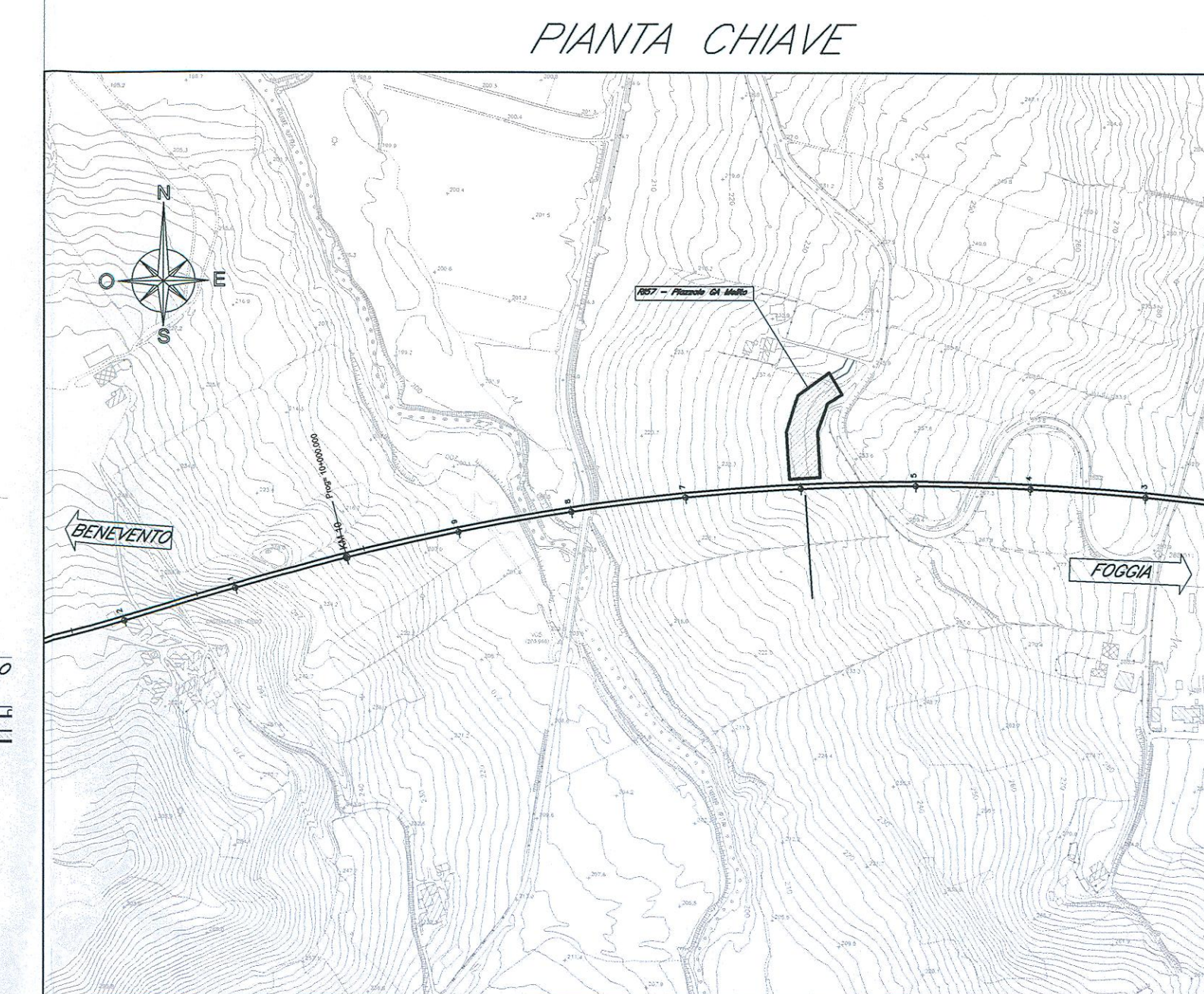

SEZIONE B-B
Scala 1:100

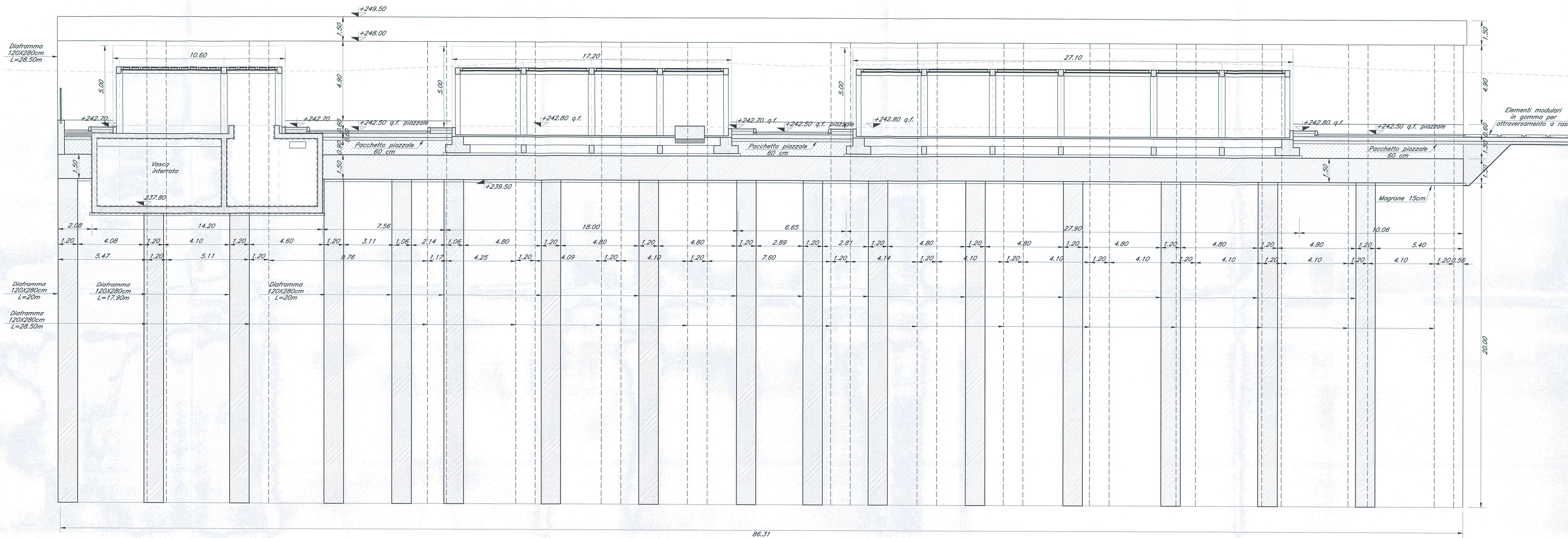
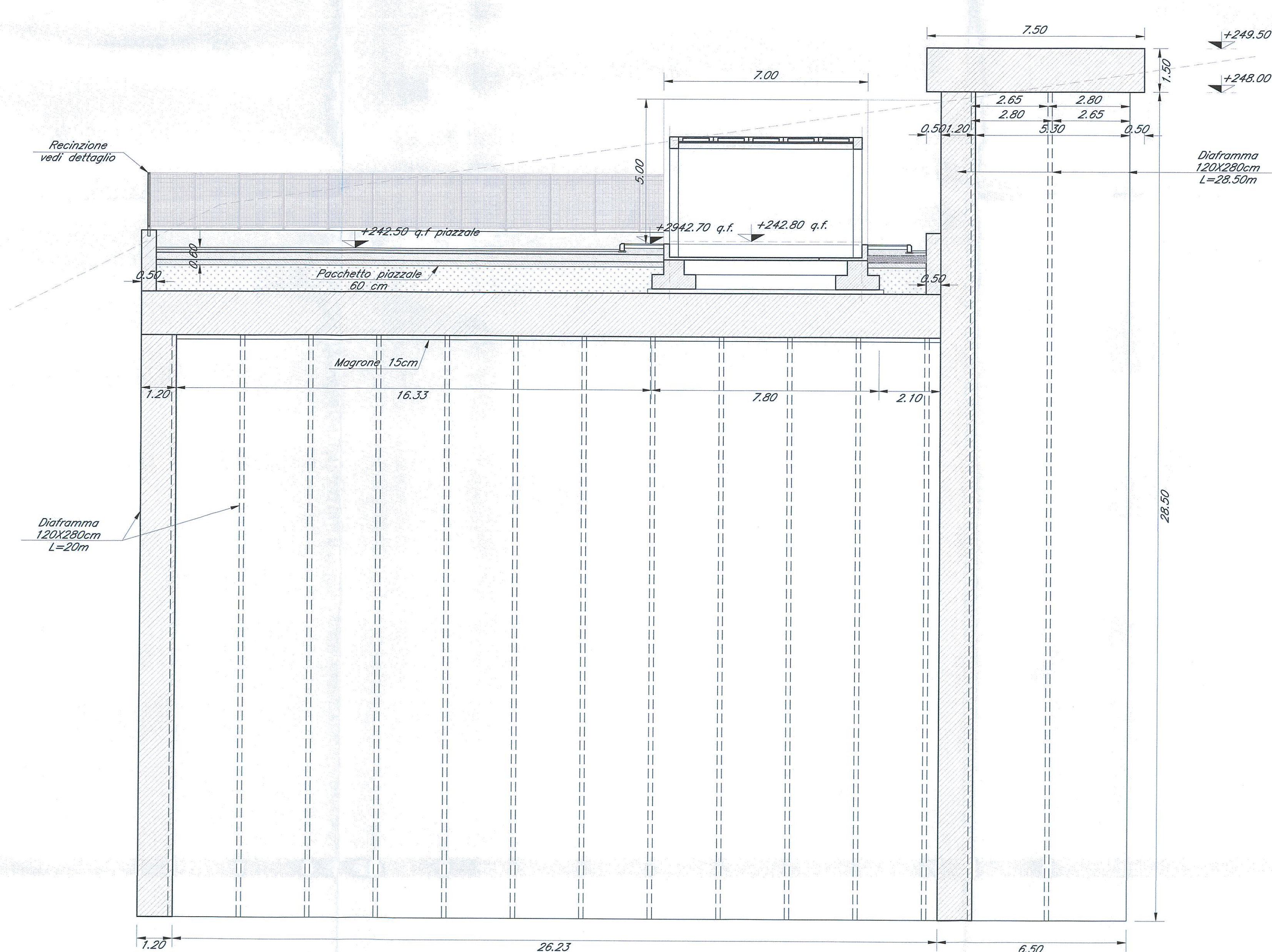

DETTAGLIO PARATIA
Scala 1:50

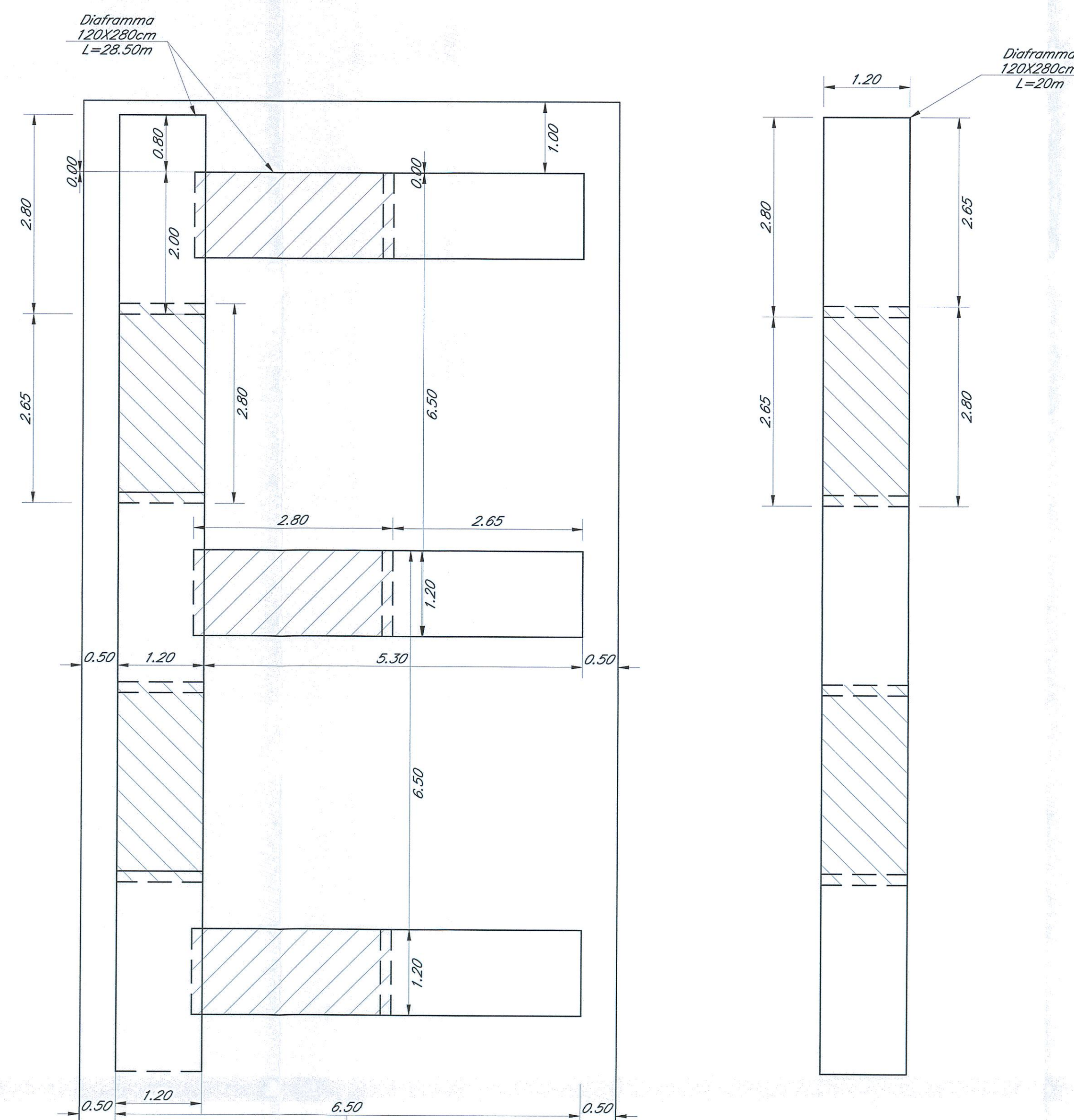

PACCHETTO PAVIMENTAZIONE PER PIAZZALI
Scala 1:20

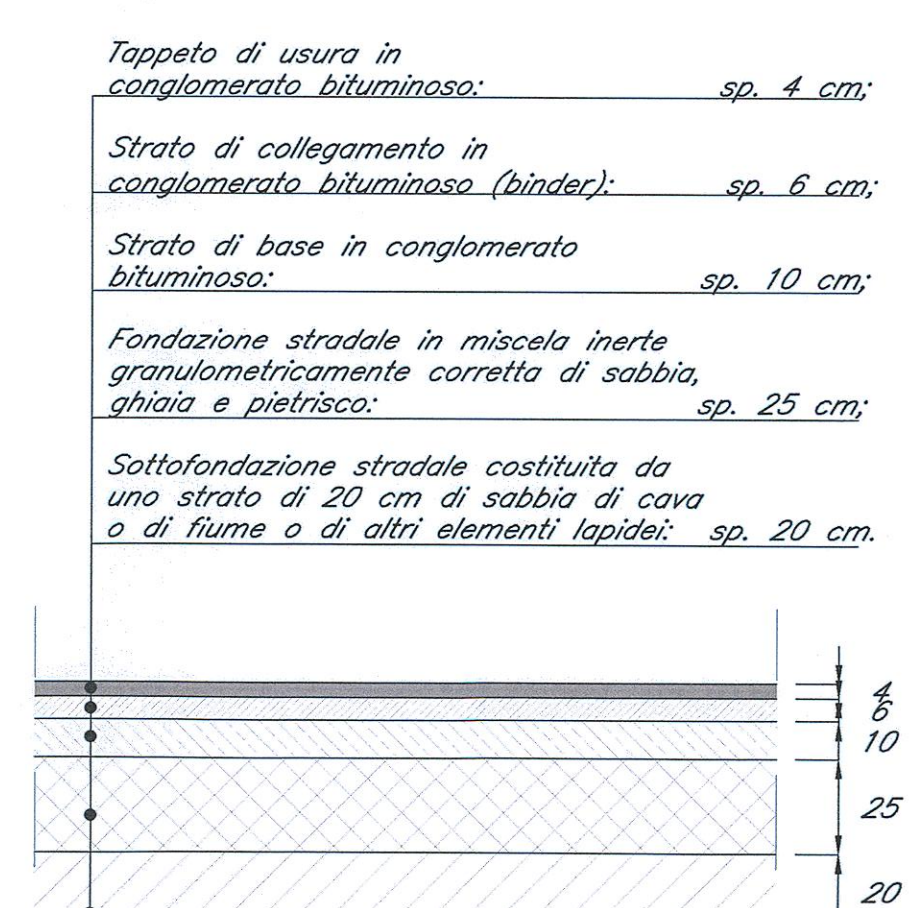

- NOTE:
- 1) Per la tabella materiali e note generali fare riferimento al documento "IFOG01D11TTOC0000001 - Tabella Materiali e Note generali".
 - 2) Il ritombamento degli scavi andrà eseguito con terre provenienti dagli scavi o da cave di prestito secondo le indicazioni dal Capitolato di Costruzione delle opere civili.

COMMITTENTE:
RFI
RETE FERROVIARIA ITALIANA
GRUPPO FERROVIE DELLO STATO ITALIANE

PROGETTAZIONE:
ITALFERR
GRUPPO FERROVIE DELLO STATO ITALIANE

**DIREZIONE TECNICA
INFRASTRUTTURE CENTRO**

PROGETTO DEFINITIVO

**ITINERARIO NAPOLI - BARI
RADDOPPIO TRATTA APICE - ORSARA
I LOTTO FUNZIONALE APICE - HIRPINIA**

**PIAZZALI
R157-Sezioni**

SCALA: VARIE

COMMESSA LOTTO FASE ENTE TIPO DOC. OPERA/DISCIPLINA PROGR. REV.
IFOG 01 D 11 PZ R15700 001 A

Revis.	Descrizione	Redatto	Data	Verificato	Data	Approvato	Data	Autorizzato	Data
A	Emissione Esecutiva	G. Grimaldi	11/05/2017	R. Di Marco	11/05/2017	D. Agnesi	11/05/2017	F. Attari	11/05/2017

File: IFOG01D11P2R15700001A.dwg n. Elab.: X 202