

PIANTA CARPENTERIA COPERTURA
Scala 1:50

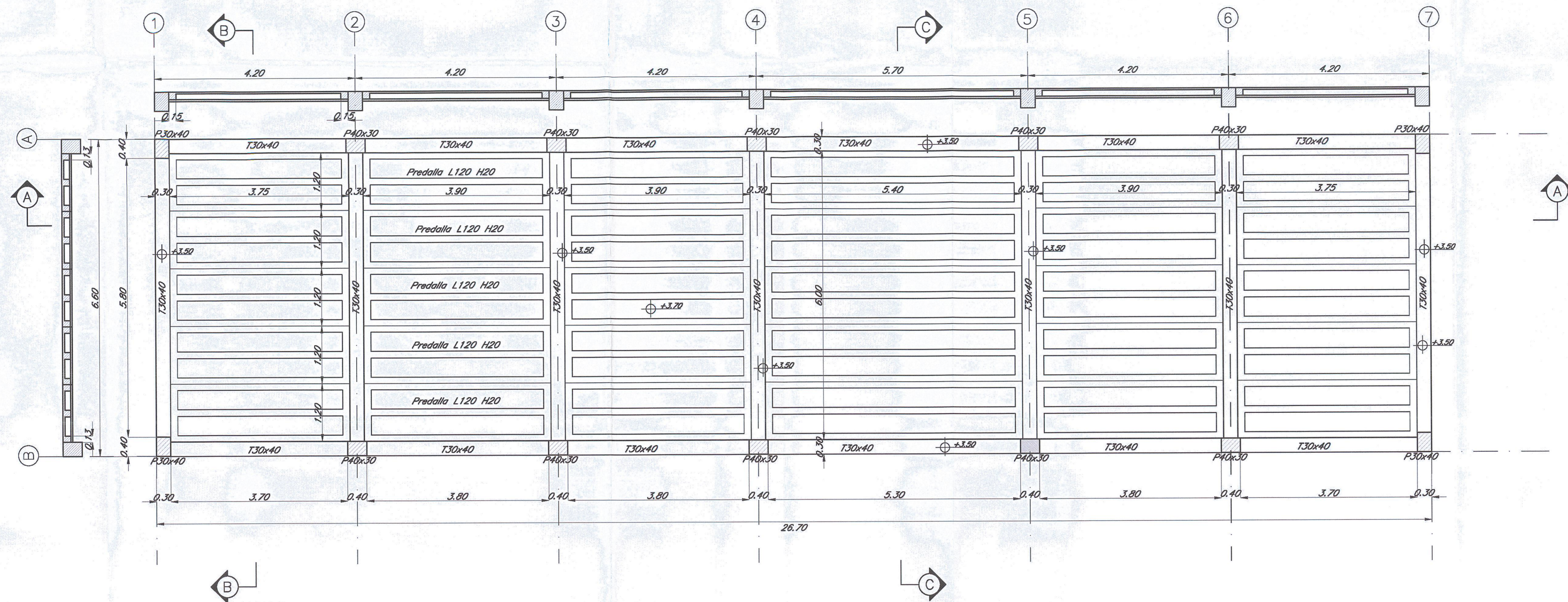

Dettaglio Predalles
Scala 1:10

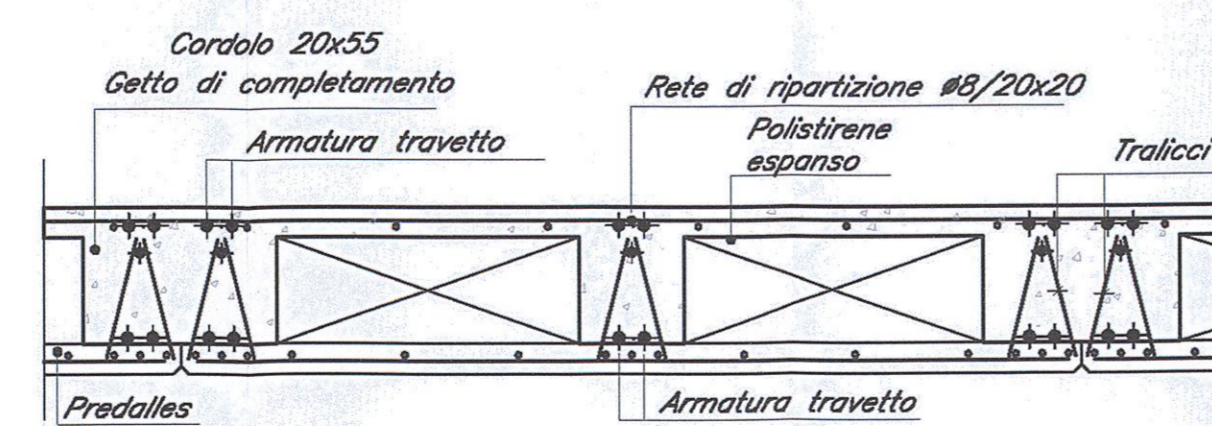

NOTE:
1) Per la tabella materiali e note generali fare riferimento al documento "F0G01D11TTOC0000001 - Tabella Materiali e Note generali".



DIREZIONE TECNICA
INFRASTRUTTURE CENTRO

PROGETTO DEFINITIVO

ITINERARIO NAPOLI - BARI
RADDOPPIO TRATTA APICE - ORSARA
I LOTTO FUNZIONALE APICE - HIRPINIA

FABBRICATI
FA00 - PGEP Grottaminarda / Rocchetta - Carpenteria copertura

SCALA:

| COMMESSA | LOTTO | FASE | ENTE | TIPO DOC. | OPERADISCIPLINA | PROGR. | REV. |
|----------|-------|------|------|-----------|-----------------|--------|------|
| IF0G | 01 | D | 11 | BB | FA0000 | 002 | A |

| Revis. | Descrizione | Redatto | Data | Verificato | Data | Approvato | Data | Autorizzato | Data |
|--------|---------------------|------------|-------------|------------|-------------|-----------|-------------|-------------|------|
| A | Emissione Esecutiva | G. Giamali | luglio 2017 | P. Mico | luglio 2017 | D. Accia | luglio 2017 | | |