

GALLERIA ARTIFICIALE
SCALA 1:50

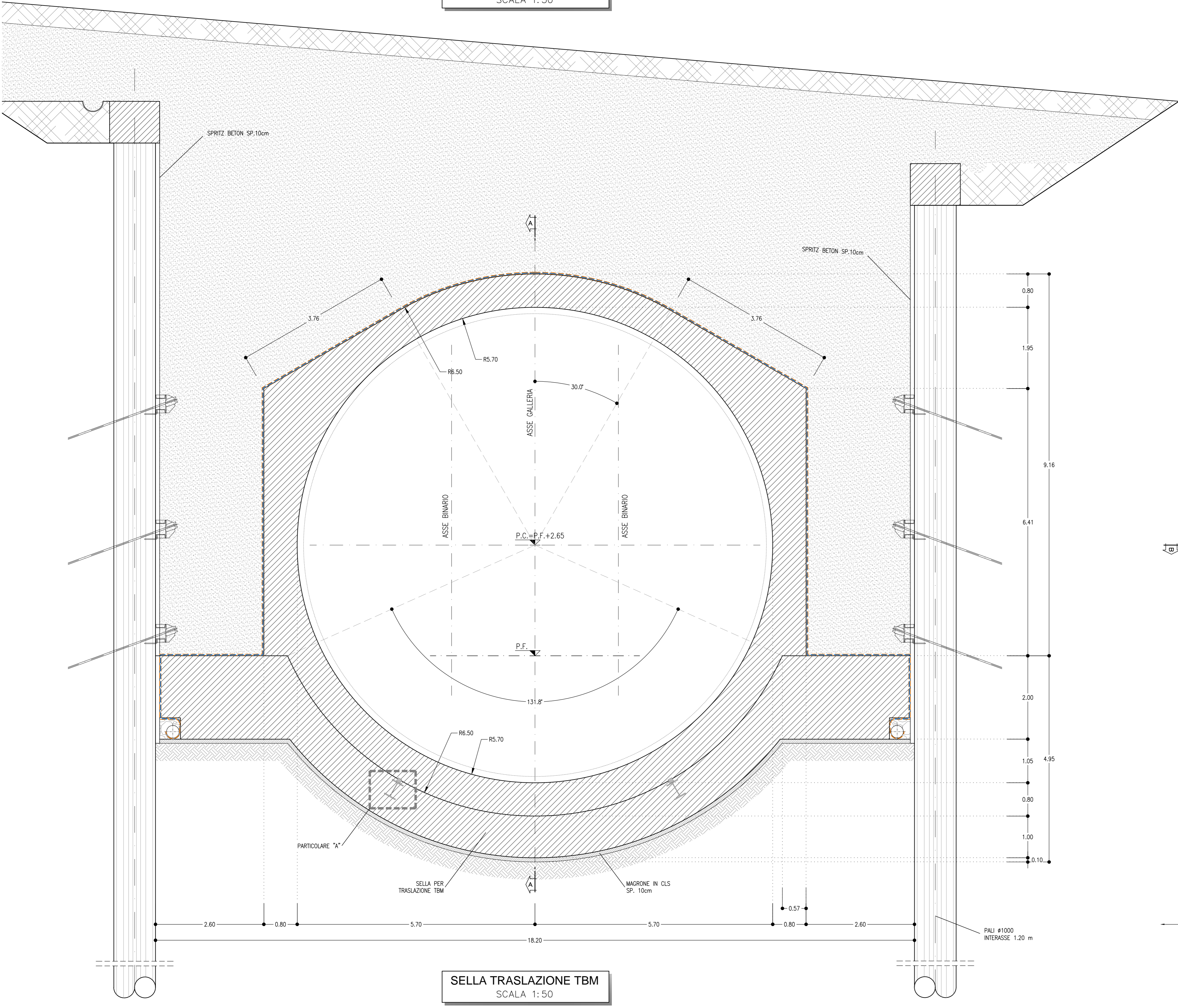

SELLA TRASLAZIONE TBM
SCALA 1:50

GALLERIA ARTIFICIALE
SCALA 1:50
SEZIONE A-A

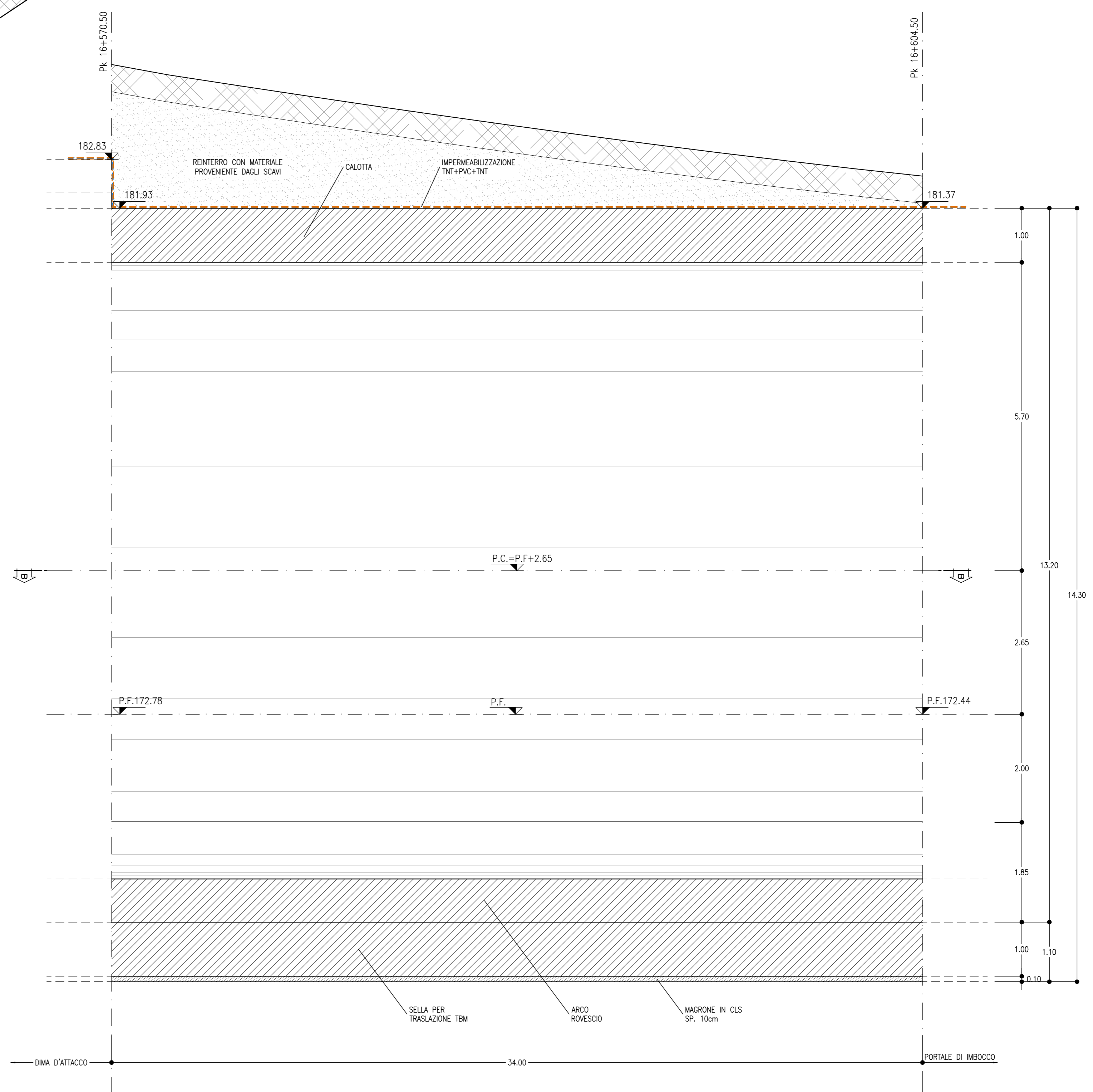

PARTICOLARE "A"
SCALA 1:20

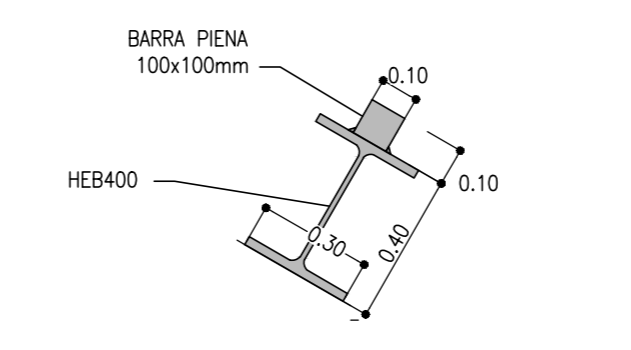

SELLA TRASLAZIONE TBM
SCALA 1:50
SEZIONE A-A

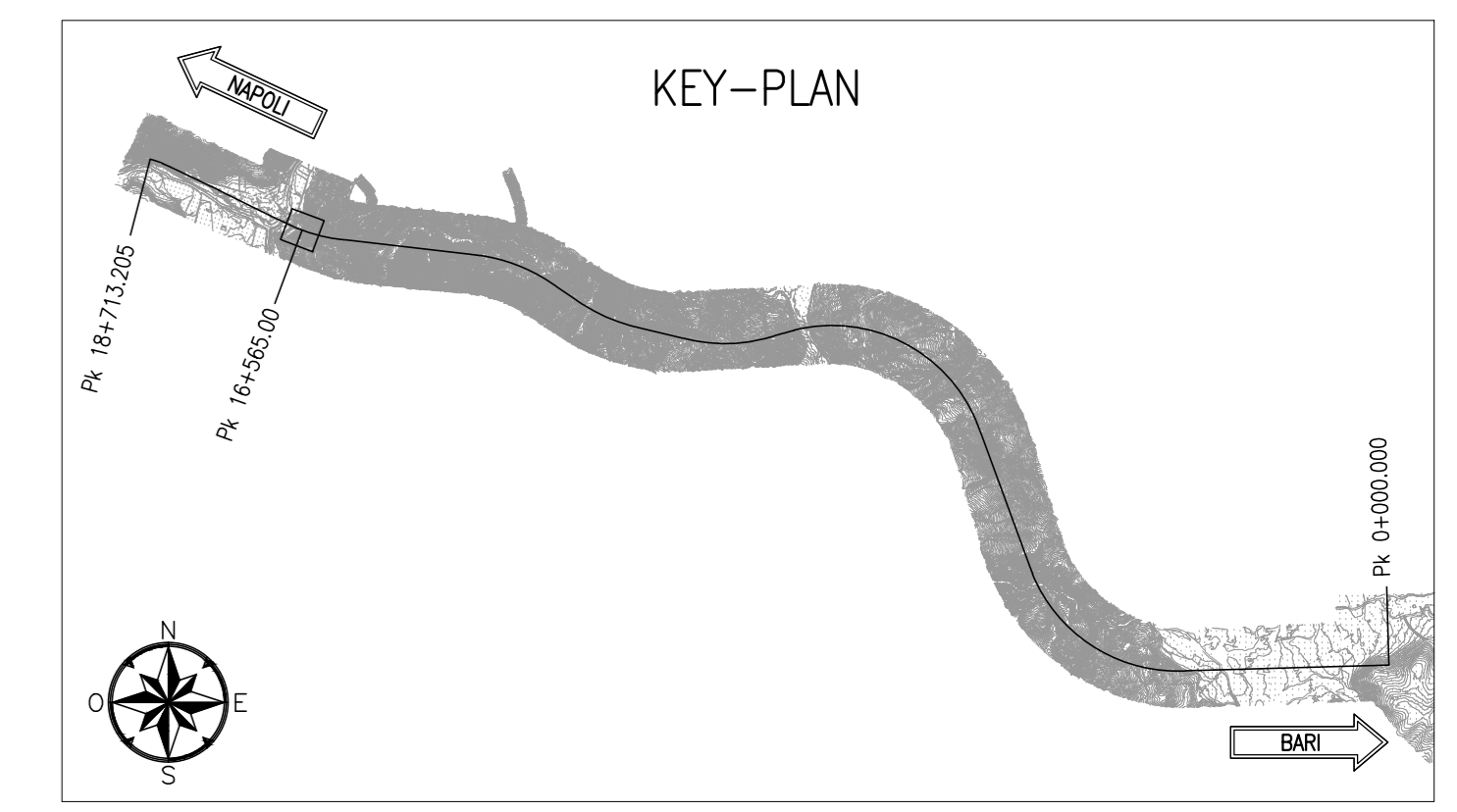
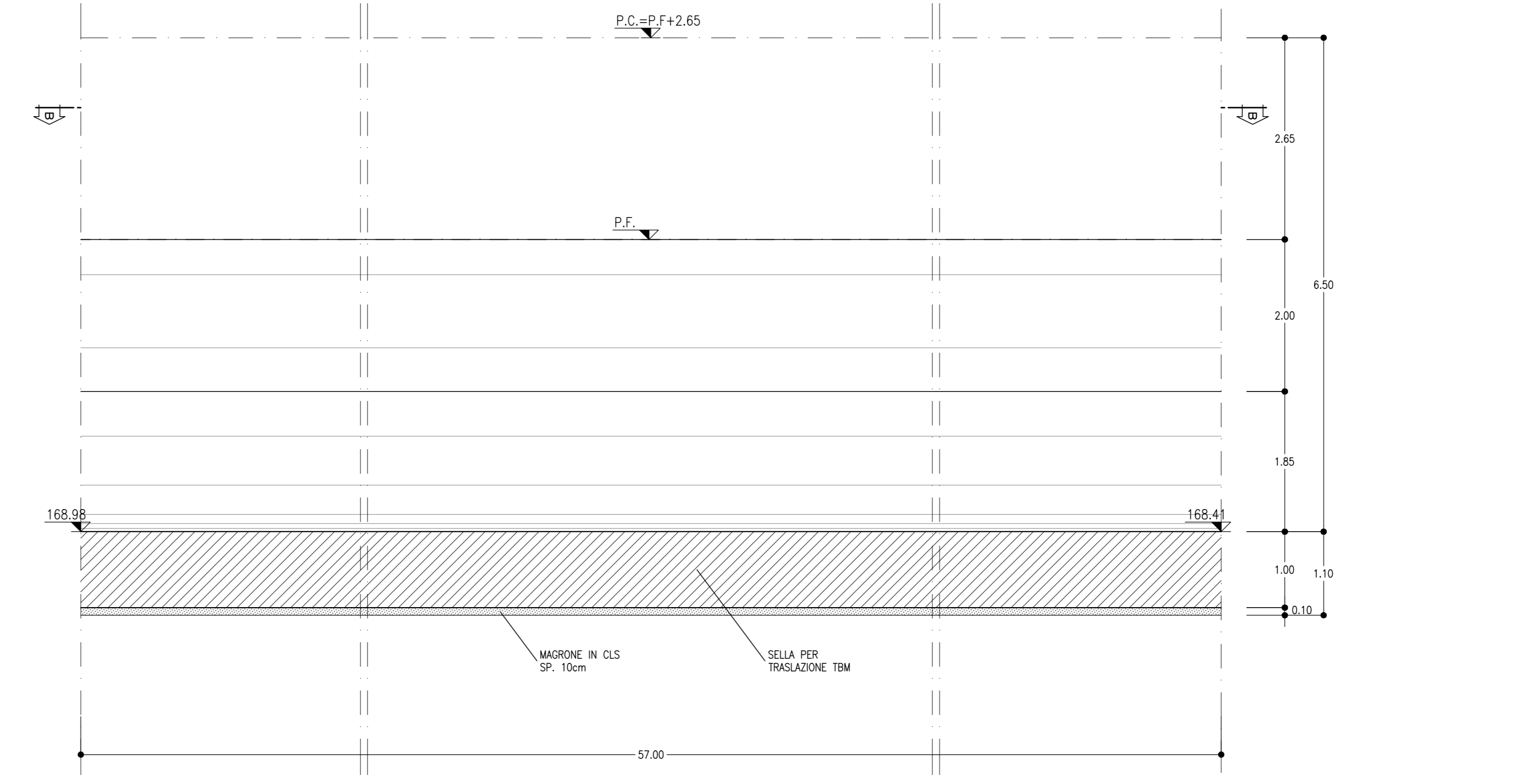

INCIDENZE

CALOTTA E PIEDRITTE	50 kg/mc
ARCO ROVESCIO	60 kg/mc

NOTE

- EVENTUALI DIFFERENZE TRA LE MISURE TOTALI E LE SOMMATORIE DELLE MISURE PARZIALI SONO DOVUTE AGLI ARROTONDAMENTI AUTOMATICI DI AUTOCAD
- PER LE CARATTERISTICHE DEI MATERIALI E NOTE DI CARATTERE GENERALE SI RIMANDA ALL'ELABORATO: IFGG010075POND0000001A

LEGENDA

P.C.=	PIANO DEI CENTRI
P.F.=	PIANO DEL FERRO
P.S.1=	PIANO DI SCAVO
P.S.2=	PIANO DI SCAVO ARCO ROVESCIO

COMMITTENTE:

PROGETTAZIONE:

DIREZIONE TECNICA
U.O. GALLERIE

PROGETTO DEFINITIVO

ITINERARIO NAPOLI - BARI
RADDOPPIO TRATTA APICE - ORSARA
I LOTTO FUNZIONALE APICE - HIRPINIA

GALLERIA ROCCHETTA - IMBOCCO LATO NAPOLI
Galleria artificiale - Carpentaria

SCALA: 1:50

COMMESSA	LOTTO	FASE	ENTE	TIPO DOC.	OPERA/DISCIPLINA	PROGR.	REV.
IFOG	01	D	07	BB	GA0600	002	A

Revis.	Descrizione	Redatto	Data	Verificato	Data	Approvato	Data	Autorizzato	Data
A	Emissione esecutiva	E.Figini	Luglio 2017	R. Ripoli	Luglio 2017	D. Aprea	Luglio 2017	A. Scabro	Luglio 2017

File: IFGG01D075BGA0600002A.dwg n. Elab: 494