

PARTICOLARI IMPIANTO TVCC IN ITINERE

TELECAMERA FISSA IN ITINERE:

Modello S4 Topline 46/15 DN C Sistema di sensori multi focale Panomera, 4 sensori, hFOV= 15°, vFOV= 24°, rapporto ratio= 3:5, risoluzione effettiva 46MP, distanza riconoscimento fino 163m

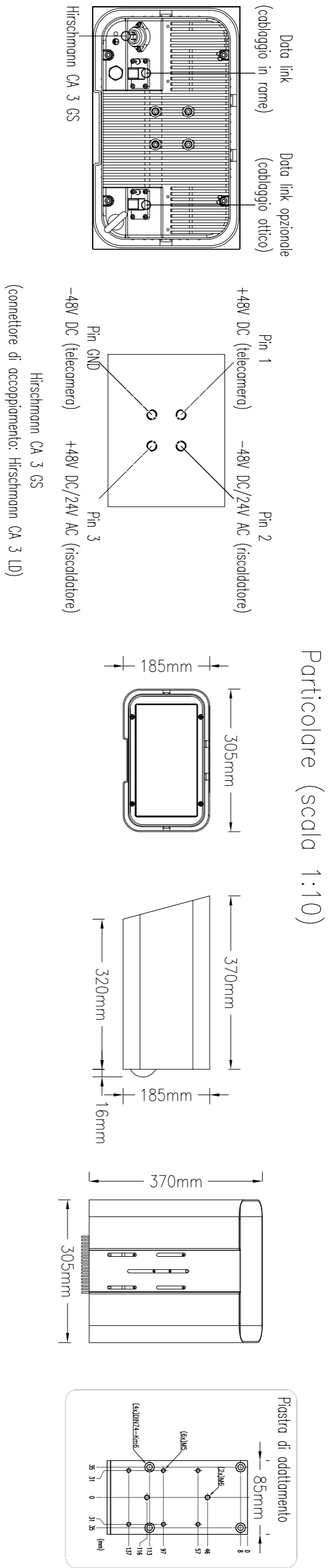

TELECAMERA PTZ IN ITINERE:
Telecamera dome PTZ ad alta velocità, 2 MP, zoom ottico 30x, covo da 0,5m, protezione intemperie

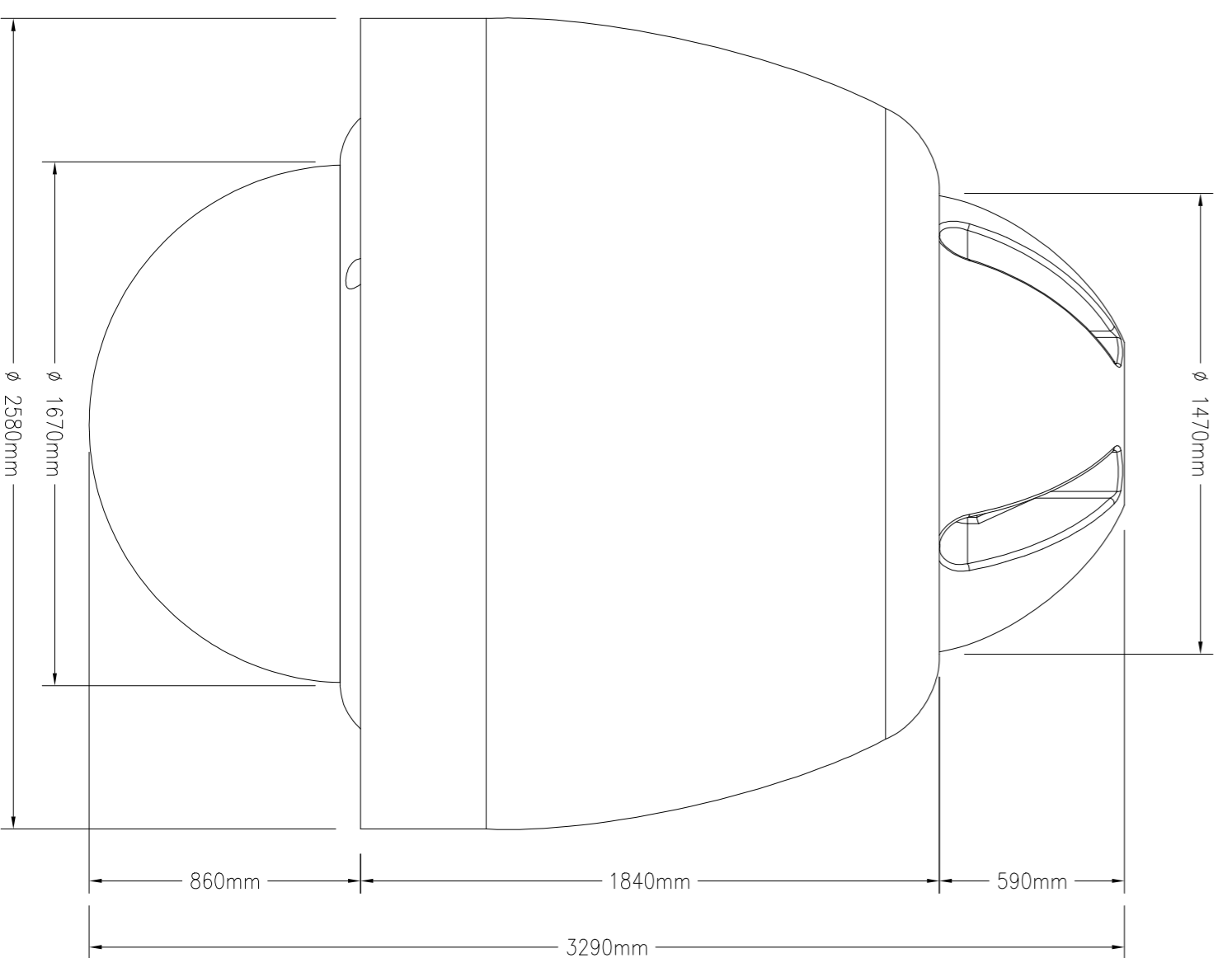
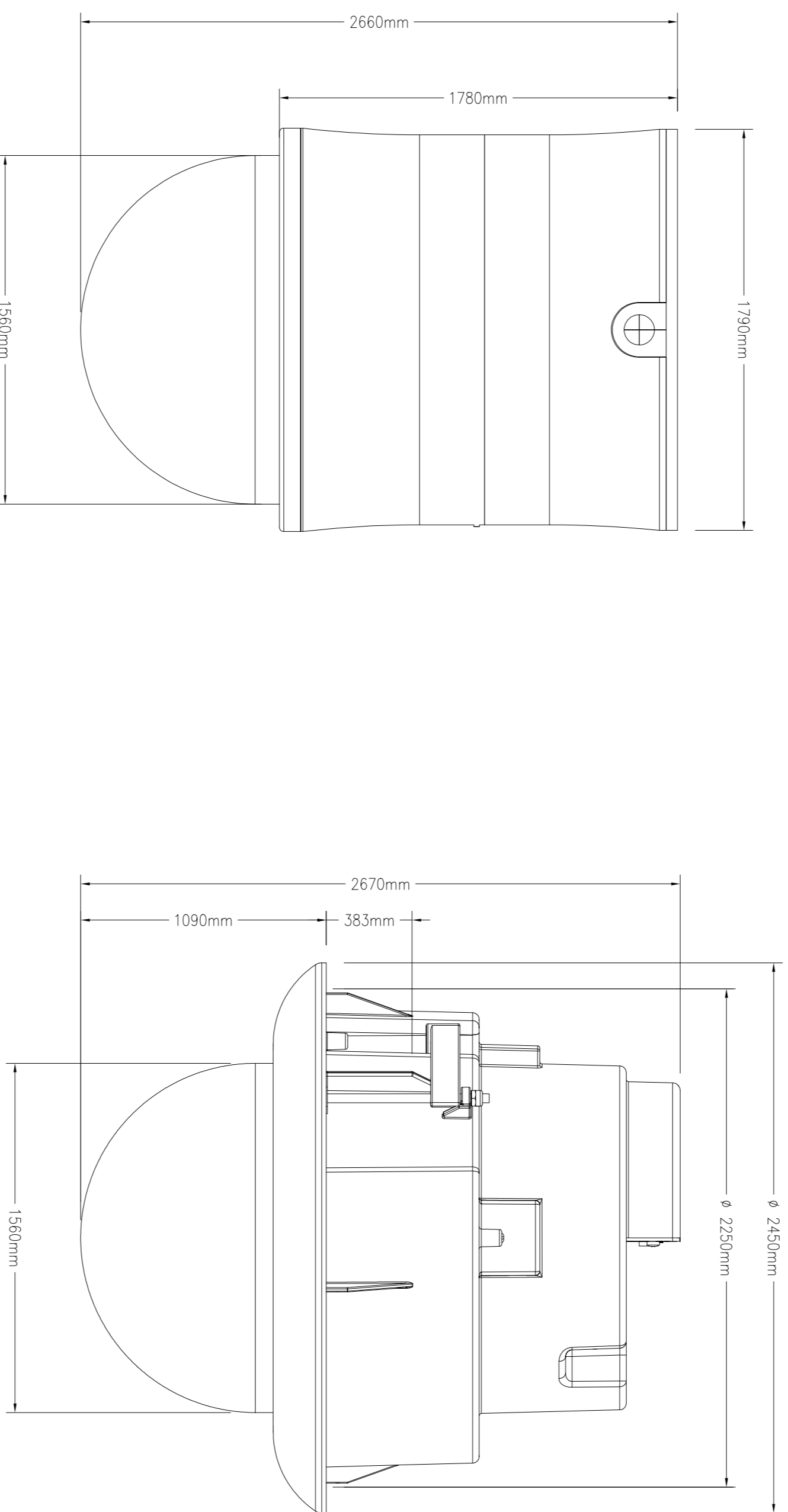

TELECAMERA DEI CASELLI:

Modello S8 Topline 87/45 DN Singlemode Sistema di sensori multi focale Panomera, 8 sensori, hFOV= 45°, vFOV= 67°, rapporto ratio= 9:5, risoluzione effettiva 87MP, distanza riconoscimento fino 82m

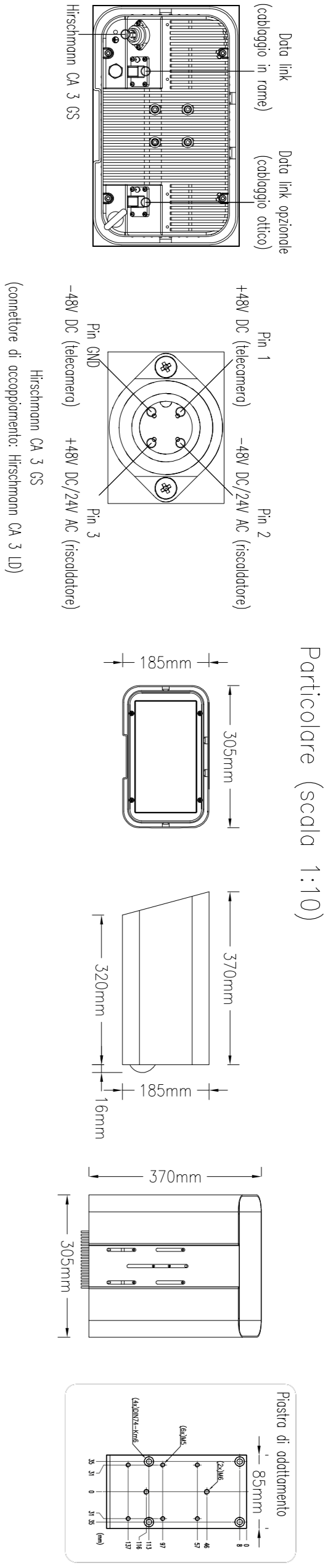

TELECAMERA DEL PARCHEGGI:
Modello S8 Topline 43/90 DN Singlemode Sistema di sensori multi focale Panomera, 8 sensori, hFOV= 90°, vFOV= 32°, rapporto ratio= 3:10, risoluzione effettiva 43MP, distanza riconoscimento fino 54m

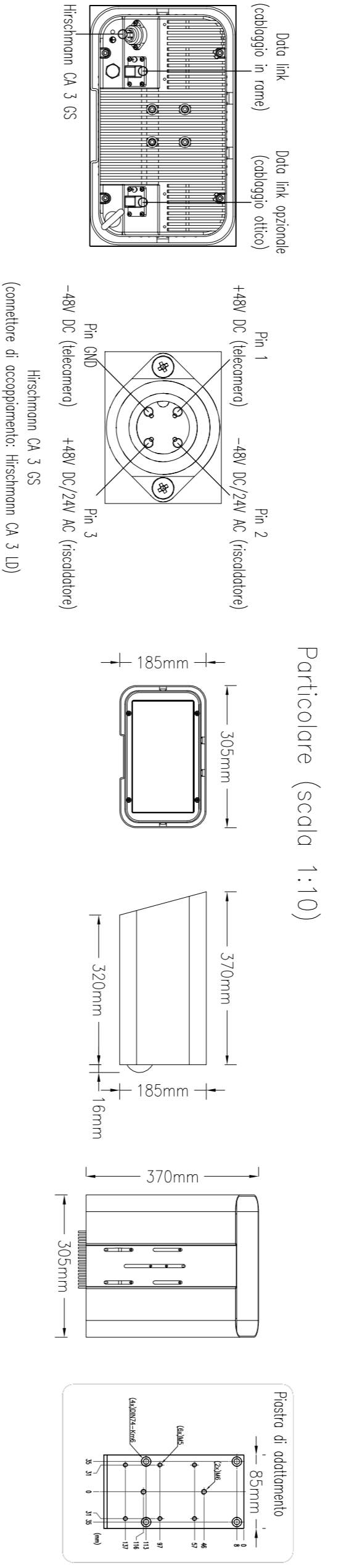

**AUTOSTRADA VALDASTICO
A31 NORD
1° LOTTO
Piovene Rocchette - Valle dell'Asico**

PROGETTO DEFINITIVO

CUP	62181 30006 60005
WBS	623ANM1
COMMESSA	J1611

COMITENTE
S.p.A. AUTOSTRADA BRESCIA VERONA VICENZA PADOVA
Area Costruzioni Autostradali

PRESTATORE DI SERVIZI:
CONSORZIO RAETIA

RESPONSABILI EDILIZIALE E PROGETTAZIONE
RAETIA S.p.A. - AREA COSTRUZIONI
Ing. Alberto Sordi

PROGETTAZIONE:
ITALCONSULT

CAPO COMMESSA
PER LA PROGETTAZIONE
Dott. Ing. Stefano Costantini

PRODOTTORE:
Dott. Ing. Giovanni
Ing. Stefano Costantini

IMPIANTI
PARTICOLARI TIPOLOGICI
IMPIANTI TECNOLOGICI
PARTICOLARE IMPIANTO TVCC IN ITINERE

Rev.	Data	Descrizione	Redattore	Controllo	Approvazione	Scala	12/08/02	05/01/02
01	02/08/02	PRIMA VERSIONE	ITALCONSULT - OLIVIERO	A. MORSI	G. MONTELLI	1:200		
02	02/08/02	REVISIONE PER ADEGUAMENTO CANTIERI	ITALCONSULT - OLIVIERO	A. MORSI	G. MONTELLI	1:200		
03	02/08/02	REVISIONE PER ADEGUAMENTO CANTIERI	ITALCONSULT - OLIVIERO	A. MORSI	G. MONTELLI	1:200		
04	02/08/02	REVISIONE PER ADEGUAMENTO CANTIERI	ITALCONSULT - OLIVIERO	A. MORSI	G. MONTELLI	1:200		

IL PRESENTI DOCUMENTI SONO STATI ELABORATI IN TUTTA SCELTA E CONSERVATI IN TUTTA SCELTA. IL PRESENTI DOCUMENTI SONO STATI ELABORATI IN TUTTA SCELTA E CONSERVATI IN TUTTA SCELTA. IL PRESENTI DOCUMENTI SONO STATI ELABORATI IN TUTTA SCELTA E CONSERVATI IN TUTTA SCELTA.