

CASSETTA DI CABINA
Dim. 1400(700+700)x400x200mm

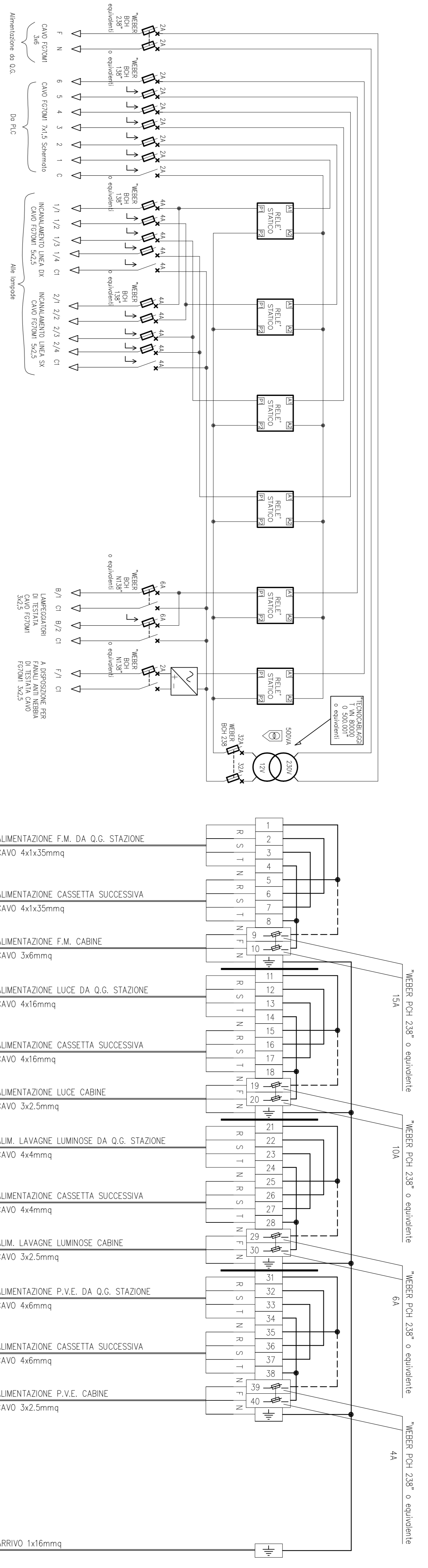

PARTICOLARE CORDOLO COMPLETO DI LAMPADE
VISTA PROSPETTICA (quote in mm)

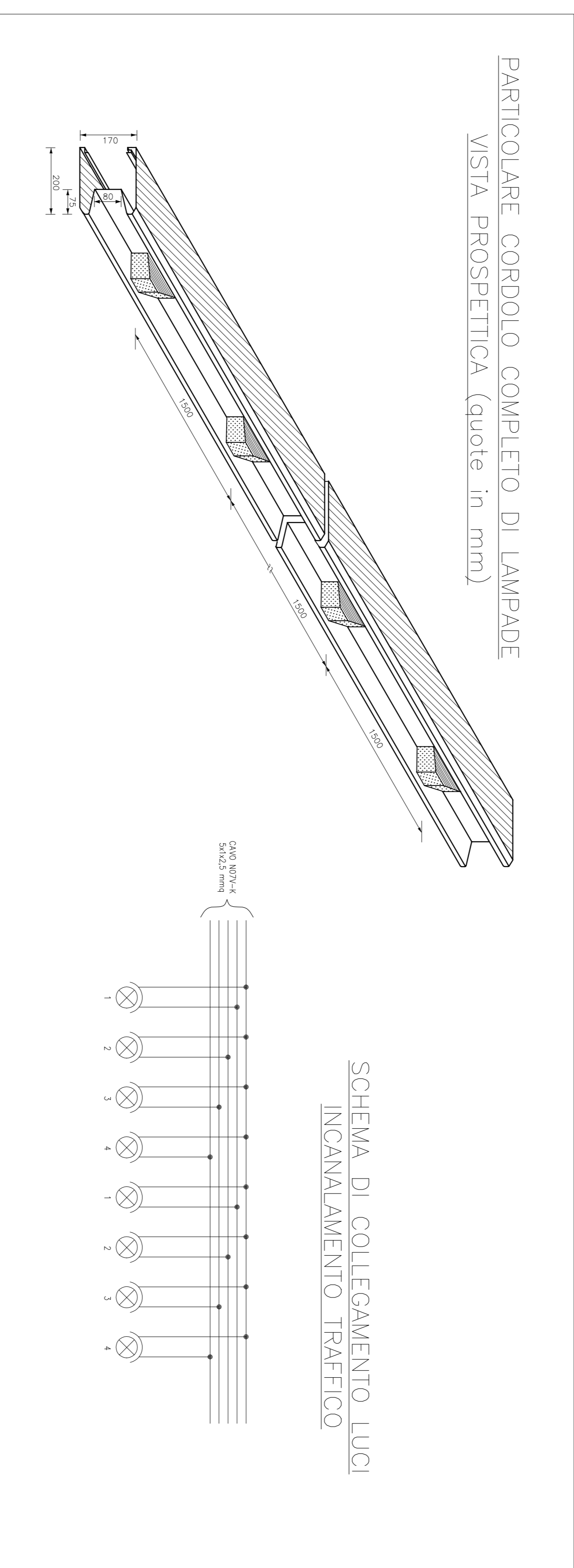

LAMPEGGIATORE DI TESTATA
SCALA 1:10

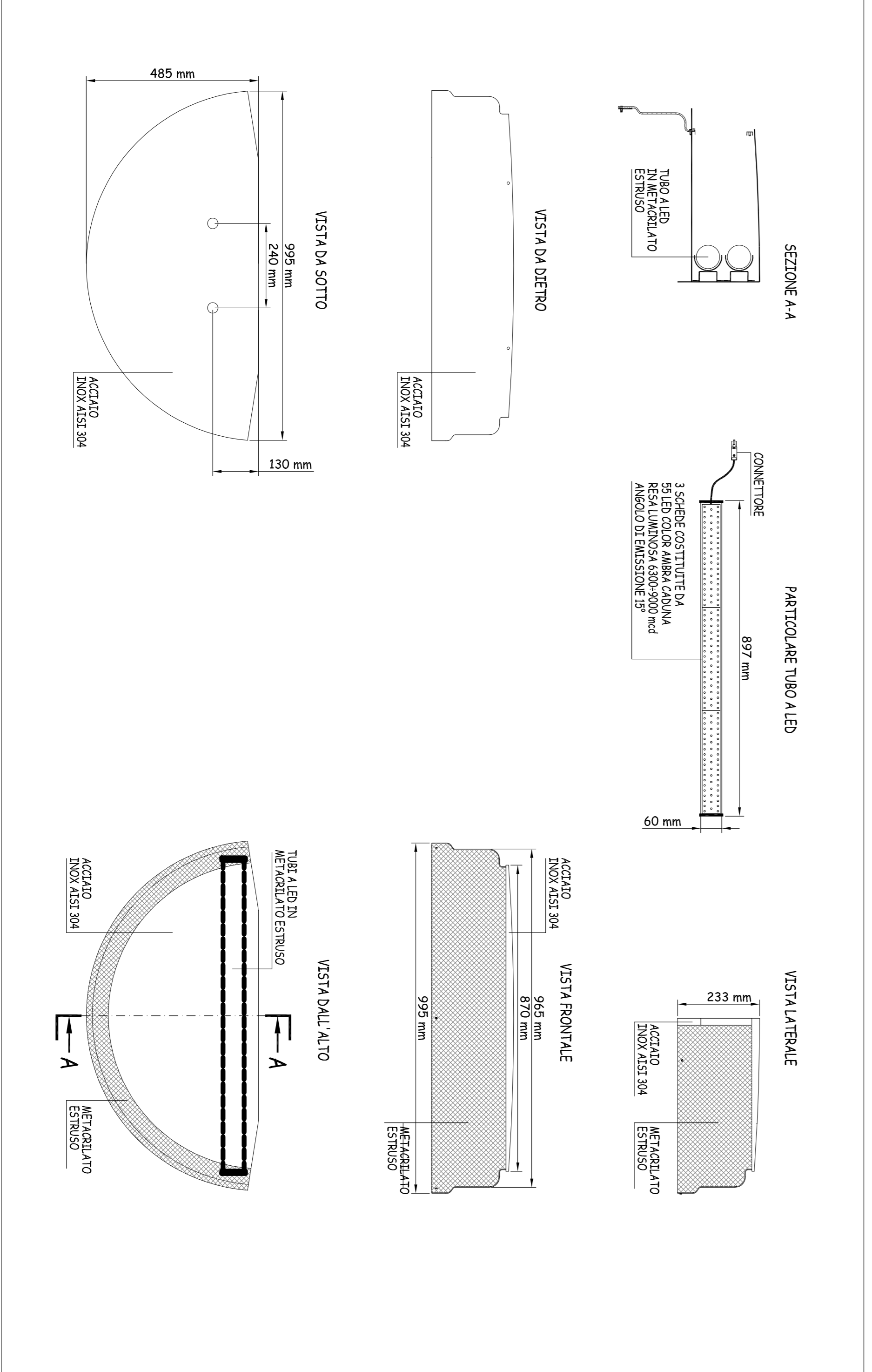

LUCI INCANALAMENTO TRAFFICO USCITA
SCALA 1:100

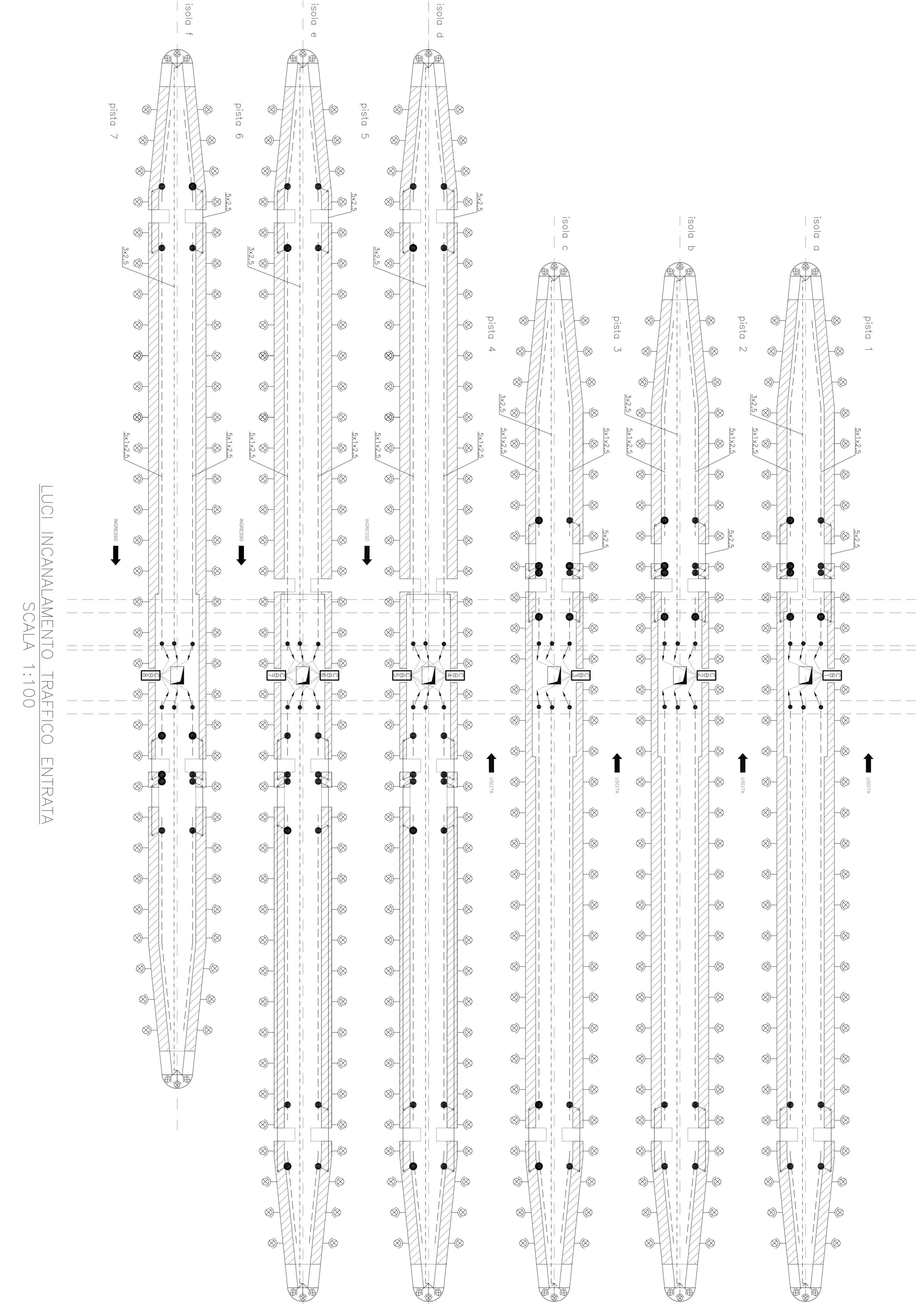

PARTICOLARE IMPIANTO INCANALAMENTO TRAFFICO
PIANTA (quote in cm)
SCALA 1:20

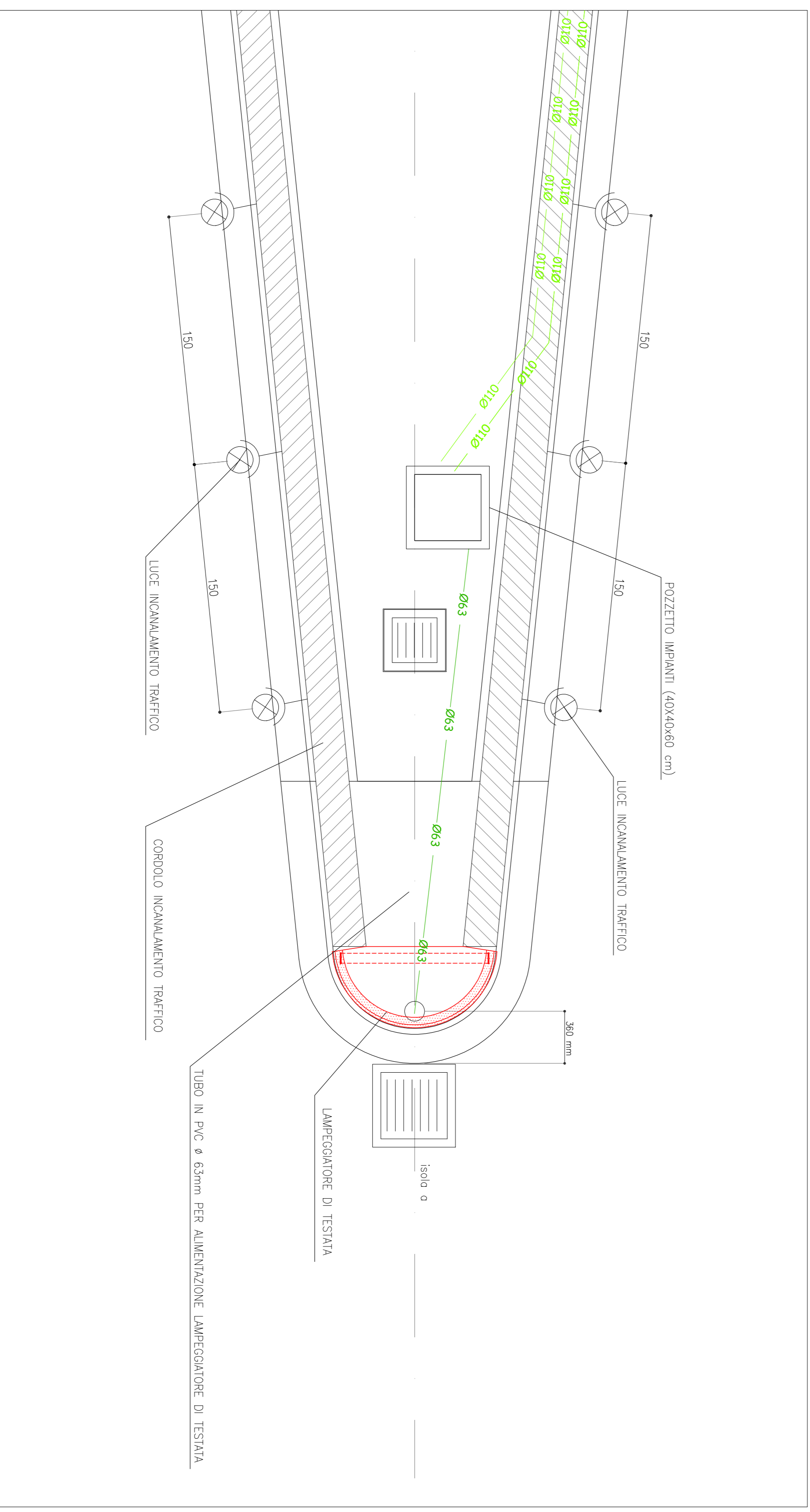

LEGENDA

	LUCE INCANALAMENTO TRAFFICO
	CASSETTA CUNICOLO
	LAMPEGGIATORE DI TESTATA
	LINEA ELETTRICA IN CAVO NG7 sez. 5x1x2,5 mmq
	Alimentazione luci incanalamento traffico
	LINEA ELETTRICA IN CAVO FG0M1 sez. 3x2,5 mmq
	Alimentazione lampeggiatore di testata
	LINEA ELETTRICA IN CAVO FG0M1 sez. 3x2,5 mmq
	Alimentazione fanale a led
	LINEA ELETTRICA IN CAVO FG0M1 sez. 5x2,5 mmq
	entro tubo in PVC
	SALITA/MISCELA CANI
	Q.G.

NOTE:
PRIMA DELL'INIZIO LAVORI SI PRESENTA LA VISIONE DELLE TAVOLE IMPIANTISTICHE PER FIDUCIARME E PASSADDO TUBAZIONI CONCORREBBERE CON LA D.L. RENTUALI INDICARE

AUTOSTRADA VALDASTICO
A31 NORD
1° LOTTO
Piovene Rocchette - Valle dell'Aslito

PROGETTO DEFINITIVO

DATA: 12.09.01
SCALE: 1:100

COMITENTE:
S.p.A. AUTOSTRADA BRESCIA VERONA VICENZA PADOVA
AREA OSTENSIONI ALBERGATI

PROGETTORE:
CONSULENZA
P.L. 12.09.01.0005.02

REDAZIONE:
P.L. 12.09.01.0005.02