

# AUTOSTRADA VALDASTICO

## A31 NORD

### 1° LOTTO

### Piovene Rocchette - Valle dell'Astico

## PROGETTO DEFINITIVO

CUP	G21B1 30006 60005
WBS	B25.A31N.L1
COMMESSA	J16L1

#### COMMITTENTE



S.p.A. AUTOSTRADA BRESCIA VERONA VICENZA PADOVA  
Area Costruzioni Autostradali

CAPO COMMESSA  
PER LA PROGETTAZIONE  
Dott. Ing. Gabriella Costantini

PRESTATORE DI SERVIZI:  
**CONSORZIO RAETIA**



RAPPRESENTANTE: Dott. Ing. Alberto Scotti

RESPONSABILE DELL'INTEGRAZIONE  
TRA LE PROGETTAZIONI SPECIALISTICHE:  
Technital S.p.A. - Dott. Ing. Andrea Renso



PROGETTAZIONE:

INGEGNERI  
ROMA

Responsabile:  
Dott. Ing. Francesco Coccianti



ELABORATO: EDIFICI E STRUTTURE A CORREDO  
EDIFICIO SERVIZI INVERNALI PEDEMONTE  
IMPIANTI TECNOLOGICI  
RELAZIONE TECNICA E DI CALCOLO IMPIANTI ELETTRICI

Progressivo	Rev.
09 04 03 001	02

Rev.	Data	Descrizione	Redazione	Controllo	Approvazione	SCALA:
00	MARZO 2017	PRIMA EMISSIONE	SINTEL ENGINEERING - G. ZOINO	M. BAFFA PACINI	F. COCCIANTE	-
01	GIUGNO 2017	REVISIONE PER VERIFICA	SINTEL ENGINEERING - G. ZOINO	M. BAFFA PACINI	F. COCCIANTE	NOME FILE: J16L1_09_04_03_001_0304_OPD_02.dwg
02	LUGLIO 2017	RECEPIMENTO OSSERVAZIONI	SINTEL ENGINEERING - G. ZOINO	M. BAFFA PACINI	F. COCCIANTE	CM.      PROGR.      FG.      LIV.      REV. J16L1_09_04_03_001_0304_OPD_02

**AUTOSTRADA VALDASTICO A31 NORD**  
**1° LOTTO**  
**PIOVENE ROCCHETTE – VALLE DELL’ASTICO**

*Committente:*



*Progettazione:*

CONSORZIO RAETIA



**PROGETTO DEFINITIVO**

**EDIFICIO SERVIZI INVERNALI DI PEDEMONTE**  
**RELAZIONE TECNICA E DI CALCOLO IMPIANTI ELETTRICI**

## I N D I C E

<b>1</b>	<b>PREMESSA</b>	<b>6</b>
1.1	OGGETTO DEL DOCUMENTO	6
1.2	PROGETTAZIONE DEGLI IMPIANTI	6
1.3	CONSISTENZA DEGLI IMPIANTI ELETTRICI	6
1.4	ELABORATI PROGETTUALI DI RIFERIMENTO	7
<b>2</b>	<b>NORMATIVA DI RIFERIMENTO</b>	<b>8</b>
2.1	NORME DI CARATTERE GENERALE	8
2.2	NORME PER PRODUZIONE E TRASFORMAZIONE DELL’ENERGIA	9
2.3	NORME PER STRUTTURE CON RISCHIO DI INCENDIO E ESPLOSIONE	9
2.4	NORME PER AMBIENTI DI LAVORO O ASSIMILABILI	9
2.5	NORME IMPIANTI DI ILLUMINAZIONE DI INTERNI	9
2.6	NORME IMPIANTI ILLUMINAZIONE DI EMERGENZA	10
2.7	NORME PER IL CONTROLLO DELLA RUMOROSITÀ DEGLI IMPIANTI	10
2.8	NORME PER I CAMPI ELETTROMAGNETICI GENERATI DAGLI IMPIANTI	10
<b>3</b>	<b>PARAMETRI TECNICI DI PROGETTO</b>	<b>12</b>
3.1	CARATTERISTICHE DEL SISTEMA DI MEDIA TENSIONE	12
3.2	CARATTERISTICHE DEL SISTEMA DI BASSA TENSIONE	12
3.3	CARATTERISTICHE DEL SISTEMA A VALLE DEL GRUPPO ELETTROGENO	12
3.4	CARATTERISTICHE DEI SISTEMI A VALLE DEGLI UPS	12
3.5	SCHEMA RETE BT	13
3.6	VALORI DI CORTO CIRCUITO	13
3.7	CADUTE DI TENSIONE	13
3.8	FATTORI DI POTENZA	14
3.9	CONDIZIONI AMBIENTALI	14
3.10	TEMPERATURE DI RIFERIMENTO PER IL DIMENSIONAMENTO DEI CAVI	14
3.11	TIPOLOGIE DEI CAVI BT	14
3.12	PARAMETRI ILLUMINOTECNICI: ILLUMINAZIONE ORDINARIA	15
3.13	TEMPERATURE DI COLORE	16
3.14	PARAMETRI ILLUMINOTECNICI: ILLUMINAZIONE DI EMERGENZA	16
3.15	GRADO DI PROTEZIONE ELETTRICO	18
<b>4</b>	<b>PARAMETRI TECNICI DI PROGETTO</b>	<b>21</b>

<b>4.1</b>	<b>SPECIFICHE TECNICHE DEI COMPONENTI PRINCIPALI</b>	<b>21</b>
4.1.1	<i>QSI - QUADRO ELETTRICO EDIFICIO SERVIZI INVERNALI INVERNALI</i>	21
4.1.2	<i>QSI-01 - QUADRO ELETTRICO EDIFICIO SERVIZI INVERNALI INVERNALI P.PRIMO</i>	23
4.1.3	<i>QUADRO TIPICO DI ZONA EDIFICIO SERVIZI INVERNALI INVERNALI</i>	25
4.1.4	<i>QIM - QUADRO ELETTRICO IMPIANTI MECCANICI</i>	26
<b>4.2</b>	<b>PROTEZIONE CONTRO LE SOVRATENSIONI</b>	<b>28</b>
4.2.1	<i>QUADRI ELETTRICI DI DISTRIBUZIONE</i>	28
4.2.2	<i>PUNTI LUCE ILLUMINAZIONE ESTERNA</i>	29
<b>4.3</b>	<b>GRUPPO STATICO DI CONTINUITÀ 10 KVA</b>	<b>29</b>
<b>4.4</b>	<b>CAVI E CONDUTTORI</b>	<b>31</b>
<b>4.5</b>	<b>APPARECCHI ILLUMINAZIONE ORDINARIA</b>	<b>38</b>
<b>4.6</b>	<b>PASSERELLE E CANALINE PORTACAVI</b>	<b>43</b>
<b>4.7</b>	<b>MENSOLE DI SOSTEGNO</b>	<b>44</b>
<b>4.8</b>	<b>CANALETTE IN MATERIALE PLASTICO</b>	<b>44</b>
<b>4.9</b>	<b>TUBAZIONI IN PVC RIGIDO</b>	<b>46</b>
<b>4.10</b>	<b>TUBAZIONI IN PVC CORRUGATO</b>	<b>46</b>
<b>4.11</b>	<b>CASSETTE E SCATOLE DI DERIVAZIONE IN PVC</b>	<b>47</b>
<b>4.12</b>	<b>CENTRALINI STAGNI PER SEGNALAZIONE DI ALLARME E MANOVRA DI EMERGENZA</b>	<b>47</b>
<b>4.13</b>	<b>CAVIDOTTI CORRUGATI A DOPPIA PARETE</b>	<b>48</b>
<b>4.14</b>	<b>SETTI TAGLIAFUOCO</b>	<b>48</b>
<b>4.15</b>	<b>APPARECCHI DI COMANDO SERIE CIVILE</b>	<b>49</b>
<b>4.16</b>	<b>PRESE A SPINA SERIE CIVILE</b>	<b>49</b>
<b>4.17</b>	<b>PRESE A SPINA CEE PER USI INDUSTRIALI</b>	<b>49</b>
<b>5</b>	<b>DIMENSIONAMENTO DELLE APPARECCHIATURE ELETTRICHE</b>	<b>51</b>
<b>5.1</b>	<b>DIMENSIONAMENTO DEI GRUPPI STATICI DI CONTINUITÀ</b>	<b>51</b>
<b>5.2</b>	<b>DIMENSIONAMENTO DELLE CONDUTTURE BT</b>	<b>51</b>
5.2.1	<i>PORTATA DEL CONDUTTORE</i>	51
<b>5.3</b>	<b>DIMENSIONAMENTO DELLE CONDUTTURE BT</b>	<b>52</b>
5.3.1	<i>PORTATA DEL CONDUTTORE</i>	52
5.3.2	<i>SCelta DELLA SEZIONE DEL CONDUTTORE</i>	52
5.3.3	<i>CADUTA DI TENSIONE</i>	52
5.3.4	<i>VERIFICA DELLA PROTEZIONE CONTRO I SOVRACCARICHI</i>	53
5.3.5	<i>CONCLUSIONI</i>	54
<b>5.4</b>	<b>CRITERI DI SCELTA E DIMENSIONAMENTO DELLE PROTEZIONI BT</b>	<b>55</b>
5.4.1	<i>PROTEZIONE CONTRO LE SOVRACORRENTI</i>	55

5.4.2	CONDIZIONI DI SOVRACCARICO	56
5.4.3	CONDIZIONI DI CORTO CIRCUITO	56
<b>5.5</b>	<b>COORDINAMENTO TRA LE PROTEZIONI CONTRO I SOVRACCARICHI E CORTO CIRCUITI</b>	<b>57</b>
5.5.1	PROTEZIONE ASSICURATA DA DISPOSITIVI SEPARATI	57
5.5.2	PROTEZIONE ASSICURATA DA UN UNICO DISPOSITIVO	57
5.5.3	NOTE	58
<b>5.6</b>	<b>PROTEZIONE CONTRO I CONTATTI INDIRETTI NEI SISTEMI TN</b>	<b>58</b>
<b>5.7</b>	<b>DIMENSIONAMENTO DEGLI INTERRUTTORI AUTOMATICI MAGNETOTERMICI</b>	<b>59</b>
5.7.1	CORRENTE NOMINALE	59
5.7.2	RELÈ TERMICO	59
5.7.3	RELÈ MAGNETICO	60
5.7.4	POTERE DI INTERRUZIONE	60
<b>5.8</b>	<b>SELETTIVITÀ DIFFERENZIALE</b>	<b>60</b>
5.8.1	SENSIBILITÀ DIFFERENZIALE	60
5.8.2	COORDINAMENTO DELLA SELETTIVITÀ DIFFERENZIALE	61
5.8.3	LIVELLI DI SELETTIVITÀ TOTALE	62
<b>5.9</b>	<b>CRITERI DI DIMENSIONAMENTO DELLE CONDUTTURE PORTACAVI</b>	<b>63</b>
5.9.1	TUBAZIONI CIRCOLARI	63
5.9.2	CANALI METALLICI ED ISOLANTI	66
<b>6</b>	<b>CALCOLI DI FULMINAZIONE DELLE STRUTTURE</b>	<b>67</b>
<b>6.1</b>	<b>PREMESSA</b>	<b>67</b>
<b>6.2</b>	<b>NORME TECNICHE DI RIFERIMENTO</b>	<b>67</b>
<b>6.3</b>	<b>DENSITÀ ANNUA DI FULMINI A TERRA</b>	<b>67</b>
<b>6.4</b>	<b>EDIFICIO SERVIZI INVERNALI</b>	<b>68</b>
6.4.1	INDIVIDUAZIONE DELLA STRUTTURA DA PROTEGGERE	68
6.4.2	TIPI DI DANNO, PERDITE E MISURE DI PROTEZIONE	68
6.4.3	DATI RELATIVI ALLE LINEE ELETTRICHE ESTERNE	69
6.4.4	DEFINIZIONE E CARATTERISTICHE DELLE ZONE	70
6.4.5	CALCOLO DELLE AREE DI RACCOLTA DELLA STRUTTURA E DELLE LINEE ELETTRICHE ESTERNE	71
6.4.6	CALCOLO DEL RISCHIO R1: PERDITA DI VITE UMANE	73
6.4.7	ANALISI DEL RISCHIO R1	73
6.4.8	CALCOLO DEL RISCHIO R2: PERDITA DI SERVIZIO PUBBLICO	73
6.4.9	ANALISI DEL RISCHIO R2	74
6.4.10	SCELTA DELLE MISURE DI PROTEZIONE	74
6.4.1	ANALISI DELLA CONVENIENZA ECONOMICA	80
6.4.2	CONCLUSIONI	84

6.4.3	APPENDICI	85
<b>7</b>	<b>CALCOLO ILLUMINOTECNICO</b>	<b>90</b>
7.1	FORMULE DI CALCOLO	90
7.1.1	CALCOLO DELL’INDICE DEL LOCALE	90
7.1.2	CALCOLO DELL’ILLUMINAMENTO	90
7.1.3	CALCOLO DEL FLUSSO LUMINOSO	90
7.1.4	CALCOLO DEGLI ILLUMINAMENTI CON IL METODO CIE (APPROSSIMATO)	91
7.1.5	CALCOLO DEGLI ILLUMINAMENTI CON IL METODO PUNTO PUNTO	91
7.1.6	CALCOLO DELL’ABBAGLIAMENTO MOLESTO	91
7.1.7	INDICI DI RIFLESSIONE DELLE PARETI	92
7.2	DIMENSIONAMENTO DELLA SEGNALETICA DI SICUREZZA	92
7.2.1	SEGNALI DI SICUREZZA RETROILLUMINATI (UNI EN 1838)	92
7.2.2	SEGNALI DI SICUREZZA NON RETROILLUMINATI	92
<b>8</b>	<b>CALCOLO IMPIANTO FOTOVOLTAICO</b>	<b>93</b>
8.1	DESCRIZIONE DELL’IMPIANTO	93
8.2	CRITERI DI SCELTA E DIMENSIONAMENTO DEI COMPONENTI PRINCIPALI	94
8.3	CALCOLI DI PRODUCIBILITA’	101
<b>9</b>	<b>ALLEGATI DI CALCOLO</b>	<b>105</b>

### Indice delle tabelle

Tabella 1: Elaborati di riferimento	7
Tabella 2: Parametri illuminotecnici	16
Tabella 3: Gradi di protezione IP	20
Tabella 4: Diametro esterno dei tubi pieghevoli in relazione al numero di cavi contenuti	64
Tabella 5: Diametro esterno dei tubi rigidi in relazione al numero di cavi contenuti	65

## **1 PREMESSA**

### *1.1 OGGETTO DEL DOCUMENTO*

Il presente documento, allegato alla documentazione di progetto definitivo, ha per oggetto la relazione tecnica e di calcolo degli impianti elettrici relativi al nuovo Edificio servizi invernali Invernali previsto nell'area di svincolo di Pedemonte, in provincia di Vicenza, lungo l'autostrada A31 Nord Trento-Rovigo sul tronco Trento - Valdastico – Piovene Rocchette.

### *1.2 PROGETTAZIONE DEGLI IMPIANTI*

Il progetto degli impianti elettrici in oggetto è regolamentato ai sensi dell'art.5 del Decreto 22 gennaio 2008 n.37 "Regolamento concernente l'attuazione dell'articolo 11-quaterdecies, comma 13, lettera a) della legge n.248 del 2 dicembre 2005, recante riordino delle disposizioni in materia di attività di installazione degli impianti all'interno degli edifici" per l'installazione, la trasformazione e l'ampliamento dei seguenti impianti:

- comma 2, lettera c) "...per gli impianti relativi agli immobili adibiti ad attività produttive, al commercio, al terziario e ad altri usi, quando le utenze sono alimentate a tensione superiore a 1000V, inclusa la parte in bassa tensione o quando le utenze sono alimentate in bassa tensione aventi potenza impegnata superiore a 6 kW o qualora la superficie superi i 200 mq."
- comma 2, lettera d) "...per gli impianti elettrici relativi ad unità immobiliari provviste, anche solo parzialmente, di ambienti soggetti a normativa specifica del CEI, in caso di locali adibiti ad uso medico o per i quali sussista pericolo di esplosione o maggior rischio di incendio, nonché per gli impianti di protezione da scariche atmosferiche in edifici di volume superiore a 200 metri cubi"
- Comma 2, lettera e) "... per gli impianti elettronici in genere quando coesistono con impianti elettrici con obbligo di progettazione"

### *1.3 CONSISTENZA DEGLI IMPIANTI ELETTRICI*

Gli impianti elettrici oggetto della presente sezione del progetto sono quelli relativi al fabbricato ed includono:

- Quadri elettrici BT
- Distribuzione principale interna
- Distribuzione linee cavo interne
- Distribuzione impianti di illuminazione
- Distribuzione impianti fm ed allacciamenti

- Quadri ed allacciamenti elettrici a servizio degli impianti meccanici
- Apparecchi illuminazione ordinaria
- Apparecchi illuminazione di sicurezza
- Impianto fotovoltaico

Per la descrizione e le specifiche degli impianti di illuminazione esterna stradale e svincoli, incluso gli impianti di segnalazione antinebbia oggetto di altra sezione del progetto, si rimanda alle specifiche relazioni tecniche.

#### 1.4 ELABORATI PROGETTUALI DI RIFERIMENTO

Gli elaborati che rappresentano gli impianti elettrici oggetto della presente relazione sono riportati nella seguente tabella:

Elaborato					Titolo	Scala
09	04	03	001	0304	Relazione tecnica e di calcolo impianti elettrici	-
09	04	03	004	0104	Impianti elettrici - Schemi unifilari quadri elettrici	-
09	04	03	004	0204	Impianti elettrici - Pianta piano interrato	1:100
09	04	03	004	0304	Impianti elettrici - Pianta piano terra	1:100
09	04	03	004	0404	Impianti elettrici - Pianta piano copertura	1:100

Tabella 1: Elaborati di riferimento



## **2   NORMATIVA DI RIFERIMENTO**

Gli impianti elettrici dovranno essere realizzati al fine di ottenere le migliori condizioni d'utilizzo e sicurezza, nel pieno rispetto delle vigenti leggi, normative e disposizioni particolari degli Enti competenti per Zona e Settore Impiantistico, di cui di seguito si riportano le principali:

### *2.1       NORME DI CARATTERE GENERALE*

- Legge 1 marzo 1968 n.186 Disposizioni concernenti la produzione di materiali, apparecchiature, macchinari, installazioni e impianti elettrici ed elettronici
- Legge 18 ottobre 1977 n.791 Attuazione della Direttiva del Consiglio delle Comunità Europee (CEE), n.72/73, relativa alle garanzie di sicurezza che deve possedere il materiale elettrico destinato ad essere utilizzato entro alcuni limiti di tensione
- Decreto 22 gennaio 2008 n.37 Regolamento concernente l'attuazione dell'articolo 11-quaterdecies, comma 13, lettera a) della legge n.248 del 2 dicembre 2005, recante riordino delle disposizioni in materia di attività di installazione degli impianti all'interno degli edifici
- Norma CEI 0-2 Guida per la definizione della documentazione di progetto degli impianti elettrici
- Norma CEI 0-3 Guida per la compilazione della dichiarazione di conformità e relativi allegati
- Norme CEI 64-8/1-2-3-4-5-6-7 Impianti elettrici utilizzatori a tensione nominale non superiore a 1000 V in corrente alternata e a 1500 V in corrente continua. Comprese tutte le varianti a tali norme
- Norma CEI 64-14 Guida alle verifiche degli impianti elettrici utilizzatori
- CEI EN 62305-1 "Protezione contro i fulmini. Parte 1: Principi generali" (Febbraio 2013)
- CEI EN 62305-2 "Protezione contro i fulmini. Parte 2: Valutazione del rischio" (Febbraio 2013)
- CEI EN 62305-3 "Protezione contro i fulmini. Parte 3: Danno materiale alle strutture e pericolo per le persone" (Febbraio 2013)
- CEI EN 62305-4 "Protezione contro i fulmini. Parte 4: Impianti elettrici ed elettronici nelle strutture" (Febbraio 2013)
- Norma CEI 81-27 Guida d'applicazione all'utilizzo di limitatori di sovratensioni all'arrivo della linea di alimentazione degli impianti elettrici utilizzatori di bassa tensione

- Norma CEI 81-29 Linee guida per l’applicazione delle Norme CEI EN 62305 (Febbraio 2014)
- Norma CEI 81-30 Protezione contro i fulmini - Reti di localizzazione fulmini (LLS). Linee guida per l'impiego di sistemi LLS per l'individuazione dei valori di Ng (Norma CEI EN 62305-2) (Febbraio 2014)
- Prescrizioni di Autorità Locali, comprese quelle dei Vigili del Fuoco
- Prescrizioni e indicazioni dell'Azienda Distributrice dell'energia elettrica
- Prescrizioni e raccomandazioni delle ASL
- Prescrizioni e raccomandazioni dell’I.S.P.E.S.L.
- Norme e tabelle di unificazione UNEL ed UNI
- Leggi, regolamenti e circolari tecniche che venissero emanate in corso d'opera
- Normative, Leggi, Decreti Ministeriali regionali o comunali

#### *2.2 NORME PER PRODUZIONE E TRASFORMAZIONE DELL’ENERGIA*

- CEI 0-16 “Regola tecnica di riferimento per la connessione di utenti attivi e passivi alle reti AT e MT delle Imprese distributrici di energia elettrica”
- Norma CEI EN 61936-1 (CEI 99-2) Impianti elettrici con tensione superiore a 1 kV in corrente alternata
- Norma CEI EN 50522 (CEI 99-3) Messa a terra degli impianti elettrici con tensione superiore a 1 kV in corrente alternata
- CEI 64-8 “Impianti elettrici utilizzatori a tensione nominale non superiore a 1000V in corrente alternata e a 1500V in corrente continua”
- Norme CEI 11-37 Guida per l’esecuzione degli impianti di terra di stabilimenti industriali sistemi di I, II e III categoria
- Norma CEI 14-4 Trasformatori di potenza

#### *2.3 NORME PER STRUTTURE CON RISCHIO DI INCENDIO E ESPLOSIONE*

- Norme CEI 64-8/7 Impianti elettrici utilizzatori a tensione nominale non superiore a 1000 V in corrente alternata e a 1500 V in corrente continua. Parte 7: Ambienti ed applicazioni particolari

#### *2.4 NORME PER AMBIENTI DI LAVORO O ASSIMILABILI*

- D.Lgs. n° 81 del 9 aprile 2008 Attuazione dell’articolo 1 della Legge 3 agosto 2007 n.123 in materia di tutela della salute e della sicurezza nei luoghi di lavoro

#### *2.5 NORME IMPIANTI DI ILLUMINAZIONE DI INTERNI*

- Raccomandazioni CIE
- CEI 34-21 Apparecchi di illuminazione Parte 1: Prescrizioni generali e prove
- UNI 12464-1 Illuminazione dei posti di lavoro. Parte 1: Posti di lavoro in interni
- UNI 10530 Principi di ergonomia della visione. Sistemi di lavoro e illuminazione
- UNI 12665 Luce e illuminazione. Termini fondamentali e criteri per i requisiti illuminotecnici
- UNI 13032 Luce e illuminazione. Misurazione e presentazione dei dati fotometrici di lampade e apparecchi di illuminazione

#### *2.6 NORME IMPIANTI ILLUMINAZIONE DI EMERGENZA*

- Norma UNI EN 1838 Applicazione dell'illuminotecnica. illuminazione di emergenza
- Norma CEI EN 50171 Sistemi di alimentazione centralizzati
- Norma CEI EN 50272-2 Prescrizioni di sicurezza per batterie di accumulatori e loro installazione. Parte 2: Batterie stazionarie

#### *2.7 NORME PER IL CONTROLLO DELLA RUMOROSITÀ DEGLI IMPIANTI*

- UNI 8199: Acustica – Collaudo acustico degli impianti di climatizzazione e ventilazione – Linee guida contrattuali e modalità di misurazione
- D.P.C.M. 01.03.91: Limiti massimi di esposizione al rumore negli ambienti abitativi e nell'ambiente esterno
- Legge 26.10.95, N.447: Legge quadro sull'inquinamento acustico
- D.M. 16.03.98: Tecniche di rilevamento e misurazione dell'inquinamento acustico
- D.P.C.M. 14.11.97: Determinazione dei valori limite delle sorgenti sonore
- D.P.C.M. 05.12.97: Determinazione dei requisiti acustici passivi degli edifici
- D.Lgs 19.08.2005, N. 194: Attuazione della direttiva 2002/49/CE relativa alla determinazione e alla gestione del rumore ambientale
- Norme igienico sanitarie della Regione Veneto

#### *2.8 NORME PER I CAMPI ELETTROMAGNETICI GENERATI DAGLI IMPIANTI*

- CEI 211-6 2001-01 "Guida per la misura e per la valutazione dei campi elettrici e magnetici nell'intervallo di frequenza 0 Hz - 10 kHz, con riferimento all'esposizione umana"
- CEI 211-7 2001-01 "Guida per la misura e per la valutazione dei campi elettromagnetici nell'intervallo di frequenza 10 kHz - 300 Ghz, con riferimento all'esposizione umana"
- CEI 211-4 1996-12 "Guida ai metodi di calcolo dei campi elettrici e magnetici generati da linee elettriche"

- CEI 11-60 2000-07 "Portata al limite termico delle linee elettriche aeree esterne"
- Linee Guida ICNIRP " Linee guida per la limitazione dell'esposizione a campi elettrici e magnetici variabili nel tempo ed a campi elettromagnetici (fino a 300 GHz)"
- Legge quadro 22/02/2001, n. 36, "Legge quadro sulla protezione dalle esposizioni a campi elettrici, magnetici ed elettromagnetici", G.U. 7 marzo 2001, n. 55
- Decreto Legge 23/01/2001, n.5, "Disposizioni urgenti per il differimento di termini in materia di trasmissioni radiotelevisive analogiche e digitali, nonché per il risanamento di impianti radiotelevisivi", G. U. 24 gennaio 2001, n.19
- Linee guida 01/09/1999 attuazione del Decreto Ministeriale 381/1998
- Decreto Ministeriale 10/09/1998, n. 381, "Regolamento recante norme per la determinazione dei tetti di radiofrequenza compatibili con la salute umana", G.U. 3 novembre 1998, n. 257
- Decreto del Presidente del Consiglio dei Ministri 08/07/2003, "Fissazione dei limiti di esposizione, dei valori di attenzione e degli obiettivi di qualità per la protezione della popolazione dalle esposizioni a campi elettrici, magnetici ed elettromagnetici generati a frequenze comprese tra 100 kHz e 300 GHz", G.U. 28 agosto 2003, n. 199.

### **3 PARAMETRI TECNICI DI PROGETTO**

#### *3.1 CARATTERISTICHE DEL SISTEMA DI MEDIA TENSIONE*

Gli impianti elettrici dell'area di svincolo di Pedemonte alimentati con una fornitura in Media Tensione afferente ad una cabina di trasformazione MT/BT, oggetto di altra sezione del progetto. Per le caratteristiche della suddetta cabina si rimanda agli elaborati specifici presenti nel presente progetto.

#### *3.2 CARATTERISTICHE DEL SISTEMA DI BASSA TENSIONE*

Il sistema di bassa tensione a valle dei trasformatore MT/BT di cabina avrà le seguenti specifiche:

- Tensione nominale: 400/230V
- Frequenza nominale: 50Hz
- Fasi: 3+neutro
- Sistema elettrico: categoria I: tensione nominale da oltre 50 V fino a 1000 V in corrente alternata e da oltre 120 V fino a 1500 V in corrente continua
- Regime di neutro TN-S

#### *3.3 CARATTERISTICHE DEL SISTEMA A VALLE DEL GRUPPO ELETTROGENO*

Per l'alimentazione in emergenza delle utenze cosiddette "privilegiate", verrà previsto un gruppo elettrogeno oggetto di altra sezione del progetto. La rete che ne deriva avrà le seguenti caratteristiche:

- Frequenza nominale in uscita: 50Hz
- Tensione nominale in uscita: 400V
- Variazione di tensione da vuoto a carico: 2%
- Variazione di frequenza da vuoto a carico: 1%
- Sistema elettrico ai sensi CEI 11-1: categoria I: tensione nominale da oltre 50 V fino a 1000 V in corrente alternata e da oltre 120 V fino a 1500 V in corrente continua
- Regime di neutro TN-S

#### *3.4 CARATTERISTICHE DEI SISTEMI A VALLE DEGLI UPS*

Per l'alimentazione in continuità assoluta delle utenze essenziali e per l'illuminazione di emergenza verranno previsti dei gruppi statici di continuità (UPS), con le seguenti caratteristiche di rete:

- Frequenza nominale in ingresso: 50Hz  $\pm$  5%

- Frequenza nominale in uscita: 50Hz
- Tensione nominale in ingresso: 400V  $\pm$  15%
- Tensione nominale in uscita: 400V
- Variazione di tensione da vuoto a carico:  $\pm$  1%
- Variazione di frequenza da vuoto a carico:  $\pm$  0.75%
- Sistema elettrico ai sensi CEI 11-1: categoria I: tensione nominale da oltre 50 V fino a 1000 V in corrente alternata e da oltre 120 V fino a 1500 V in corrente continua
- Regime di neutro IT (provvisorio, limitato al tempo di funzionamento tramite batterie)

### 3.5 SCHEMA RETE BT

La rete BT 400V afferente alla cabina è oggetto di altra sezione del progetto. Si riporta di seguito l'elenco dei quadri elettrici e delle relative apparecchiature elettriche di competenza della presente sezione:

- QSI-P – Quadro elettrico servizi invernali – Sezione privilegiata;
- QSI-01 – Quadro elettrico servizi invernali p. primo – Sezione privilegiata;
- QIM - Quadro elettrico impianti meccanici - Sezione Privilegiata;
- QEI – Quadro elettrico di interfaccia fotovoltaico;
- QRM - Quadro elettrico ricovero mezzi - Sezione privilegiata;
- QDS - Quadro elettrico deposito sale - Sezione privilegiata;
- QLV - Quadro elettrico lavaggio - Sezione privilegiata;
- QMS - Quadro elettrico impianto di miscelazione - Sezione privilegiata;
- QDO - Quadro elettrico deposito olio - Sezione privilegiata;
- QSI-CA – Quadro elettrico servizi invernali – continuità assoluta;
- UPS/Soccorritore – Gruppo statico di continuità impianto illuminazione di emergenza delle vie di esodo e impianto FM;

### 3.6 VALORI DI CORTO CIRCUITO

I valori delle correnti di corto circuito trifase previste ai vari livelli dell'impianto sono le seguenti:

- 10 kA a livello del quadro elettrico QSI;
- 6 kA a livello dei quadri elettrici di piano e di zona.

### 3.7 CADUTE DI TENSIONE

Le sezioni dei conduttori sono state calcolate per assicurare i seguenti valori di caduta di

tensione misurata a pieno carico sull'utenza più lontana dal punto di origine dell'impianto:

- Circuiti luce 4%
- Circuiti forza motrice 4%
- Squilibrio tra le fasi 2%

### 3.8 FATTORI DI POTENZA

I fattori di potenza nell'impianto utilizzati per il dimensionamento dei circuiti sono i seguenti:

- Circuiti luce  $\cos\phi$  0,95
- Circuiti prese FM  $\cos\phi$  0,85
- Circuiti utenze meccaniche  $\cos\phi$  0,8
- Complessivo  $\cos\phi \geq 0,95$

Verrà garantito il rispetto delle prescrizioni di cui alla delibera AEEG 180/2013/R/EEL relativamente al rifasamento degli utenti MT e BT (di tipo non domestico), nella quale viene richiesto un fattore di potenza mediato, nelle ore di alto carico, non inferiore a 0,95.

### 3.9 CONDIZIONI AMBIENTALI

- Temperatura ambiente (min/max) -5/+40 °C
- Altitudine < 1000 m s.l.m.
- Clima normale

### 3.10 TEMPERATURE DI RIFERIMENTO PER IL DIMENSIONAMENTO DEI CAVI

Nel dimensionamento dei cavi si sono considerate le seguenti temperature di riferimento per le portate:

- Posa dei cavi in aria libera +30°C
- Posa dei cavi interrati +20°C

I fattori di declassamento delle portate, per le varie condizioni di installazione dei circuiti, sono stati desunti dalle tabelle CEI UNEL di riferimento.

### 3.11 TIPOLOGIE DEI CAVI BT

Le tipologie dei cavi BT previsti nell'impianto sono le seguenti:

- FG7(O)R CEI 20.22 II 0,6 /1kV (isolamento in gomma), per le linee principali in derivazione dalla cabina MT/BT, per le linee di distribuzione secondaria e per le linee di illuminazione esterna
- N07VK 450/750V giallo/verde, per i conduttori di protezione PE delle linee di cui sopra
- N07VK 450/750V di vari colori per i cablaggi interni dei quadri MT e BT e per la

distribuzione terminale dei punti di comando e prese fm

- FTG(O)M1 CEI 20.22 II 0,6 /1kV (resistenti al fuoco), per le linee dei servizi di sicurezza (illuminazione di sicurezza)

In funzione della tipologia di cavo ed isolante, si sono definite le portate nominali dei cavi per le diverse sezioni commerciali presenti nell’impianto.

Dal 1 luglio 2017 la tipologia e la designazione dei cavi elettrici dovrà tenere in considerazione il cambiamento che determinerà il Regolamento Prodotti da Costruzione UE 305/2011 (CPR) come descritto nella seguente tabella, resteranno esclusi dall’obbligo tutti i prodotti destinati a mercati extra UE, i cavi non destinati alle costruzioni ed in una prima fase i cavi FTG100M1.

<b>Livello di rischio</b>	<b>Classe di prestazione</b>	<b>Designazione attuale</b>	<b>Designazione CPR</b>
ALTO	B2ca -s1 a, d1, a1	FG 100M1	FG18OM18-
MEDIO	Cca-s1b, d1, a1	FG7OM1 N07G9-K	FG16OM16 FG17
BASSO posa a fascio	Cca-s1b, d1, a1	FG7OR N07V-K	FG16OR16 FS17
BASSO posa singola	Eca	H07RN-F	H07RN-F

### 3.12 PARAMETRI ILLUMINOTECNICI: ILLUMINAZIONE ORDINARIA

I parametri illuminotecnici, presi a riferimento per il dimensionamento illuminotecnico dei vari ambienti (interni), sono desunti dalla Norma UNI 12464-1 edizione 2013 (Illuminazione dei luoghi di lavoro) e riportati nella seguente tabella:

<b><u>TIPO DI ZONA, COMPITO OD ATTIVITÀ</u></b>	<b><u>Em</u></b> <b><u>(lux)</u></b>	<b><u>UGRL</u></b>	<b><u>U0</u></b>	<b><u>Ra</u></b>
<b><u>ZONE DI CIRCOLAZIONE E SPAZI COMUNI ALL'INTERNO DI EDIFICI</u></b>				
<u>Ingressi</u>	<u>100</u>	<u>22</u>	<u>0,4</u>	<u>80</u>
<u>Zone di circolazione e corridoi</u>	<u>100</u>	<u>28</u>	<u>0,4</u>	<u>40</u>
<u>Scale</u>	<u>100</u>	<u>25</u>	<u>0,4</u>	<u>40</u>
<u>Ascensori e montacarichi</u>	<u>100</u>	<u>25</u>	<u>0,4</u>	<u>40</u>



<u>Gallerie di servizio</u>	<u>50</u>	<u>-</u>	<u>0,4</u>	<u>20</u>
<b><u>SALE DI CONTROLLO</u></b>				
<u>Locali impianti</u>	<u>200</u>	<u>25</u>	<u>0,4</u>	<u>60</u>
<u>Locali quadri di controllo</u>	<u>500</u>	<u>19</u>	<u>0,6</u>	<u>80</u>
<b><u>UFFICI E SIMILARI</u></b>				
<u>Archiviazione e copiatura</u>	<u>300</u>	<u>19</u>	<u>0,4</u>	<u>80</u>
<u>Scrittura, lettura, elaborazione dati</u>	<u>500</u>	<u>19</u>	<u>0,6</u>	<u>80</u>
<u>Postazioni CAD</u>	<u>500</u>	<u>19</u>	<u>0,6</u>	<u>80</u>
<u>Sale conferenze e riunioni</u>	<u>500</u>	<u>19</u>	<u>0,6</u>	<u>80</u>
<u>Archivi</u>	<u>200</u>	<u>25</u>	<u>0,4</u>	<u>80</u>

Tabella 2: Parametri illuminotecnici

dove:

- Em = illuminamento medio mantenuto
- UGRL = valore limite dell'indice unificato di abbagliamento
- U0 = uniformità dell'illuminamento
- Ra = indice dei resa dei colori

### 3.13 TEMPERATURE DI COLORE

Secondo la norma UNI 12464-1 i gruppi di appartenenza del colore sono i seguenti:

- Bianco caldo (sigla C) se minore di 3300 K,
- Bianco neutro (sigla N) tra i 3300 e i 5300 K
- Bianco freddo (sigla W) se superiore ai 5300 K

Le sorgenti luminose previste nell'impianto sono in genere con le seguenti tonalità di colore:

- 4000-4200 K (bianco neutro) per l'illuminazione interna

### 3.14 PARAMETRI ILLUMINOTECNICI: ILLUMINAZIONE DI EMERGENZA

I parametri illuminotecnici, presi a riferimento per il dimensionamento illuminotecnico, in condizioni di emergenza delle vie di esodo, sono desumibili dalle norme UNI EN 1838 e prevedono i seguenti requisiti generali:

- illuminamento minimo pari a 1 lux a pavimento lungo la mediana delle vie di esodo
- uniformità (Emax/Emin) non inferiore a 0,025 (1/40)

A tale proposito si sono individuate le vie di esodo all'interno dei vari ambienti (in particolare i corridoi) e si sono effettuate le verifiche del caso.

L'illuminazione di emergenza delle vie di esodo viene realizzata alimentando una quota degli apparecchi di illuminazione ordinaria tramite gruppo centralizzato (UPS/soccorritore), conforme alle norme CEI EN 50171.

All'interno dei singoli locali è sufficiente che sia visibile, in condizioni di emergenza, l'uscita verso la via di esodo e quindi si prevedono apparecchi autoalimentati con autodiagnosi locale.

Inoltre si prevede un'adeguata segnaletica di sicurezza che prevede l'utilizzo di apparecchi autoalimentati in esecuzione SA (sempre accesi), con una visibilità adeguata (almeno 22 metri), anch'essi con autodiagnosi locale.

L'autonomia dell'impianto è pari almeno pari a 1 ora.

### 3.15 GRADO DI PROTEZIONE ELETTRICO

I gradi di protezione IP minimi ammessi per i componenti e gli impianti elettrici, vengono riassunti nella tabella di seguito riportata:

<u>TIPO DI LUOGO O IMPIANTO</u>		<u>IP MINIMO</u>	<u>NORMA</u>	<u>NOTE</u>
<u>Aree elettriche chiuse (&gt; 1kV)</u>	<u>Esterno</u>	<u>IP23D</u>	<u>CEI 11-1 art. 7.1.3.1</u>	<u>All'esterno sono consentite solo le protezioni tramite involucri o di stanziamento</u>
	<u>Interno</u>	<u>IP2X</u>		
<u>Bagni e docce</u>	<u>Contatti diretti</u>	<u>IPXXB</u>	<u>CEI 64-8/7 art. 701.411.1.3.7</u>	<u>Anche per circuiti SELV</u>
	<u>Zona 1 e 2</u>	<u>IPX4</u>	<u>CEI 64-8/7 art. 701.512.2</u>	<u>Nei bagni pubblici viene richiesto IPX5 ove è prevista pulizia con getti d'acqua</u>
	<u>Zona 3</u>	<u>IPX1</u>		
<u>Conessioni</u>	<u>Realizzate nei canali</u>	<u>IPXXB</u>	<u>CEI 64-8 art. 526.1</u>	<u>Le connessioni sono vietate nei tubi</u>
<u>Impianti antieffrazione, antintrusione e antifurto</u>	<u>Apparecchiature</u>	<u>IP3X</u>	<u>CEI 79-2 art. 4.2.01</u>	<u>Ambienti interni, salvo quelli polverosi o inquinati</u>
		<u>IP34</u>		<u>Installazione esterna</u>
	<u>Circuiti</u>	<u>IP2X</u>	<u>CEI 79-2 art. 3.2.03</u>	<u>Anche per i circuiti a bassissima tensione</u>
<u>Locale batterie</u>	<u>Accumulatori stazionari al piombo privi di coperchio</u>	<u>IP44</u>	<u>CEI 21-6/3 art. 1.1.4</u>	
<u>Luoghi marci (tipi A,B,C)</u>	<u>Canali o tubi metallici contenenti cavi ordinari</u>	<u>IP4X</u>	<u>CEI 64-8/7 art. 751.04.1</u>	
<u>Luoghi marci di tipo C</u>	<u>Componenti dell'impianto (salvo le condutture), motori ed apparecchi illuminanti</u>	<u>IP4X</u>	<u>CEI 64-8/7 art. 751.04.4</u>	<u>Se il materiale combustibile è in posizione definita, il grado IP4X si riferisce solo ai componenti ubicati nella zona circostante, in caso contrario è richiesto per</u>

AUTOSTRADA VALDASTICO A31 NORD  
1° LOTTO - PIOVENE ROCCHETTE – VALLE DELL’ASTICO

				<u>tutto l’ambiente considerato</u>
<u>Luoghi ordinari</u>	<u>Protezione contro i contatti diretti</u>	<u>IPXXB o IP2X</u>	<u>CEI 64-8/4 art. 412.2.1</u>	<u>In alcuni casi sono ammesse aperture più grandi durante la sostituzione di parti</u>
	<u>Protezione contro le ustioni</u>	<u>IPXXB</u>	<u>CEI 64-8/4 art. 423</u>	<u>Componenti elettrici installati a portata di mano</u>
	<u>Scatole affioranti dal pavimento con prese a spina orizzontali</u>	<u>IP2X IP4X</u>	<u>CEI 64-8/5 art. 537.5.2</u>	
	<u>Scatole affioranti dal pavimento con prese a spina verticali</u>	<u>IP5X</u>	<u>CEI 64-8/5 art. 537.5.2</u>	<u>Il grado IP5X è raccomandato sul contorno del coperchio inclusa l’entrata dei cavi</u>
	<u>Torrette e scatole affioranti dal pavimento</u>	<u>IP52</u>		<u>Il grado IP52 è raccomandato quando per la pulizia del pavimento si prevede spargimento di liquidi</u>
	<u>Superfici superiori orizzontali a portata di mano</u>	<u>IPXXD o IP4X</u>	<u>CEI 64-8/4 art. 412.2.2</u>	
<u>Quadri elettrici</u>	<u>Protezione dai contatti diretti</u>	<u>IPXXB o IP2X</u>	<u>CEI 17-13/1 art. 7.4.2.2.1</u>	<u>Superfici esterne</u>
	<u>Suddivisioni interne mediante barriere e diaframmi</u>	<u>IP2X</u>	<u>CEI 17-13/1 V2 art. 7.7</u>	
	<u>Quadri con isolamento completo</u>	<u>IP3XD</u>	<u>CEI 17-13/1 art. 7.4.3.2.2</u>	
	<u>Quadri installati all’aperto senza protezione supplementare</u>	<u>IPX3</u>	<u>CEI 17-13/1 art. 7.2.1.3</u>	

AUTOSTRADA VALDASTICO A31 NORD  
1° LOTTO - PIOVENE ROCCHETTE – VALLE DELL’ASTICO

		<u>IP4X</u> <u>all'aperto</u>		
<u>SELV o PELV</u>	<u>Ambienti ordinari</u>	<u>IPXXB</u> o <u>IP2X</u>	<u>CEI 64-8/4</u> <u>artt. 411.1.4.3</u> <u>e 411.1.5.1</u>	<u>Se la tensione nominale supera</u> <u>25V in c.a. o 60V in c.c.</u>

Tabella 3: Gradi di protezione IP

#### 4 PARAMETRI TECNICI DI PROGETTO

##### 4.1 SPECIFICHE TECNICHE DEI COMPONENTI PRINCIPALI

##### 4.1.1 QSI - QUADRO ELETTRICO EDIFICIO SERVIZI INVERNALI INVERNALI

Lay-out frontale:

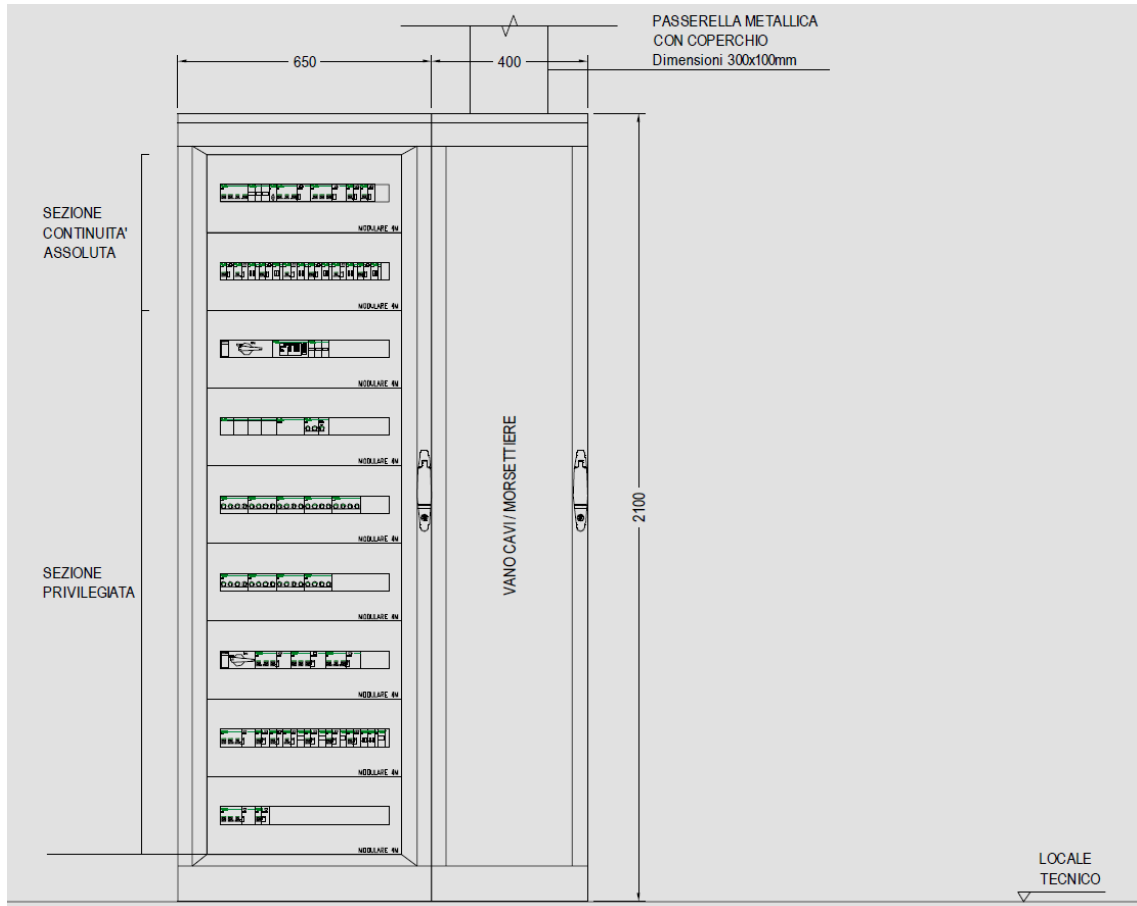

Specifiche tecniche principali:

Tensione di isolamento (in base alle apparecchiature)	V	690
Tensione di esercizio	V	400
Corrente di corto circuito	kA	6
Frequenza	Hz	50/60
Tensione ausiliaria	V	230ac
Sistema di neutro		TT
Materiale P,G		Lamiera
Resistenza meccanica secondo norma CEI EN 50102		
Prisma P IP30 con porta piena o trasparente		IK08
Verniciatura esterna		RAL9001
Verniciatura interna		RAL9001
Forma di segregazione		1
Grado di protezione esterno	IP	31
Grado di protezione interno	IP	20
Larghezza del quadro	mm	1106
Altezza del quadro	mm	2100
Profondità del quadro	mm	465

4.1.2 QSI-01 - QUADRO ELETTRICO EDIFICIO SERVIZI INVERNALI  
INVERNALI P.PRIMO

Lay-out frontale:

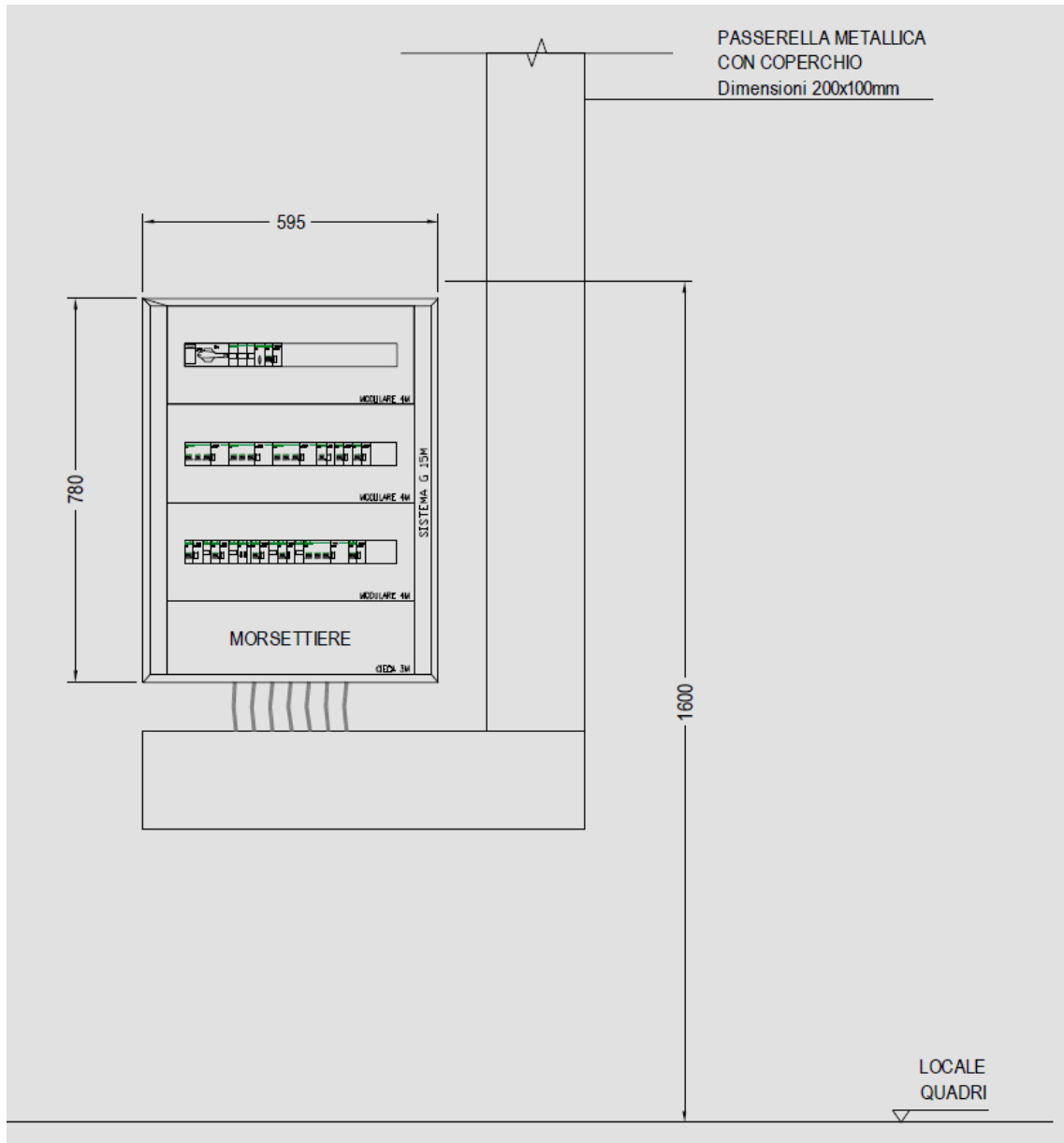



Specifiche tecniche principali:

Tensione di isolamento (in base alle apparecchiature)	V	690
Tensione di esercizio	V	400
Corrente di corto circuito	kA	4,5
Frequenza	Hz	50/60
Tensione ausiliaria	V	230ac
Sistema di neutro		TT
Materiale P,G		Lamiera
Resistenza meccanica secondo norma CEI EN 50102		
Prisma G IP40 con porta piena o trasparente		IK08
Verniciatura esterna		RAL9001
Verniciatura interna		RAL9001
Forma di segregazione		1
Grado di protezione esterno	IP	43
Grado di protezione interno	IP	20
Larghezza del quadro	mm	595
Altezza del quadro	mm	780
Profondità del quadro	mm	252

#### 4.1.3 QUADRO TIPICO DI ZONA EDIFICIO SERVIZI INVERNALI INVERNALI

Configurazione valida per i seguenti quadri:

- QRM ricovero mezzi
- QDS deposito sale
- QLV lavaggio
- QMS impianto di miscelazione
- QDO deposito oli e infiammabili

Lay-out frontale:

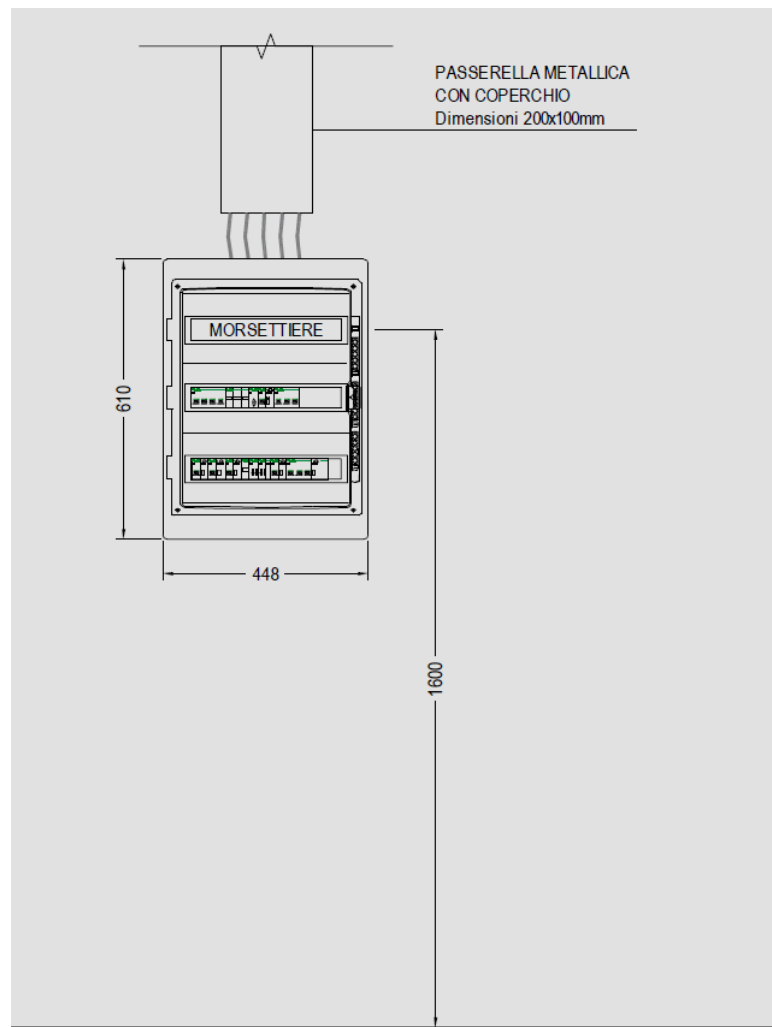

Specifiche tecniche principali:

Tensione di isolamento	V	690
Tensione di esercizio fino a	V	690
Frequenza	Hz	50/60
Tensione ausiliaria	V	230ac
Materiale Contenitore	Tecnopolimero isolante autoestinguente	
Colore esterno	RAL7035	
Forma di segregazione	1	
Grado di protezione esterno (IP)	65	
Grado di protezione interno (IP)	2X	
Larghezza del quadro	mm	448
Altezza del quadro	mm	610
Profondità del quadro	mm	160
Capacità	3x18 moduli	

4.1.4 QIM - QUADRO ELETTRICO IMPIANTI MECCANICI

Lay-out frontale:

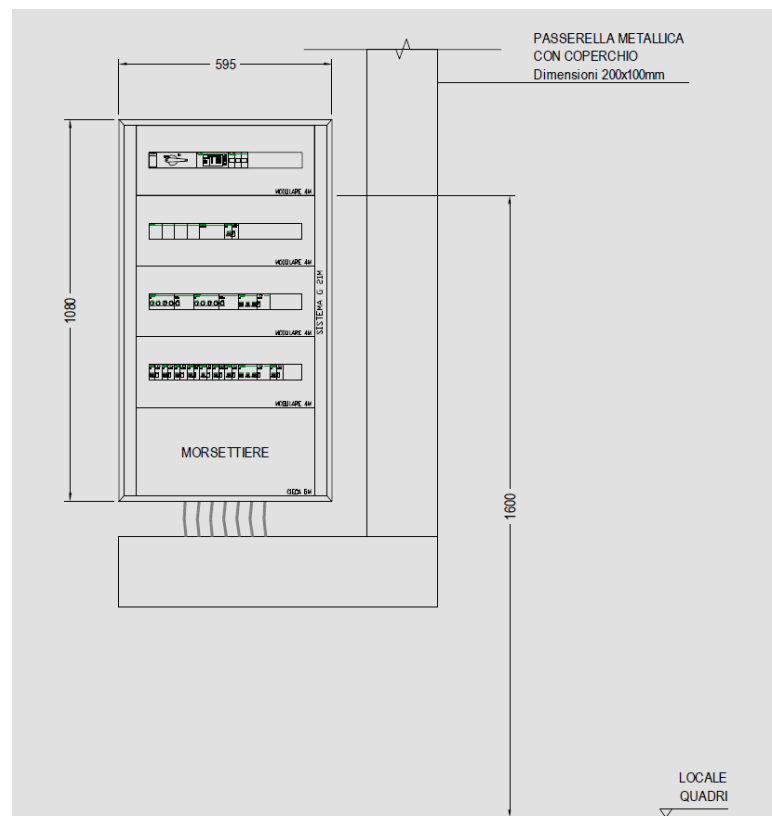

Specifiche tecniche principali:

Tensione di isolamento (in base alle apparecchiature)	V	690
Tensione di esercizio	V	400
Corrente di corto circuito	kA	6
Frequenza	Hz	50/60
Tensione ausiliaria	V	230ac
Sistema di neutro		TT
Materiale P,G		Lamiera
Resistenza meccanica secondo norma CEI EN 50102		
Prisma G IP40 con porta piena o trasparente		IK08
Verniciatura esterna		RAL9001
Verniciatura interna		RAL9001
Forma di segregazione		1
Grado di protezione esterno	IP	43
Grado di protezione interno	IP	20
Larghezza del quadro	mm	595
Altezza del quadro	mm	930
Profondità del quadro	mm	252

## 4.2 PROTEZIONE CONTRO LE SOVRATENSIONI

### 4.2.1 QUADRI ELETTRICI DI DISTRIBUZIONE

All'interno dei seguenti quadri elettrici di distribuzione BT primaria e secondaria verranno previsti degli scaricatori di sovratensione trifase+N di classe I+II del tipo a limitazione:

- QUADRO ELETTRICO SERVIZI INVERNALI - QSI

Schema elettrico:

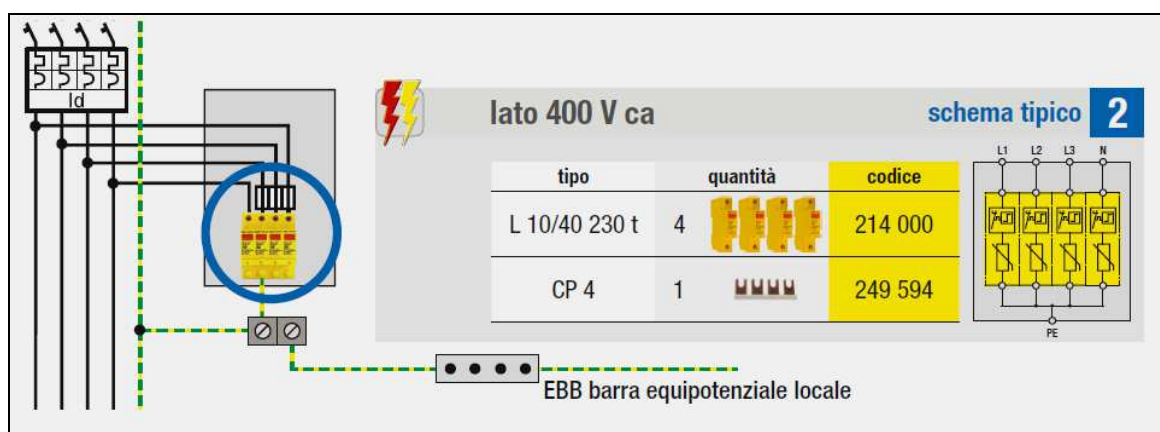

Caratteristiche SPD:

Limitatore di sovratensione per la protezione di circuiti in corrente alternata, in occasione di scariche dirette ed indirette No FollowCurrent® con funzionamento a limitazione, così costituito:

- Tensione massima continuativa  $U_c$ : 335 V c.a.
- Classe di prova sec .IEC 61643-1+A1: I e II
- Corrente ad impulso  $I_{imp}$ : 12,5 kA (10/350  $\mu$ s)
- Corrente nominale di scarica  $I_n$ : 40 kA (8/20  $\mu$ s)
- Corrente max. di scarica: 60 kA (8/20  $\mu$ s)
- Corrente di corto circuito con max. fusibile di prot. (L)  $I_{cc}$ : 100 kAeff
- Impedisce la circolazione della corrente susseguente di rete NFC No FollowCurrent®
- Fusibile di prot. max. (L): 160 AgG
- Fusibile di prot. di uso consigliato, con riduzione di  $I_{max}$ : 125 AgG
- Livello di protezione  $U_p$ :  $\leq 1,5$  kV
- Tempo di risposta:  $\leq 25$  ns
- Segnalazione ottica locale e contatto in scambio per l'indicazione remota dell'eventuale guasto dell'SPD.

#### 4.2.2 PUNTI LUCE ILLUMINAZIONE ESTERNA

Per ciascun punto luce di illuminazione esterna verrà previsto uno specifico scaricatore monofase di classe I+II, da installare nella morsettiera interna del palo.

Schema elettrico:

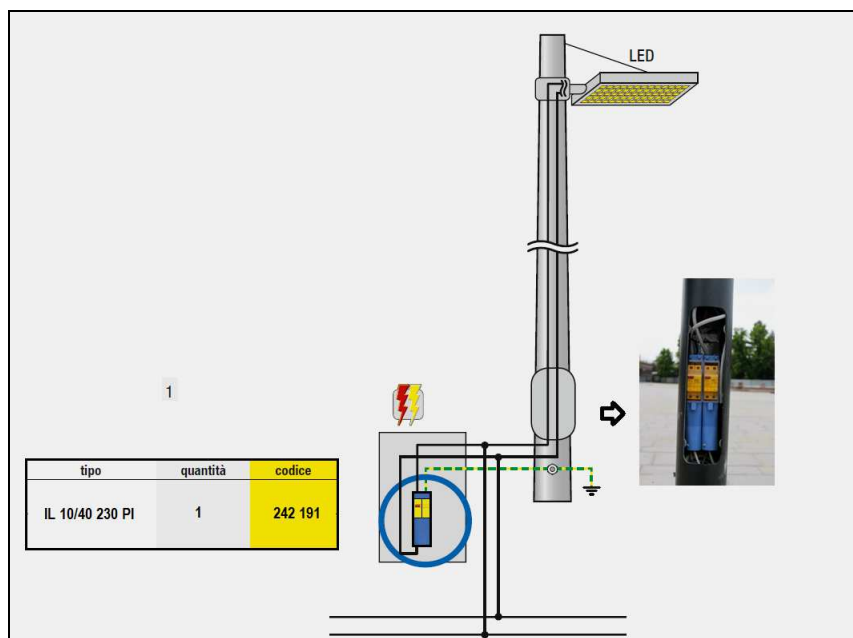

Caratteristiche SPD:

Sistema di SPD per la protezione da scariche diretta ed indirette inclusa di una morsettiera IP 45 per illuminazione esterna, da installarsi in asole da 186 x 45 mm, diametro minimo palo 101 mm avente le seguenti caratteristiche:

- Tensione massima continuativa  $U_c$ : 335 V c.a.
- Classe di prova sec .IEC 61643-1+A1: I e II
- Corrente Impulsiva di scarica  $I_{imp}$ : 12,5 kA (10/350  $\mu$ s)
- Corrente nominale di scarica  $I_n$ : 40kA (8/20  $\mu$ s)
- Corrente max. di scarica: 60 kA (8/20  $\mu$ s)
- Livello di protezione  $U_p$ :  $\leq 1,5$  kV
- Tempo di risposta:  $\leq 25$  ns
- Segnalazione ottica locale dell'eventuale guasto dell'SPD.
- Applicabile a sistemi d'illuminazione in classe di isolamento I e II

#### 4.3 GRUPPO STATICO DI CONTINUITÀ 10 KVA

Gruppo di continuità composto da UPS/soccorritore di taglia 10kVA, comprensivo di:

- N.1 UPS 10kVA 400V 3:3 with Long Backup Charger
- N.1 Kit speciale per norma EN50171
- N.1 armadio batterie
- Caratteristiche generali:
  - Potenza nominale UPS 10kVA / 8kW
  - Max potenza configurabile 6,5 kW (con capacità di sovraccarico del 120% a tempo infinito)
  - Tensione di uscita 400V 3F
  - Schema di collegamento di terra: Neutro passante e isolato dalla carcassa
  - Distorsione tensione di uscita Meno del 5%
  - Frequenza di uscita (sync alla rete) 50/60 Hz
  - Fattore di cresta 2,5 : 1
  - Topologia Double Conversion Online
  - THDU di uscita < 3% carico lineare e <5% carico non-lineare
  - Distorsione armonica di ingresso < 7% a pieno carico
  - Filtro antiarmoniche compensato integrato
  - Scheda RS 232
  - Gestione: Sinottico con display grafico+connessione rete LAN
  - Conformi CEI EN 50171
- Caratteristiche armadi batterie:
  - Batterie installate CEI EN 50171
  - Tipo batterie VRLA
  - Vita attesa 10 anni
  - Autonomia 60min (con 7,5 kW di carico)

#### 4.4 CAVI E CONDUTTORI

##### Cavo tipo FG7(O)R 0,6/1kV

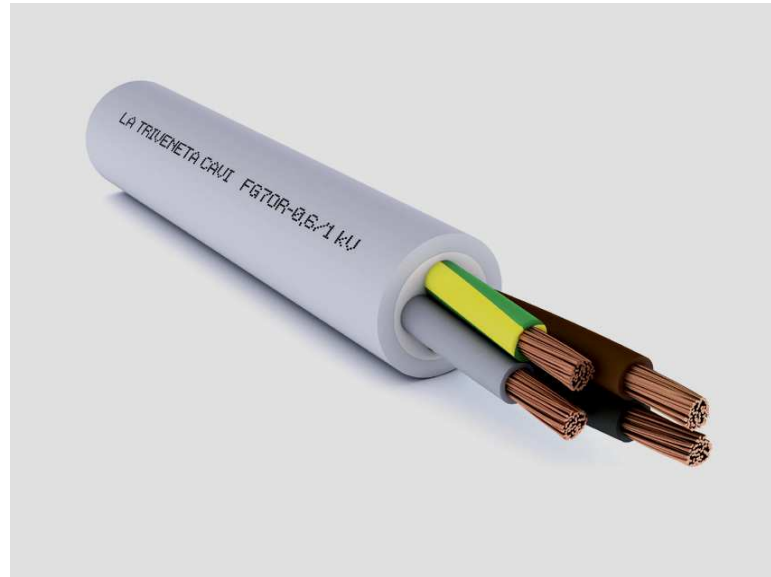

##### Normative di riferimento

- Costruzione e requisiti: CEI 20-13, IEC 60502-1, CEI UNEL 35375
- Determinazione del piombo: CEI 20-52
- Non propagazione dell'incendio: CEI 20-22 II
- Non propagazione della fiamma: CEI EN 50265-2-1 (CEI EN 60332-1-2)
- Gas corrosivi o alogenidrici: CEI EN 50267-2-1
- Direttiva Bassa Tensione: 73/23 e 93/68/CEE
- Direttiva RoHS:2002/95/CE

##### Descrizione

- Conduttore: rame rosso, formazione flessibile, classe 5
- Isolamento: gomma, qualità G7
- Riempitivo: termoplastico, penetrante tra le anime (solo nei cavi multipolari)
- Guaina: PVC, qualità Rz
- Colore: grigio

##### Caratteristiche funzionali

- Tensione nominale  $U_0/U$ : 0,6/1 kV
- Temperatura massima di esercizio: 90°C
- Temperatura massima di corto circuito: 250°C

##### Caratteristiche particolari



- Buona resistenza agli oli e ai grassi industriali. Buon comportamento alle basse temperature.

#### Condizioni di posa

- Temperatura minima di posa: 0°C
- Raggio minimo di curvatura consigliato: 4 volte il diametro del cavo (per cavi di potenza), 6 volte il diametro del cavo (per cavi di segnalamento e comando)
- Massimo sforzo di trazione consigliato: 5 kg per mm<sup>2</sup> di sezione del rame

#### Impiego e tipo di posa

- Adatti per il trasporto di energia nell'industria, nei cantieri, nell'edilizia residenziale.
- Per posa fissa all'interno e all'esterno.
- Installazione su murature e strutture metalliche, su passerelle, tubazioni, canalette e sistemi simili.
- Ammessa la posa interrata, anche se non protetta (CEI 20-67)

#### Cavo tipo N07VK 450/750 V (giallo-verde)



#### Normative di riferimento

- Costruzione e requisiti: CEI 20-20, CEI UNEL 35752
- Non propagazione dell'incendio: CEI 20-22 II
- Non propagazione della fiamma: CEI EN 50265-2-1 (CEI EN 60332-1-2)
- Gas corrosivi o alogenidrici: CEI EN 50267-2-1
- Direttiva Bassa Tensione: 2006/95/CE
- Direttiva RoHS:2002/95/CE

#### Descrizione

- Conduttore: rame rosso, formazione flessibile, classe 5
- Isolamento: PVC, qualità R2
- Colore: giallo-verde

#### Caratteristiche funzionali

- Tensione nominale U<sub>0</sub>/U: 450/750 V
- Temperatura massima di esercizio: 70°C

- Temperatura minima di esercizio (in assenza di sollecitazioni meccaniche): -10°C
- Temperatura massima di corto circuito: 160°C
- Caratteristiche particolari
- Buona scorrevolezza nelle tubazioni, buona resistenza alle abrasioni, ottima spellabilità

#### Condizioni di posa

- Temperatura minima di posa: 5°C
- Raggio minimo di curvatura consigliato: 4 volte il diametro del cavo
- Massimo sforzo di trazione consigliato: 5 kg per mm<sup>2</sup> di sezione del rame

#### Impiego e tipo di posa

- Adatti in ambienti con pericolo di incendio. Per installazione a rischio di incendio la temperatura massima di esercizio non deve superare i 55°C.
- Per installazione entro tubazioni in vista o incassate o sistemi chiusi similari.
- Per installazione fissa e protetta entro apparecchi di illuminazione o apparecchiature di interruzione e di comando. Quando l'installazione è protetta all'interno di apparecchiature di interruzione o di comando questi cavi sono ammessi per tensioni fino a 1000 V in c.a. o 750 V in c.c. in rapporto alla terra.
- Non adatti per posa all'esterno

Cavo tipo FTG10(O)M1 0,6/1KV



Normative di riferimento

- Costruzione e requisiti: CEI 20-45
- Non propagazione dell'incendio: CEI 20-22 III
- Non propagazione della fiamma: CEI EN 50265-2-1 (CEI EN 60332-1-2)
- Gas corrosivi o alogenidrici: CEI EN 50267-2-1
- Emissione di fumi: CEI EN 61034-2
- Resistenza al fuoco: CEI EN 50200, CEI EN 50362, CEI 20-36
- Direttiva Bassa Tensione: 2006/95/CE
- Direttiva RoHS:2002/95/CE

Descrizione

- Conduttore: rame rosso, formazione flessibile, classe 5
- Nastratura: nastro di vetro/mica avvolto ad elica
- Isolamento: gomma, qualità G10
- Riempitivo: termoplastico LSOH, penetrante tra le anime
- Guaina: termoplastica LSOH, qualità M1
- Colore: blu

Caratteristiche funzionali

- Tensione nominale  $U_0/U$ : 0,6/1 kV
- Temperatura massima di esercizio: 90°C
- Temperatura minima di esercizio (in assenza di sollecitazioni meccaniche): -15°C

- Temperatura massima di corto circuito: 250°C

#### Caratteristiche particolari

- Buona resistenza agli oli e ai grassi industriali. Buon comportamento alle basse temperature.
- Assicura il funzionamento in presenza di fuoco e shock meccanici per almeno 90 minuti alla temperatura di 830° C.











#### Condizioni di posa

- Temperatura minima di posa: 0°C
- Raggio minimo di curvatura consigliato: 14 volte il diametro del cavo
- Massimo sforzo di trazione consigliato: 5 kg per mm<sup>2</sup> di sezione del rame

#### Impiego e tipo di posa

- Adatti al trasporto di energia per impianti elettrici quando è richiesta la massima sicurezza nei confronti dell'incendio, quali luci di emergenza e di allarme, rilevazione automatica dell'incendio, dispositivi di spegnimento incendio, apertura porte automatiche, sistemi di aerazione e di condizionamento, sistemi telefonici di emergenza.
- Per posa fissa all'interno in ambienti anche bagnati e all'esterno.
- Installazione su murature e strutture metalliche, su passerelle, tubazioni, canalette e sistemi simili.
- Ammessa la posa interrata, anche se non protetta (CEI 20-67)

Colori di identificazione delle anime

<b>COLORI DI IDENTIFICAZIONE DELLE ANIME DEI CAVI BASSA TENSIONE</b>		
<b>CAVI ENERGIA <math>\leq</math> 5 conduttori (secondo norme CEI UNEL 00722, CENELEC HD 308 S2)</b>		
<b>UNIPOLARI</b>	NERO	
<b>BIPOLARI</b>	BLU, MARRONE	
<b>TRIPOLARI</b>	GIALLO/VERDE, BLU, MARRONE MARRONE, NERO, GRIGIO	 
<b>QUADRIPOOLARI</b>	GIALLO/VERDE, MARRONE, NERO, GRIGIO BLU, MARRONE, NERO, GRIGIO	 
<b>QUADRIPOOLARI (con conduttore ridotto)</b>	GIALLO/VERDE (ridotto), MARRONE, NERO, GRIGIO BLU (ridotto), MARRONE, NERO, GRIGIO	 
<b>PENTAPOLARI</b>	GIALLO/VERDE, BLU, MARRONE, NERO, GRIGIO BLU, MARRONE, NERO, GRIGIO, NERO	 
<b>CAVI SEGNALAMENTO E COMANDO <math>\geq</math> 5 conduttori (secondo norme CEI UNEL 00722, CEI UNEL 00725, CEI EN 50334)</b>		
<b>MULTIPOLARI</b>	Anime nere numerate con o senza conduttore di protezione giallo/verde	

Dal 1 luglio 2017 la tipologia e la designazione dei cavi elettrici dovrà tenere in considerazione il cambiamento che determinerà il Regolamento Prodotti da Costruzione UE 305/2011 (CPR) come descritto nella seguente tabella, resteranno esclusi dall'obbligo tutti i prodotti destinati a mercati extra UE, i cavi non destinati alle costruzioni ed in una prima fase i cavi FTG100M1.

<b>Livello di rischio</b>	<b>Classe di prestazione</b>	<b>Designazione attuale</b>	<b>Designazione CPR</b>
ALTO	B2ca -s1 a, d1, a1	FG 100M1	FG18OM18-
MEDIO	Cca-s1b, d1, a1	FG7OM1 N07G9-K	FG16OM16 FG17
BASSO posa a fascio	Cca-s1b, d1, a1	FG7OR N07V-K	FG16OR16 FS17
BASSO posa singola	Eca	H07RN-F	H07RN-F

#### 4.5 APPARECCHI ILLUMINAZIONE ORDINARIA

##### Apparecchio stagno 1x24 W LED per disimpegni, scale e similari

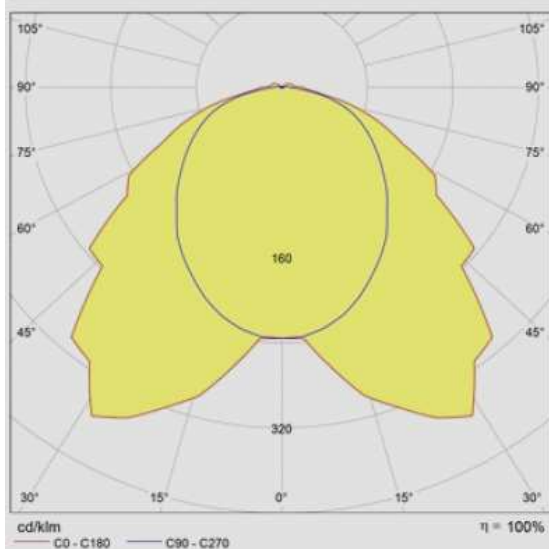

##### ILLUMINOTECNICHE

Rendimento luminoso 100%.  
Flusso luminoso dell'apparecchio 3736 lm.  
Distribuzione simmetrica controllata.  
UGR <22 (EN 12464-1).  
Efficienza apparecchio 133 lm/W.  
Durata utile (L90/B10): 30000 h. (Tp 60°C)  
Durata utile (L85/B10): 50000 h. (Tp 60°C)  
Durata utile (L75/B10): 80000 h. (Tp 60°C)  
Sicurezza fotobiologica conforme al gruppo di rischio esente RG0 illimitato, norma IEC 62471, IEC/TR 62778.

##### MECCANICHE

Corpo in policarbonato autoestinguente V2, stampato ad iniezione, colore grigio RAL 7035.  
Guarnizione di tenuta, ecologica, antinvecchiamento, iniettata.  
Schermo in policarbonato fotoinciso internamente, autoestinguente V2, stabilizzato agli UV, stampato ad iniezione, con superficie esterna liscia, apertura antivandalica.  
Riflettore portacablaggio in acciaio zincato a caldo, verniciato a base poliestere bianco, fissato al corpo mediante dispositivi rapidi in acciaio, apertura a cerniera.  
Scrocchi a scomparsa filo corpo, in acciaio inox, per fissaggio schermo.  
Dimensioni: 100x1270 mm, altezza 100 mm. Peso 2,32 kg.  
Grado di protezione IP65.  
Possibilità di accesso all'interno dell'apparecchio per addetti ai lavori.  
Apparecchio a temperatura superficiale limitata. - D -  
Resistenza meccanica IK10 (20 joule).  
Resistenza al filo incandescente 850°C.  
Certificato TUV Rheinland-LGA per ambienti alimentari.

##### ELETTRICHE

Cablaggio elettronico 230V-50/60Hz, fattore di potenza >0,95, corrente costante in uscita, classe I.  
Potenza dell'apparecchio 28 W.  
ENEC - IMQ. Assil Quality.  
Temperatura ambiente da -20°C fino a +35°C.

##### SORGENTE

Modulo LED lineare da 24W/840, temperatura di colore nominale CCT 4000 K, indice di resa cromatica CRI >80.  
Tolleranza iniziale del colore (MacAdam): 3.

##### DOTAZIONE

Staffe di fissaggio in acciaio inox.

##### APPLICAZIONI

Virtualmente in qualsiasi ambiente compatibilmente con le esalazioni/atmosfere che compromettono l'utilizzo delle materie plastiche.  
Non idonea su superfici soggette a forti vibrazioni, esposte agli agenti atmosferici e su funi o paline.

Apparecchio stagno 2x24 W LED per locali tecnici, depositi e similari

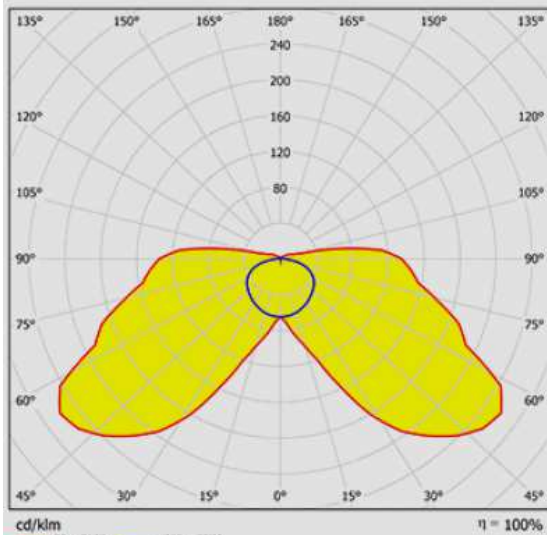

**ILLUMINOTECNICHE**

Rendimento luminoso 100%.  
Flusso luminoso dell'apparecchio 7259 lm.  
Distribuzione simmetrica controllata.  
UGR <22 (EN 12464-1).  
Efficienza apparecchio 130 lm/W.  
Durata utile (L90/B10): 30000 h. (Tp 60°C)  
Durata utile (L85/B10): 50000 h. (Tp 60°C)  
Durata utile (L75/B10): 80000 h. (Tp 60°C)  
Sicurezza fotobiologica conforme al gruppo di rischio esente RG0 illimitato, norma IEC 62471, IEC/TR 62778.

**MECCANICHE**

Corpo in polycarbonato autoestinguente V2, stampato ad iniezione, colore grigio RAL 7035.  
Guarnizione di tenuta, ecologica, antinvecchiamento, iniettata.  
Schermo in polycarbonato fotoinciso internamente, autoestinguente V2, stabilizzato agli UV, stampato ad iniezione, con superficie esterna liscia, apertura antivandalica.  
Riflettore portacablaggio in acciaio zincato a caldo, verniciato a base poliesteri bianco, fissato al corpo mediante dispositivi rapidi in acciaio, apertura a cerniera.  
Recuperatore di flusso in alluminio a specchio con trattamento superficiale al titanio e magnesio, assenza di iridescenza.  
Scrocci a scomparsa filo corpo, in acciaio inox, per fissaggio schermo.  
Dimensioni: 160x1270 mm, altezza 100 mm. Peso 3,6 kg.  
Grado di protezione IP65.  
Possibilità di accesso all'interno dell'apparecchio per addetti ai lavori.  
Apparecchio a temperatura superficiale limitata. - D -  
Resistenza meccanica IK10 (20 joule).  
Resistenza al filo incandescente 850°C.  
Certificato TUV Rheinland-LGA per ambienti alimentari.

**ELETTRICHE**

Cablaggio elettronico 230V-50/60Hz, fattore di potenza >0,90, corrente costante in uscita, classe I.  
Potenza dell'apparecchio 56 W.  
ENEC - IMQ. Assil Quality.  
Temperatura ambiente da -20°C fino a +35°C.

**SORGENTE**

2 moduli LED lineari da 24W/840, temperatura di colore nominale CCT 4000 K, indice di resa cromatica CRI >80.  
Tolleranza iniziale del colore (MacAdam): 3.

**DOTAZIONE**

Staffe di fissaggio in acciaio inox.

**APPLICAZIONI**

Virtualmente in qualsiasi ambiente compatibilmente con le esalazioni/atmosfere che compromettono l'utilizzo delle materie plastiche.  
Non idonea su superfici soggette a forti vibrazioni, esposte agli agenti atmosferici e su funi o paline.



Apparecchio da incasso LED 33W ottica dark-light per uffici e similari

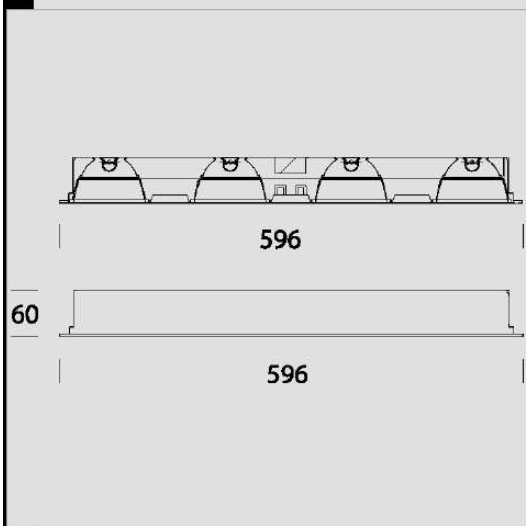
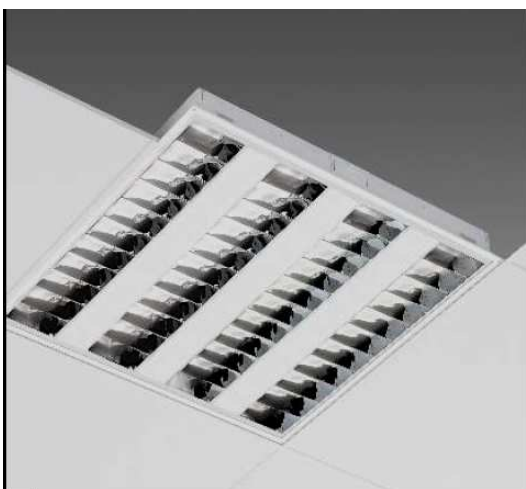

Grazie all'esperienza e alla qualità Disano uno dei prodotti leader nel suo settore, le plafoniere Minicomfort, diventa a LED: le caratteristiche di base sono quelle che hanno garantito negli anni il loro successo, e ora possono usufruire dei principali vantaggi della tecnologia LED per l'illuminazione, quali la luce di qualità, il risparmio energetico e la maggiore durata di vita. Simili caratteristiche possono essere applicate solo ad apparecchi di alto livello progettuale e realizzativo.

Minicomfort LED è l'apparecchio ideale per uffici, strutture sanitarie e, in generale, per tutti quegli ambienti che necessitano di un'illuminazione controllata con ottiche dark light e che devono rispettare le norme vigenti in materia di abbagliamento luminoso.

Minicomfort è facilmente inseribile a plafone, grazie anche agli accessori studiati per semplificarne l'installazione. La forma garantisce una distribuzione uniforme della luce: i LED bianchi (4000 K) generano un'illuminazione di alta qualità assicurando il massimo comfort visivo e una perfetta resa del colore (cri >80).

Confrontando questi apparecchi con quelli più diffusi sul mercato con lampade fluorescenti T8, il risparmio energetico è più che evidente: oltre il 40% rispetto a plafoniere 4x18 W con ottica lamellare. Il risparmio è ancor più significativo se si considerano la lunga durata di vita dei LED (50mila ore) e l'assenza di manutenzione dopo l'installazione.

Oltre ai vantaggi pratici non è certo da sottovalutare l'ottimo risultato estetico: dotati di connessione rapida l'installazione di questi apparecchi rende superflua la loro apertura.

Una soluzione semplice e innovativa per disporre della tecnologia più avanzata in tema di illuminazione di interni.

Corpo: In lamiera di acciaio zincato, preverniciato con resina poliester.

Coperture: con lastre di acciaio.

Ottica dark light: Ad alveoli a doppia parabolicità, in alluminio speculare 99,99 antiriflesso ed antiridescente a bassa luminanza con trattamento di PVD  
Con pellicola di protezione della plafoniera e del lamellare.

Fattore di abbagliamento UGR<19: valore contemplato secondo la norma \* (coefficiente di riflessione: soffitto 0,7 - pareti 0,5)

Forniti senza staffe: per l'installazione non in appoggio utilizzare le staffe acc. 326.

Su richiesta: Possibilità di cablaggio DIMM e multisensore integrato, ordinare con sottocodice -0092 (1-10V).

Gli apparecchi si accendono immediatamente al passaggio mentre spengono l'impianto quando non vi è presenza. Ciò consente un ulteriore risparmio.

NORMATIVA: Prodotti in conformità alle norme EN60598 - CEI 34 - 21. Hanno grado di protezione secondo le norme EN60529.

LED Tecnologia LED di ultima generazione 5200lm - 4000K - CRI>80  
vita utile 80.000h L70B20. Classificazione rischio fotobiologico: Gruppo esente  
Fattore di potenza: >= 0,95

Apparecchio da incasso circolare LED 23W per corridoi



Classificazione lampade secondo CIE: 100  
CIE Flux Code: 52 82 97 100 100

Corpo: In alluminio pressofuso.  
Diffusore: pannello in PMMA spessore 6mm con serigrafia a laser dimensionata alla potenza del LED.  
Verniciatura: A polvere con vernice epossidica in poliestere resistente ai raggi UV.  
Equipaggiamento: Completo di staffa regolabile in acciaio.  
Normativa: Prodotti in conformità alle norme EN 60598-1-CEI 34.21, hanno grado di protezione secondo le norme EN 60529.  
LED: ad alta efficienza 2100/2180lm - 23W - 3000/4000K - CRI 90 - DIM IGBT (Il dimmer deve essere specifico per configurazioni LED+driver e dotato di regolazione del minimo livello di luminosità).  
Fattore di potenza:  $\geq 0,9$   
Classificazione rischio fotobiologico: gruppo esente.  
Mantenimento del flusso luminoso al 70%: 40.000h (L70B50).  
diam. incasso 200/240mm

Emissione luminosa 1:

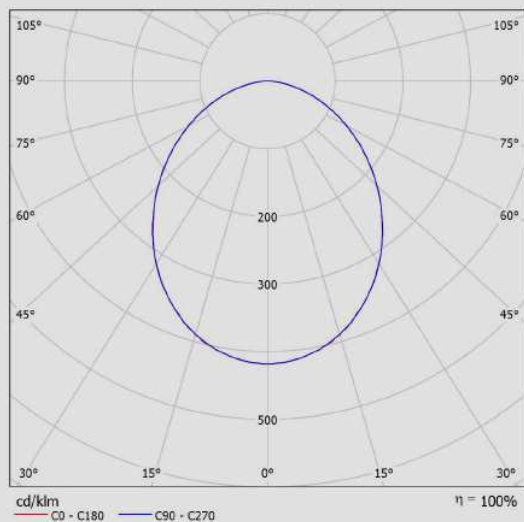

Emissione luminosa 1:

Valutazione di abbagliamento secondo UGR											
p Soffitto		70	70	50	50	30	70	70	50	50	30
p Pareti		50	30	50	30	30	50	30	50	30	30
p Pavimento		20	20	20	20	20	20	20	20	20	20
Dimensioni del locale		Linea di mira perpendicolare all'asse delle lampade					Linea di mira parallela all'asse delle lampade				
X	Y										
2H	2H	23.6	24.8	23.9	25.1	25.3	23.6	24.8	23.9	25.1	25.3
	3H	24.9	26.0	25.2	26.3	26.6	24.9	26.0	25.2	26.3	26.6
	4H	25.4	26.5	25.7	26.7	27.0	25.4	26.5	25.9	26.8	27.1
	6H	25.7	26.7	26.1	27.0	27.3	25.8	26.8	26.1	27.1	27.4
	8H	25.8	26.8	26.2	27.1	27.4	25.9	26.9	26.2	27.1	27.5
4H	2H	24.2	25.2	24.5	25.5	25.8	24.2	25.3	24.5	25.5	25.8
	3H	25.7	26.6	26.1	26.9	27.2	25.7	26.6	26.1	26.9	27.3
	4H	26.3	27.1	26.7	27.5	27.8	26.3	27.1	26.7	27.5	27.8
	6H	26.8	27.5	27.2	27.8	28.2	26.8	27.5	27.2	27.9	28.3
	8H	26.9	27.5	27.3	27.9	28.4	26.9	27.6	27.4	28.0	28.4
8H	2H	27.0	27.6	27.4	28.0	28.4	27.0	27.6	27.5	28.0	28.5
	4H	26.6	27.2	27.0	27.6	28.0	26.6	27.2	27.0	27.6	28.0
	6H	27.1	27.6	27.6	28.1	28.5	27.2	27.7	27.6	28.1	28.6
	8H	27.3	27.8	27.8	28.2	28.7	27.4	27.8	27.8	28.3	28.8
	12H	27.5	27.9	28.0	28.3	28.8	27.5	27.9	28.0	28.4	28.9
12H	4H	26.6	27.1	27.0	27.6	28.0	26.6	27.2	27.0	27.6	28.0
	6H	27.2	27.6	27.6	28.1	28.6	27.2	27.7	27.7	28.1	28.6
	8H	27.4	27.8	27.9	28.3	28.8	27.4	27.8	27.9	28.3	28.8
Variazione della posizione dell'osservatore per le distanze delle lampade S											
S = 1.0H		+0.1 / -0.2					+0.1 / -0.2				
S = 1.5H		+0.2 / -0.5					+0.3 / -0.5				
S = 2.0H		+0.5 / -0.9					+0.5 / -0.9				
Tabella standard Addendo di correzione		BK05					BK05				
		9.9					9.9				

Indici di abbagliamento corretti riferiti a 2180lm Flusso luminoso sferico

Apparecchio stagno a LED 2x44W per locali ricovero mezzi, sale, deposito oli, ecc. Edificio servizi invernali invernali



Emissione luminosa 1:

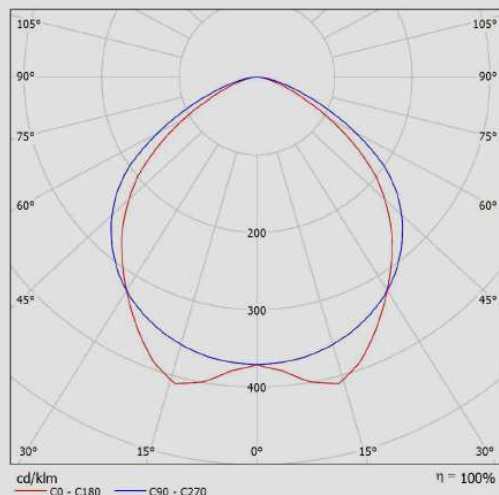

Classificazione lampade secondo CIE: 100  
CIE Flux Code: 54 87 98 100 100

**ILLUMINOTECNICHE**

Rendimento luminoso 100%.  
Flusso luminoso dell'apparecchio 12006 lm.  
Distribuzione ampia simmetrica.  
UGR <22 (EN 12464-1).  
Efficienza apparecchio 120 lm/W.  
Durata utile (L90/B10): 30.000 h. (Tj 60°C)  
Durata utile (L85/B10): 50.000 h. (Tj 60°C)  
Sicurezza fotobiologica conforme al gruppo di rischio esente RG0, norma IEC 62471.

**MECCANICHE**

Corpo in alluminio stampato in un unico pezzo, trattamento di fosfosgrassaggio ai sali di ferro, verniciato a polvere epossipoliestere di colore bianco, stabilizzato agli UV.  
Vetro stampato anabbagliante, non combustibile, temprato, alloggiato e bloccato alla cornice perimetrale monoblocco in acciaio zincato, guarnizione di tenuta, apertura a cerniera tramite scrocci in acciaio inox.  
Recuperatore di flusso ampio, sovradimensionato, in alluminio a specchio con trattamento superficiale al titanio e magnesio, assenza di iridescenza.  
Elemento portacablaggio in acciaio zincato a caldo, verniciato a base poliesteri di colore bianco, fissato al corpo mediante dispositivi rapidi "Ribloc" in acciaio zincato, apertura a cerniera.  
Dimensioni: 235x1565 mm, altezza 105 mm. Peso 10,5 kg.  
Grado di protezione IP65.  
Apparecchio a temperatura superficiale limitata. - D -  
Resistenza meccanica 6,5 joule.  
Resistenza al filo incandescente 960°C.

**ELETTRICHE**

Cablaggio elettronico, 230V-50/60Hz, fattore di potenza >0,90, corrente costante in uscita, classe I.  
Potenza dell'apparecchio 100 W.  
CE - IEC 60598-1 - EN 60598-1. Assil Quality.  
Temperatura ambiente da -30°C fino a +35°C.  
Ingresso linea su una testata, tramite pressacavo PG 13,5 in ottone nichelato.

**SORGENTE**

4 moduli LED lineari da 22W/840, temperatura di colore 4000 K. Resa cromatica Ra >80.  
Tolleranza del colore (MacAdam): 3.

Emissione luminosa 1:

Valutazione di abbagliamento secondo UGR													
		70	70	50	50	30	70	50	50	30			
ρ	Soffitto	50	30	50	30	30	50	30	50	30	20	20	
ρ	Pareti	20	20	20	20	20	20	20	20	20	20	20	
ρ	Pavimento	20	20	20	20	20	20	20	20	20	20	20	
Dimensioni del locale		Linea di mira perpendicolare all'asse delle lampade						Linea di mira parallela all'asse delle lampade					
X Y													
2H	2H	20,6	21,8	20,9	22,1	22,3	22,0	23,2	22,2	23,4	23,6		
	3H	21,2	22,3	21,5	22,5	22,8	22,8	23,9	23,1	24,1	24,4		
	4H	21,3	22,3	21,6	22,6	22,9	23,0	24,0	23,4	24,3	24,6		
	6H	21,3	22,3	21,7	22,6	22,9	23,1	24,1	23,5	24,4	24,7		
	8H	21,3	22,3	21,7	22,6	22,9	23,2	24,1	23,5	24,4	24,7		
4H	2H	21,1	22,2	21,5	22,4	22,7	22,3	23,3	22,6	23,6	23,8		
	3H	21,8	22,7	22,2	23,0	23,3	23,2	24,1	23,6	24,4	24,7		
	4H	22,0	22,8	22,4	23,1	23,5	23,5	24,3	23,9	24,7	25,0		
	6H	22,1	22,8	22,5	23,1	23,5	23,7	24,4	24,2	24,8	25,2		
	8H	22,1	22,7	22,6	23,1	23,5	23,8	24,4	24,2	24,8	25,2		
8H	4H	22,1	22,7	22,6	23,1	23,5	23,6	24,2	24,0	24,6	25,0		
	6H	22,3	22,8	22,7	23,2	23,7	23,8	24,3	24,3	24,8	25,2		
	8H	22,3	22,7	22,8	23,2	23,7	23,9	24,4	24,4	24,8	25,3		
	12H	22,3	22,7	22,8	23,2	23,7	24,0	24,4	24,5	24,8	25,3		
	12H	22,1	22,7	22,6	23,1	23,5	23,6	24,1	24,0	24,5	24,9		
12H	6H	22,3	22,7	22,8	23,2	23,6	23,8	24,3	24,3	24,7	25,2		
	8H	22,3	22,7	22,8	23,2	23,7	23,9	24,3	24,4	24,8	25,3		
Variazione della posizione dell'osservatore per le distanze delle lampade S													
S = 1,0H		+0,3 / -0,4						+0,2 / -0,3					
S = 1,5H		+0,7 / -1,3						+0,5 / -0,8					
S = 2,0H		+1,4 / -2,4						+1,2 / -1,6					
Tabella standard Addendo di correzione		BK02						BK03					
		4,3						6,3					
Indici di abbagliamento corretti riferiti a 12000lm Flusso luminoso statico													

#### 4.6 PASSERELLE E CANALINE PORTACAVI

Le passerelle e canaline portacavi dovranno essere del tipo in filo di acciaio elettrosaldato e reticolato, ribordato e complete di coperchio con chiusura se poste in opera ad altezza inferiore ai 3 m da pavimento o dove indicato nella descrizione impianti.

Dovranno essere atte all'ancoraggio a parete o soffitto a mezzo di staffe pure zincate e verniciate comprese nella fornitura; non dovranno mai essere ancorate al controsoffitto.

Le passerelle dovranno avere dimensioni sufficienti al contenimento dei cavi di alimentazione alle singole utenze. I cavi dovranno essere disposti ben allineati, in un unico strato.

Nel caso di un'unica passerella utilizzata per servizi diversi, si dovranno interporre setti separatori in lamiera di acciaio zincato, aventi dimensioni tali da garantire la segregazione delle linee in più scomparti separati (energia, telefono, ausiliari, ecc.) anche in corrispondenza di cambiamenti di direzione ed all'imbocco delle cassette di derivazione e delle scatole portafrutti.

Dove si rendano necessarie più passerelle, nella loro posa in opera si dovrà rispondere a particolari requisiti tecnici, quali la distanza tra loro (tra due passerelle sovrapposte non dovrà essere inferiore a 200 mm.), la possibilità di posa di nuovi conduttori, il collegamento alla rete di terra.

Particolare attenzione dovrà essere posta nella realizzazione della curvatura delle passerelle, che non dovrà comunque mai avere raggio inferiore a 10 volte il diametro della sezione del cavo maggiore

Dovranno essere evitati cambi di direzione ad angolo retto.

I collegamenti tra i vari elementi dovranno essere realizzati con giunti fissati con viti, mai saldati.

Le mensole dovranno essere fissate ad una distanza massima di 2 metri una dall'altra. Il collegamento tra mensole e passerella dovrà essere realizzato con viti, mai con saldatura.

Nella posa di passerelle aventi lunghezza superiore ai 50 m. dovranno essere adottati, a seconda delle necessità tecniche dei materiali, adeguati accorgimenti atti a garantire l'assorbimento delle dilatazioni dovute ad effetti termici.

Ogni 20 metri, e comunque in corrispondenza di ogni diramazione, dovranno essere poste in opera fascette segnacavo.

Lungo le passerelle di dorsale non dovranno essere effettuate giunzioni fra i conduttori al di fuori delle cassette di derivazione. Le cassette di derivazione dovranno essere fissate sul fondo o sull'ala della passerella.

Nei tratti verticali i conduttori dovranno essere ancorati alla passerella ogni metro.

Dovrà essere garantita la continuità elettrica delle passerelle realizzando, ad ogni giunzione, un collegamento tramite corda di rame da 16 mm<sup>2</sup> tra i due spezzoni di canaletta o per mezzo di piastra di collegamento adeguatamente imbullonata.

Ogni 20 metri dovranno essere elettricamente collegate al conduttore di terra che le percorre.

È ammesso il taglio a misura degli elementi rettilinei con ripristino della zincatura a freddo sulle superfici del taglio.

Gli eventuali spigoli vivi delle passerelle dovranno essere smussati o protetti in modo da evitare di danneggiare le guaine dei cavi, in particolare durante la posa.

#### *4.7      MENSOLE DI SOSTEGNO*

Tutte le mensole per sostegno di conduttori, tubazioni, passerelle, apparecchiature ecc. dovranno essere in acciaio zincato a caldo, oppure in acciaio zincato e verniciato, ove espressamente indicato (secondo le Norme CEI 7-6).

Tranne qualche caso assolutamente particolare, tutto quanto viene fissato a dette mensole dovrà essere smontabile e pertanto non sono ammesse saldature o altri sistemi di fissaggio definitivo. In particolare passerelle ed apparecchiature dovranno essere fissate con vite e dado.

Qualora fosse indispensabile effettuare saldature, queste dovranno essere ricoperte con due mani di vernice antiruggine.

Le dimensioni delle mensole dovranno essere tali da garantire un fissaggio robusto e sicuro.

Le mensole dovranno essere installate in quantità tale da assicurare un perfetto ancoraggio delle tubazioni e vie cavo.

In ogni caso tra una mensola e la successiva non dovrà mai esserci una distanza superiore a 2m.

Le mensole potranno essere fissate con chiodi sparati o tasselli metallici ad espansione, in corrispondenza del cemento armato, essere murate nelle strutture normali oppure saldate o avvitate ai profilati in ferro della struttura.

#### *4.8      CANALETTE IN MATERIALE PLASTICO*

Costituite in materiale plastico rigido autoestinguento e resistente agli urti, dovranno rispondere alle norme CEI 23-19 e potranno essere utilizzate per le seguenti applicazioni:

- posa in vista a battiscopa. Complete di coperchio potranno essere utilizzate come canale attrezzato con scatole portafrutti componibili;
- posa in vista a parete e/o soffitto. Complete di coperchio potranno essere utilizzate per distribuzione principale e secondaria in particolari applicazioni ed ambienti.

Le canalette destinate a contenere conduttori facenti parte di servizi diversi (forza motrice, telefono, impianti speciali) dovranno essere provviste di setti di separazione continui anche in corrispondenza di cambiamenti di direzione ed all'imbocco delle cassette di derivazione e delle scatole portafrutti.

#### Caratteristiche tecniche canalette a battiscopa

- Grado di protezione IP 40
- Rispondenza Normativa: CEI 23-19
- Materiale: PVC
- Caratteristiche: Coperchio rimovibile solo con l'uso di un attrezzo
- Temperatura d'installazione: da -5 a +60 °C
- Resistenza d'isolamento: 100 MΩ
- Autoestinguenza: in meno di 30 secondi
- Resistenza agli urti: 6 J
- Campo d'impiego: Particolarmente adatti per ampliamenti e ristrutturazioni degli impianti nel residenziale nel terziario
- Tipo di posa: a parete

#### Caratteristiche tecniche canalette a parete/soffitto

- Grado di protezione IP 40 per installazione a parete, IP 20 per installazione a sospensione
- Rispondenza Normativa: CEI 23-32
- Materiale: PVC
- Caratteristiche: Coperchio rimovibile solo con l'uso di un attrezzo
- Temperatura d'installazione: da -5 a +60 °C
- Resistenza d'isolamento: 100 M
- Autoestinguenza: in meno di 30 secondi
- Resistenza agli urti: 6 J
- Campo d'impiego: Nel terziario per la distribuzione dell'energia elettrica e dei segnali (telefoni, reti LAN).
- Tipo di posa: a parete e a sospensione

#### 4.9 TUBAZIONI IN PVC RIGIDO

Tubo rigido serie pesante, adatto per posa a vista, avente le seguenti caratteristiche:

- Colore: grigio RAL 7035
- Materiale: PVC
- Lunghezza di fornitura: verghe da 2 e 3 metri
- Classificazione: pesante - 4321
- Resistenza alla compressione: 1250N
- Resistenza all'urto: 2 kg da 100 mm (2 J)
- Temperatura di applicazione permanente e installazione: -5°C/+60°C
- Resistenza di isolamento: > 100 MΩ 500 V per 1 minuto
- Rigidita dielettrica: > 2000 V a 50 Hz per 15 minuti
- Resistenza alla propagazione della fiamma: autoestinguente in meno di 30 secondi
- Campo di impiego: impianti elettrici e/o trasmissione dati in ambienti ordinari e particolari
- Tipo di posa: prevalentemente in vista a parete e soffitto.
- Idonei nelle applicazioni all'interno di controsoffitti e pavimenti flottanti. Incassati a pavimento, parete e/o soffitto

#### 4.10 TUBAZIONI IN PVC CORRUGATO

Tubo pieghevole autoestinguente, adatto per posa ad incasso, avente le seguenti caratteristiche:

- Colore: bianco naturale, nero, verde, azzurro, marrone, lilla
- Materiale: PVC
- Lunghezza di fornitura: in base al diametro
- Normativa: EN 50086-1 (CEI 23-39), EN 50086-2-2 (CEI 23-55) e IEC EN 61386-1; IEC EN 61386-22
- Classificazione: 3321
- Resistenza alla compressione: 750 N
- Resistenza all'urto: 2 kg da 100 mm (2 J)
- Temperatura di applicazione permanente e installazione: -5°C/+60°C
- Resistenza di isolamento: > 100 MΩ a 500 V per 1 minuto
- Rigidita dielettrica: > 2000 V a 50 Hz per 15 minuti
- Resistenza alla propagazione della fiamma: autoestinguente in meno di 30 secondi

- Campo di impiego: impianti elettrici e/o trasmissione dati in ambienti ordinari e particolari
- Tipo di posa: prevalentemente incassati a pavimento, parete e soffitto.
- Idonei nelle applicazioni all'interno di controsoffitti e pavimenti flottanti

#### *4.11 CASSETTE E SCATOLE DI DERIVAZIONE IN PVC*

Cassette da parete in pvc adatte per impieghi industriali, avente le seguenti caratteristiche:

- Normativa: IEC 60670-1; IEC 60670-22; CEI 23-48
- Grado IP: IP 56
- Protezione contro i contatti indiretti: Doppio isolamento
- Temperatura di installazione: Max +60°C Min -25°C
- Materiale: GW PLAST 120
- Resistenza agli urti: IK 08
- Resistenza al calore anormale al fuoco: Termopressione con biglia 120°C
- Glow wire test 850°C
- Coperchio alto o basso a vite
- Colore: grigio RAL 7035

#### *4.12 CENTRALINI STAGNI PER SEGNALAZIONE DI ALLARME E MANOVRA DI EMERGENZA*

Centralino da parete di colore rosso RAL 3000 per sistemi di emergenza equipaggiato con pulsante illuminabile per localizzazione e n.2 contatti 1NA+1NC, avente le seguenti caratteristiche:

- Normativa: IEC 60670-1; IEC 60670-22; IEC 60670-24; CEI 23-48; CEI 23-49
- Grado IP: IP 55
- Protezione contro i contatti indiretti: Doppio isolamento
- Temperatura di installazione: Max +60°C Min -25°C versione da parete, Max +60°C Min -15°C versione incasso
- Tensione nominale: 400V
- Tensione nominale di isolamento: 750V
- Corrente nominale: 125A
- Materiale: GW PLAST, Halogen Free secondo CEI EN50267-2-2
- Resistenza agli urti: IK 08 (cassetta IP 55)
- Resistenza al calore anormale e al fuoco: Termopressione con biglia 70°C



- Glow wire test 650°C
- Vetro frangibile "Sicur push"

#### 4.13 CAVIDOTTI CORRUGATI A DOPPIA PARETE

Cavidotto corrugato a doppia parete, adatto per posa interrata, completo di sonda tiracavo, avente le seguenti caratteristiche:

- Colore: arancione
- Materiale: pvc
- Guaina esterna corrugata e liscia internamente
- Lunghezza di fornitura: rotoli da 50-25 m in base al diametro
- Normativa: EN 50086-1 (CEI 23-39) e EN 50086-2-4+V1 (CEI 23-46)
- Resistenza alla compressione: 450 N
- Resistenza all'urto: 5 Kg a -5°C
- Campo di impiego: impianti elettrici e/o trasmissione dati
- Tipo di posa: interrata
- Raggio di curvatura minimo pari a 8 volte il diametro esterno del cavidotto.

#### 4.14 SETTI TAGLIAFUOCO

I setti tagliafiamma, nelle modalità di posa previste, dovranno essere provvisti di certificazione di tenuta REI per la classe stabilita, rilasciata dal Ministero dell'interno, Direzione generale della Protezione civile e Servizi antincendio, o da altro istituto o laboratorio nazionale o estero riconosciuto.

I materiali da impiegare includono:

- lastre rigide di materiale resistente al fuoco: da impiegare in generale per la chiusura di passaggi medio-grandi di qualunque forma, in cui il rapporto tra sezione totale e sezione occupata dalle condutture è superiore a 2;
- lastre o strisce flessibili di materiale resistente al fuoco: da impiegare in generale per avvolgere le tubazioni non metalliche nel tratto di attraversamento;
- stucco sigillante: da impiegare in generale per la sigillatura dei setti realizzati con i materiali di cui ai punti precedenti e per la chiusura di attraversamenti di piccole dimensioni;
- spugna in materiale intumescente;
- schiuma intumescente per la sigillatura di piccole aperture;
- guaine flessibili in materiale intumescente;

- moduli componibili in mescola speciale di gomma resistente al fuoco per il transito di composizioni diversificate di cavi aventi diametro esterno fino a 16 mm<sup>2</sup>, completi di telaio modulare flangiato in acciaio;
- materiali accessori quali collari, tasselli, supporti di vario genere, per installazione provvisoria o definitiva durante la posa, necessari per la corretta esecuzione dei setti.

In tutti i casi il materiale impiegato deve essere tale da garantire la stabilità nel tempo delle caratteristiche tagliafuoco e da permettere anche a distanza di anni (indicativamente 10) la possibilità di rimozione, senza danneggiamento delle condutture esistenti, per l'infilaggio o lo sfilaggio di nuove condutture.

#### *4.15 APPARECCHI DI COMANDO SERIE CIVILE*

Di tipo modulare componibile da inserire su apposito supporto fissato con viti a scatola incassata a parete, del tipo GWT 850°C per pareti cave:

- involucro isolante e robusto autoestingente;
- protezione contro i contatti diretti, grado IP2X;
- tensione e frequenza nominali 250 V / 50 Hz;
- tensione di prova a 50 Hz: 2000 V per 1 minuto;
- tipo di placca: tecnopolimero di pregio;
- colore placca: da definire con la D.L.

#### *4.16 PRESE A SPINA SERIE CIVILE*

Di tipo modulare componibile da inserire su apposito supporto fissato con viti a scatola incassata a parete, del tipo GWT 850°C per pareti cave:

- involucro isolante e robusto autoestingente;
- alveoli schermati ad accoppiamento reversibile;
- protezione contro i contatti diretti, grado IP2X;
- tensione e frequenza nominali 250 V / 50 Hz;
- tensione di prova a 50 Hz: 2000 V per 1 minuto;
- tipo di placca: tecnopolimero di pregio;
- colore placca: da definire con la D.L.

#### *4.17 PRESE A SPINA CEE PER USI INDUSTRIALI*

La serie di prese a spina del tipo uso industriale deve avere caratteristiche tecniche di forte resistenza al calore ed agli agenti corrosivi. La tipologia delle prese CEE deve essere:

- presa interbloccata con sezionatore rotativo e fusibili;
- presa interbloccata con sezionatore rotativo senza fusibili;
- presa senza interblocco;
- n. poli: 2P+T / 3P+T/ 3P+N+T;
- tensione nominale: 230V / 400V;
- frequenza: 50 Hz;
- correnti nominali: 16 A – 32 A;
- colori per le diverse tensioni (blù / rosso);
- grado di protezione meccanica minimo IP44;
- montaggio su base singola, base doppia per 2 prese, contenitore flangiato.

## 5 DIMENSIONAMENTO DELLE APPARECCHIATURE ELETTRICHE

### 5.1 DIMENSIONAMENTO DEI GRUPPI STATICI DI CONTINUITÀ

È stato previsto un gruppo statico di continuità (UPS/soccorritore) a servizio dell'impianto di illuminazione di emergenza delle vie di esodo e impianto FM del Edificio servizi invernali invernali per una potenza assorbita pari a circa 6 kW.

Tenuto conto di un fattore di potenza  $> 0,9$  trattandosi prevalentemente di carichi di illuminazione rifasati ed utenze informatiche, la corrente nominale complessiva è pari a circa 9,5 A. Il valore indicativo della corrente di inserzione è stimata in circa 1,2 volte il valore della corrente nominale, per un tempo non superiore a 1 s, ovvero.

$$- I_{sp} = 1,2 \times I_n = 1,2 \times 9,5 = 11,4 \text{ A}$$

La potenza di picco della rete continuità assoluta è data quindi dalla seguente relazione:

$$- A_i = 1,73 \times V_n \times I_{sp} = 1,73 \times 400 \times 11,4 = 7,9 \text{ kVA}$$

Considerando un margine del 20% per tenere conto di uno squilibrio tra le fasi, la taglia del gruppo UPS deve essere pari a:

$$- A = A_i + 20\% = 7,9 + 20\% = 9,5 \text{ kVA}$$

La scelta ricade su un gruppo di potenza nominale **10 kVA** (8 kW –  $\cos\phi = 0,8$ ), con autonomia nominale pari a 60 minuti.

La macchina sarà conforme a quanto previsto dalle norme CEI EN 50171 relativamente ai sistemi di alimentazione centralizzata.

### 5.2 DIMENSIONAMENTO DELLE CONDUTTURE BT

#### 5.2.1 PORTATA DEL CONDUTTORE

$$I_z = I_0 \times K_1 \times K_2$$

dove:

- $I_z$  = portata nominale nelle reali condizioni di posa (A)
- $I_0$  = portata ordinaria in aria a 30°C (valori indicati nelle tabelle I e II delle norme CEI 35024) (A)
- $K_1$  = fattore per temperature diverse da 30°C (tabella III delle norme CEI 35024)
- $K_2$  = fattore di posa (tabelle IV, V e VI delle norme CEI 35024)

Nel calcolo della portata si presuppone che:

- solo i cavi attivi producono riscaldamento e le linee si considerano equilibrate;
- con carichi squilibrati si debba studiare la fase più caricata e verificare la tenuta del neutro, soprattutto in presenza di armoniche;

- la temperatura ambiente sia di 30°C
- la temperatura per la posa interrata sia di 20°C.

### 5.3 DIMENSIONAMENTO DELLE CONDUTTURE BT

#### 5.3.1 PORTATA DEL CONDUTTORE

$$I_z = I_0 \times K_1 \times K_2$$

dove:

- $I_z$  = portata nominale nelle reali condizioni di posa (A)
- $I_0$  = portata ordinaria in aria a 30°C (valori indicati nelle tabelle I e II delle norme CEI 35024) (A)
- $K_1$  = fattore per temperature diverse da 30°C (tabella III delle norme CEI 35024)
- $K_2$  = fattore di posa (tabelle IV, V e VI delle norme CEI 35024)

Nel calcolo della portata si presuppone che:

- solo i cavi attivi producono riscaldamento e le linee si considerano equilibrate;
- con carichi squilibrati si debba studiare la fase più caricata e verificare la tenuta del neutro, soprattutto in presenza di armoniche;
- la temperatura ambiente sia di 30°C
- la temperatura per la posa interrata sia di 20°C.

#### 5.3.2 SCELTA DELLA SEZIONE DEL CONDUTTORE

Le tabelle della norma CEI 35024 quindi permettono di calcolare, in determinate posa e ambientali:

- la corrente massima  $I_z$  che il cavo può sopportare ininterrottamente, data la sua sezione  $S$ ;
- la sezione minima del cavo, data la corrente massima ammissibile  $I_z$ .

#### 5.3.3 CADUTA DI TENSIONE

La caduta di tensione fra l'origine di un impianto e qualunque apparecchio utilizzatore sarà contenuta entro il 4% riferita al valore della  $U_n$  dell'impianto. Cadute di tensione più elevate (5%) saranno ammesse solo per motori alla messa in servizio, per gli impianti di illuminazione esterna e per altri componenti elettrici che richiedono assorbimenti più elevati, purché le variazioni di tensione restino entro i limiti indicati nelle relative Norme CEI.

$$\Delta U = k \times (R' \cos \varphi + X' \sin \varphi) \times I_b$$

dove:

- $\Delta U$  = caduta di tensione (V/km o mV/m)

- $I_b$  = corrente assorbita dal carico (A)
- $K$  = coefficiente (1,73 per linee trifasi e 2 per linee monofasi)
- $R'$  = resistenza per fase alla temperatura di regime ( $\Omega/\text{km}$  o  $\text{m}\Omega/\text{m}$ )
- $X'$  = reattanza di fase a 50 Hz ( $\Omega/\text{km}$  o  $\text{m}\Omega/\text{m}$ )
- $\cos\phi$  = fattore di potenza del carico
- $L$  = lunghezza della linea (km o m)

da cui in percentuale:

$$\Delta u \% = \frac{\Delta U}{U_n} \times 100$$

#### 5.3.4 VERIFICA DELLA PROTEZIONE CONTRO I SOVRACCARICHI

Secondo la Norma CEI 64-8 le sezioni minime dei conduttori devono essere tali da resistere alle sollecitazioni meccaniche e, in caso di guasto, non devono raggiungere temperature pericolose sia per l'ambiente circostante, sia per la buona conservazione dei conduttori stessi e delle relative giunzioni.

Per la protezione dei conduttori contro le sovracorrenti si dovranno coordinare gli stessi con i dispositivi di protezione in modo da soddisfare le seguenti relazioni:

$$I_f \leq 1,45 I_z$$

$$I_b \leq I_n \leq I_z$$

dove:

- $I_z$  = portata massima del conduttore secondo le condizioni di posa (A)
- $I_f$  = corrente convenzionale di funzionamento dell'interruttore (A)
- $I_n$  = corrente nominale o di taratura dell'interruttore (A)
- $I_b$  = corrente di impiego dell'utilizzatore (A)

Dalle condizioni di coordinamento sopra citate, ne consegue che il conduttore non risulta protetto se il sovraccarico è compreso tra  $I_z$  e  $I_f$  in quanto esso può permanere a lungo senza provocare l'intervento della protezione. Ciò può essere evitato fissando il valore di  $I_b$  in modo che  $I_z$  non venga superato frequentemente.

$$I^2 t = K^2 \times S^2$$

dove:

- $I^2t$  = integrale di Joule o energia specifica lasciata passare, dal dispositivo di protezione, per la durata del corto circuito ( $A^2s$ );
- $K$  = fattore dipendente dal tipo di conduttore (Cu o Al) e isolamento che, per una durata di corto circuito non superiore a 5 s, è pari a:
  - o 115 per conduttori in Cu isolati con PVC
  - o 135 per conduttori in Cu isolati con gomma ordinaria o gomma butilica
  - o 143 per conduttori in Cu isolati con gomma etilenpropilenica e propilene reticolato
  - o 74 per conduttori in Al isolati con PVC
  - o 87 per conduttori in Al isolati con gomma ordinaria, gomma butilica, gomma etilenpropilenica o propilene reticolato
  - o 115 corrispondente ad una temperatura di 160°C per le giunzioni saldate a stagno tra conduttori in Cu
- $S$  = sezione del conduttore (mmq)

#### 5.3.5 CONCLUSIONI

Il dimensionamento dei conduttori sarà dunque effettuato tenendo conto dei parametri esposti nei precedenti paragrafi e con riferimento al seguente diagramma di flusso:

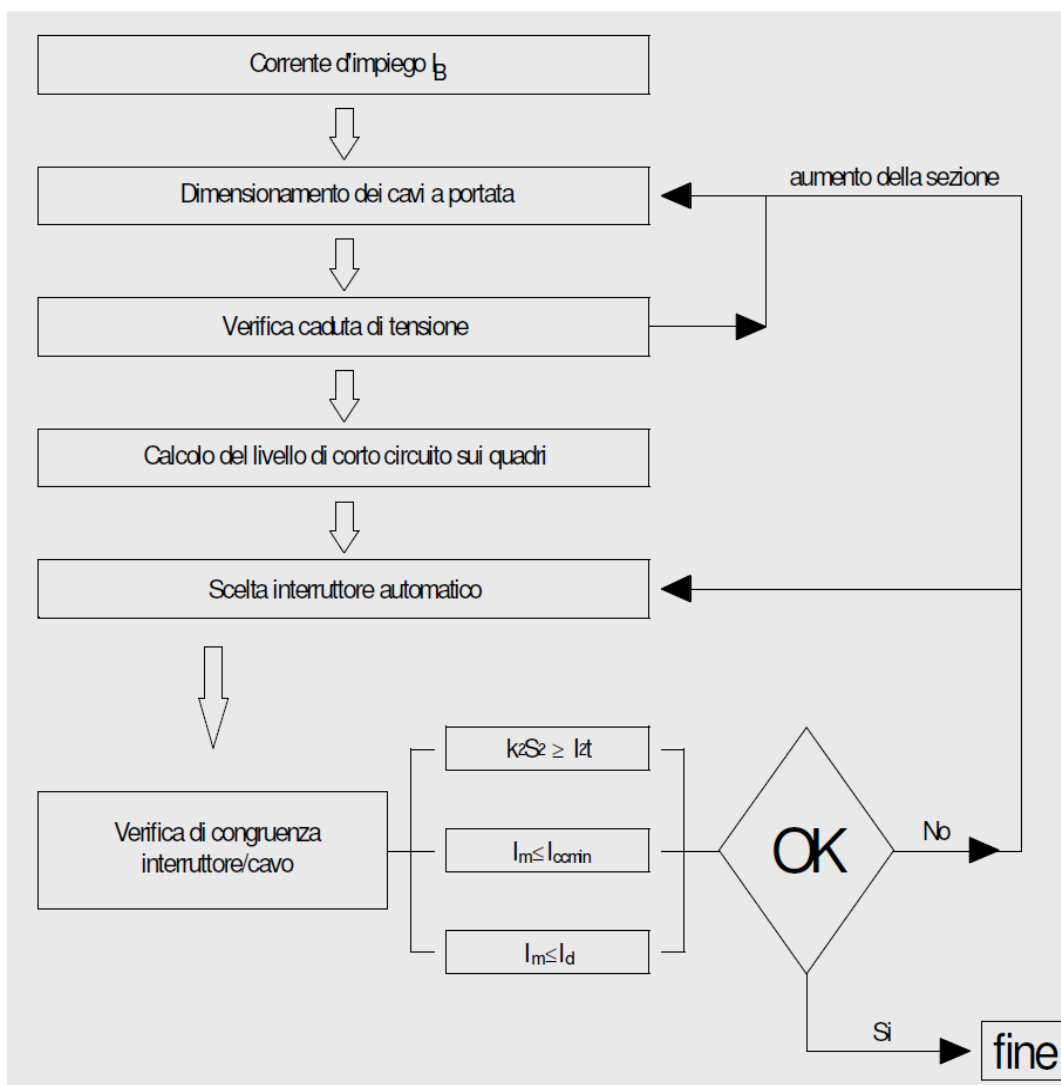

#### 5.4 CRITERI DI SCELTA E DIMENSIONAMENTO DELLE PROTEZIONI BT

##### 5.4.1 PROTEZIONE CONTRO LE SOVRACORRENTI

I conduttori attivi di un circuito elettrico devono essere protetti da uno o più dispositivi che interrompono automaticamente l'alimentazione quando si produce sovracorrente (sovraccarico o corto circuito). La protezione contro i sovraccarichi e i corto circuiti può essere assicurata sia in modo separato, con dispositivi distinti, sia in modo unico con dispositivi che assicurano entrambe le protezioni. In ogni caso essi devono essere tra loro coordinati.

Per assicurare la protezione il dispositivo deve:

- interrompere sia la corrente di sovraccarico sia quella di corto circuito, interrompendo, nel secondo caso, tutte le correnti di corto circuito che si presentano in un punto qualsiasi del circuito, prima che esse provochino nel conduttore un riscaldamento tale da danneggiare l'isolamento;



- essere installato in generale all'origine di ogni circuito e di tutte le derivazioni aventi portate differenti (diverse sezioni dei conduttori, diverse condizioni di posa e ambientali, nonché un diverso tipo di isolamento del conduttore).

#### 5.4.2 CONDIZIONI DI SOVRACCARICO

Gli interruttori per la protezione contro i sovraccarichi sono dimensionati in modo da soddisfare le seguenti relazioni:

$$I_f \leq 1,45 I_z$$

$$I_b \leq I_n \leq I_z$$

dove:

- $I_z$  = portata massima del conduttore secondo le condizioni di posa (A)
- $I_f$  = corrente convenzionale di funzionamento dell'interruttore (A)
- $I_n$  = corrente nominale o di taratura dell'interruttore (A)
- $I_b$  = corrente di impiego dell'utilizzatore (A)

Dalle condizioni di coordinamento sopra citate, ne consegue che il conduttore non risulta protetto se il sovraccarico è compreso tra  $I_z$  e  $I_f$  in quanto esso può permanere a lungo senza provocare l'intervento della protezione. Ciò può essere evitato fissando il valore di  $I_b$  in modo che  $I_z$  non venga superato frequentemente.

#### 5.4.3 CONDIZIONI DI CORTO CIRCUITO

Per quanto concerne le condizioni di corto circuito, il dispositivo di protezione:

- può essere installato lungo la condotta ad una distanza dall'origine non superiore a 3 m, purché questo tratto sia rinforzato in modo da ridurre al minimo il rischio di corto circuito;
- non deve essere posto vicino a materiale combustibile o in luoghi con pericolo di esplosione;
- deve avere un potere di interruzione non inferiore alla corrente di corto circuito presunta nel punto in cui è installato. È ammesso tuttavia l'impiego di un dispositivo di protezione con un potere di interruzione inferiore se a monte è installato un altro dispositivo che abbia il necessario potere di interruzione (protezione di sostegno o back-up). In questo caso l'energia specifica ( $I^2t$ ) lasciata passare dal dispositivo a monte non deve superare quella ( $I^2t$ ) che può essere ammessa senza danni dal dispositivo o dalle condutture situate a valle;
- deve intervenire in un tempo inferiore a quello che farebbe superare al conduttore la massima temperatura ammessa. Deve cioè essere verificata, qualunque sia il punto della

conduttura interessata al corto circuito, la condizione:

$$I^2t = K^2 \times S^2$$

Per corto circuiti di durata non superiore a 5 s, il tempo necessario affinché una data corrente di corto circuito porti in condizioni di servizio ordinario un conduttore alla temperatura limite, può essere calcolato in prima approssimazione con la formula (derivata dalla precedente):

$$\sqrt{t} = \frac{K \times S}{I}$$

dove:

- $I^2t$  = integrale di Joule o energia specifica lasciata passare, dal dispositivo di protezione, per la durata del corto circuito ( $A^2s$ );
- K = fattore dipendente dal tipo di conduttore (Cu o Al) e isolamento che, per una durata di corto circuito non superiore a 5 s, è pari a:
  - o 115 per conduttori in Cu isolati con PVC
  - o 135 per conduttori in Cu isolati con gomma ordinaria o gomma butilica
  - o 143 per conduttori in Cu isolati con gomma etilenpropilenica e propilene reticolato
  - o 74 per conduttori in Al isolati con PVC
  - o 87 per conduttori in Al isolati con gomma ordinaria, gomma butilica, gomma etilenpropilenica o propilene reticolato
  - o 115 corrispondente ad una temperatura di 160°C per le giunzioni saldate a stagno tra conduttori in Cu
- S = sezione del conduttore (mmq)
- t = tempo di intervento del dispositivo di protezione assunto < 5 s

## 5.5 COORDINAMENTO TRA LE PROTEZIONI CONTRO I SOVRACCARICHI E CORTO CIRCUITI

### 5.5.1 PROTEZIONE ASSICURATA DA DISPOSITIVI SEPARATI

Si applicano separatamente le prescrizioni viste ai capitoli precedenti sia al dispositivo di protezione contro i sovraccarichi sia al dispositivo di protezione contro i corti circuiti.

### 5.5.2 PROTEZIONE ASSICURATA DA UN UNICO DISPOSITIVO

Se il dispositivo unico è coordinato secondo le prescrizioni di cui al capitolo precedente ( $I_b \leq I_n \leq I_z$  e  $I_f \leq 1,45 I_z$ ) con il conduttore ed ha un potere di interruzione almeno uguale alle

correnti di corto circuito nel punto in cui è installato, si considera che esso assicuri anche la protezione contro i corto circuiti alla conduttura posta a valle di quel punto.

La scelta dei dispositivi di protezione contro i sovraccarichi deve essere effettuata in modo che:

- la corrente nominale deve essere scelta in accordo alla condizione  $I_b \leq I_n \leq I_z$ ;
- nel caso di carichi ciclici, i valori di  $I_n$  e di  $I_f$  devono essere scelti sulla base dei valori di  $I_b$  e di  $I_z$  corrispondenti a carichi termicamente equivalenti.

Per la scelta dei dispositivi di protezione contro i corto circuiti, l'applicazione delle prescrizioni di cui sopra, per la durata del guasto sino a 5 s, deve tenere conto delle correnti minime e massime di corto circuito.

### 5.5.3 NOTE

Per circuiti che alimentano utenze in cui l'apertura intempestiva del circuito potrebbe essere causa di pericolo sarà omessa o sovradimensionata la protezione contro i sovraccarichi. Essi possono essere:

- circuiti di eccitazione di macchine rotanti;
- circuiti che alimentano elettromagneti di sollevamento;
- circuiti secondari di trasformatori di corrente;
- circuiti che alimentano dispositivi di estinzione di incendio.

In tutti questi casi si raccomanda un dispositivo di allarme (acustico e/o visivo) che segnali eventuali sovraccarichi. Nei casi sopra descritti, in cui non sia prevista la protezione contro i sovraccarichi, deve essere fatta la verifica in corrispondenza della corrente di corto circuito minima.

La protezione contro i corti circuiti sarà invece omessa:

- per le condutture che collegano generatori, trasformatori, raddrizzatori, batterie di accumulatori ai rispettivi quadri;
- per circuiti la cui apertura intempestiva potrebbe comportare pericoli di funzionamento e per la sicurezza degli impianti interessati;
- alcuni circuiti di misura, a condizione che la conduttura sia realizzata in modo da ridurre al minimo il rischio di corto circuito e la conduttura non sia posta in vicinanza di materiali combustibili.

### 5.6 PROTEZIONE CONTRO I CONTATTI INDIRETTI NEI SISTEMI TN

La protezione contro i contatti indiretti, nel caso specifico di un sistema TN, consiste nel prendere misure intese a proteggere le persone contro i pericoli risultanti dal contatto di parti conduttrici che possono andare in tensione in caso di cedimento dell'isolamento

principale. Gli utilizzatori per i quali è prevista la protezione contro le tensioni di contatto mediante il collegamento a terra, saranno collegati al conduttore di protezione.

La protezione sarà coordinata in modo tale da assicurare la tempestiva interruzione del circuito se la tensione di contatto assume valori pericolosi, e ciò sarà ottenuto mediante l'installazione di dispositivi di massima corrente a tempo inverso o dispositivi differenziali di caratteristiche tali da avvalorare la seguente relazione:

$$Z_s \times I_a \leq U_0$$

dove:

- $U_0$  = tensione nominale in c.a., valore efficace tra fase e terra;
- $I_a$  = corrente che provoca l'interruzione automatica del dispositivo di protezione entro il tempo definito in tabella, in funzione della tensione nominale  $U_0$  oppure entro un tempo convenzionale non superiore a 5 s; se si utilizza un dispositivo differenziale  $I_a$  è la corrente differenziale  $I_{dn}$ ;
- $Z_s$  = impedenza dell'anello di guasto che comprende la sorgente, il conduttore attivo fino al punto di guasto ed il conduttore di protezione tra il punto di guasto e la sorgente.

$U_0$ [V]	Tempo di interruzione [s]
120	0,8
230	0,4
400	0,2
>400	0,1

## 5.7 DIMENSIONAMENTO DEGLI INTERRUTTORI AUTOMATICI MAGNETOTERMICI

### 5.7.1 CORRENTE NOMINALE

$$I_n \leq I_z$$
$$I_n > I_b \times (a \times T_a + b)$$

dove:

- $I_n$  = corrente nominale dell'interruttore (A)
- $I_z$  = corrente nominale del cavo delle reali condizioni di posa (A);
- $I_b$  = corrente nominale assorbita dal carico (A);
- $T_a$  = temperatura dell'ambiente di posa dell'interruttore (°C);
- $a, b$  = coefficienti numeri per riportare la corrente di funzionamento dell'interruttore alla temperatura di riferimento.

### 5.7.2 RELÈ TERMICO

$$I_{te} \leq 1,1I_r$$

dove:

- $I_{te}$  = corrente di taratura del relè termico (A);
- $I_r$  = corrente nominale secondaria del trasformatore (A).

#### 5.7.3 RELÈ MAGNETICO

$$I_m < I_{ccmin}$$
$$t = 0.2s$$

dove:

- $I_m$  = corrente di taratura del relè magnetico (A);
- $I_{ccmin}$  = corrente di corto circuito minima (A);
- $t$  = tempo di ritardo (s).

#### 5.7.4 POTERE DI INTERRUZIONE

$$P_i > I_{ccmax}$$

dove:

- $P_i$  = potere di interruzione (A);
- $I_{ccmax}$  = corrente di corto circuito massima (A).

### 5.8 SELETTIVITÀ DIFFERENZIALE

#### 5.8.1 SENSIBILITÀ DIFFERENZIALE

Per interruttori differenziali ad alta sensibilità si intendono quelli aventi corrente differenziale nominale non superiore ad 1A ( $I_{dn} < 1A$ ). Gli impianti elettrici devono tuttavia essere dotati di interruttori differenziali con livello di sensibilità più idoneo ai fini della sicurezza nell’ambiente da proteggere e tale da consentire un regolare funzionamento degli stessi”. Nella tabella 1 viene evidenziata la sensibilità differenziale che l’interruttore deve avere in relazione all’ambiente, mentre nelle Tab. 2 e 3 vengono riportano rispettivamente i tempi di intervento in relazione al tipo di differenziale ed i valori delle resistenze massime di terra in relazione alla corrente differenziale  $I_{dn}$ .

<b>Tab. 1 - Sensibilità differenziale ed ambiente</b>		
Tipo di ambiente	$I_{dn}$	Sensibilità
Domestico e/o ambienti speciali	$I_{dn} \leq 30mA$	alta sensibilità
Terziario e piccola industria	$I_{dn}$ da 30mA a 500mA	bassa sensibilità
Grande industria	$I_{dn}$ da 500mA a 1A	bassa sensibilità

<b>Tab. 2 – tempi di intervento rispetto al tipo di differenziale e della <math>I_{dn}</math></b>						
Tipo	$I_n$ [A]	$I_{dn}$ [A]	Tempi di intervento (s) per correnti pari a:			
			$1 \times I_{dn}$	$2 \times I_{dn}$	$5 \times I_{dn}$	500A
generico	qualsiasi	Qualsiasi	0,3	0,15	0,04	0,04
selettivo	$\geq 25$	$> 0,030$	$0,5 \div 0,13$	$0,2 \div 0,06$	$0,15 \div 0,05$	$0,15 \div 0,04$

<b>Tab. 3 – resistenze massime di terra rispetto alla <math>I_{dn}</math> e alla tensione di sicurezza</b>			
Soglia di sgancio del differenziale $I_{dn}$ [mA]	Resistenza massima di terra [ $\Omega$ ] Tensione di sicurezza ammissibile		
	12V	25V	50V
0,01A	1200	2500	5000
0,03A	400	830	1660
0,3A	40	83	166
0,5A	24	50	100
1A	12	25	50
3A	4	8	16

### 5.8.2 COORDINAMENTO DELLA SELETTIVITÀ DIFFERENZIALE

In un impianto elettrico come quello in oggetto, si è optato di installare, onde evitare spiacevoli disservizi, in luogo di un solo interruttore generale differenziale, diversi interruttori differenziali sulle derivazioni principali, con a monte un interruttore generale non differenziale.

Così facendo si realizza una certa “selettività orizzontale”, evitando che con un guasto a terra in un punto qualunque del circuito o per effetto di quelle piccole dispersioni, comunque presenti, si abbia un intervento intempestivo dell’interruttore generale con la conseguente messa fuori servizio di tutto l’impianto.

Per garantire oltre alla “selettività orizzontale” anche una “selettività verticale” tra le varie protezioni differenziali poste in serie, bisogna coordinare l’intervento dei vari dispositivi per non compromettere la “continuità del servizio” e “la sicurezza”. La selettività in questo caso può essere amperometrica (parziale) o cronometrica (totale).

#### Selettività amperometrica (parziale)

La selettività amperometrica si può realizzare disponendo a monte interruttori differenziali a bassa sensibilità e a valle interruttori a sensibilità più elevata.

In questo caso la selettività è parziale. Difatti se la  $I_{dn}$  dell’interruttore posto a monte (interruttore generale) è maggiore a tre volte la  $I_{dn}$  dell’interruttore posto a valle (condizione necessaria per avere un coordinamento selettivo), per correnti di guasto verso terra maggiori della  $I_{dn}$  dell’interruttore a valle, si avrà l’intervento sia dell’interruttore a monte che dell’interruttore a valle, salvo il caso in cui il guasto verso terra non sia franco, ma evolva lentamente.

### Selettività cronometrica (totale)

Per ottenere una selettività totale è necessario quindi realizzare oltre ad una selettività amperometrica anche una selettività detta cronometrica. Tale selettività si ottiene utilizzando interruttori differenziali ritardati intenzionalmente o del tipo “selettivi”.

I tempi di intervento dei due dispositivi posti in serie, devono essere coordinati in modo che il tempo “t2” di quello a valle sia inferiore al tempo limite di non risposta “t1” dell’interruttore a monte, per qualsiasi valore di corrente, in modo che quello a valle abbia concluso l’apertura prima che inizi il funzionamento di quello a monte.

Ovviamente i tempi di intervento ritardati dell’interruttore posto a monte, ai fini della sicurezza, dovranno collocarsi sempre al di sotto della curva di sicurezza.

#### 5.8.3 LIVELLI DI SELETTIVITÀ TOTALE

La selettività può essere:

- a 2 livelli
- a 3 o 4 livelli

Di seguito riportiamo un esempio di selettività totale su 4 livelli.

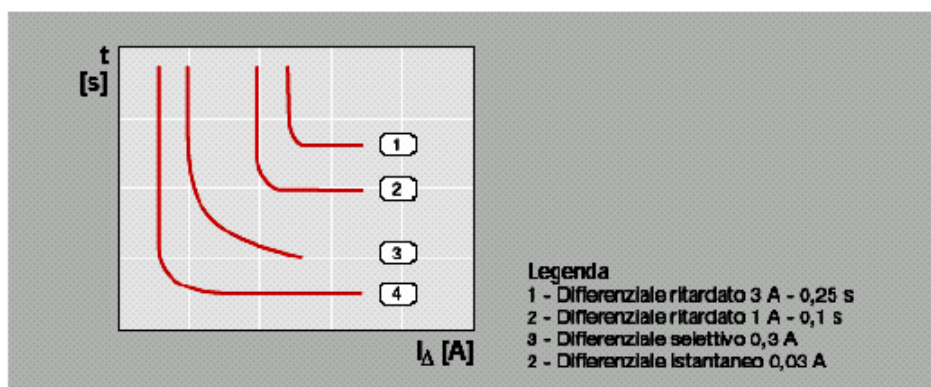
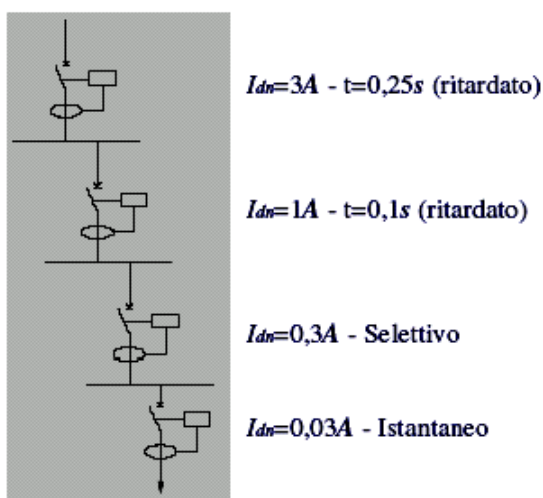

## 5.9 CRITERI DI DIMENSIONAMENTO DELLE CONDUTTURE PORTACAVI

### 5.9.1 TUBAZIONI CIRCOLARI

In accordo alla normativa vigente, le tubazioni sono state dimensionate per consentire il regolare smaltimento di calore, la completa sfilabilità dei conduttori, e pertanto sono dimensionati con la seguente relazione:

$$D_{int} = K_c \times D_{cav}$$

dove:

- $D_{int}$  = diametro interno del tubo (mm);
- $D_{cav}$  = diametro esterno del cavo (mm);
- $K_c$  = coefficiente di maggiorazione.

N° conduttori	$K_c$
1	1,4
2	2,5
3	2,7
4	3,1
5	3,5
7	3,9
8	4,5
9	4,9

La sezione delle tubazioni è determinata in modo da garantire uno spazio libero non inferiore al 30% e comunque non inferiore a quanto specificato nelle seguenti tabelle.



Tabella 4: Diametro esterno dei tubi pieghevoli in relazione al numero di cavi contenuti

CAVI			SEZIONE (mm <sup>2</sup> )																
U <sub>0</sub> /U	TIPO		NUM.	1,5			2,5			4			6			10			
				A	B	C	A	B	C	A	B	C	A	B	C	A	B	C	
450/750 V	Cavo unipolare pvc (senza guaina)		1	16	16	16	16	16	16	16	16	16	16	16	20	20	20	20	
			2	16	20	20	20	20	25	25	25	32	32	32	32	40	40	40	40
			3	20	20	20	20	25	25	25	25	32	32	32	40	40	40	40	40
			4	20	20	25	25	25	25	25	32	32	32	40	40	40	40	50	50
			5	25	25	25	25	32	32	32	32	32	40	40	40	50	50	50	63
			6	25	25	32	32	32	32	32	32	40	40	40	50	50	50	63	63
			7	25	25	32	32	32	32	32	32	40	40	40	50	50	50	63	63
			8	25	32	32	32	32	40	40	40	50	50	50	50	50	63	63	63
			9	32	32	32	32	40	40	40	40	50	50	50	63	63	63	63	-
	Cavo multipolare pvc	bipol.		1	20	25	25	25	25	32	32	32	32	32	40	-	-	-	-
				2	40	40	50	50	50	50	50	63	63	63	63	-	-	-	-
				3	40	50	50	50	50	63	63	63	63	63	-	-	-	-	-
		tripol.		1	25	25	25	25	32	32	32	32	32	40	40	-	-	-	-
				2	40	50	50	50	50	63	63	63	63	63	-	-	-	-	-
				3	50	50	50	50	63	63	63	63	-	63	-	-	-	-	-
		quadr.		1	25	25	32	32	32	32	32	32	40	40	40	40	-	-	-
				2	50	50	50	50	63	63	63	63	63	-	-	-	-	-	-
				3	50	50	63	63	63	63	63	63	-	-	-	-	-	-	-
0,6/1 kV	Cavo unipolare pvc o gomma (con guaina)		1	16	20	20	20	20	20	20	20	25	20	25	25	25	25	25	
			2	32	32	40	32	40	40	40	40	40	40	40	50	40	50	50	
			3	32	40	40	32	40	40	40	40	50	40	50	50	50	50	50	
			4	40	40	40	40	40	50	40	50	50	50	50	50	50	50	63	
			5	40	40	50	40	50	50	50	50	63	50	63	63	63	63	63	
			6	50	50	50	50	50	63	50	63	63	63	63	63	63	63	-	
			7	50	50	50	50	50	63	50	63	63	63	63	63	63	63	-	
			8	50	63	63	50	63	63	63	63	-	63	-	-	-	-	-	
			9	63	63	63	63	63	-	63	-	-	-	-	-	-	-	-	
	Cavo multipolare	bipol.		1	25	32	32	32	32	32	32	40	32	40	40	40	40	50	
				2	50	50	63	50	63	63	63	63	-	63	-	-	-	-	
				3	50	63	63	63	63	63	63	-	63	-	-	-	-	-	
		tripol.		1	32	32	32	32	32	40	32	40	40	32	40	40	40	50	50
				2	50	63	63	63	63	63	63	63	-	63	-	-	-	-	
				3	63	63	63	63	63	-	63	-	-	-	-	-	-	-	
		quadr.		1	32	32	32	32	32	40	32	40	40	40	40	50	50	50	50
				2	63	63	63	63	63	-	63	-	-	-	-	-	-	-	
				3	63	63	-	63	-	-	-	-	-	-	-	-	-	-	

(1) Il diametro esterno del tubo (D) indicato in tabella è tale da soddisfare la condizione relativa al diametro interno  $d \geq 1,5 f$ , dove  $f$  è il diametro del cerchio circoscritto al fascio di cavi. Le lettere A, B, C, hanno il seguente significato:

- A: lunghezza tratta  $\leq 10$  m (max due curve a 90°) - B: lunghezza tratta  $> 10$  m (max due curve a 90°)
- C: tratta con più di due curve a 90°.

Per “tratta” si intende la parte di tubo, priva di interruzioni, che collega due punti distinti, ad es. due scatole di derivazione, due scatole portafrutti, due quadri. Se il fascio è costituito da cavi di diversa sezione, assumere, in via cautelativa, che i cavi abbiano tutti la sezione maggiore.

Tabella 5: Diametro esterno dei tubi rigidi in relazione al numero di cavi contenuti

CAVI			SEZIONE (mm <sup>2</sup> )																
U <sub>0</sub> /U	TIPO		NUM.	1,5			2,5			4			6			10			
				A	B	C	A	B	C	A	B	C	A	B	C	A	B	C	
450/750 V	Cavo unipolare pvc (senza guaina)		1	16	16	16	16	16	16	16	16	16	16	16	16	16	16	20	
			2	16	16	16	16	20	20	20	20	25	25	25	32	32	32	32	32
			3	16	16	20	20	20	20	20	25	25	25	32	32	32	32	32	40
			4	16	20	20	20	20	25	25	25	25	32	32	32	32	40	40	40
			5	20	20	25	25	25	25	25	25	32	32	40	40	40	40	40	50
			6	20	25	25	25	25	32	32	32	32	40	40	40	40	40	50	50
			7	20	25	25	25	25	32	32	32	32	40	40	40	40	50	50	50
			8	25	25	32	32	32	32	32	32	40	40	50	50	50	50	50	63
			9	25	32	32	32	32	40	40	40	40	50	50	50	50	63	63	63
	Cavo multipolare pvc	bipol.		1	20	20	20	20	25	25	25	25	32	32	32	32	-	-	-
				2	40	40	40	40	50	50	50	50	50	50	63	63	-	-	-
				3	40	40	50	50	50	50	50	63	63	63	63	-	-	-	-
		tripol.		1	20	20	25	25	25	32	25	32	32	32	32	40	-	-	-
				2	40	40	40	50	50	50	50	63	63	63	63	-	-	-	-
				3	40	40	50	50	50	63	50	63	63	63	-	-	-	-	-
		quadr.		1	20	25	25	25	32	32	32	32	32	32	40	40	-	-	-
				2	40	50	50	50	50	63	50	63	63	63	-	-	-	-	-
				3	50	50	50	50	63	63	63	63	-	-	-	-	-	-	-
0,6/1 kV	Cavo unipolare pvc o gomma (con guaina)		1	16	16	16	16	16	20	16	20	20	20	20	20	20	20	25	
			2	25	32	32	32	32	32	32	32	40	32	40	40	40	40	40	
			3	32	32	32	32	32	40	32	40	40	40	40	40	40	40	50	
			4	32	40	40	32	40	40	40	40	50	40	50	50	50	50	50	
			5	40	40	40	40	40	50	40	50	50	50	50	50	60	50	50	
			6	40	40	50	40	50	50	50	50	50	50	50	50	63	50	63	
			7	40	40	50	40	50	50	50	50	50	50	50	63	50	63	63	
			8	50	50	50	50	50	63	50	63	63	63	63	-	63	-	-	
			9	50	50	63	50	63	63	63	63	-	63	-	-	-	-	-	
	Cavo multipolare pvc o gomma	bipol.		1	25	25	32	25	32	32	25	32	32	32	32	32	32	40	40
				2	50	50	50	50	50	63	50	63	63	63	63	-	63	-	-
				3	50	50	63	50	63	63	63	63	-	63	63	-	-	-	-
		tripol.		1	25	25	32	25	32	32	32	32	32	32	40	40	40	40	
				2	50	50	63	50	63	63	63	63	63	63	-	-	-	-	
				3	50	63	63	50	63	63	63	63	-	63	-	-	-	-	
		quadr.		1	25	32	32	32	32	32	32	40	32	40	40	40	40	50	
				2	50	50	63	50	63	63	63	63	-	63	-	-	-	-	
				3	50	63	63	63	63	-	63	-	-	-	-	-	-	-	

(1) Il diametro esterno del tubo (D) indicato in tabella è tale da soddisfare la condizione relativa al diametro interno  $d \geq 1,5 f$ , dove f è il diametro del cerchio circoscritto al fascio di cavi. Le lettere A, B, C, hanno il seguente significato:

- A: lunghezza tratta  $\leq 10$  m (max due curve a 90°) - B: lunghezza tratta  $> 10$  m (max due curve a 90°)
- C: tratta con più di due curve a 90°.

Per “tratta” si intende la parte di tubo, priva di interruzioni, che collega due punti distinti, ad es. due scatole di derivazione, due scatole portafrutti, due quadri. Se il fascio è costituito da cavi di diversa sezione, assumere, in via cautelativa, che i cavi abbiano tutti la sezione maggiore.

### 5.9.2 CANALI METALLICI ED ISOLANTI

In accordo alla normativa vigente, i canali sono dimensionati per consentire il regolare smaltimento di calore, la completa sfilabilità dei conduttori, e pertanto sono dimensionati con la seguente relazione:

$$L_{can} \geq 1,5 \times \sum D_{ecv}$$
$$H_{can} \geq 1,6 \times \sum D_{ecv}$$

dove:

- $L_{can}$  = larghezza del canale (mm);
- $H_{can}$  = altezza del canale (mm);
- $D_{ecv}$  = diametro esterno del cavo (mm);

La sezione del canale è determinata in modo da garantire uno spazio libero almeno pari al 50 %.

## **6 CALCOLI DI FULMINAZIONE DELLE STRUTTURE**

### *6.1 PREMESSA*

Di seguito sono riportati i calcoli relativi al nuovo Edificio servizi invernali Invernali previsto nell'area di svincolo di Pedemonte.

### *6.2 NORME TECNICHE DI RIFERIMENTO*

I calcoli sono stati elaborati con riferimento alle seguenti norme:

- CEI EN 62305-1 "Protezione contro i fulmini. Parte 1: Principi generali" (Febbraio 2013);
- CEI EN 62305-2 "Protezione contro i fulmini. Parte 2: Valutazione del rischio" (Febbraio 2013);
- CEI EN 62305-3 "Protezione contro i fulmini. Parte 3: Danno materiale alle strutture e pericolo per le persone" (Febbraio 2013);
- CEI EN 62305-4 "Protezione contro i fulmini. Parte 4: Impianti elettrici ed elettronici nelle strutture" (Febbraio 2013);
- Norma CEI 81-27 Guida d'applicazione all'utilizzo di limitatori di sovratensioni all'arrivo della linea di alimentazione degli impianti elettrici utilizzatori di bassa tensione;
- Norma CEI 81-29 Linee guida per l'applicazione delle Norme CEI EN 62305 (Febbraio 2014);
- Norma CEI 81-30 Protezione contro i fulmini - Reti di localizzazione fulmini (LLS). Linee guida per l'impiego di sistemi LLS per l'individuazione dei valori di  $N_g$  (Norma CEI EN 62305-2).

### *6.3 DENSITA' ANNUA DI FULMINI A TERRA*

Come rilevabile dalla Norma CEI EN62305 - CEI 81-30 "Protezione contro i fulmini - Reti di localizzazione fulmini (LLS)", la densità annua di fulmini a terra del sito nel quale sono previste le strutture vale:

- $N_g = 4,34$  fulmini/(anno  $\text{km}^2$ )

Tale valore è corrispondente alle seguenti coordinate:



#### 6.4 EDIFICIO SERVIZI INVERNALI

##### 6.4.1 INDIVIDUAZIONE DELLA STRUTTURA DA PROTEGGERE

L'individuazione della struttura da proteggere è essenziale per definire le dimensioni e le caratteristiche da utilizzare per la valutazione dell'area di raccolta.

La struttura che si vuole proteggere coincide con un intero edificio a sé stante, fisicamente separato da altre costruzioni.

Pertanto, ai sensi dell'art. A.2.2 della norma CEI EN 62305-2, le dimensioni e le caratteristiche della struttura da considerare sono quelle dell'edificio stesso.

Le dimensioni massime della struttura sono:

- A (m): 67
- B (m): 27
- H (m): 10
- Hmax (m): 10

La destinazione d'uso prevalente della struttura è: UFFICIO

L'edificio ha copertura metallica e struttura portante metallica o in cemento armato con ferri d'armatura continui.

##### 6.4.2 TIPI DI DANNO, PERDITE E MISURE DI PROTEZIONE

La fulminazione produce sempre dei danni, ai quali sono associate delle perdite. Poiché è impossibile difendersi in modo assoluto dagli effetti della fulminazione, si determina il "danno accettabile" ed, in definitiva, il tipo di impianto di protezione adeguato.

Ciascun tipo di danno, da solo o in combinazione con altri, può produrre differenti tipi di perdite, ovvero:

- perdita di vite umane (rischio R1)
- perdita di servizio pubblico (rischio R2)
- perdita di patrimonio culturale insostituibile (rischio R3)
- perdita economica (struttura e suo contenuto, servizi e interruzione dell’attività) (rischio R4).

Al fine di valutare se la protezione sia o meno necessaria, deve essere effettuata la valutazione del rischio in accordo con la procedura indicata nella norma CEI 62305-2, in modo che il rischio risultante R, che è funzione di R1, R2 e R3, sia minore del rischio tollerabile RT.

I valori del rischio tollerabile RT sono i seguenti:

- per il rischio R1: 1E-5
- per il rischio R2: 1E-3
- per il rischio R3: 1E-4

La struttura, essendo a servizio della rete autostradale, può essere soggetta al rischio R1 (perdita di vite umane) e rischio R2 (perdita di servizio pubblico), ovvero non è applicabile il rischio R3.

La valutazione della convenienza economica nell’adottare eventuali misure di protezione (rischio R4) è stata condotta considerando i costi della struttura, del suo contenuto e degli impianti interni valutati in riferimento ai valori proposti dalla norma CEI EN 62305-2.

#### 6.4.3 DATI RELATIVI ALLE LINEE ELETTRICHE ESTERNE

La struttura è servita dalle seguenti linee elettriche che possono introdurre potenziali pericoli per fulminazione indiretta:

- Linea di energia: L1 – Linea BT da cabina MT/BT
- Linea di segnale: L2 – Linea di segnale

Le caratteristiche delle linee elettriche sono riportate nell'Appendice *“Caratteristiche delle linee elettriche”*.

#### 6.4.4 DEFINIZIONE E CARATTERISTICHE DELLE ZONE

Tenuto conto di:

- compartimenti antincendio esistenti e/o che sarebbe opportuno realizzare;
- eventuali locali già protetti (e/o che sarebbe opportuno proteggere specificamente) contro il LEMP (impulso elettromagnetico);
- i tipi di superficie del suolo all'esterno della struttura, i tipi di pavimentazione interni ad essa e l'eventuale presenza di persone;
- le altre caratteristiche della struttura ed in particolare il lay-out degli impianti interni e le misure di protezione esistenti,

sono state definite le seguenti zone:

- Z1: intera struttura (Edificio servizi invernali invernali)

Le caratteristiche delle zone, i valori medi delle perdite, i tipi di rischio presenti e le relative componenti sono riportate nell'Appendice *"Caratteristiche delle Zone"*.

*6.4.5 CALCOLO DELLE AREE DI RACCOLTA DELLA STRUTTURA E DELLE  
LINEE ELETTRICHE ESTERNE*

L'area di raccolta AD dei fulmini diretti sulla struttura è stata valutata graficamente secondo il metodo indicato nella norma CEI EN 62305-2, art. A.2, ed è riportata nel seguente disegno:

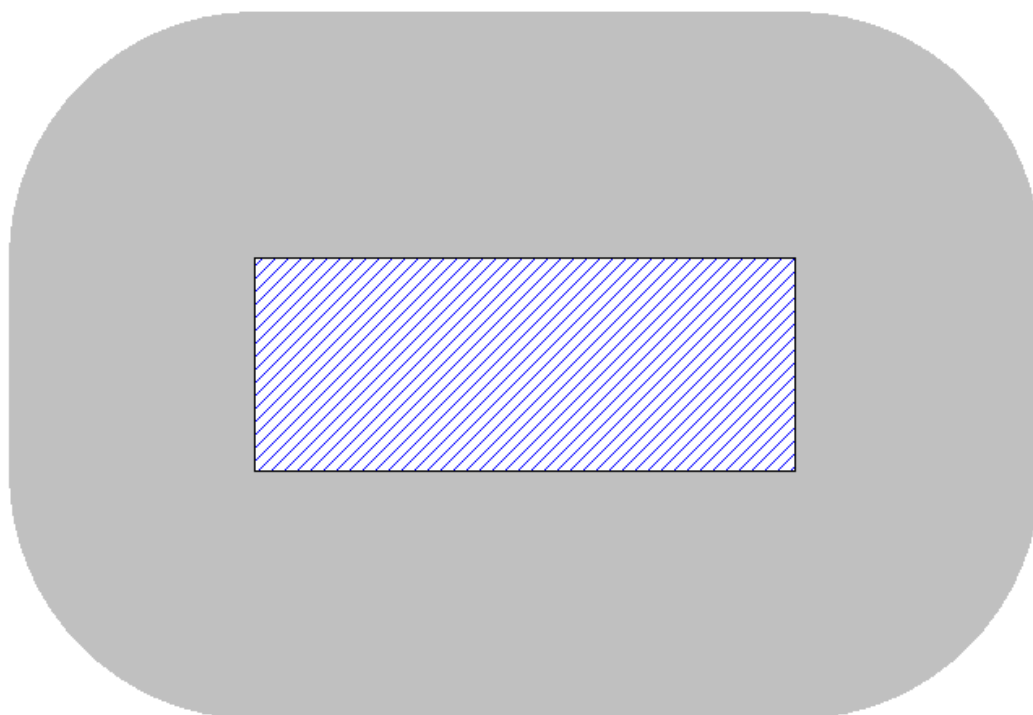

Area di raccolta AD (km<sup>2</sup>) = 1,01E-02



L'area di raccolta AM dei fulmini a terra vicino alla struttura, che ne possono danneggiare gli impianti interni per sovratensioni indotte, è stata valutata graficamente secondo il metodo indicato nella norma CEI EN 62305-2, art. A.3, ed è riportata nel seguente disegno:

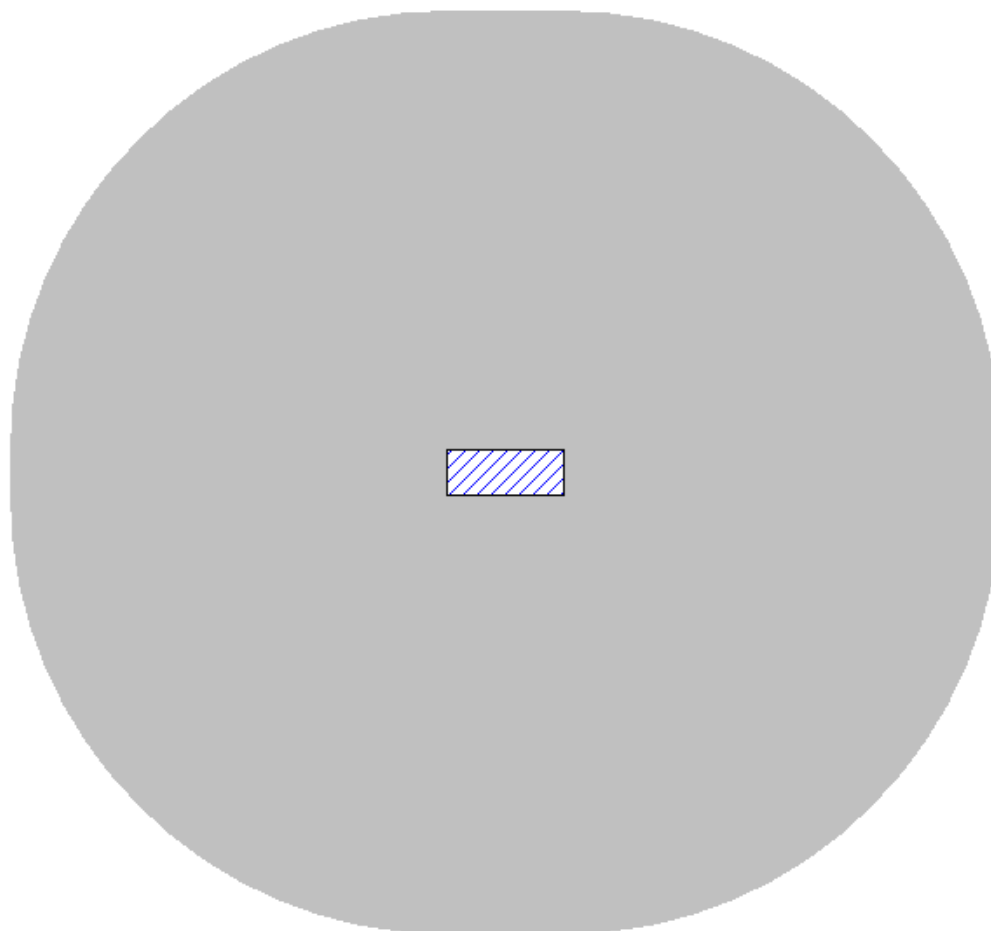

Area di raccolta AM (km<sup>2</sup>) = 4,55E-01

Le aree di raccolta AL e AI di ciascuna linea elettrica esterna sono state valutate analiticamente come indicato nella norma CEI EN 62305-2, art. A.4 e A.5.

I valori delle aree di raccolta (A) e i relativi numeri di eventi pericolosi all'anno (N) sono riportati nell'Appendice "Aree di raccolta e numero annuo di eventi pericolosi".

I valori delle probabilità di danno (P) per il calcolo delle varie componenti di rischio considerate sono riportate nell'Appendice "Valori delle probabilità P per la struttura non protetta".

#### 6.4.6 CALCOLO DEL RISCHIO R1: PERDITA DI VITE UMANE

I valori delle componenti ed il valore del rischio R1 sono di seguito indicati.

- Z1: intera struttura (Edificio servizi invernali invernali)
- RA: 1,26E-06
- RB: 3,15E-07
- RU (Impianti elettrici): 0,00E+00
- RV (Impianti elettrici): 0,00E+00
- RU (Impianti di segnale): 0,00E+00
- RV (Impianti di segnale): 0,00E+00
- Totale: 1,58E-06

Valore totale del rischio R1 per la struttura: 1,58 E-06

#### 6.4.7 ANALISI DEL RISCHIO R1

Il rischio complessivo R1 = 1,58 E-06 è inferiore a quello tollerato RT = 1E-05

#### 6.4.8 CALCOLO DEL RISCHIO R2: PERDITA DI SERVIZIO PUBBLICO

I valori delle componenti ed il valore del rischio R2 sono di seguito indicati.

- Z1: intera struttura (Edificio servizi invernali servizi invernali)
- RB: 2,21E-06
- RC: 0,00E+00
- RM: 2,54E-07
- RV(Impianto elettrico): 0,00E+00
- RW(Impianto elettrico): 0,00E+00
- RZ(Impianto elettrico): 0,00E+00
- RV(Impianti di segnale): 0,00E+00
- RW(Impianti di segnale): 0,00E+00

- RZ(Impianti di segnale): 0,00E+00
- Totale: 2,46E-06

Valore totale del rischio R1 per la struttura: 2,46E-06

#### 6.4.9 ANALISI DEL RISCHIO R2

Il rischio complessivo R2 = 2,46E-06 è inferiore a quello tollerato RT = 1E-03

#### 6.4.10 SCELTA DELLE MISURE DI PROTEZIONE

Poiché il rischio complessivo R1 = 1,58 E-06 è inferiore a quello tollerato RT = 1E-05, non occorre adottare alcuna misura di protezione per ridurlo.

Poiché il rischio complessivo R2 = 2,46E-06 è inferiore a quello tollerato RT = 1E-03, non occorre adottare alcuna misura di protezione per ridurlo.

Si è comunque ritenuto opportuno adottare le misure di protezione seguenti:

Per la protezione della struttura in esame sono possibili le seguenti soluzioni:

#### **Soluzione 1)**

- nella zona Z1 - Edificio servizi invernali:

- Protezioni contro le tensioni di contatto e di passo: cartelli monitori

L'adozione di queste misure di protezione modifica i parametri e le componenti di rischio.

I valori dei parametri per la struttura protetta secondo la soluzione 1) sono di seguito indicati.

Zona Z1: Edificio servizi invernali

PA = 1,00E+00

PB = 1,0

PC (Impianto elettrico) = 0,00E+00

PC (Impianti di segnale) = 0,00E+00

PC = 0,00E+00

PM (Impianto elettrico) = 1,28E-04

PM (Impianti di segnale) = 4,44E-09

PM = 1,28E-04

PU (Impianto elettrico) = 0,00E+00

PV (Impianto elettrico) = 0,00E+00

PW (Impianto elettrico) = 0,00E+00

PZ (Impianto elettrico) = 0,00E+00

PU (Impianti di segnale) = 0,00E+00

PV (Impianti di segnale) = 0,00E+00

PW (Impianti di segnale) = 0,00E+00

PZ (Impianti di segnale) = 0,00E+00

rt = 0,01

rp = 0,5

rf = 0,01

h = 5

### **Rischio R1: perdita di vite umane**

I valori delle componenti di rischio per la struttura protetta secondo la soluzione 1) sono di seguito indicati.

Z1: Edificio servizi invernali

RA: 1,26E-06

RB: 3,15E-07

RU(Impianto elettrico): 0,00E+00

RV(Impianto elettrico): 0,00E+00

RU(Impianti di segnale): 0,00E+00

RV(Impianti di segnale): 0,00E+00

Totale: 1,58E-06

Valore totale del rischio R1 per la struttura: 1,58E-06

### **Rischio R2: perdita di servizi pubblici essenziali**

I valori delle componenti di rischio per la struttura protetta secondo la soluzione 1) sono di seguito indicati.

Z1: Edificio servizi invernali

RB: 2,21E-06

RC: 0,00E+00

RM: 2,54E-07

RV(Impianto elettrico): 0,00E+00

RW(Impianto elettrico): 0,00E+00

RZ(Impianto elettrico): 0,00E+00

RV(Impianti di segnale): 0,00E+00

RW(Impianti di segnale): 0,00E+00

RZ(Impianti di segnale): 0,00E+00

Totale: 2,46E-06

Valore totale del rischio R2 per la struttura: 2,46E-06

### **Soluzione 2)**

- dotare l'edificio di un LPS di classe II ( $P_b = 0,05$ )

- Sulla Linea L2 - Linea di segnale:

- SPD arrivo linea - livello: II

L'adozione di queste misure di protezione modifica i parametri e le componenti di rischio.

I valori dei parametri per la struttura protetta secondo la soluzione 2) sono di seguito indicati.

Zona Z1: Edificio servizi invernali

PA = 5,00E-02

PB = 0,05

PC (Impianto elettrico) = 0,00E+00

PC (Impianti di segnale) = 0,00E+00

PC = 0,00E+00

PM (Impianto elettrico) = 1,28E-04

PM (Impianti di segnale) = 4,44E-09

PM = 1,28E-04

PU (Impianto elettrico) = 0,00E+00

PV (Impianto elettrico) = 0,00E+00

PW (Impianto elettrico) = 0,00E+00

PZ (Impianto elettrico) = 0,00E+00

PU (Impianti di segnale) = 0,00E+00

PV (Impianti di segnale) = 0,00E+00

PW (Impianti di segnale) = 0,00E+00

PZ (Impianti di segnale) = 0,00E+00

rt = 0,01

rp = 0,5

rf = 0,01

h = 5

### **Rischio R1: perdita di vite umane**

I valori delle componenti di rischio per la struttura protetta secondo la soluzione 2) sono di seguito indicati.

Z1: Edificio servizi invernali

RA: 6,31E-08

RB: 1,58E-08

RU(Impianto elettrico): 0,00E+00

RV(Impianto elettrico): 0,00E+00

RU(Impianti di segnale): 0,00E+00

RV(Impianti di segnale): 0,00E+00

Totale: 7,89E-08

Valore totale del rischio R1 per la struttura: 7,89E-08

### **Rischio R2: perdita di servizi pubblici essenziali**

I valori delle componenti di rischio per la struttura protetta secondo la soluzione 2) sono di seguito indicati.

Z1: Edificio servizi invernali

RB: 1,11E-07

RC: 0,00E+00

RM: 2,54E-07

RV(Impianto elettrico): 0,00E+00

RW(Impianto elettrico): 0,00E+00

RZ(Impianto elettrico): 0,00E+00

RV(Impianti di segnale): 0,00E+00

RW(Impianti di segnale): 0,00E+00

RZ(Impianti di segnale): 0,00E+00

Totale: 3,65E-07

Valore totale del rischio R2 per la struttura: 3,65E-07

### **Soluzione 3)**

- dotare l'edificio di un LPS di classe II ( $P_b = 0,05$ )
- nella zona Z1 - Edificio servizi invernali:
  - Protezioni contro le tensioni di contatto e di passo: cartelli monitori
- Sulla Linea L2 - Linea di segnale:
  - SPD arrivo linea - livello: II

L'adozione di queste misure di protezione modifica i parametri e le componenti di rischio.

I valori dei parametri per la struttura protetta secondo la soluzione 3) sono di seguito indicati.

Zona Z1: Edificio servizi invernali

PA = 5,00E-03

PB = 0,05

PC (Impianto elettrico) = 0,00E+00

PC (Impianti di segnale) = 0,00E+00

PC = 0,00E+00

PM (Impianto elettrico) = 1,28E-04

PM (Impianti di segnale) = 4,44E-09

PM = 1,28E-04

PU (Impianto elettrico) = 0,00E+00

PV (Impianto elettrico) = 0,00E+00

PW (Impianto elettrico) = 0,00E+00

PZ (Impianto elettrico) = 0,00E+00

PU (Impianti di segnale) = 0,00E+00

PV (Impianti di segnale) = 0,00E+00

PW (Impianti di segnale) = 0,00E+00

PZ (Impianti di segnale) = 0,00E+00

rt = 0,01

rp = 0,5

rf = 0,01

h = 5

### **Rischio R1: perdita di vite umane**

I valori delle componenti di rischio per la struttura protetta secondo la soluzione 3) sono di seguito indicati.

Z1: Edificio servizi invernali

RA: 6,31E-09

RB: 1,58E-08



RU(Impianto elettrico): 0,00E+00  
RV(Impianto elettrico): 0,00E+00  
RU(Impianti di segnale): 0,00E+00  
RV(Impianti di segnale): 0,00E+00  
Totale: 2,21E-08

Valore totale del rischio R1 per la struttura: 2,21E-08

### **Rischio R2: perdita di servizi pubblici essenziali**

I valori delle componenti di rischio per la struttura protetta secondo la soluzione 3) sono di seguito indicati.

Z1: Edificio servizi invernali  
RB: 1,11E-07  
RC: 0,00E+00  
RM: 2,54E-07  
RV(Impianto elettrico): 0,00E+00  
RW(Impianto elettrico): 0,00E+00  
RZ(Impianto elettrico): 0,00E+00  
RV(Impianti di segnale): 0,00E+00  
RW(Impianti di segnale): 0,00E+00  
RZ(Impianti di segnale): 0,00E+00  
Totale: 3,65E-07

Valore totale del rischio R2 per la struttura: 3,65E-07

#### **6.4.1 ANALISI DELLA CONVENIENZA ECONOMICA**

L'analisi della convenienza economica della protezione è stata condotta come indicato dalla norma CEI EN 62305-2 calcolando il risparmio annuo, in termini di perdite economiche, che ogni soluzione permette di ottenere, al fine di individuare la più conveniente.

I valori economici relativi alla struttura sono indicati nell'Appendice Caratteristiche delle zone.

Il costo delle misure di protezione è di seguito indicato.

### **Soluzione 1)**

Z1 - Fabbricato servizi

- Protezioni contro le tensioni di contatto e di passo: cartelli monitori - costo: € 700,00

### **Soluzione 2)**

- Costo delle misure di protezione globali (LPS + SPD arrivo linea): € 47.171,33

### **Soluzione 3)**

- Costo delle misure di protezione globali (LPS + SPD arrivo linea): € 47.171,33

Z1 - Fabbricato servizi

- Protezioni contro le tensioni di contatto e di passo: cartelli monitori - costo: € 700,00

I valori assunti per il tasso di interesse, ammortamento e manutenzione delle misure di protezione è di seguito indicato:

- Interesse: 5 %
- Ammortamento: 5 anni
- Manutenzione: 10 %

Il valore delle componenti del rischio R4 per la struttura non protetta è di seguito indicato:

Z1: Fabbricato servizi

RB: 2,21E-05

RC: 0,00E+00

RM: 3,81E-09

RV(Impianto elettrico): 0,00E+00

RW(Impianto elettrico): 0,00E+00

RZ(Impianto elettrico): 0,00E+00

RV(Impianti di segnale): 0,00E+00

RW(Impianti di segnale): 0,00E+00

RZ(Impianti di segnale): 0,00E+00

Il valore delle perdite residue CRL è stato calcolato in conformità all'appendice D della norma CEI EN 62305-2 sulla base dei nuovi valori che le componenti del rischio R4 assumono una volta adottate le misure di protezione previste nelle soluzioni individuate.

Il valore delle perdite CL per la struttura non protetta e quello delle perdite residue CRL per la struttura protetta secondo le varie soluzioni individuate è di seguito indicato.

### **Soluzione 1)**

Zona Z1 - Fabbricato servizi

Perdite senza protezioni: € 107,76

Perdite con protezioni: € 107,76

Costo delle misure di protezione: € 245,00

Risparmio: € -245,00

Totale perdite senza protezioni: € 107,76

Totale perdite con protezioni: € 107,76

Totale costo delle misure di protezione: € 245,00

Totale risparmio: € -245,00

### **Soluzione 2)**

Costo LPS e SPD ad arrivo linea: € 16.509,97

Totale perdite senza protezioni: € 107,76

Totale perdite con protezioni: € 5,43

Totale costo delle misure di protezione: € 16.509,97

Totale risparmio: € -16.407,64

### **Soluzione 3)**

Zona Z1 - Fabbricato servizi

Perdite senza protezioni: € 107,76

Perdite con protezioni: € 5,43

Costo delle misure di protezione: € 245,00

Risparmio: € -142,67

Costo LPS e SPD ad arrivo linea: € 16.509,97

Totale perdite senza protezioni: € 107,76

Totale perdite con protezioni: € 5,43

Totale costo delle misure di protezione: € 16.754,97

Totale risparmio: € -16.652,64

Il risparmio annuo atteso, relativo alle varie soluzioni individuate per le misure di protezione, è di seguito indicato:

Soluzione 1) = € -245,00

Soluzione 2) = € -16.407,64

Soluzione 3) = € -16.652,64

**La soluzione scelta è la soluzione 1) perchè ritenuta la più conveniente dal punto di vista tecnico-economico.**

#### *6.4.2 CONCLUSIONI*

A seguito dell'adozione delle misure di protezione (che devono essere correttamente dimensionate) vale quanto segue.

Rischi che non superano il valore tollerabile: R1 R2

SECONDO LA NORMA CEI EN 62305-2 LA STRUTTURA E' PROTETTA CONTRO LE FULMINAZIONI.

### 6.4.3 APPENDICI

#### Caratteristiche della struttura

- Dimensioni: 67 x 27 x h10 m
- Coefficiente di posizione: isolata (CD = 1)
- Schermo esterno alla struttura: assente
- Densità di fulmini a terra (fulmini/anno km<sup>2</sup>) Ng = 4,34

#### Caratteristiche delle linee elettriche

Caratteristiche della linea: L1 - Linea BT da cabina MT/BT

- La linea ha caratteristiche uniformi lungo l'intero percorso
- Tipo di linea: energia - interrata
- Lunghezza (m) L = 140
- Resistività (ohm x m)  $\rho = 500$  (stimata)
- Coefficiente ambientale (CE): rurale
- SPD ad arrivo linea: livello II (PEB = 0,02)

Caratteristiche della linea: L2 - Linea di segnale

- La linea ha caratteristiche uniformi lungo l'intero percorso
- Tipo di linea: segnale - interrata
- Lunghezza (m) L = 150
- Resistività (ohm x m)  $\rho = 500$  (stimata)
- Coefficiente ambientale (CE): rurale

#### Caratteristiche delle Zone

- Tipo di zona: interna
- Tipo di pavimentazione: ceramica (rt = 0,001)
- Rischio di incendio: ordinario (rf = 0,01)

- Pericoli particolari: medio rischio di panico ( $h = 5$ )
- Protezioni antincendio: manuali ( $r_p = 0,5$ )
- Schermatura di zona: assente
- Protezioni contro le tensioni di contatto e di passo: nessuna

### Caratteristiche degli impianti

#### Impianti elettrici

- Alimentato dalla linea L1 - Linea BT da cabina MT/BT
- Tipo di circuito: Cond. attivi e PE con stesso percorso (spire fino a 10 m<sup>2</sup>) ( $K_{s3} = 0,2$ )
- Tensione di tenuta: 2,5 kV
- Sistema di SPD - livello: II ( $PSPD = 0,02$ )

#### Impianti di segnale

- Alimentato dalla linea L2 - Linea di segnale
- Tipo di circuito: Cavo schermato o canale metallico ( $K_{s3} = 0,0001$ )
- Tensione di tenuta: 1,5 kV
- Sistema di SPD - livello: Assente ( $PSPD = 1$ )

### Valori medi delle perdite

#### Rischio 1

- Tempo per il quale le persone sono presenti nella struttura (ore all'anno): 2500
- Perdita per tensioni di contatto e di passo (relativa a R1)  $LA = LU = 2,85E-06$
- Perdita per danno fisico (relativa a R1)  $LB = LV = 7,13E-06$

#### Rischio 2

- Perdita per danno fisico (relativa a R4)  $LB = LV = 5,00E-05$
- Perdita per avaria di impianti interni (relativa a R2)  $LC = LM = LW = LZ = 1,00E-03$

#### Rischio 4

- Valore dell'edificio – edile, impianti meccanici e costi generali (€): 3656250 (valore proposto dalla norma CEI EN 62305-2)
- Valore del contenuto (€): 487500 (valore proposto dalla norma CEI EN 62305-2)
- Valore degli impianti elettrici e di segnale interni (€): 731250 (valore proposto dalla norma CEI EN 62305-2)
- Valore totale della struttura (€): 4875000 (valore proposto dalla norma CEI EN 62305-2)
- Perdita per avaria di impianti interni (relativa a R4)  $LC = LM = LW = LZ = 1,50E-05$
- Perdita per danno fisico (relativa a R4)  $LB = LV = 5,00E-04$

#### Rischi e componenti di rischio presenti nella zona: Struttura

- Rischio 1: Ra Rb Ru Rv
- Rischio 2: Rb Rc Rm Rv Rw Rz
- Rischio 4: Rb Rc Rm Rv Rw Rz

#### Frequenza di danno

- Frequenza di danno tollerabile  $FT = 0,1$
- Non è stata considerata la perdita di animali
- Applicazione del coefficiente  $r_f$  alla probabilità di danno PEB e PB: no
- Applicazione del coefficiente  $r_t$  alla probabilità di danno PTA e PTU: no

FS1: Frequenza di danno dovuta a fulmini sulla struttura

FS2: Frequenza di danno dovuta a fulmini vicino alla struttura

FS3: Frequenza di danno dovuta a fulmini sulle linee entranti nella struttura

FS4: Frequenza di danno dovuta a fulmini vicino alle linee entranti nella struttura

Z1: intera struttura (edificio servizi invernali)

- FS1:  $4,43E-02$
- FS2:  $2,54E-04$



- FS3: 0,00E+00
- FS4: 0,00E+00
- Totale: 4,46E-02

A seguito dell'adozione delle misure di protezione scelte, la frequenza di danno si modifica come di seguito indicato:

Z1: intera struttura (edificio servizi invernali)

- FS1: 4,43E-02
- FS2: 2,54E-04
- FS3: 0,00E+00
- FS4: 0,00E+00
- Totale: 4,46E-02

Are di raccolta e numero annuo di eventi pericolosi: struttura

- Area di raccolta per fulminazione diretta della struttura AD = 1,01E-02 km<sup>2</sup>
- Area di raccolta per fulminazione indiretta della struttura AM = 4,55E-01 km<sup>2</sup>
- Numero di eventi pericolosi per fulminazione diretta della struttura ND = 4,43E-02
- Numero di eventi pericolosi per fulminazione indiretta della struttura NM = 1,98E+00

Are di raccolta e numero annuo di eventi pericolosi: linee

Area di raccolta per fulminazione diretta (AL) e indiretta (AI) delle linee:

L1 - Linea BT da cabina MT/BT

- AL = 0,005600 km<sup>2</sup>
- AI = 0,560000 km<sup>2</sup>

L2 - Linea di segnale

- AL = 0,006000 km<sup>2</sup>
- AI = 0,600000 km<sup>2</sup>

Numero di eventi pericolosi per fulminazione diretta (NL) e indiretta (NI) delle linee:

L1 - Linea BT da cabina MT/BT

- $NL = 0,002717$
- $NI = 0,243040$

L2 - linea di segnale

- $NL = 0,014557$
- $NI = 1,302000$

Valori delle probabilità P per la struttura non protetta

- $PA = 1,00E+00$
- $PB = 1,0$
- $PC$  (Impianti elettrici BT) =  $0,00E+00$
- $PC$  (Impianti di segnale) =  $0,00E+00$
- $PC = 0,00E+00$
- $PM$  (Impianti elettrici BT) =  $1,28E-04$
- $PM$  (Impianti di segnale) =  $4,44E-09$
- $PM = 1,28E-04$
- $PU$  (Impianti elettrici BT) =  $0,00E+00$
- $PV$  (Impianti elettrici BT) =  $0,00E+00$
- $PW$  (Impianti elettrici BT) =  $0,00E+00$
- $PZ$  (Impianti elettrici BT) =  $0,00E+00$
- $PU$  (Impianti di segnale) =  $0,00E+00$
- $PV$  (Impianti di segnale) =  $0,00E+00$
- $PW$  (Impianti di segnale) =  $0,00E+00$
- $PZ$  (Impianti di segnale) =  $0,00E+00$

## 7 CALCOLO ILLUMINOTECNICO

### 7.1 FORMULE DI CALCOLO

Nell’ eseguire i calcoli si sono utilizzati programmi illuminotecnici che per le verifiche si basano sulle seguenti relazioni:

#### 7.1.1 CALCOLO DELL’INDICE DEL LOCALE

$$K = \frac{a \times b}{H_v \times (a + b)}$$

dove:

- K = indice del locale;
- $H_v$  = altezza utile tra apparecchio e zona del compito visivo (m);
- a = lunghezza del locale (m);
- b = larghezza del locale (m).

#### 7.1.2 CALCOLO DELL’ILLUMINAMENTO

$$E = \frac{d\Phi}{dA}$$

dove:

- E = illuminamento (lux);
- $d\Phi$  = flusso incidente sulla superficie (Lm);
- dA = area della superficie interessata dal flusso (mq).

#### 7.1.3 CALCOLO DEL FLUSSO LUMINOSO

$$\Phi = \frac{E_m \times (a \times b)}{C_u \times C_m}$$

dove:

- $\Phi$  = flusso luminoso totale del locale (Lm);
- $E_m$  = illuminamento medio richiesto (lux);
- a = lunghezza del locale (m);
- b = larghezza del locale (m).
- $C_u$  = coefficiente di utilizzazione deducibile dalle tabelle CIE;
- $C_m$  = coefficiente di manutenzione (locale + lampade + apparecchio).

#### 7.1.4 CALCOLO DEGLI ILLUMINAMENTI CON IL METODO CIE (APPROSSIMATO)

$$n_{app} = \frac{\Phi}{\Phi_{app}}$$

dove:

- $n_{app}$  = numero degli apparecchi;
- $\Phi$  = flusso luminoso totale del locale (Lm);
- $\Phi_{app}$  = flusso luminoso emesso dal singolo apparecchio (Lm).

#### 7.1.5 CALCOLO DEGLI ILLUMINAMENTI CON IL METODO PUNTO PUNTO

$$E_p = \frac{l_p \times K_{lm} \times \cos^3 \alpha}{h^2}$$

dove:

- $E_p$  = illuminamento in un punto (lux);
- $l_p$  = intensità, riferita a 1000 Lm, nel punto in esame (cd);
- $K_{lm}$  = flusso luminoso emesso dagli apparecchi (Lm);
- $\cos^3 \alpha$  =  $\cos^3$  dell'angolo compreso tra la verticale dell'apparecchio ed il punto in esame;
- $h^2$  = distanza al quadrato tra la sorgente luminosa ed il piano di calcolo dell'illuminamento.

#### 7.1.6 CALCOLO DELL'ABBAGLIAMENTO MOLESTO

$$UGR = 8 \log_{10} \left( \frac{0,25}{L_b} \sum \frac{L^2 \omega}{p^2} \right)$$

dove:

- UGR = abbagliamento molesto;
- $L_p$  = luminanza di sfondo (cd x m<sup>-2</sup>);
- $L$  = luminanza delle parti luminose di ogni apparecchio di illuminazione nella direzione dell'occhio dell'osservatore (cd x m<sup>-2</sup>);
- $\omega$  = angolo solido, in steradiani, delle parti luminose di ogni apparecchio di illuminazione nella direzione dell'occhio dell'osservatore;
- $p$  = indice di posizione di Guth, che è funzione dello scostamento angolare rispetto all'asse della visione, per ogni singolo apparecchio di illuminazione.

di cui:

$$L_b = E_{ind} \times \pi^{-1}$$

- $E_{ind}$  = illuminamento verticale indiretto al livello dell'occhio dell'osservatore (lux).

### 7.1.7 INDICI DI RIFLESSIONE DELLE PARETI

Riflessioni in % di superfici (soffitto max 85%, pareti max 50%, pavimenti max 30%)			
Bianco	75÷85	Pannelli in fibra minerale chiari	75÷85
Crema chiaro	70÷80	Pannelli in fibra di legno chiari	50÷60
Giallo	60÷70	Intonaco di gesso	70÷80
Grigio chiaro	45÷65	Carta bianca	70÷80
Rosa	45÷55	Cristallo per finestra	06÷08
Rosso chiaro	20÷30	Tenda a maglia stretta, chiara	65÷70
Grigio medio	20÷40	Tenda a maglia larga, chiara	35÷40
Blu, verde chiari	35÷55	Cemento, calcestruzzo grezzi	20÷30
Grigio, verde, rosso scuri	10÷20	Marmo chiaro	40÷60
Nero	03÷05	Granito	15÷20

## 7.2 DIMENSIONAMENTO DELLA SEGNALETICA DI SICUREZZA

### 7.2.1 SEGNALI DI SICUREZZA RETROILLUMINATI (UNI EN 1838)

$$d = S \times P$$

dove:

- $d$  = massima distanza di visibilità del cartello (m);
- $S$  = costante (pari a 200 per cartelli retroilluminati);
- $P$  = altezza del pittogramma (m).

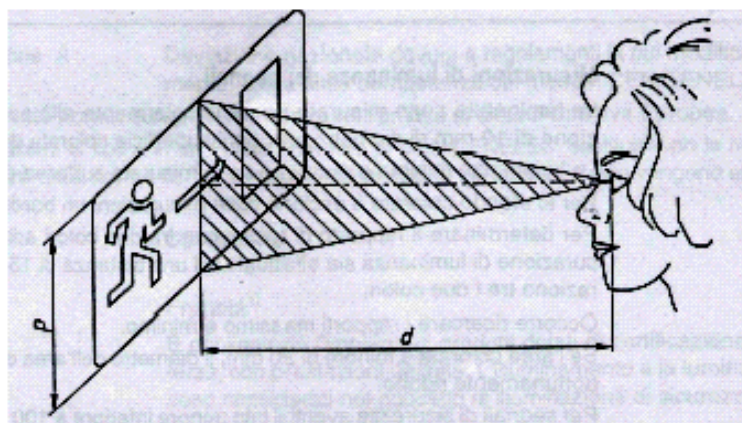

### 7.2.2 SEGNALI DI SICUREZZA NON RETROILLUMINATI

$$L < \sqrt{A} \times 2000$$

dove:

- $d$  = massima distanza riconoscibile del cartello (m);
- $A$  = superficie del cartello ( $m^2$ ).

## 8 CALCOLO IMPIANTO FOTOVOLTAICO

### 8.1 DESCRIZIONE DELL'IMPIANTO

La scelta della potenza nominale dell'impianto è stata fatta in funzione da quanto prescritto con Decreto Legislativo 3 marzo 2011, n. 28 "Attuazione della direttiva 2009/28/CE sulla promozione dell'uso dell'energia da fonti rinnovabili, recante modifica e successiva abrogazione delle direttive 2001/77/CE e 2003/30/CE" che prevede, in sintesi, l'obbligo di installazione di impianti per la produzione di energia elettrica alimentati da fonti rinnovabili asserviti agli utilizzi elettrici dell'edificio, con caratteristiche tali da garantire il contemporaneo rispetto delle condizioni seguenti:

$$P = S_q / 50 \times 1,1$$

dove

- P = potenza elettrica installata minima
- $S_q$  = proiezione sul piano orizzontale della sagoma planivolumetrica di un edificio

Nel nostro caso l'edificio relativo all'impianto fotovoltaico ha la seguente superficie:

$S_q$  è pari a

$$S_q = 270 \text{ m}^2$$

e perciò la potenza minima richiesta dell'impianto fotovoltaico dovrà essere di

$$P_{\min} = 5,94 \text{ kWp}$$

La potenza dell'impianto fotovoltaico previsto è pari a

$$P = 15,6 \text{ kWp}$$

e perciò superiore al minimo richiesto dal sopraccitato decreto legislativo.

L'impianto fotovoltaico verrà collegato alla rete elettrica di distribuzione. Le caratteristiche d'impianto sono riassunte di seguito.

In esso si distinguono:

Un campo fotovoltaico composto da 120 moduli da 130Wp ciascuno, che sarà realizzato con:

- l'installazione di 3 stringhe composte ciascuna da 40 moduli. Il campo fotovoltaico è connesso ad un inverter trifase con potenza nominale pari a 15 kW ac conforme alla norma CEI 0-16 "Regola tecnica di riferimento per la connessione di Utenti attivi e passivi alle reti AT ed MT delle imprese distributrici di energia elettrica";
- Un quadro di campo lato DC completo di protezioni per sovracorrenti delle stringhe tramite fusibili, scaricatori di sovratensione e un sezionatore generale del tipo adatto per correnti continue (DC21B) completo di bobina di sgancio a lancio di corrente come prescritto dalla circolare 1324-2012 dei VVF;
- Sarà, inoltre, previsto un quadro elettrico lato AC che collega l'uscita dagli inverter al quadro elettrico servizi invernali QSI (a valle dell'interruttore generale). In tale quadro saranno previsti il dispositivo di generatore (interruttore magnetotermico differenziale) e il dispositivo d'interfaccia. Inoltre sarà previsto, in apposita cassetta o nel quadro stesso, il misuratore di energia prodotta dall'impianto fotovoltaico.

## 8.2 CRITERI DI SCELTA E DIMENSIONAMENTO DEI COMPONENTI PRINCIPALI

In questo paragrafo verranno illustrati i criteri di scelta e di dimensionamento, nonché le caratteristiche elettriche e dimensionali dei principali componenti dell'impianto, ovvero dei moduli fotovoltaici e degli inverter.

I moduli fotovoltaici sono stati scelti in base alle seguenti specifiche tecniche:

- essere in classe II ed avere una tensione di isolamento superiore o uguale a 1000 V
- essere accompagnato da un foglio-dati e da una targhetta posta sul retro del modulo che riportano le principali caratteristiche elettriche secondo la norma CEI EN 50380;
- dovranno avere caratteristiche elettriche, per quanto possibile, simili fra loro (soprattutto la corrente nominale), in modo da limitare le perdite elettriche per mismatch. In assenza di queste informazioni, il criterio di scelta è quello di scegliere moduli con piccole tolleranze sulla potenza nominale ( $\leq 3\%$ );
- essere dotati di diodi di by-pass per garantire la continuità elettrica della stringa anche con danneggiamento o ombreggiamenti di una o più celle;
- avere una cassetta di terminazione con grado di protezione IP 65 da cui dipartono i cavi a loro volta dotati di connettori ad innesto rapido tipo multicontact;

- avere una potenza nominale sufficientemente elevata in modo da ridurre i cablaggi elettrici
- dotati di certificazione emessa da un laboratorio accreditato che certifichi la rispondenza del prodotto alla normativa applicabile;
- avere una garanzia di prodotto contro difetti di fabbricazione e di materiale di almeno 10 anni;
- avere una garanzia sul decadimento delle prestazioni tale per cui il costruttore del modulo garantirà che la potenza nominale del modulo dopo 25 anni non sarà inferiore all' 80% della potenza nominale indicata dal costruttore all'atto dell'acquisto del modulo stesso;
- avere il numero di serie e il nome del costruttore indelebili e ben visibili;
- essere provvisti di cornice, tipicamente in alluminio, per facilitare le operazioni di montaggio;
- avere una tensione massima di sistema superiore o uguale a 1000 V.

Il modulo fotovoltaico scelto garantisce, attraverso il sistema di fissaggio a scatto nella lastra della copertura metallica, un basso impatto architettonico, una maggiore facilità operativa di installazione e di manutenzione del campo fotovoltaico.

Il sistema di ancoraggio è un profilo di metallo ad alta resistenza che viene inserito lungo entrambi i lati del modulo fotovoltaico e poi semplicemente posizionato a scatto fra le nervature delle lastre della copertura senza alcuna perforazione del rivestimento.



Il modulo fotovoltaico previsto è del tipo frameless ed ha le seguenti caratteristiche elettriche e meccaniche.

Caratteristiche elettriche e meccaniche dei moduli previsti	
Potenza nominale	130 W
Tipo di cella	Silicio policristallino
Dimensioni cella	156x156 mm
Numero di celle	30
Tolleranza della performance	-/+2 %
Tensione a circuito aperto (Voc)	18,9 V
Tensione alla massima potenza (Vm)	15,72 V
Corrente di corto circuito (Isc)	8,68 A
Corrente alla massima potenza (Im)	8,27 A
Efficienza	15,5 %
NOCT	43 °C ± 2°C
Variazione termica corrente di corto circuito	0,03 %/°C
Variazione termica tensione a vuoto	-0,34%/°C
Variazione termica massima potenza	-0,43 %/°C
Tensione massima di sistema	1000 V
Diodi di bypass	2
Dimensione del modulo (LxWxH)	1638x512x5 mm
Cornice esterna	ASSENTE
Peso	11 kg
Certificazioni	IEC/EN 61215 Ed. 2, IEC/EN 61730, Factory Inspection ISO 9001:2008, ISO14001:2004, OHSAS 18001, MCS, Classe di isolamento II
Garanzie	12 anni di garanzia sul prodotto

L'inverter è stato scelto e dimensionato in base alle seguenti caratteristiche:

- Essere a commutazione forzata con tecnica PWM (pulse width modulation), senza clock e/o riferimenti interni di tensione o di corrente, assimilabile a “sistema non idoneo a sostenere la tensione e frequenza nel campo normale”, in conformità a quanto prescritto per i sistemi di produzione dalla norma CEI 11-20.
- Dovranno operare in modalità MPPT (Maximum Power Point Tracking)
- Ingressi in continua preferibilmente gestibili con poli non connessi a terra ("floating"), ovvero come sistemi IT.
- Disporre di un dispositivo per controllo continuo dell'isolamento verso terra, lato dc, conforme alle prescrizioni CEI per gli impianti gestiti con sistema IT (CEI 64-8). Eventualmente tale protezione può essere esterna.
- Disporre di filtri di ingresso per contenimento eventuale ripple di tensione e corrente su generatore fotovoltaico.
- Avere una efficienza europea superiore al 93% se trattasi di inverter con trasformatore di isolamento, o superiore al 95 % in assenza di tale trasformatore.
- Disporre di filtri in uscita per limitare le armoniche di corrente e contenere i disturbi indotti sulla rete, in conformità alle norme CEI applicabili (EMC).
- Rispondere alle norme applicabili in materia di EMC
- Avere un controllo del fattore di potenza della corrente di uscita su valori prescritti (norma CEI 11-20) con eventuale sistema di rifasamento lato ca, ove risulti necessario.
- Poter funzionare in modo automatico (avviamento, modalità MPPT e spegnimento automatico)
- Possibilità di funzionamento in sovraccarico (eventualmente con funzione di limitazione della corrente).
- Possibilità di operare in condizioni di temperatura gravose (protezione mediante limitazione di potenza nel caso in cui i dispositivi di potenza raggiungano temperature elevate)
- Avere protezioni e dispositivi per la sconnessione dalla rete per valori fuori soglia di tensione e frequenza della rete e per sovracorrente di guasto in conformità alle prescrizioni delle norme CEI 0-16.
- Essere protetto contro guasti interni.

- Essere protetto contro fulminazioni indirette (presenza di scaricatori lato DC e AC)
- Avere il marchio CE.
- Disporre di una certificazione rilasciata da un laboratorio accreditato circa la di conformità alle norme applicabili, compresi i documenti tecnici dei Distributori relativamente all’interfacciamento con la rete pubblica.
- Avere un grado di protezione (IP) compatibile con le condizioni di installazione prevista in fase di progettazione.

Inoltre, l’inverter verrà scelto in modo tale che il campo di variazione delle tensioni e delle correnti lato DC sia compatibile con i valori di tensione e corrente erogate dal campo fotovoltaico a cui verrà connesso, in qualsiasi condizioni di irraggiamento e temperatura ambiente. La verifica di tale compatibilità verrà fatta nel capitolo “Verifica del corretto accoppiamento elettrico tra il generatore fotovoltaico ed il gruppo di conversione DC/AC”.

Analogamente, i valori di tensione e frequenza in uscita dall’inverter saranno compatibili con la rete AC alla quale l’impianto fotovoltaico sarà connesso.

Il gruppo di conversione dell’impianto fotovoltaico di progetto sarà un inverter del tipo trifase. L’inverter sarà costituito da un ponte di conversione DC/AC e da un insieme di componenti quali dispositivi di protezione contro guasti interni e contro le sovratensioni, e da filtri che rendono il gruppo idoneo al trasferimento della potenza dal generatore fotovoltaico alla rete elettrica in corrente alternata in conformità ai requisiti normativi tecnici e di sicurezza applicabili. L’inverter sarà certificato e conforme alla norma CEI 0-16.

Le principali caratteristiche tecniche dell’ inverter sono di seguito riassunte.

Dati costruttivi dell’inverter previsto	
Potenza nominale in uscita	15 kW
Efficienza massima	97,8 %
Efficienza europea	97,1 %
Numero di MPPT Indipendenti	2 da collegare in parallelo
Potenza Nominale di Ingresso	15,3 kW
Minima tensione Mppt	320 V
Massima tensione Mppt	800 V

AUTOSTRADA VALDASTICO A31 NORD  
1° LOTTO - PIOVENE ROCCHETTE – VALLE DELL'ASTICO

Massima tensione in ingresso	1000 V
Massima corrente in ingresso	33 A
Tensione nominale di uscita	400 V
Massima corrente in uscita	32 A
Frequenza nominale di uscita	50 / 60 Hz
Intervallo di Frequenza di Uscita	± 5 Hz
Distorsione Armonica Totale di Corrente	< 2%
Fattore di Potenza Nominale	Da 0,9 in ritardo a 0.9 in anticipo
Interfaccia Utente	Display grafico
Temperatura Ambiente	-25...+60°C
Grado di Protezione Ambientale	IP66
Sistema di Raffreddamento	Ventilazione naturale
Dimensioni (H x L x P)	725 x 510 x 225 mm
Peso	43,4 kg
Sistema di Montaggio	Staffe da parete
Livello di isolamento	Senza trasformatore
Certificazioni	CE
Norme EMC e di Sicurezza	Emissioni: EN 61000-6-3 (residenziale) Immunità: EN 61000-6-2 (industriale) EMC 2004-108-CE e alla direttiva Bassa tensione 2006-95 EN 60950 / EN 50178 / IEC 62109-1 / AS 3100
Norme di Connessione alla Rete	VDE0126-1-1, DK5940, RD1663, AS4777, ENEL, UTE, G59
Garanzie	5 anni di garanzia sul prodotto

AUTOSTRADA VALDASTICO A31 NORD  
1° LOTTO - PIOVENE ROCCHETTE – VALLE DELL'ASTICO

Le caratteristiche di coordinamento tra il campo fotovoltaico e l' inverter sono descritte di seguito.

REPORT DI CONFIGURAZIONE		
Luogo	Temperature (°C) Amb Cell	Montaggio
CONTINENTE Europa	Minima -10°C -10°C	Montaggio a tetto
NAZIONE Italia	Media 25°C 60°C	
CITTÀ Milano	Massima 40°C 75°C	
Modello di Inverter		
Potenza AC nominale [kW]/ Tensione AC [V]	15 / 400	
Configurazione dei canali	n.1 canale , n.2 MPPT in parallelo	
Numero moduli per Inverter	120	
Potenza DC installata per inverter (STC) [kW]	15.6	
<p>Note: L'inverter selezionato non ha fusibili di protezione stringa a bordo. Qualora si intenda strutturare il generatore fotovoltaico in un gruppo di tre stringhe o in più gruppi di tre stringhe in parallelo, valutare l'inserimento di fusibili di protezione di taglia adeguata.</p>		
Modulo fotovoltaico		
Tecnologia		
Potenza nominale [W]	130	
Tensione a vuoto Voc [V]	18.9	
Corrente di corto circuito Isc [A]	8.68	
Tensione MP Vmp [V]	15.72	
Corrente MP Imp [A]	8.27	
Coefficiente temperatura Voc [V/°C]	-0.054	
Coefficiente temperatura Isc [mA/°C]	2.604	
N°2 MPPT collegati in parallelo a determinare un canale di ingresso		
Numero moduli per stringa	40	
Numero stringhe in parallelo	3	
Numero moduli totale	120	
Potenza STC installata [kW]	15.6	
$P_{pv(max)}/P_{max}$	104%	
Tensione Massima sistema moduli [Vdc]	1000	
Tensione massima Ingresso Inverter [Vdc]	1000	
Voc_Max: Tensione a vuoto stringa @-10°C [Vdc]	846.0	
Voc_Min: Tensione a vuoto stringa @75°C [Vdc]	627.5	
Tensione di attivazione Vstart (default) [Vdc]	200	
Tensione di attivazione Vstart consigliata [Vdc]	Default (200)	
Vmp_Max: Tensione mp stringa @-10°C [Vdc]	703.6	
Vmp_Typ: Tensione mp stringa @01°C [Vdc]	551.6	
Vmp_Min: Tensione mp stringa @75°C [Vdc]	521.9	
Range per operazione MPPT* [Vdc]	320 – 500	
Corrente CC generatore FV @75°C [Ade]	26.4	
Corrente CC max inverter [Ade]	40	
Corrente MPP generatore FV @75°C [Ade]	25.1	
Corrente MPP max inverter [Ade]	33	

### 8.3 CALCOLI DI PRODUCIBILITA'

La quantità di energia elettrica producibile dall'impianto deve essere calcolata sulla base dei dati radiometrici riportati dalla norma UNI 10349 e assumendo come efficienza operativa media annuale dell'impianto il 75% dell'efficienza nominale del generatore fotovoltaico. L'efficienza del generatore fotovoltaico è numericamente data dal rapporto tra la potenza nominale del generatore stesso (espressa in kW) e la relativa superficie (espressa in m<sup>2</sup> e intesa come somma della superficie dei moduli).

Inoltre l'impianto deve essere progettato per avere:

- una potenza lato corrente continua superiore all'85 % della potenza nominale del generatore fotovoltaico, riferita alle particolari condizioni di irraggiamento;
- una potenza attiva, lato corrente alternata, superiore al 90 % della potenza lato corrente continua (efficienza del gruppo di conversione);

e pertanto una potenza attiva, lato corrente alternata, superiore al 75 % della potenza nominale dell'impianto fotovoltaico, riferita alle particolari condizioni di irraggiamento.

Si riportano i dati principali della località di installazione dell'impianto, della località di riferimento per i dati di irraggiamento, e del piano fotovoltaico oggetto dell'impianto:

**Inclinazione del piano fotovoltaico (tilt):** 0° - rispetto al piano orizzontale.

**Azimuth del piano fotovoltaico:** 0° (orizzontale).

Località: Pedemonte

Altitudine: 114 metri s.l.m.

Latitudine Nord: 45°30'15"

Longitudine Est: 10°55'07"

Nel seguente grafico si mette a confronto, in funzione dell'orientamento rispetto al sud geografico della superficie captante, l'altezza del sole nel solstizio d'estate (21 Giugno) con quella corrispondente al solstizio d'inverno (21 Dicembre) mettendo in evidenza le ombre dovute all'orizzonte.

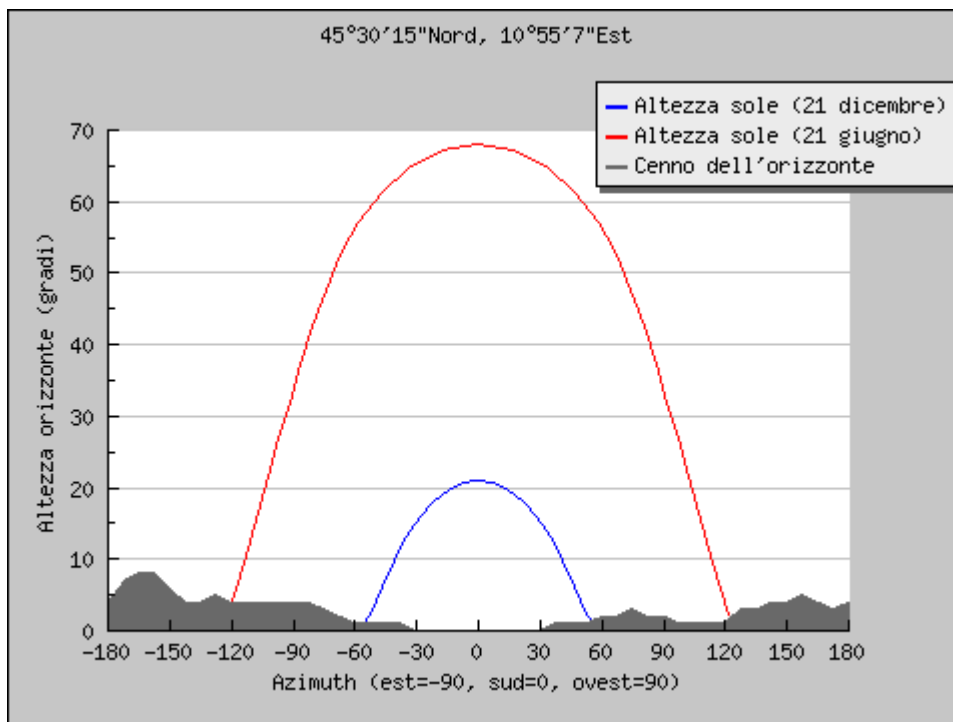

Nella seguente tabella sono riportati i valori dell'irraggiamento medio mensile, giornaliero ed annuale nel piano del sistema fotovoltaico.

<b>Irraggiamento nel piano fotovoltaico</b>		
<b>Inclin. = 0°, Orient.= 0° (orizzontale)</b>		
<b>Mese</b>	<b>Irraggiamento mensile (kWh/m<sup>2</sup>)</b>	<b>Irraggiamento giornaliero (kWh/m<sup>2</sup>)</b>
Gen	39.8	1.29
Feb	65.7	2.35
Mar	117	3.77
Apr	139	4.63
Mag	184	5.92
Giu	194	6.48
Lug	214	6.9
Ago	180	5.79
Set	126	4.21
Ott	79.5	2.57
Nov	44.9	1.50
Dic	34.7	1.12
<b>Media annuale</b>	<b>118</b>	<b>3.89</b>
Irraggiamento totale annuo (kWh/m <sup>2</sup> )	<b>1420</b>	



Considerando che l'irraggiamento annuo calcolato per il caso in oggetto risulta essere 1420 kWh/m<sup>2</sup>, la superficie utile al processo di conversione pari a 101 m<sup>2</sup>, il rendimento di conversione dei moduli fotovoltaici adottati pari al 15.5% ed il rendimento medio annuale dell'impianto valutato pari al 77%, si conclude che:

L'energia producibile viene calcolata con la seguente relazione:

$$E = I \times S \times \eta \times Imp$$

Dove:

- I è l'irraggiamento medio annuo sul piano dei moduli [kWh/m<sup>2</sup>];
- S è la superficie totale dei moduli [m<sup>2</sup>];
- η è il rendimento di conversione dei moduli;
- Imp è il rendimento medio annuale dell'impianto (assunto pari a 0,77).

Ottenendo in fine:

$$E = 17000 \text{ kWh/anno}$$

## **9 ALLEGATI DI CALCOLO**

Si allegano di seguito i seguenti calcoli:

Allegato 1 – Calcoli rete elettrica;

Allegato 2 – Calcoli illuminotecnici.

**ALLEGATO 1 – CALCOLI RETE ELETTRICA**

AREA SVINCOLO DI PEDEMONTE

Impianto: EDIFICIO SERVIZI INVERNALI PEDEMONTE

## ALIMENTAZIONE

### DATI GENERALI DI IMPIANTO

Tensione Nominale [V]	Sistema di Neutro	Distribuzione	P. Contrattuale [kW]	Frequenza[Hz]
400	TNS	3 Fasi + Neutro	65,37	50

### ALIMENTAZIONE PRINCIPALE:INGRESSO LINEA

$I_{cc}$ [kA]	dV a monte [%]	$\text{Cos } \varphi_{cc}$	$\text{Cos } \varphi$ carico
10	0,0	0,50	0,86

## STRUTTURA QUADRI

**QPC** - Q.E. Power Center (oggetto di altra sezione del progetto definitivo)

----- **QSI-P** - Q.E. FABBRICATO SERVIZI INVERNALI SEZ. PRIVILEGIATA

----- **UPS/SOCCORRITORE** - UPS/SOCCORRITORE - QSI-CA

----- **QSI-CA** - Q.E. SERVIZI INVERNALI CONTINUITA' ASSOLUTA

----- **QSI-01** - Q.E. SERVIZI INVERNALI P.PRIMO

----- **QRM** - Q.E. RICOVERO MEZZI

----- **QDS** - Q.E. DEPOSITO SALE

----- **QMS** - Q.E. IMPIANTO DI MISCELAZIONE

----- **QDO** - Q.E. DEPOSITO OLIO

----- **QLV** - Q.E. LAVAGGIO

----- **QIM** - Q.E. IMPIANTI MECCANICI

AREA SVINCOLO DI PEDEMONTE

Impianto: EDIFICIO SERVIZI INVERNALI PEDEMONTE

**LINEE**

Utenza	Siglatura	Ph/N/PE Derivazione	P [kW]	Cos φ	Tensione [V]	I <sub>b</sub> [A]
--------	-----------	------------------------	--------	-------	-----------------	-----------------------

**Quadro: [QPC] Q.E. Power Center (oggetto di altra sezione del progetto definitivo)**

2		3F+N+PE	65,4	0,86	400	113,9
---	--	---------	------	------	-----	-------

**Quadro: [QSI-P] Q.E. FABBRICATO SERVIZI INVERNALI SEZ. PRIVILEGIATA**

SDP classe I+II		3F+N+PE	0		400	0
Multimetro digitale		3F+N+PE	0		400	0
Ausiliari 230 Vac		F+N+PE	0		230	0
F1P		3F+N+PE	10,9	0,86	400	21,5
F2P		3F+N+PE	5,3	0,86	400	10,2
F3P		3F+N+PE	5,3	0,86	400	10,2
F4P		3F+N+PE	7,5	0,85	400	16,4
F5P		3F+N+PE	3	0,85	400	6,4
F6P		3F+N+PE	3,9	0,86	400	10,2
F7P		3F+N+PE	30,9	0,83	400	56,1
F8P		3F+N+PE	10	0,95	400	15,3
F9P	U1.1.12	3F+N+PE	0		400	0
Riserva		3F+N+PE	0		400	0
Generale piano terra		3F+N+PE	16,6	0,86	400	28,9
F10P	U1.2.1	3F+N+PE	3	0,85	400	5,1
F11P	U1.2.2	3F+N+PE	4,5	0,85	400	7,6
F12P	U1.2.3	3F+N+PE	4,5	0,85	400	7,6
F13P	U1.2.4	3F+N+PE	4,5	0,85	400	7,6
F14P	U1.2.5	F+N+PE	0,2	0,90	230	1
Generale		F+N+PE	0,3	0,95	230	1,4
L1P	U1.3.1	F+N+PE	0,2	0,95	230	0,9
L1E	U1.3.2	F+N+PE	0,1	0,95	230	0,5

AREA SVINCOLO DI PEDEMONTE

Impianto: EDIFICIO SERVIZI INVERNALI PEDEMONTE

Utenza	Siglatura	Ph/N/PE Derivazione	P [kW]	Cos φ	Tensione [V]	I <sub>b</sub> [A]
Generale		F+N+PE	0,4	0,95	230	1,8
L2P	U1.3.3	F+N+PE	0,3	0,95	230	1,4
L2E	U1.3.4	F+N+PE	0,1	0,95	230	0,5
Generale		F+N+PE	0,5	0,95	230	2,3
L3P	U1.3.5	F+N+PE	0,4	0,95	230	1,8
L3E	U1.3.6	F+N+PE	0,1	0,95	230	0,5
Generale		F+N+PE	0,5	0,95	230	2,3
L4P	U1.3.7	F+N+PE	0,4	0,95	230	1,8
L4E	U1.3.8	F+N+PE	0,1	0,95	230	0,5
Riserva		3F+N+PE	0		400	0

**Quadro: [UPS/SOCCORRITORE] UPS/SOCCORRITORE - QSI-CA**

2		3F+N+PE	10	0,95	400	15,3
---	--	---------	----	------	-----	------

**Quadro: [QSI-CA] Q.E. SERVIZI INVERNALI CONTINUITA' ASSOLUTA**

Spie presenza rete		3F+N+PE	0		400	0
Ausiliari 230 Vac		F+N+PE	0		230	0
F1CA	U3.1.3	3F+N+PE	3	0,85	400	5,1
F2CA	U3.1.4	3F+N+PE	3	0,85	400	5,1
F3CA	U3.1.5	F+N+PE	1	0,85	230	5,1
L1E	U3.1.6	F+N+PE	0,1	0,95	230	0,5
L2E	U3.1.7	F+N+PE	0,1	0,95	230	0,5
L3E	U3.1.8	F+N+PE	0,1	0,95	230	0,5
L4E	U3.1.9	F+N+PE	0,1	0,95	230	0,5
L5E	U3.1.10	F+N+PE	0,3	0,95	230	1,4
L6E	U3.1.11	F+N+PE	0,3	0,95	230	1,4
L7E	U3.1.12	F+N+PE	0,3	0,95	230	1,4
Riserva		3F+N+PE	0		400	0
Riserva		3F+N+PE	0		400	0

**Quadro: [QSI-01] Q.E. SERVIZI INVERNALI P.PRIMO**

Spie presenza rete		3F+N+PE	0		400	0
--------------------	--	---------	---	--	-----	---

AREA SVINCOLO DI PEDEMONTE

Impianto: EDIFICIO SERVIZI INVERNALI PEDEMONTE

Utenza	Siglatura	Ph/N/PE Derivazione	P [kW]	Cos $\varphi$	Tensione [V]	I <sub>b</sub> [A]
Ausiliari 230 Vac		F+N+PE	0		230	0
F1P	U4.1.3	3F+N+PE	3	0,85	400	5,1
F2P	U4.1.4	3F+N+PE	3	0,85	400	5,1
F3P	U4.1.5	F+N+PE	1,5	0,85	230	7,7
F4P	U4.1.6	3F+N+PE	4,5	0,85	400	7,6
Generale		F+N+PE	0,3	0,95	230	1,4
L1P	U4.2.1	F+N+PE	0,2	0,95	230	0,9
L1E	U4.2.2	F+N+PE	0,1	0,95	230	0,5
Generale		F+N+PE	0,3	0,95	230	1,4
L2P	U4.2.3	F+N+PE	0,2	0,95	230	0,9
L2E	U4.2.4	F+N+PE	0,1	0,95	230	0,5
Generale		F+N+PE	0,7	0,95	230	3,2
L3P	U4.2.5	F+N+PE	0,5	0,95	230	2,3
L3E	U4.2.6	F+N+PE	0,2	0,95	230	0,9
Generale		F+N+PE	0,3	0,95	230	1,4
L4P	U4.2.7	F+N+PE	0,2	0,95	230	0,9
L4E	U4.2.8	F+N+PE	0,1	0,95	230	0,5
Riserva		3F+N+PE	0		400	0
Riserva		F+N+PE	0		230	0

**Quadro: [QRM] Q.E. RICOVERO MEZZI**

Spie presenza rete		3F+N+PE	0		400	0
Ausiliari 230 Vac		F+N+PE	0		230	0
F1P	U5.1.3	3F+N+PE	3	0,85	400	5,1
F2P	U5.1.4	F+N+PE	1,5	0,85	230	7,7
F2P	U5.1.5	F+N+PE	1,5	0,85	230	7,7
Generale		F+N+PE	0,6	0,95	230	2,7
L1P	Cs5.2.1	F+N+PE	0,5	0,95	230	2,3
L1E	U5.2.2	F+N+PE	0,1	0,95	230	0,5
Riserva		3F+N+PE	0		400	0



AREA SVINCOLO DI PEDEMONTE

Impianto: EDIFICIO SERVIZI INVERNALI PEDEMONTE

Utenza	Siglatura	Ph/N/PE Derivazione	P [kW]	Cos φ	Tensione [V]	I <sub>b</sub> [A]
Riserva		F+N+PE	0		230	0

**Quadro: [QDS] Q.E. DEPOSITO SALE**

Spie presenza rete		3F+N+PE	0		400	0
Ausiliari 230 Vac		F+N+PE	0		230	0
F1P	U6.1.3	3F+N+PE	3	0,85	400	5,1
F2P	U6.1.4	F+N+PE	1,5	0,85	230	7,7
F2P	U6.1.5	F+N+PE	1,5	0,85	230	7,7
Generale		F+N+PE	0,6	0,95	230	2,7
L1P	Cs6.2.1	F+N+PE	0,5	0,95	230	2,3
L1E	U6.2.2	F+N+PE	0,1	0,95	230	0,5
Riserva		3F+N+PE	0		400	0
Riserva		F+N+PE	0		230	0

**Quadro: [QMS] Q.E. IMPIANTO DI MISCELAZIONE**

Spie presenza rete		3F+N+PE	0		400	0
Ausiliari 230 Vac		F+N+PE	0		230	0
F1P	U7.1.3	3F+N+PE	3	0,85	400	5,1
F2P	U7.1.4	3F+N+PE	4,5	0,85	400	7,6
F2P	U7.1.5	F+N+PE	1,5	0,85	230	7,7
Generale		F+N+PE	0,4	0,95	230	1,8
L1P	U7.2.1	F+N+PE	0,3	0,95	230	1,4
L1E	U7.2.2	F+N+PE	0,1	0,95	230	0,5
Riserva		3F+N+PE	0		400	0
Riserva		F+N+PE	0		230	0

**Quadro: [QDO] Q.E. DEPOSITO OLIO**

Spie presenza rete		3F+N+PE	0		400	0
Ausiliari 230 Vac		F+N+PE	0		230	0
F1P	U8.1.3	3F+N+PE	3	0,85	400	5,1
Generale		F+N+PE	0,4	0,95	230	1,8
L1P	U8.2.1	F+N+PE	0,3	0,95	230	1,4

AREA SVINCOLO DI PEDEMONTE

Impianto: EDIFICIO SERVIZI INVERNALI PEDEMONTE

Utenza	Siglatura	Ph/N/PE Derivazione	P [kW]	Cos φ	Tensione [V]	I <sub>b</sub> [A]
L1E	U8.2.2	F+N+PE	0,1	0,95	230	0,5
Riserva		3F+N+PE	0		400	0
Riserva		F+N+PE	0		230	0

**Quadro: [QLV] Q.E. LAVAGGIO**

Spie presenza rete		3F+N+PE	0		400	0
Ausiliari 230 Vac		F+N+PE	0		230	0
F1P	U9.1.3	3F+N+PE	3	0,85	400	5,1
F2P	U9.1.4	F+N+PE	1,5	0,85	230	7,7
Generale		F+N+PE	0,4	0,95	230	1,8
L1P	U9.2.1	F+N+PE	0,3	0,95	230	1,4
L1E	U9.2.2	F+N+PE	0,1	0,95	230	0,5
Riserva		3F+N+PE	0		400	0
Riserva		F+N+PE	0		230	0

**Quadro: [QIM] Q.E. IMPIANTI MECCANICI**

Multimetro digitale		3F+N+PE	0		400	0
Ausiliari 230 Vac		F+N+PE	0		230	0
F1P	U10.1.3	3F+N+PE	10,7	0,80	400	19,3
F2P	U10.1.4	3F+N+PE	9,8	0,80	400	17,7
F3P	U10.1.5	F+N+PE	1	0,80	230	5,4
F4P	U10.1.6	F+N+PE	1,5	0,80	230	8,1
F5P	U10.1.7	F+N+PE	0,3	0,80	230	1,6
F6P	U10.1.8	F+N+PE	0,3	0,80	230	1,6
F7P	U10.1.9	F+N+PE	0,3	0,80	230	1,6
F8P	U10.1.10	F+N+PE	3	0,90	230	14,5
F9P	U10.1.11	3F+N+PE	2,1	0,80	400	3,9
F10P	U10.1.12	F+N+PE	0,3	0,80	230	1,6
F11P	U10.1.13	3F+N+PE	9,3	0,90	400	14,9
Riserva		F+N+PE	0		230	0

AREA SVINCOLO DI PEDEMONTE

Impianto: EDIFICIO SERVIZI INVERNALI PEDEMONTE

## LISTA LIMITATORI DI SOVRATENSIONE

Utenza	Modello SPD	$I_{imp}$ [kA]	$I_{max}$ [kA]	$I_n$ [kA]	$U_p$ [kV]
--------	-------------	-------------------	-------------------	---------------	---------------

Quadro: [QSI-P] Q.E. FABBRICATO SERVIZI INVERNALI SEZ. PRIVILEGIATA

SDP classe I+II	iPRF1 12,5r 3P+N Tipo 1+2	12,5/50 (*)	50	25	1,5
-----------------	---------------------------	-------------	----	----	-----

AREA SVINCOLO DI PEDEMONTE

Impianto: EDIFICIO SERVIZI INVERNALI PEDEMONTE

## REGOLAZIONI

Utenza	Interruttore	Poli	Curva Sganciatore	$I_n$ [A]	$I_r$ [A]	$T_r$ [s]	$I_m$ [kA]	$I_{sd}$ [kA]
Siglatura	$T_{sd}$ [s]	$I_i$	$I_g$ [ $xI_n - A$ ]	$T_g$ [s]	Differenz.	Classe	$I_{\Delta n}$ [A]	$T_{\Delta n}$ [ms]

**Quadro: [QSI-P] Q.E. FABBRICATO SERVIZI INVERNALI SEZ. PRIVILEGIATA**

Ausiliari 230 Vac	C40 N	1+N	C	10	10	-	0,1	0,1
Q1.1.3	-	-	-	-	Vigi	AC	0,03	Ist.
F1P	iC60 N	4	C	25	25	-	0,25	0,25
Q1.1.4	-	-	-	-				
F2P	iC60 N	4	C	25	25	-	0,25	0,25
Q1.1.5	-	-	-	-				
F3P	iC60 N	4	C	25	25	-	0,25	0,25
Q1.1.6	-	-	-	-				
F4P	iC60 N	4	C	25	25	-	0,25	0,25
Q1.1.7	-	-	-	-				
F5P	iC60 N	4	C	25	25	-	0,25	0,25
Q1.1.8	-	-	-	-				
F6P	iC60 N	4	C	25	25	-	0,25	0,25
Q1.1.9	-	-	-	-				
F7P	iC60 N	4	C	63	63	-	0,63	0,63
Q1.1.10	-	-	-	-				
F8P	iC60 N	4	C	40	40	-	0,4	0,4
Q1.1.11	-	-	-	-				
F9P	iC60 N	4	C	40	40	-	0,4	0,4
Q1.1.12	-	-	-	-				
Riserva	iC60 N	4	C	25	25	-	0,25	0,25
Q1.1.13	-	-	-	-				
F10P	C60 N	4	C	16	16	-	0,16	0,16

AREA SVINCOLO DI PEDEMONTE

Impianto: EDIFICIO SERVIZI INVERNALI PEDEMONTE

Utenza	Interruttore	Poli	Curva Sganciatore	I <sub>n</sub> [A]	I <sub>r</sub> [A]	T <sub>r</sub> [s]	I <sub>m</sub> [kA]	I <sub>sd</sub> [kA]
Siglatura	T <sub>sd</sub> [s]	I <sub>i</sub>	I <sub>g</sub> [xI <sub>n</sub> - A]	T <sub>g</sub> [s]	Differenz.	Classe	I <sub>Δn</sub> [A]	T <sub>Δn</sub> [ms]
Q1.2.1	-	-	-	-	Vigi	AC	0,03	Ist.
F11P	C40 N	3+N	C	16	16	-	0,16	0,16
Q1.2.2	-	-	-	-	Vigi	AC	0,03	Ist.
F12P	C40 N	3+N	C	16	16	-	0,16	0,16
Q1.2.3	-	-	-	-	Vigi	AC	0,03	Ist.
F13P	C40 N	3+N	C	16	16	-	0,16	0,16
Q1.2.4	-	-	-	-	Vigi	AC	0,03	Ist.
F14P	C40 N	1+N	C	10	10	-	0,1	0,1
Q1.2.5	-	-	-	-	Vigi	AC	0,03	Ist.
Generale	C40 N	1+N	C	10	10	-	0,1	0,1
Q1.2.6	-	-	-	-	Vigi	AC	0,03	Ist.
Generale	C40 N	1+N	C	10	10	-	0,1	0,1
Q1.2.7	-	-	-	-	Vigi	AC	0,03	Ist.
Generale	C40 N	1+N	C	10	10	-	0,1	0,1
Q1.2.8	-	-	-	-	Vigi	AC	0,03	Ist.
Generale	C40 N	1+N	C	10	10	-	0,1	0,1
Q1.2.9	-	-	-	-	Vigi	AC	0,03	Ist.
Riserva	C40 N	3+N	C	16	16	-	0,16	0,16
Q1.2.10	-	-	-	-	Vigi	AC	0,03	Ist.

**Quadro: [QSI-CA] Q.E. SERVIZI INVERNALI CONTINUITA' ASSOLUTA**

Ausiliari 230 Vac	C40 N	1+N	C	10	10	-	0,1	0,1
Q3.1.2	-	-	-	-	Vigi	AC	0,03	Ist.
F1CA	C40 a	3+N	C	16	16	-	0,16	0,16
Q3.1.3	-	-	-	-	Vigi	AC	0,03	Ist.
F2CA	C40 a	3+N	C	16	16	-	0,16	0,16
Q3.1.4	-	-	-	-	Vigi	AC	0,03	Ist.
F3CA	C40 a	1+N	C	16	16	-	0,16	0,16

AREA SVINCOLO DI PEDEMONTE

Impianto: EDIFICIO SERVIZI INVERNALI PEDEMONTE

Utenza	Interruttore	Poli	Curva Sganciatore	I <sub>n</sub> [A]	I <sub>r</sub> [A]	T <sub>r</sub> [s]	I <sub>m</sub> [kA]	I <sub>sd</sub> [kA]
Siglatura	T <sub>sd</sub> [s]	I <sub>i</sub>	I <sub>g</sub> [xI <sub>n</sub> - A]	T <sub>g</sub> [s]	Differenz.	Classe	I <sub>Δn</sub> [A]	T <sub>Δn</sub> [ms]
Q3.1.5	-	-	-	-	Vigi	AC	0,03	Ist.
L1E	C40 a	1+N	B	10	10	-	0,05	0,05
Q3.1.6	-	-	-	-	Vigi	AC	0,03	Ist.
L2E	C40 a	1+N	B	10	10	-	0,05	0,05
Q3.1.7	-	-	-	-	Vigi	AC	0,03	Ist.
L3E	C40 a	1+N	B	10	10	-	0,05	0,05
Q3.1.8	-	-	-	-	Vigi	AC	0,03	Ist.
L4E	C40 a	1+N	B	10	10	-	0,05	0,05
Q3.1.9	-	-	-	-	Vigi	AC	0,03	Ist.
L5E	C40 a	1+N	B	10	10	-	0,05	0,05
Q3.1.10	-	-	-	-	Vigi	AC	0,03	Ist.
L6E	C40 a	1+N	B	10	10	-	0,05	0,05
Q3.1.11	-	-	-	-	Vigi	AC	0,03	Ist.
L7E	C40 a	1+N	B	10	10	-	0,05	0,05
Q3.1.12	-	-	-	-	Vigi	AC	0,03	Ist.
Riserva	C40 a	3+N	C	16	16	-	0,16	0,16
Q3.1.13	-	-	-	-	Vigi	AC	0,03	Ist.
Riserva	C40 a	3+N	C	10	10	-	0,1	0,1
Q3.1.14	-	-	-	-	Vigi	AC	0,03	Ist.

**Quadro: [QSI-01] Q.E. SERVIZI INVERNALI P.PRIMO**

Ausiliari 230 Vac	C40 N	1+N	C	10	10	-	0,1	0,1
Q4.1.2	-	-	-	-	Vigi	AC	0,03	Ist.
F1P	C40 N	3+N	C	16	16	-	0,16	0,16
Q4.1.3	-	-	-	-	Vigi	AC	0,03	Ist.
F2P	C40 N	3+N	C	16	16	-	0,16	0,16
Q4.1.4	-	-	-	-	Vigi	AC	0,03	Ist.
F3P	C40 N	1+N	C	16	16	-	0,16	0,16

AREA SVINCOLO DI PEDEMONTE

Impianto: EDIFICIO SERVIZI INVERNALI PEDEMONTE

Utenza	Interruttore	Poli	Curva Sganciatore	I <sub>n</sub> [A]	I <sub>r</sub> [A]	T <sub>r</sub> [s]	I <sub>m</sub> [kA]	I <sub>sd</sub> [kA]
Siglatura	T <sub>sd</sub> [s]	I <sub>i</sub>	I <sub>g</sub> [xI <sub>n</sub> - A]	T <sub>g</sub> [s]	Differenz.	Classe	I <sub>Δn</sub> [A]	T <sub>Δn</sub> [ms]
Q4.1.5	-	-	-	-	Vigi	AC	0,03	Ist.
F4P	C40 N	3+N	C	16	16	-	0,16	0,16
Q4.1.6	-	-	-	-	Vigi	AC	0,03	Ist.
Generale	C40 N	1+N	C	10	10	-	0,1	0,1
Q4.1.7	-	-	-	-	Vigi	AC	0,03	Ist.
Generale	C40 N	1+N	C	10	10	-	0,1	0,1
Q4.1.8	-	-	-	-	Vigi	AC	0,03	Ist.
Generale	C40 N	1+N	C	10	10	-	0,1	0,1
Q4.1.9	-	-	-	-	Vigi	AC	0,03	Ist.
Generale	C40 N	1+N	C	10	10	-	0,1	0,1
Q4.1.10	-	-	-	-	Vigi	AC	0,03	Ist.
Riserva	C40 N	3+N	C	16	16	-	0,16	0,16
Q4.1.11	-	-	-	-	Vigi	AC	0,03	Ist.
Riserva	C40 N	1+N	C	10	10	-	0,1	0,1
Q4.1.12	-	-	-	-	Vigi	AC	0,03	Ist.

**Quadro: [QRM] Q.E. RICOVERO MEZZI**

Ausiliari 230 Vac	C40 N	1+N	C	10	10	-	0,1	0,1
Q5.1.2	-	-	-	-	Vigi	AC	0,03	Ist.
F1P	C40 N	3+N	C	16	16	-	0,16	0,16
Q5.1.3	-	-	-	-	Vigi	AC	0,3	Ist.
F2P	C40 N	1+N	C	16	16	-	0,16	0,16
Q5.1.4	-	-	-	-	Vigi	AC	0,03	Ist.
F2P	C40 N	1+N	C	16	16	-	0,16	0,16
Q5.1.5	-	-	-	-	Vigi	AC	0,03	Ist.
Generale	C40 N	1+N	C	16	16	-	0,16	0,16
Q5.1.6	-	-	-	-	Vigi	AC	0,03	Ist.
Riserva	C40 N	3+N	C	16	16	-	0,16	0,16

AREA SVINCOLO DI PEDEMONTE

Impianto: EDIFICIO SERVIZI INVERNALI PEDEMONTE

Utenza	Interruttore	Poli	Curva Sganciatore	I <sub>n</sub> [A]	I <sub>r</sub> [A]	T <sub>r</sub> [s]	I <sub>m</sub> [kA]	I <sub>sd</sub> [kA]
Siglatura	T <sub>sd</sub> [s]	I <sub>i</sub>	I <sub>g</sub> [xI <sub>n</sub> - A]	T <sub>g</sub> [s]	Differenz.	Classe	I <sub>Δn</sub> [A]	T <sub>Δn</sub> [ms]
Q5.1.7	-	-	-	-	Vigi	AC	0,03	Ist.
Riserva	C40 N	1+N	C	10	10	-	0,1	0,1
Q5.1.8	-	-	-	-	Vigi	AC	0,03	Ist.

**Quadro: [QDS] Q.E. DEPOSITO SALE**

Ausiliari 230 Vac	C40 N	1+N	C	10	10	-	0,1	0,1
Q6.1.2	-	-	-	-	Vigi	AC	0,03	Ist.
F1P	C40 N	3+N	C	16	16	-	0,16	0,16
Q6.1.3	-	-	-	-	Vigi	AC	0,3	Ist.
F2P	C40 N	1+N	C	16	16	-	0,16	0,16
Q6.1.4	-	-	-	-	Vigi	AC	0,03	Ist.
F2P	C40 N	1+N	C	16	16	-	0,16	0,16
Q6.1.5	-	-	-	-	Vigi	AC	0,03	Ist.
Generale	C40 N	1+N	C	16	16	-	0,16	0,16
Q6.1.6	-	-	-	-	Vigi	AC	0,03	Ist.
Riserva	C40 N	3+N	C	16	16	-	0,16	0,16
Q6.1.7	-	-	-	-	Vigi	AC	0,03	Ist.
Riserva	C40 N	1+N	C	10	10	-	0,1	0,1
Q6.1.8	-	-	-	-	Vigi	AC	0,03	Ist.

**Quadro: [QMS] Q.E. IMPIANTO DI MISCELAZIONE**

Ausiliari 230 Vac	C40 N	1+N	C	10	10	-	0,1	0,1
Q7.1.2	-	-	-	-	Vigi	AC	0,03	Ist.
F1P	C40 N	3+N	C	16	16	-	0,16	0,16
Q7.1.3	-	-	-	-	Vigi	AC	0,3	Ist.
F2P	C40 N	3+N	C	20	20	-	0,2	0,2
Q7.1.4	-	-	-	-	Vigi	AC	0,03	Ist.
F2P	C40 N	1+N	C	16	16	-	0,16	0,16
Q7.1.5	-	-	-	-	Vigi	AC	0,03	Ist.



AREA SVINCOLO DI PEDEMONTE

Impianto: EDIFICIO SERVIZI INVERNALI PEDEMONTE

Utenza	Interruttore	Poli	Curva Sganciatore	I <sub>n</sub> [A]	I <sub>r</sub> [A]	T <sub>r</sub> [s]	I <sub>m</sub> [kA]	I <sub>sd</sub> [kA]
Siglatura	T <sub>sd</sub> [s]	I <sub>i</sub>	I <sub>g</sub> [xI <sub>n</sub> - A]	T <sub>g</sub> [s]	Differenz.	Classe	I <sub>Δn</sub> [A]	T <sub>Δn</sub> [ms]
Generale Q7.1.6	C40 N -	1+N -	C -	16 -	16 Vigi	- AC	0,16 0,03	0,16 Ist.
Riserva Q7.1.7	C40 N -	3+N -	C -	16 -	16 Vigi	- AC	0,16 0,03	0,16 Ist.
Riserva Q7.1.8	C40 N -	1+N -	C -	10 -	10 Vigi	- AC	0,1 0,03	0,1 Ist.

**Quadro: [QDO] Q.E. DEPOSITO OLIO**

Ausiliari 230 Vac Q8.1.2	C40 N -	1+N -	C -	10 -	10 Vigi	- AC	0,1 0,03	0,1 Ist.
F1P Q8.1.3	C40 N -	3+N -	C -	16 -	16 Vigi	- AC	0,16 0,3	0,16 Ist.
Generale Q8.1.4	C40 N -	1+N -	C -	16 -	16 Vigi	- AC	0,16 0,03	0,16 Ist.
Riserva Q8.1.5	C40 N -	3+N -	C -	16 -	16 Vigi	- AC	0,16 0,03	0,16 Ist.
Riserva Q8.1.6	C40 N -	1+N -	C -	10 -	10 Vigi	- AC	0,1 0,03	0,1 Ist.

**Quadro: [QLV] Q.E. LAVAGGIO**

Ausiliari 230 Vac Q9.1.2	C40 N -	1+N -	C -	10 -	10 Vigi	- AC	0,1 0,03	0,1 Ist.
F1P Q9.1.3	C40 N -	3+N -	C -	16 -	16 Vigi	- AC	0,16 0,3	0,16 Ist.
F2P Q9.1.4	C40 N -	1+N -	C -	16 -	16 Vigi	- AC	0,16 0,03	0,16 Ist.
Generale Q9.1.5	C40 N -	1+N -	C -	16 -	16 Vigi	- AC	0,16 0,03	0,16 Ist.
Riserva	C40 N	3+N	C	16	16	-	0,16	0,16

AREA SVINCOLO DI PEDEMONTE

Impianto: EDIFICIO SERVIZI INVERNALI PEDEMONTE

Utenza	Interruttore	Poli	Curva Sganciatore	I <sub>n</sub> [A]	I <sub>r</sub> [A]	T <sub>r</sub> [s]	I <sub>m</sub> [kA]	I <sub>sd</sub> [kA]
Siglatura	T <sub>sd</sub> [s]	I <sub>i</sub>	I <sub>g</sub> [xI <sub>n</sub> - A]	T <sub>g</sub> [s]	Differenz.	Classe	I <sub>Δn</sub> [A]	T <sub>Δn</sub> [ms]
Q9.1.6	-	-	-	-	Vigi	AC	0,03	Ist.
Riserva	C40 N	1+N	C	10	10	-	0,1	0,1
Q9.1.7	-	-	-	-	Vigi	AC	0,03	Ist.

Quadro: [QIM] Q.E. IMPIANTI MECCANICI

Ausiliari 230 Vac	C40 N	1+N	C	10	10	-	0,1	0,1
Q10.1.2	-	-	-	-	Vigi	AC	0,03	Ist.
F1P	iC60 N	4	D	32	32	-	0,45	0,45
Q10.1.3	-	-	-	-	Vigi	A	0,3	Ist.
F2P	iC60 N	4	D	32	32	-	0,45	0,45
Q10.1.4	-	-	-	-	Vigi	A	0,3	Ist.
F3P	C40 N	1+N	C	16	16	-	0,16	0,16
Q10.1.5	-	-	-	-	Vigi	A	0,3	Ist.
F4P	C40 N	1+N	C	16	16	-	0,16	0,16
Q10.1.6	-	-	-	-	Vigi	A	0,3	Ist.
F5P	C40 N	1+N	C	10	10	-	0,1	0,1
Q10.1.7	-	-	-	-	Vigi	A	0,3	Ist.
F6P	C40 N	1+N	C	10	10	-	0,1	0,1
Q10.1.8	-	-	-	-	Vigi	A	0,3	Ist.
F7P	C40 N	1+N	C	10	10	-	0,1	0,1
Q10.1.9	-	-	-	-	Vigi	A	0,3	Ist.
F8P	C40 N	1+N	C	32	32	-	0,32	0,32
Q10.1.10	-	-	-	-	Vigi	AC	0,03	Ist.
F9P	iC60 N	4	C	16	16	-	0,16	0,16
Q10.1.11	-	-	-	-	Vigi	A	0,3	Ist.
F10P	C40 N	1+N	C	10	10	-	0,1	0,1
Q10.1.12	-	-	-	-	Vigi	A	0,3	Ist.
F11P	iC60 N	4	C	25	25	-	0,25	0,25

AREA SVINCOLO DI PEDEMONTE

Impianto: EDIFICIO SERVIZI INVERNALI PEDEMONTE

Utenza	Interruttore	Poli	Curva Sganciatore	$I_n$ [A]	$I_r$ [A]	$T_r$ [s]	$I_m$ [kA]	$I_{sd}$ [kA]
Siglatura	$T_{sd}$ [s]	$I_i$	$I_g$ [ $xI_n - A$ ]	$T_g$ [s]	Differenz.	Classe	$I_{\Delta n}$ [A]	$T_{\Delta n}$ [ms]
Q10.1.13	-	-	-	-	Vigi	AC	0,03	Ist.
Riserva	C40 N	1+N	C	16	16	-	0,16	0,16
Q10.1.14	-	-	-	-	Vigi	A	0,3	Ist.

## UPS/SOCCORRITORE

Collocazione	Fasi ingresso	An [kVA]	THDi [%]	$\eta$	In rete 1 [A]	Tipo batteria
Descrizione UPS/SOCCORRITORE	Fasi uscita	cos $\phi$	Tecnologia		In rete 2 [A]	Autonomia [min]

### UPS/SOCCORRITORE: [UPS/SOCCORRITORE] UPS/SOCCORRITORE - QSI-CA

[UPS/SOCCORRITORE]	3	10	5	0,93	19,56	Piombo
10 kVA (400V in 400V out)	3	0,95	on-line	-	-	30

## CALCOLI E VERIFICHE

**QUADRO: [QSI-P] Q.E. FABBRICATO SERVIZI INVERNALI SEZ. PRIVILEGIATA**

**LINEA: GENERALE**

### CARATTERISTICHE GENERALI DELLA LINEA

P [kW]	I <sub>b</sub> [A]/I <sub>nm</sub> [A]	I <sub>R</sub> [A]	I <sub>S</sub> [A]	I <sub>T</sub> [A]	cos φ <sub>b</sub>	K <sub>utilizzo</sub>	K <sub>contemp.</sub>	η
65,37	113,87	111,08	113,87	105,44	0,86		0,70	

### SEZIONATORE

Siglatura	Modello	I <sub>n</sub> [A]	U <sub>imp</sub> [kV]	I <sub>cm</sub> [kA cresta]	I <sub>cw</sub> [kA eff]	Coordin. interr. Monte [kA]
S1	INS125	125	8	20,00	5,50	10,00

**CALCOLI E VERIFICHE****QUADRO: [QSI-P] Q.E. FABBRICATO SERVIZI INVERNALI SEZ. PRIVILEGIATA****LINEA: SDP CLASSE I+II****CARATTERISTICHE GENERALI DELLA LINEA**

P [kW]	I <sub>b</sub> [A]/I <sub>nm</sub> [A]	I <sub>R</sub> [A]	I <sub>S</sub> [A]	I <sub>T</sub> [A]	cos φ <sub>b</sub>	K <sub>utilizzo</sub>	K <sub>contemp.</sub>	η
0	0	0	0	0				

## CALCOLI E VERIFICHE

QUADRO: [QSI-P] Q.E. FABBRICATO SERVIZI INVERNALI SEZ. PRIVILEGIATA

LINEA: MULTIMETRO DIGITALE

### CARATTERISTICHE GENERALI DELLA LINEA

P [kW]	I <sub>b</sub> [A]/I <sub>nm</sub> [A]	I <sub>R</sub> [A]	I <sub>S</sub> [A]	I <sub>T</sub> [A]	cos φ <sub>b</sub>	K <sub>utilizzo</sub>	K <sub>contemp.</sub>	η
0	0	0	0	0				

## CALCOLI E VERIFICHE

**QUADRO:** [QSI-P] Q.E. FABBRICATO SERVIZI INVERNALI SEZ. PRIVILEGIATA

**LINEA:** AUSILIARI 230 VAC

### CARATTERISTICHE GENERALI DELLA LINEA

P [kW]	$I_b [A]/I_{nm} [A]$	$I_R [A]$	$I_S [A]$	$I_T [A]$	$\cos \phi_b$	$K_{utilizzo}$	$K_{contemp.}$	$\eta$
0	0	0	0	0				

### INTERRUTTORE

Utenza	Interruttore	Poli	Curva Sganciatore	$I_n [A]$	$I_r [A]$	$T_r [s]$	$I_m [kA]$	$I_{sd} [kA]$
Siglatura	$T_{sd} [s]$	$I_i$	$I_g [xI_n - A]$	$T_g [s]$	Differenz.	Classe	$I_{\Delta n} [A]$	$T_{\Delta n} [ms]$
Ausiliari 230 Vac	C40 N	1+N	C	10	10	-	0,1	0,1
Q1.1.3	-	-	-	-	Vigi	AC	0,03	Ist.



AREA SVINCOLO DI PEDEMONTE

Impianto: EDIFICIO SERVIZI INVERNALI PEDEMONTE

## CALCOLI E VERIFICHE

**QUADRO: [QSI-P] Q.E. FABBRICATO SERVIZI INVERNALI SEZ. PRIVILEGIATA**

**LINEA: F1P**

### CARATTERISTICHE GENERALI DELLA LINEA

P [kW]	I <sub>b</sub> [A]/I <sub>nm</sub> [A]	I <sub>R</sub> [A]	I <sub>S</sub> [A]	I <sub>r</sub> [A]	cos φ <sub>b</sub>	K <sub>utilizzo</sub>	K <sub>contemp.</sub>	η
10,88	21,53	21,53	15,4	17,91	0,86			

### CAVO

Siglatura	Derivazione	tipo cond.	Lungh. [m]	Posa 64-8	T <sub>emp.</sub> [°C]	n° supp.	Resistività [°K m/W]	Prof. di Posa [m]	ravv. dist.	altri circuiti	K secur.
L1.1.4	3F+N+PE	multi	15	13	30	1		-	ravv.	2	1,0

Sezione fase	Conduttori neutro	Conduttori PE	Designazione / Conduttore	R <sub>cavo</sub> [mΩ]	X <sub>cavo</sub> [mΩ]	R <sub>tot</sub> [mΩ]	X <sub>tot</sub> [mΩ]	ΔV <sub>cavo</sub> [%]	ΔV <sub>tot</sub> [%]	ΔV <sub>max prog</sub> [%]
1x 6	1x 6	1x 6	FG7OR/Cu	45,0	1,4325	79,9088	39,0201	0,46	2,25	4,0

I <sub>b</sub> [A]	I <sub>z</sub> [A]	I <sub>cc max inizio linea</sub> [kA]	I <sub>cc max Fine linea</sub> [kA]	I <sub>ccmin fine linea</sub> [kA]	I <sub>cc Terra</sub> [kA]
21,5	44,3	4,38	2,56	0,82	0,82

### INTERRUTTORE

Utenza	Interruttore	Poli	Curva Sganciatore	I <sub>n</sub> [A]	I <sub>r</sub> [A]	T <sub>r</sub> [s]	I <sub>m</sub> [kA]	I <sub>sd</sub> [kA]
Siglatura	T <sub>sd</sub> [s]	I <sub>i</sub>	I <sub>g</sub> [xI <sub>n</sub> - A]	T <sub>g</sub> [s]	Differenz.	Classe	I <sub>Δn</sub> [A]	T <sub>Δn</sub> [ms]
F1P	iC60 N	4	C	25	25	-	0,25	0,25
Q1.1.4	-	-	-	-				

### VERIFICHE PROTEZIONI

Sovraccarico	Corto Circuito massimo	Corto Circuito minimo	Persone
Verificata	Verificata	Verificata	Verificata

AREA SVINCOLO DI PEDEMONTE

Impianto: EDIFICIO SERVIZI INVERNALI PEDEMONTE

## CALCOLI E VERIFICHE

**QUADRO: [QSI-P] Q.E. FABBRICATO SERVIZI INVERNALI SEZ. PRIVILEGIATA**

**LINEA: F2P**

### CARATTERISTICHE GENERALI DELLA LINEA

P [kW]	I <sub>b</sub> [A]/I <sub>nm</sub> [A]	I <sub>R</sub> [A]	I <sub>S</sub> [A]	I <sub>r</sub> [A]	cos φ <sub>b</sub>	K <sub>utilizzo</sub>	K <sub>contemp.</sub>	η
5,28	10,23	10,23	10,23	6,25	0,86			

### CAVO

Siglatura	Derivazione	tipo cond.	Lungh. [m]	Posa 64-8	T <sub>emp.</sub> [°C]	n° supp.	Resistività [°K m/W]	Prof. di Posa [m]	ravv. dist.	altri circuiti	K secur.
L1.1.5	3F+N+PE	multi	20	13	30	1		-	ravv.	2	1,0

Sezione Conduttori fase	Conduttori neutro	Conduttori PE	Designazione / Conduttore	R <sub>cavo</sub> [mΩ]	X <sub>cavo</sub> [mΩ]	R <sub>tot</sub> [mΩ]	X <sub>tot</sub> [mΩ]	ΔV <sub>cavo</sub> [%]	ΔV <sub>tot</sub> [%]	ΔV <sub>max prog</sub> [%]
1x 6	1x 6	1x 6	FG7OR/Cu	60,0	1,91	94,9088	39,4976	0,29	2,08	4,0

I <sub>b</sub> [A]	I <sub>z</sub> [A]	I <sub>cc max inizio linea</sub> [kA]	I <sub>cc max Fine linea</sub> [kA]	I <sub>ccmin fine linea</sub> [kA]	I <sub>cc Terra</sub> [kA]
10,2	44,3	4,38	2,22	0,7	0,7

### INTERRUTTORE

Utenza	Interruttore	Poli	Curva Sganciatore	I <sub>n</sub> [A]	I <sub>r</sub> [A]	T <sub>r</sub> [s]	I <sub>m</sub> [kA]	I <sub>sd</sub> [kA]
Siglatura	T <sub>sd</sub> [s]	I <sub>i</sub>	I <sub>g</sub> [xI <sub>n</sub> - A]	T <sub>g</sub> [s]	Differenz.	Classe	I <sub>Δn</sub> [A]	T <sub>Δn</sub> [ms]
F2P	iC60 N	4	C	25	25	-	0,25	0,25
Q1.1.5	-	-	-	-				

### VERIFICHE PROTEZIONI

Sovraccarico	Corto Circuito massimo	Corto Circuito minimo	Persone
Verificata	Verificata	Verificata	Verificata

AREA SVINCOLO DI PEDEMONTE

Impianto: EDIFICIO SERVIZI INVERNALI PEDEMONTE

## CALCOLI E VERIFICHE

**QUADRO: [QSI-P] Q.E. FABBRICATO SERVIZI INVERNALI SEZ. PRIVILEGIATA**

**LINEA: F3P**

### CARATTERISTICHE GENERALI DELLA LINEA

P [kW]	I <sub>b</sub> [A]/I <sub>nm</sub> [A]	I <sub>R</sub> [A]	I <sub>S</sub> [A]	I <sub>r</sub> [A]	cos φ <sub>b</sub>	K <sub>utilizzo</sub>	K <sub>contemp.</sub>	η
5,28	10,23	10,23	10,23	6,25	0,86			

### CAVO

Siglatura	Derivazione	tipo cond.	Lungh. [m]	Posa 64-8	T <sub>emp.</sub> [°C]	n° supp.	Resistività [°K m/W]	Prof. di Posa [m]	ravv. dist.	altri circuiti	K secur.
L1.1.6	3F+N+PE	multi	45	13	30	1		-	ravv.	2	1,0

Sezione Conduttori [mm <sup>2</sup> ] fase neutro PE	Designazione / Conduttore	R <sub>cavo</sub> [mΩ]	X <sub>cavo</sub> [mΩ]	R <sub>tot</sub> [mΩ]	X <sub>tot</sub> [mΩ]	ΔV <sub>cavo</sub> [%]	ΔV <sub>tot</sub> [%]	ΔV <sub>max prog</sub> [%]
1x 6 1x 6 1x 6	FG7OR/Cu	135,0	4,2975	169,9088	41,8851	0,66	2,45	4,0

I <sub>b</sub> [A]	I <sub>z</sub> [A]	I <sub>cc max inizio linea</sub> [kA]	I <sub>cc max Fine linea</sub> [kA]	I <sub>ccmin fine linea</sub> [kA]	I <sub>cc Terra</sub> [kA]
10,2	44,3	4,38	1,31	0,41	0,41

### INTERRUTTORE

Utenza	Interruttore	Poli	Curva Sganciatore	I <sub>n</sub> [A]	I <sub>r</sub> [A]	T <sub>r</sub> [s]	I <sub>m</sub> [kA]	I <sub>sd</sub> [kA]
Siglatura	T <sub>sd</sub> [s]	I <sub>i</sub>	I <sub>g</sub> [xI <sub>n</sub> - A]	T <sub>g</sub> [s]	Differenz.	Classe	I <sub>Δn</sub> [A]	T <sub>Δn</sub> [ms]
F3P	iC60 N	4	C	25	25	-	0,25	0,25
Q1.1.6	-	-	-	-				

### VERIFICHE PROTEZIONI

Sovraccarico	Corto Circuito massimo	Corto Circuito minimo	Persone
Verificata	Verificata	Verificata	Verificata

AREA SVINCOLO DI PEDEMONTE

Impianto: EDIFICIO SERVIZI INVERNALI PEDEMONTE

## CALCOLI E VERIFICHE

QUADRO: [QSI-P] Q.E. FABBRICATO SERVIZI INVERNALI SEZ. PRIVILEGIATA

LINEA: F4P

### CARATTERISTICHE GENERALI DELLA LINEA

P [kW]	I <sub>b</sub> [A]/I <sub>nm</sub> [A]	I <sub>R</sub> [A]	I <sub>S</sub> [A]	I <sub>r</sub> [A]	cos φ <sub>b</sub>	K <sub>utilizzo</sub>	K <sub>contemp.</sub>	η
7,52	16,37	10,23	16,37	11,66	0,85			

### CAVO

Siglatura	Derivazione	tipo cond.	Lungh. [m]	Posa 64-8	T <sub>emp.</sub> [°C]	n° supp.	Resistività [°K m/W]	Prof. di Posa [m]	ravv. dist.	altri circuiti	K secur.
L1.1.7	3F+N+PE	multi	80	13	30	1		-	ravv.	2	1,0

Sezione Conduttori [mm <sup>2</sup> ] fase neutro PE	Designazione / Conduttore	R <sub>cavo</sub> [mΩ]	X <sub>cavo</sub> [mΩ]	R <sub>tot</sub> [mΩ]	X <sub>tot</sub> [mΩ]	ΔV <sub>cavo</sub> [%]	ΔV <sub>tot</sub> [%]	ΔV <sub>max prog</sub> [%]
1x 6 1x 6 1x 6	FG7OR/Cu	240,0	7,64	274,9088	45,2276	1,85	3,64	4,0

I <sub>b</sub> [A]	I <sub>z</sub> [A]	I <sub>cc max inizio linea</sub> [kA]	I <sub>cc max Fine linea</sub> [kA]	I <sub>ccmin fine linea</sub> [kA]	I <sub>cc Terra</sub> [kA]
16,4	44,3	4,38	0,83	0,26	0,26

### INTERRUTTORE

Utenza	Interruttore	Poli	Curva Sganciatore	I <sub>n</sub> [A]	I <sub>r</sub> [A]	T <sub>r</sub> [s]	I <sub>m</sub> [kA]	I <sub>sd</sub> [kA]
Siglatura	T <sub>sd</sub> [s]	I <sub>i</sub>	I <sub>g</sub> [xI <sub>n</sub> - A]	T <sub>g</sub> [s]	Differenz.	Classe	I <sub>Δn</sub> [A]	T <sub>Δn</sub> [ms]
F4P	iC60 N	4	C	25	25	-	0,25	0,25
Q1.1.7	-	-	-	-				

### VERIFICHE PROTEZIONI

Sovraccarico	Corto Circuito massimo	Corto Circuito minimo	Persone
Verificata	Verificata	Verificata	Verificata

AREA SVINCOLO DI PEDEMONTE

Impianto: EDIFICIO SERVIZI INVERNALI PEDEMONTE

## CALCOLI E VERIFICHE

**QUADRO: [QSI-P] Q.E. FABBRICATO SERVIZI INVERNALI SEZ. PRIVILEGIATA**

**LINEA: F5P**

### CARATTERISTICHE GENERALI DELLA LINEA

P [kW]	I <sub>b</sub> [A]/I <sub>nm</sub> [A]	I <sub>R</sub> [A]	I <sub>S</sub> [A]	I <sub>r</sub> [A]	cos φ <sub>b</sub>	K <sub>utilizzo</sub>	K <sub>contemp.</sub>	η
3	6,42	4,76	4,76	6,42	0,85			

### CAVO

Siglatura	Derivazione	tipo cond.	Lungh. [m]	Posa 64-8	T <sub>emp.</sub> [°C]	n° supp.	Resistività [°K m/W]	Prof. di Posa [m]	ravv. dist.	altri circuiti	K secur.
L1.1.8	3F+N+PE	multi	95	13	30	1		-	ravv.	2	1,0

Sezione Conduttori fase	Conduttori neutro	Conduttori PE	Designazione / Conduttore	R <sub>cavo</sub> [mΩ]	X <sub>cavo</sub> [mΩ]	R <sub>tot</sub> [mΩ]	X <sub>tot</sub> [mΩ]	ΔV <sub>cavo</sub> [%]	ΔV <sub>tot</sub> [%]	ΔV <sub>max prog</sub> [%]
1x 6	1x 6	1x 6	FG7OR/Cu	285,0	9,0725	319,9088	46,6601	0,86	2,65	4,0

I <sub>b</sub> [A]	I <sub>z</sub> [A]	I <sub>cc max inizio linea</sub> [kA]	I <sub>cc max Fine linea</sub> [kA]	I <sub>ccmin fine linea</sub> [kA]	I <sub>cc Terra</sub> [kA]
6,4	44,3	4,38	0,71	0,22	0,22

### INTERRUTTORE

Utenza	Interruttore	Poli	Curva Sganciatore	I <sub>n</sub> [A]	I <sub>r</sub> [A]	T <sub>r</sub> [s]	I <sub>m</sub> [kA]	I <sub>sd</sub> [kA]
Siglatura	T <sub>sd</sub> [s]	I <sub>i</sub>	I <sub>g</sub> [xI <sub>n</sub> - A]	T <sub>g</sub> [s]	Differenz.	Classe	I <sub>Δn</sub> [A]	T <sub>Δn</sub> [ms]
F5P	iC60 N	4	C	25	25	-	0,25	0,25
Q1.1.8	-	-	-	-				

### VERIFICHE PROTEZIONI

Sovraccarico	Corto Circuito massimo	Corto Circuito minimo	Persone
Verificata	Verificata	Verificata	Verificata

AREA SVINCOLO DI PEDEMONTE

Impianto: EDIFICIO SERVIZI INVERNALI PEDEMONTE

## CALCOLI E VERIFICHE

**QUADRO: [QSI-P] Q.E. FABBRICATO SERVIZI INVERNALI SEZ. PRIVILEGIATA**

**LINEA: F6P**

### CARATTERISTICHE GENERALI DELLA LINEA

P [kW]	I <sub>b</sub> [A]/I <sub>nm</sub> [A]	I <sub>R</sub> [A]	I <sub>S</sub> [A]	I <sub>r</sub> [A]	cos φ <sub>b</sub>	K <sub>utilizzo</sub>	K <sub>contemp.</sub>	η
3,92	10,23	4,09	10,23	5,52	0,86			

### CAVO

Siglatura	Derivazione	tipo cond.	Lungh. [m]	Posa 64-8	T <sub>emp.</sub> [°C]	n° supp.	Resistività [°K m/W]	Prof. di Posa [m]	ravv. dist.	altri circuiti	K secur.
L1.1.9	3F+N+PE	multi	80	13	30	1		-	ravv.	2	1,0

Sezione fase	Conduttori neutro	Conduttori PE	Designazione / Conduttore	R <sub>cavo</sub> [mΩ]	X <sub>cavo</sub> [mΩ]	R <sub>tot</sub> [mΩ]	X <sub>tot</sub> [mΩ]	ΔV <sub>cavo</sub> [%]	ΔV <sub>tot</sub> [%]	ΔV <sub>max prog</sub> [%]
1x 6	1x 6	1x 6	FG7OR/Cu	240,0	7,64	274,9088	45,2276	1,17	2,96	4,0

I <sub>b</sub> [A]	I <sub>z</sub> [A]	I <sub>cc max inizio linea</sub> [kA]	I <sub>cc max Fine linea</sub> [kA]	I <sub>ccmin fine linea</sub> [kA]	I <sub>cc Terra</sub> [kA]
10,2	44,3	4,38	0,83	0,26	0,26

### INTERRUTTORE

Utenza	Interruttore	Poli	Curva Sganciatore	I <sub>n</sub> [A]	I <sub>r</sub> [A]	T <sub>r</sub> [s]	I <sub>m</sub> [kA]	I <sub>sd</sub> [kA]
Siglatura	T <sub>sd</sub> [s]	I <sub>i</sub>	I <sub>g</sub> [xI <sub>n</sub> - A]	T <sub>g</sub> [s]	Differenz.	Classe	I <sub>Δn</sub> [A]	T <sub>Δn</sub> [ms]
F6P	iC60 N	4	C	25	25	-	0,25	0,25
Q1.1.9	-	-	-	-				

### VERIFICHE PROTEZIONI

Sovraccarico	Corto Circuito massimo	Corto Circuito minimo	Persone
Verificata	Verificata	Verificata	Verificata

AREA SVINCOLO DI PEDEMONTE

Impianto: EDIFICIO SERVIZI INVERNALI PEDEMONTE

## CALCOLI E VERIFICHE

**QUADRO: [QSI-P] Q.E. FABBRICATO SERVIZI INVERNALI SEZ. PRIVILEGIATA**

**LINEA: F7P**

### CARATTERISTICHE GENERALI DELLA LINEA

P [kW]	I <sub>b</sub> [A]/I <sub>nm</sub> [A]	I <sub>R</sub> [A]	I <sub>S</sub> [A]	I <sub>r</sub> [A]	cos φ <sub>b</sub>	K <sub>utilizzo</sub>	K <sub>contemp.</sub>	η
30,91	56,12	56,12	52,41	52,84	0,83			

### CAVO

Siglatura	Derivazione	tipo cond.	Lungh. [m]	Posa 64-8	T <sub>emp.</sub> [°C]	n° supp.	Resistività [°K m/W]	Prof. di Posa [m]	ravv. dist.	altri circuiti	K secur.
L1.1.10	3F+N+PE	multi	10	13	30	1		-	ravv.	2	1,0

Sezione fase	Conduttori neutro	Conduttori PE	Designazione / Conduttore	R <sub>cavo</sub> [mΩ]	X <sub>cavo</sub> [mΩ]	R <sub>tot</sub> [mΩ]	X <sub>tot</sub> [mΩ]	ΔV <sub>cavo</sub> [%]	ΔV <sub>tot</sub> [%]	ΔV <sub>max prog</sub> [%]
1x 16	1x 16	1x 16	FG7OR/Cu	11,25	0,817	46,1588	38,4046	0,3	2,09	4,0

I <sub>b</sub> [A]	I <sub>z</sub> [A]	I <sub>cc max inizio linea</sub> [kA]	I <sub>cc max Fine linea</sub> [kA]	I <sub>ccmin fine linea</sub> [kA]	I <sub>cc Terra</sub> [kA]
56,1	82	4,38	3,76	1,29	1,29

### INTERRUTTORE

Utenza	Interruttore	Poli	Curva Sganciatore	I <sub>n</sub> [A]	I <sub>r</sub> [A]	T <sub>r</sub> [s]	I <sub>m</sub> [kA]	I <sub>sd</sub> [kA]
Siglatura	T <sub>sd</sub> [s]	I <sub>i</sub>	I <sub>g</sub> [xI <sub>n</sub> - A]	T <sub>g</sub> [s]	Differenz.	Classe	I <sub>Δn</sub> [A]	T <sub>Δn</sub> [ms]
F7P	iC60 N	4	C	63	63	-	0,63	0,63
Q1.1.10	-	-	-	-				

### VERIFICHE PROTEZIONI

Sovraccarico	Corto Circuito massimo	Corto Circuito minimo	Persone
Verificata	Verificata	Verificata	Verificata

AREA SVINCOLO DI PEDEMONTE

Impianto: EDIFICIO SERVIZI INVERNALI PEDEMONTE

## CALCOLI E VERIFICHE

**QUADRO: [QSI-P] Q.E. FABBRICATO SERVIZI INVERNALI SEZ. PRIVILEGIATA**

**LINEA: F8P**

### CARATTERISTICHE GENERALI DELLA LINEA

P [kW]	I <sub>b</sub> [A]/I <sub>nm</sub> [A]	I <sub>R</sub> [A]	I <sub>S</sub> [A]	I <sub>r</sub> [A]	cos φ <sub>b</sub>	K <sub>utilizzo</sub>	K <sub>contemp.</sub>	η
10,04	15,33	15,33	15,33	15,33	0,95			

### CAVO

Siglatura	Derivazione	tipo cond.	Lungh. [m]	Posa 64-8	T <sub>emp.</sub> [°C]	n° supp.	Resistività [°K m/W]	Prof. di Posa [m]	ravv. dist.	altri circuiti	K secur.
L1.1.11	3F+N+PE	multi	10	13	30	1		-	ravv.	2	1,0

Sezione fase	Conduttori neutro	Conduttori PE	Designazione / Conduttore	R <sub>cavo</sub> [mΩ]	X <sub>cavo</sub> [mΩ]	R <sub>tot</sub> [mΩ]	X <sub>tot</sub> [mΩ]	ΔV <sub>cavo</sub> [%]	ΔV <sub>tot</sub> [%]	ΔV <sub>max prog</sub> [%]
1x 10	1x 10	1x 10	FG7OR/Cu	18,0	0,861	52,9088	38,4486	0,14	1,93	4,0

I <sub>b</sub> [A]	I <sub>z</sub> [A]	I <sub>cc max inizio linea</sub> [kA]	I <sub>cc max Fine linea</sub> [kA]	I <sub>ccmin fine linea</sub> [kA]	I <sub>cc Terra</sub> [kA]
15,3	61,5	4,38	3,46	1,16	1,16

### INTERRUTTORE

Utenza	Interruttore	Poli	Curva Sganciatore	I <sub>n</sub> [A]	I <sub>r</sub> [A]	T <sub>r</sub> [s]	I <sub>m</sub> [kA]	I <sub>sd</sub> [kA]
Siglatura	T <sub>sd</sub> [s]	I <sub>i</sub>	I <sub>g</sub> [xI <sub>n</sub> - A]	T <sub>g</sub> [s]	Differenz.	Classe	I <sub>Δn</sub> [A]	T <sub>Δn</sub> [ms]
F8P	iC60 N	4	C	40	40	-	0,4	0,4
Q1.1.11	-	-	-	-				

### VERIFICHE PROTEZIONI

Sovraccarico	Corto Circuito massimo	Corto Circuito minimo	Persone
Verificata	Verificata	Verificata	Verificata



AREA SVINCOLO DI PEDEMONTE

Impianto: EDIFICIO SERVIZI INVERNALI PEDEMONTE

## CALCOLI E VERIFICHE

QUADRO: [QSI-P] Q.E. FABBRICATO SERVIZI INVERNALI SEZ. PRIVILEGIATA

LINEA: F9P

### CARATTERISTICHE GENERALI DELLA LINEA

P [kW]	I <sub>b</sub> [A]/I <sub>nm</sub> [A]	I <sub>R</sub> [A]	I <sub>S</sub> [A]	I <sub>r</sub> [A]	cos φ <sub>b</sub>	K <sub>utilizzo</sub>	K <sub>contemp.</sub>	η
0	0	0	0	0		0,00		

### CAVO

Siglatura	Derivazione	tipo cond.	Lungh. [m]	Posa 64-8	T <sub>emp.</sub> [°C]	n° supp.	Resistività [°K m/W]	Prof. di Posa [m]	ravv. dist.	altri circuiti	K secur.
L1.1.12	3F+N+PE	multi	15	13	30	1		-	ravv.	2	1,0

Sezione fase	Conduttori neutro	Conduttori PE	Designazione / Conduttore	R <sub>cavo</sub> [mΩ]	X <sub>cavo</sub> [mΩ]	R <sub>tot</sub> [mΩ]	X <sub>tot</sub> [mΩ]	ΔV <sub>cavo</sub> [%]	ΔV <sub>tot</sub> [%]	ΔV <sub>max prog</sub> [%]
1x 10	1x 10	1x 10	FG7OR/Cu	27,0	1,2915	61,9088	38,8791	0,0	1,79	4,0

I <sub>b</sub> [A]	I <sub>z</sub> [A]	I <sub>cc max inizio linea</sub> [kA]	I <sub>cc max Fine linea</sub> [kA]	I <sub>ccmin fine linea</sub> [kA]	I <sub>cc Terra</sub> [kA]
0	61,5	4,38	3,1	1,02	1,02

### INTERRUTTORE

Utenza	Interruttore	Poli	Curva Sganciatore	I <sub>n</sub> [A]	I <sub>r</sub> [A]	T <sub>r</sub> [s]	I <sub>m</sub> [kA]	I <sub>sd</sub> [kA]
Siglatura	T <sub>sd</sub> [s]	I <sub>i</sub>	I <sub>g</sub> [xI <sub>n</sub> - A]	T <sub>g</sub> [s]	Differenz.	Classe	I <sub>Δn</sub> [A]	T <sub>Δn</sub> [ms]
F9P	iC60 N	4	C	40	40	-	0,4	0,4
Q1.1.12	-	-	-	-				

### VERIFICHE PROTEZIONI

Sovraccarico	Corto Circuito massimo	Corto Circuito minimo	Persone
Verificata	Verificata	Verificata	Verificata

## CALCOLI E VERIFICHE

**QUADRO:** [QSI-P] Q.E. FABBRICATO SERVIZI INVERNALI SEZ. PRIVILEGIATA

**LINEA:** RISERVA

### CARATTERISTICHE GENERALI DELLA LINEA

P [kW]	$I_b [A]/I_{nm} [A]$	$I_R [A]$	$I_S [A]$	$I_T [A]$	$\cos \varphi_b$	$K_{utilizzo}$	$K_{contemp.}$	$\eta$
0	0	0	0	0				

### INTERRUTTORE

Utenza	Interruttore	Poli	Curva Sganciatore	$I_n [A]$	$I_r [A]$	$T_r [s]$	$I_m [kA]$	$I_{sd} [kA]$
Siglatura	$T_{sd} [s]$	$I_i$	$I_g [xI_n - A]$	$T_g [s]$	Differenz.	Classe	$I_{\Delta n} [A]$	$T_{\Delta n} [ms]$
Riserva	iC60 N	4	C	25	25	-	0,25	0,25
Q1.1.13	-	-	-	-				

## CALCOLI E VERIFICHE

**QUADRO: [QSI-P] Q.E. FABBRICATO SERVIZI INVERNALI SEZ. PRIVILEGIATA**

**LINEA: GENERALE PIANO TERRA**

### CARATTERISTICHE GENERALI DELLA LINEA

P [kW]	I <sub>b</sub> [A]/I <sub>nm</sub> [A]	I <sub>R</sub> [A]	I <sub>S</sub> [A]	I <sub>T</sub> [A]	cos φ <sub>b</sub>	K <sub>utilizzo</sub>	K <sub>contemp.</sub>	η
16,56	28,93	26,53	28,19	28,93	0,86		0,90	

### SEZIONATORE

Siglatura	Modello	I <sub>n</sub> [A]	U <sub>imp</sub> [kV]	I <sub>cm</sub> [kA cresta]	I <sub>cw</sub> [kA eff]	Coordin. interr. Monte [kA]
S1.1.14	INS40	40	8	15,00	3,00	

AREA SVINCOLO DI PEDEMONTE

Impianto: EDIFICIO SERVIZI INVERNALI PEDEMONTE

## CALCOLI E VERIFICHE

**QUADRO: [QSI-P] Q.E. FABBRICATO SERVIZI INVERNALI SEZ. PRIVILEGIATA**

**LINEA: F10P**

### CARATTERISTICHE GENERALI DELLA LINEA

P [kW]	I <sub>b</sub> [A]/I <sub>nm</sub> [A]	I <sub>R</sub> [A]	I <sub>S</sub> [A]	I <sub>r</sub> [A]	cos φ <sub>b</sub>	K <sub>utilizzo</sub>	K <sub>contemp.</sub>	η
3	5,09	5,09	5,09	5,09	0,85	1,00		

### CAVO

Siglatura	Derivazione	tipo cond.	Lungh. [m]	Posa 64-8	T <sub>emp.</sub> [°C]	n° supp.	Resistività [°K m/W]	Prof. di Posa [m]	ravv. dist.	altri circuiti	K secur.
L1.2.1	3F+N+PE	multi	15	13	30	1		-	ravv.	2	1,0

Sezione conduttori fase	Conduttori neutro	Conduttori PE	Designazione / Conduttore	R <sub>cavo</sub> [mΩ]	X <sub>cavo</sub> [mΩ]	R <sub>tot</sub> [mΩ]	X <sub>tot</sub> [mΩ]	ΔV <sub>cavo</sub> [%]	ΔV <sub>tot</sub> [%]	ΔV <sub>max prog</sub> [%]
1x 4	1x 4	1x 4	FG7OR/Cu	67,5	1,515	101,4088	38,1026	0,16	1,95	4,0

I <sub>b</sub> [A]	I <sub>z</sub> [A]	I <sub>cc max inizio linea</sub> [kA]	I <sub>cc max Fine linea</sub> [kA]	I <sub>ccmin fine linea</sub> [kA]	I <sub>cc Terra</sub> [kA]
5,1	34,4	4,38	2,08	0,66	0,66

### INTERRUTTORE

Utenza	Interruttore	Poli	Curva Sganciatore	I <sub>n</sub> [A]	I <sub>r</sub> [A]	T <sub>r</sub> [s]	I <sub>m</sub> [kA]	I <sub>sd</sub> [kA]
Siglatura	T <sub>sd</sub> [s]	I <sub>i</sub>	I <sub>g</sub> [xI <sub>n</sub> - A]	T <sub>g</sub> [s]	Differenz.	Classe	I <sub>Δn</sub> [A]	T <sub>Δn</sub> [ms]
F10P	C60 N	4	C	16	16	-	0,16	0,16
Q1.2.1	-	-	-	-	Vigi	AC	0,03	Ist.

### VERIFICHE PROTEZIONI

Sovraccarico	Corto Circuito massimo	Corto Circuito minimo	Persone
Verificata	Verificata	Verificata	Verificata

AREA SVINCOLO DI PEDEMONTE

Impianto: EDIFICIO SERVIZI INVERNALI PEDEMONTE

## CALCOLI E VERIFICHE

**QUADRO: [QSI-P] Q.E. FABBRICATO SERVIZI INVERNALI SEZ. PRIVILEGIATA**

**LINEA: F11P**

### CARATTERISTICHE GENERALI DELLA LINEA

P [kW]	I <sub>b</sub> [A]/I <sub>nm</sub> [A]	I <sub>R</sub> [A]	I <sub>S</sub> [A]	I <sub>r</sub> [A]	cos φ <sub>b</sub>	K <sub>utilizzo</sub>	K <sub>contemp.</sub>	η
4,5	7,64	7,64	7,64	7,64	0,85	1,00		

### CAVO

Siglatura	Derivazione	tipo cond.	Lungh. [m]	Posa 64-8	T <sub>emp.</sub> [°C]	n° supp.	Resistività [°K m/W]	Prof. di Posa [m]	ravv. dist.	altri circuiti	K secur.
L1.2.2	3F+N+PE	multi	15	13	30	1		-	ravv.		1,0

Sezione Conduttori [mm <sup>2</sup> ] fase neutro PE	Designazione / Conduttore	R <sub>cavo</sub> [mΩ]	X <sub>cavo</sub> [mΩ]	R <sub>tot</sub> [mΩ]	X <sub>tot</sub> [mΩ]	ΔV <sub>cavo</sub> [%]	ΔV <sub>tot</sub> [%]	ΔV <sub>max prog</sub> [%]
1x 4 1x 4 1x 4	FG7OR/Cu	67,5	1,515	101,4088	38,1026	0,24	2,03	4,0

I <sub>b</sub> [A]	I <sub>z</sub> [A]	I <sub>cc max inizio linea</sub> [kA]	I <sub>cc max Fine linea</sub> [kA]	I <sub>ccmin fine linea</sub> [kA]	I <sub>cc Terra</sub> [kA]
7,6	42	4,38	2,08	0,66	0,66

### INTERRUTTORE

Utenza	Interruttore	Poli	Curva Sganciatore	I <sub>n</sub> [A]	I <sub>r</sub> [A]	T <sub>r</sub> [s]	I <sub>m</sub> [kA]	I <sub>sd</sub> [kA]
Siglatura	T <sub>sd</sub> [s]	I <sub>i</sub>	I <sub>g</sub> [xI <sub>n</sub> - A]	T <sub>g</sub> [s]	Differenz.	Classe	I <sub>Δn</sub> [A]	T <sub>Δn</sub> [ms]
F11P	C40 N	3+N	C	16	16	-	0,16	0,16
Q1.2.2	-	-	-	-	Vigi	AC	0,03	Ist.

### VERIFICHE PROTEZIONI

Sovraccarico	Corto Circuito massimo	Corto Circuito minimo	Persone
Verificata	Verificata	Verificata	Verificata

AREA SVINCOLO DI PEDEMONTE

Impianto: EDIFICIO SERVIZI INVERNALI PEDEMONTE

## CALCOLI E VERIFICHE

**QUADRO: [QSI-P] Q.E. FABBRICATO SERVIZI INVERNALI SEZ. PRIVILEGIATA**

**LINEA: F12P**

### CARATTERISTICHE GENERALI DELLA LINEA

P [kW]	I <sub>b</sub> [A]/I <sub>nm</sub> [A]	I <sub>R</sub> [A]	I <sub>S</sub> [A]	I <sub>r</sub> [A]	cos φ <sub>b</sub>	K <sub>utilizzo</sub>	K <sub>contemp.</sub>	η
4,5	7,64	7,64	7,64	7,64	0,85	1,00		

### CAVO

Siglatura	Derivazione	tipo cond.	Lungh. [m]	Posa 64-8	T <sub>emp.</sub> [°C]	n° supp.	Resistività [°K m/W]	Prof. di Posa [m]	ravv. dist.	altri circuiti	K secur.
L1.2.3	3F+N+PE	multi	20	13	30	1		-	ravv.		1,0

Sezione Conduttori [mm <sup>2</sup> ] fase neutro PE	Designazione / Conduttore	R <sub>cavo</sub> [mΩ]	X <sub>cavo</sub> [mΩ]	R <sub>tot</sub> [mΩ]	X <sub>tot</sub> [mΩ]	ΔV <sub>cavo</sub> [%]	ΔV <sub>tot</sub> [%]	ΔV <sub>max prog</sub> [%]
1x 4 1x 4 1x 4	FG7OR/Cu	90,0	2,02	123,9088	38,6076	0,32	2,11	4,0

I <sub>b</sub> [A]	I <sub>z</sub> [A]	I <sub>cc max inizio linea</sub> [kA]	I <sub>cc max Fine linea</sub> [kA]	I <sub>ccmin fine linea</sub> [kA]	I <sub>cc Terra</sub> [kA]
7,6	42	4,38	1,75	0,55	0,55

### INTERRUTTORE

Utenza	Interruttore	Poli	Curva Sganciatore	I <sub>n</sub> [A]	I <sub>r</sub> [A]	T <sub>r</sub> [s]	I <sub>m</sub> [kA]	I <sub>sd</sub> [kA]
Siglatura	T <sub>sd</sub> [s]	I <sub>i</sub>	I <sub>g</sub> [xI <sub>n</sub> - A]	T <sub>g</sub> [s]	Differenz.	Classe	I <sub>Δn</sub> [A]	T <sub>Δn</sub> [ms]
F12P	C40 N	3+N	C	16	16	-	0,16	0,16
Q1.2.3	-	-	-	-	Vigi	AC	0,03	Ist.

### VERIFICHE PROTEZIONI

Sovraccarico	Corto Circuito massimo	Corto Circuito minimo	Persone
Verificata	Verificata	Verificata	Verificata

AREA SVINCOLO DI PEDEMONTE

Impianto: EDIFICIO SERVIZI INVERNALI PEDEMONTE

## CALCOLI E VERIFICHE

**QUADRO: [QSI-P] Q.E. FABBRICATO SERVIZI INVERNALI SEZ. PRIVILEGIATA**

**LINEA: F13P**

### CARATTERISTICHE GENERALI DELLA LINEA

P [kW]	I <sub>b</sub> [A]/I <sub>nm</sub> [A]	I <sub>R</sub> [A]	I <sub>S</sub> [A]	I <sub>r</sub> [A]	cos φ <sub>b</sub>	K <sub>utilizzo</sub>	K <sub>contemp.</sub>	η
4,5	7,64	7,64	7,64	7,64	0,85	1,00		

### CAVO

Siglatura	Derivazione	tipo cond.	Lungh. [m]	Posa 64-8	T <sub>emp.</sub> [°C]	n° supp.	Resistività [°K m/W]	Prof. di Posa [m]	ravv. dist.	altri circuiti	K secur.
L1.2.4	3F+N+PE	multi	20	13	30	1		-	ravv.	2	1,0

Sezione Conduttori [mm <sup>2</sup> ] fase neutro PE	Designazione / Conduttore	R <sub>cavo</sub> [mΩ]	X <sub>cavo</sub> [mΩ]	R <sub>tot</sub> [mΩ]	X <sub>tot</sub> [mΩ]	ΔV <sub>cavo</sub> [%]	ΔV <sub>tot</sub> [%]	ΔV <sub>max prog</sub> [%]
1x 4 1x 4 1x 4	FG7OR/Cu	90,0	2,02	123,9088	38,6076	0,32	2,11	4,0

I <sub>b</sub> [A]	I <sub>z</sub> [A]	I <sub>cc max inizio linea</sub> [kA]	I <sub>cc max Fine linea</sub> [kA]	I <sub>ccmin fine linea</sub> [kA]	I <sub>cc Terra</sub> [kA]
7,6	34,4	4,38	1,75	0,55	0,55

### INTERRUTTORE

Utenza	Interruttore	Poli	Curva Sganciatore	I <sub>n</sub> [A]	I <sub>r</sub> [A]	T <sub>r</sub> [s]	I <sub>m</sub> [kA]	I <sub>sd</sub> [kA]
Siglatura	T <sub>sd</sub> [s]	I <sub>i</sub>	I <sub>g</sub> [xI <sub>n</sub> - A]	T <sub>g</sub> [s]	Differenz.	Classe	I <sub>Δn</sub> [A]	T <sub>Δn</sub> [ms]
F13P	C40 N	3+N	C	16	16	-	0,16	0,16
Q1.2.4	-	-	-	-	Vigi	AC	0,03	Ist.

### VERIFICHE PROTEZIONI

Sovraccarico	Corto Circuito massimo	Corto Circuito minimo	Persone
Verificata	Verificata	Verificata	Verificata

AREA SVINCOLO DI PEDEMONTE

Impianto: EDIFICIO SERVIZI INVERNALI PEDEMONTE

## CALCOLI E VERIFICHE

**QUADRO: [QSI-P] Q.E. FABBRICATO SERVIZI INVERNALI SEZ. PRIVILEGIATA**

**LINEA: F14P**

### CARATTERISTICHE GENERALI DELLA LINEA

P [kW]	$I_b [A]/I_{nm} [A]$	$I_R [A]$	$I_S [A]$	$I_T [A]$	$\cos \varphi_b$	$K_{utilizzo}$	$K_{contemp.}$	$\eta$
0,2	0,97	0	0,97	0	0,90	1,00		

### CAVO

Siglatura	Derivazione	tipo cond.	Lungh. [m]	Posa 64-8	$T_{emp.} [^{\circ}C]$	n° supp.	Resistività [ $^{\circ}K m/W$ ]	Prof. di Posa [m]	ravv. dist.	altri circuiti	K secur.
L1.2.5	F+N+PE	multi	30	13	30	1		-	ravv.	2	1,0

Sezione Conduttori [mm <sup>2</sup> ] fase neutro PE	Designazione / Conduttore	$R_{cavo} [m\Omega]$	$X_{cavo} [m\Omega]$	$R_{tot} [m\Omega]$	$X_{tot} [m\Omega]$	$\Delta V_{cavo} [%]$	$\Delta V_{tot} [%]$	$\Delta V_{max\ prog} [%]$
1x 2,5 1x 2,5 1x 2,5	FG7OR/Cu	216,0	3,27	249,9088	39,8576	0,21	2,0	4,0

$I_b [A]$	$I_z [A]$	$I_{cc\ max\ inizio\ linea} [kA]$	$I_{cc\ max\ Fine\ linea} [kA]$	$I_{ccmin\ fine\ linea} [kA]$	$I_{cc\ Terra} [kA]$
1	29,5	2,2	0,43	0,28	0,28

### INTERRUTTORE

Utenza	Interruttore	Poli	Curva Sganciatore	$I_n [A]$	$I_r [A]$	$T_r [s]$	$I_m [kA]$	$I_{sd} [kA]$
Siglatura	$T_{sd} [s]$	$I_i$	$I_g [xI_n - A]$	$T_g [s]$	Differenz.	Classe	$I_{\Delta n} [A]$	$T_{\Delta n} [ms]$
F14P	C40 N	1+N	C	10	10	-	0,1	0,1
Q1.2.5	-	-	-	-	Vigi	AC	0,03	Ist.

### VERIFICHE PROTEZIONI

Sovraccarico	Corto Circuito massimo	Corto Circuito minimo	Persone
Verificata	Verificata	Verificata	Verificata



## CALCOLI E VERIFICHE

**QUADRO:** [QSI-P] Q.E. FABBRICATO SERVIZI INVERNALI SEZ. PRIVILEGIATA

**LINEA:** GENERALE

### CARATTERISTICHE GENERALI DELLA LINEA

P [kW]	$I_b$ [A]/ $I_{nm}$ [A]	$I_R$ [A]	$I_S$ [A]	$I_T$ [A]	$\cos \varphi_b$	$K_{utilizzo}$	$K_{contemp.}$	$\eta$
0,3	1,37	1,37	0	0	0,95		1,00	

### INTERRUTTORE

Utenza	Interruttore	Poli	Curva Sganciatore	$I_n$ [A]	$I_r$ [A]	$T_r$ [s]	$I_m$ [kA]	$I_{sd}$ [kA]
Siglatura	$T_{sd}$ [s]	$I_i$	$I_g$ [ $\times I_n - A$ ]	$T_g$ [s]	Differenz.	Classe	$I_{\Delta n}$ [A]	$T_{\Delta n}$ [ms]
Generale	C40 N	1+N	C	10	10	-	0,1	0,1
Q1.2.6	-	-	-	-	Vigi	AC	0,03	Ist.

AREA SVINCOLO DI PEDEMONTE

Impianto: EDIFICIO SERVIZI INVERNALI PEDEMONTE

## CALCOLI E VERIFICHE

**QUADRO: [QSI-P] Q.E. FABBRICATO SERVIZI INVERNALI SEZ. PRIVILEGIATA**

**LINEA: L1P**

### CARATTERISTICHE GENERALI DELLA LINEA

P [kW]	I <sub>b</sub> [A]/I <sub>nm</sub> [A]	I <sub>R</sub> [A]	I <sub>S</sub> [A]	I <sub>T</sub> [A]	cos φ <sub>b</sub>	K <sub>utilizzo</sub>	K <sub>contemp.</sub>	η
0,2	0,92	0,92	0	0	0,95	1,00		

### CAVO

Siglatura	Derivazione	tipo cond.	Lungh. [m]	Posa 64-8	T <sub>emp.</sub> [°C]	n° supp.	Resistività [°K m/W]	Prof. di Posa [m]	ravv. dist.	altri circuiti	K secur.
L1.3.1	F+N+PE	multi	15	13	30	3		-	ravv.		1,0

Sezione Conduttori [mm <sup>2</sup> ]			Designazione / Conduttore	R <sub>cavo</sub> [mΩ]	X <sub>cavo</sub> [mΩ]	R <sub>tot</sub> [mΩ]	X <sub>tot</sub> [mΩ]	ΔV <sub>cavo</sub> [%]	ΔV <sub>tot</sub> [%]	ΔV <sub>max prog</sub> [%]
fase	neutro	PE								
1x 2,5	1x 2,5	1x 2,5	FG7OR/Cu	108,0	1,635	140,9088	37,2226	0,1	1,89	4,0

I <sub>b</sub> [A]	I <sub>z</sub> [A]	I <sub>cc max inizio linea</sub> [kA]	I <sub>cc max Fine linea</sub> [kA]	I <sub>ccmin fine linea</sub> [kA]	I <sub>cc Terra</sub> [kA]
0,9	36	2,2	0,72	0,48	0,48

### VERIFICHE PROTEZIONI

Sovraccarico	Corto Circuito massimo	Corto Circuito minimo	Persone
Verificata	Verificata	Verificata	Verificata

AREA SVINCOLO DI PEDEMONTE

Impianto: EDIFICIO SERVIZI INVERNALI PEDEMONTE

## CALCOLI E VERIFICHE

QUADRO: [QSI-P] Q.E. FABBRICATO SERVIZI INVERNALI SEZ. PRIVILEGIATA

LINEA: L1E

### CARATTERISTICHE GENERALI DELLA LINEA

P [kW]	I <sub>b</sub> [A]/I <sub>nm</sub> [A]	I <sub>R</sub> [A]	I <sub>S</sub> [A]	I <sub>T</sub> [A]	cos φ <sub>b</sub>	K <sub>utilizzo</sub>	K <sub>contemp.</sub>	η
0,1	0,45	0,45	0	0	0,95	1,00		

### CAVO

Siglatura	Derivazione	tipo cond.	Lungh. [m]	Posa 64-8	T <sub>emp.</sub> [°C]	n° supp.	Resistività [°K m/W]	Prof. di Posa [m]	ravv. dist.	altri circuiti	K secur.
L1.3.2	F+N+PE	multi	15	13	30	3		-	ravv.		1,0

Sezione Conduttori [mm <sup>2</sup> ]			Designazione / Conduttore	R <sub>cavo</sub> [mΩ]	X <sub>cavo</sub> [mΩ]	R <sub>tot</sub> [mΩ]	X <sub>tot</sub> [mΩ]	ΔV <sub>cavo</sub> [%]	ΔV <sub>tot</sub> [%]	ΔV <sub>max prog</sub> [%]
fase	neutro	PE								
1x 1,5	1x 1,5	1x 1,5	FG7OR/Cu	180,0	1,77	212,9088	37,3576	0,08	1,87	4,0

I <sub>b</sub> [A]	I <sub>z</sub> [A]	I <sub>cc max inizio linea</sub> [kA]	I <sub>cc max Fine linea</sub> [kA]	I <sub>ccmin fine linea</sub> [kA]	I <sub>cc Terra</sub> [kA]
0,5	26	2,2	0,5	0,33	0,33

### SEZIONATORE

Siglatura	Modello	I <sub>n</sub> [A]	U <sub>imp</sub> [kV]	I <sub>cm</sub> [kA cresta]	I <sub>cw</sub> [kA eff]	Coordin. interr. Monte [kA]
S1.3.2	iSW	20	6	0,00	0,00	

### VERIFICHE PROTEZIONI

Sovraccarico	Corto Circuito massimo	Corto Circuito minimo	Persone
Verificata	Verificata	Verificata	Verificata

## CALCOLI E VERIFICHE

**QUADRO:** [QSI-P] Q.E. FABBRICATO SERVIZI INVERNALI SEZ. PRIVILEGIATA

**LINEA:** GENERALE

### CARATTERISTICHE GENERALI DELLA LINEA

P [kW]	$I_b$ [A]/ $I_{nm}$ [A]	$I_R$ [A]	$I_S$ [A]	$I_T$ [A]	$\cos \varphi_b$	$K_{utilizzo}$	$K_{contemp.}$	$\eta$
0,4	1,83	0	0	1,83	0,95		1,00	

### INTERRUTTORE

Utenza	Interruttore	Poli	Curva Sganciatore	$I_n$ [A]	$I_r$ [A]	$T_r$ [s]	$I_m$ [kA]	$I_{sd}$ [kA]
Siglatura	$T_{sd}$ [s]	$I_i$	$I_g$ [ $\times I_n - A$ ]	$T_g$ [s]	Differenz.	Classe	$I_{\Delta n}$ [A]	$T_{\Delta n}$ [ms]
Generale	C40 N	1+N	C	10	10	-	0,1	0,1
Q1.2.7	-	-	-	-	Vigi	AC	0,03	Ist.

AREA SVINCOLO DI PEDEMONTE

Impianto: EDIFICIO SERVIZI INVERNALI PEDEMONTE

## CALCOLI E VERIFICHE

**QUADRO:** [QSI-P] Q.E. FABBRICATO SERVIZI INVERNALI SEZ. PRIVILEGIATA

**LINEA:** L2P

### CARATTERISTICHE GENERALI DELLA LINEA

P [kW]	I <sub>b</sub> [A]/I <sub>nm</sub> [A]	I <sub>R</sub> [A]	I <sub>S</sub> [A]	I <sub>T</sub> [A]	cos φ <sub>b</sub>	K <sub>utilizzo</sub>	K <sub>contemp.</sub>	η
0,3	1,37	0	0	1,37	0,95	1,00		

### CAVO

Siglatura	Derivazione	tipo cond.	Lungh. [m]	Posa 64-8	T <sub>emp.</sub> [°C]	n° supp.	Resistività [°K m/W]	Prof. di Posa [m]	ravv. dist.	altri circuiti	K secur.
L1.3.3	F+N+PE	multi	20	13	30	3		-	ravv.		1,0

Sezione Conduttori [mm <sup>2</sup> ]			Designazione / Conduttore	R <sub>cavo</sub> [mΩ]	X <sub>cavo</sub> [mΩ]	R <sub>tot</sub> [mΩ]	X <sub>tot</sub> [mΩ]	ΔV <sub>cavo</sub> [%]	ΔV <sub>tot</sub> [%]	ΔV <sub>max prog</sub> [%]
fase	neutro	PE								
1x 2,5	1x 2,5	1x 2,5	FG7OR/Cu	144,0	2,18	176,9088	37,7676	0,21	2,0	4,0

I <sub>b</sub> [A]	I <sub>z</sub> [A]	I <sub>cc max inizio linea</sub> [kA]	I <sub>cc max Fine linea</sub> [kA]	I <sub>ccmin fine linea</sub> [kA]	I <sub>cc Terra</sub> [kA]
1,4	36	2,2	0,59	0,39	0,39

### VERIFICHE PROTEZIONI

Sovraccarico	Corto Circuito massimo	Corto Circuito minimo	Persone
Verificata	Verificata	Verificata	Verificata

AREA SVINCOLO DI PEDEMONTE

Impianto: EDIFICIO SERVIZI INVERNALI PEDEMONTE

## CALCOLI E VERIFICHE

**QUADRO: [QSI-P] Q.E. FABBRICATO SERVIZI INVERNALI SEZ. PRIVILEGIATA**

**LINEA: L2E**

### CARATTERISTICHE GENERALI DELLA LINEA

P [kW]	I <sub>b</sub> [A]/I <sub>nm</sub> [A]	I <sub>R</sub> [A]	I <sub>S</sub> [A]	I <sub>T</sub> [A]	cos φ <sub>b</sub>	K <sub>utilizzo</sub>	K <sub>contemp.</sub>	η
0,1	0,45	0	0	0,45	0,95	1,00		

### CAVO

Siglatura	Derivazione	tipo cond.	Lungh. [m]	Posa 64-8	T <sub>emp.</sub> [°C]	n° supp.	Resistività [°K m/W]	Prof. di Posa [m]	ravv. dist.	altri circuiti	K secur.
L1.3.4	F+N+PE	multi	20	13	30	3		-	ravv.		1,0

Sezione Conduttori [mm <sup>2</sup> ] fase neutro PE			Designazione / Conduttore	R <sub>cavo</sub> [mΩ]	X <sub>cavo</sub> [mΩ]	R <sub>tot</sub> [mΩ]	X <sub>tot</sub> [mΩ]	ΔV <sub>cavo</sub> [%]	ΔV <sub>tot</sub> [%]	ΔV <sub>max prog</sub> [%]
1x 1,5	1x 1,5	1x 1,5	FG7OR/Cu	240,0	2,36	272,9088	37,9476	0,11	1,9	4,0

I <sub>b</sub> [A]	I <sub>z</sub> [A]	I <sub>cc max inizio linea</sub> [kA]	I <sub>cc max Fine linea</sub> [kA]	I <sub>ccmin fine linea</sub> [kA]	I <sub>cc Terra</sub> [kA]
0,5	26	2,2	0,39	0,26	0,26

### SEZIONATORE

Siglatura	Modello	I <sub>n</sub> [A]	U <sub>imp</sub> [kV]	I <sub>cm</sub> [kA cresta]	I <sub>cw</sub> [kA eff]	Coordin. interr. Monte [kA]
S1.3.4	iSW	20	6	0,00	0,00	

### VERIFICHE PROTEZIONI

Sovraccarico	Corto Circuito massimo	Corto Circuito minimo	Persone
Verificata	Verificata	Verificata	Verificata

## CALCOLI E VERIFICHE

**QUADRO:** [QSI-P] Q.E. FABBRICATO SERVIZI INVERNALI SEZ. PRIVILEGIATA

**LINEA:** GENERALE

### CARATTERISTICHE GENERALI DELLA LINEA

P [kW]	$I_b [A]/I_{nm} [A]$	$I_R [A]$	$I_S [A]$	$I_T [A]$	$\cos \varphi_b$	$K_{utilizzo}$	$K_{contemp.}$	$\eta$
0,5	2,28	0	2,28	0	0,95		1,00	

### INTERRUTTORE

Utenza	Interruttore	Poli	Curva Sganciatore	$I_n [A]$	$I_r [A]$	$T_r [s]$	$I_m [kA]$	$I_{sd} [kA]$
Siglatura	$T_{sd} [s]$	$I_i$	$I_g [xI_n - A]$	$T_g [s]$	Differenz.	Classe	$I_{\Delta n} [A]$	$T_{\Delta n} [ms]$
Generale	C40 N	1+N	C	10	10	-	0,1	0,1
Q1.2.8	-	-	-	-	Vigi	AC	0,03	Ist.

AREA SVINCOLO DI PEDEMONTE

Impianto: EDIFICIO SERVIZI INVERNALI PEDEMONTE

## CALCOLI E VERIFICHE

**QUADRO: [QSI-P] Q.E. FABBRICATO SERVIZI INVERNALI SEZ. PRIVILEGIATA**

**LINEA: L3P**

### CARATTERISTICHE GENERALI DELLA LINEA

P [kW]	I <sub>b</sub> [A]/I <sub>nm</sub> [A]	I <sub>R</sub> [A]	I <sub>S</sub> [A]	I <sub>T</sub> [A]	cos φ <sub>b</sub>	K <sub>utilizzo</sub>	K <sub>contemp.</sub>	η
0,4	1,83	0	1,83	0	0,95	1,00		

### CAVO

Siglatura	Derivazione	tipo cond.	Lungh. [m]	Posa 64-8	T <sub>emp.</sub> [°C]	n° supp.	Resistività [°K m/W]	Prof. di Posa [m]	ravv. dist.	altri circuiti	K secur.
L1.3.5	F+N+PE	multi	20	13	30	3		-	ravv.		1,0

Sezione Conduttori [mm <sup>2</sup> ] fase neutro PE	Designazione / Conduttore	R <sub>cavo</sub> [mΩ]	X <sub>cavo</sub> [mΩ]	R <sub>tot</sub> [mΩ]	X <sub>tot</sub> [mΩ]	ΔV <sub>cavo</sub> [%]	ΔV <sub>tot</sub> [%]	ΔV <sub>max prog</sub> [%]
1x 2,5 1x 2,5 1x 2,5	FG7OR/Cu	144,0	2,18	176,9088	37,7676	0,28	2,07	4,0

I <sub>b</sub> [A]	I <sub>z</sub> [A]	I <sub>cc max inizio linea</sub> [kA]	I <sub>cc max Fine linea</sub> [kA]	I <sub>ccmin fine linea</sub> [kA]	I <sub>cc Terra</sub> [kA]
1,8	36	2,2	0,59	0,39	0,39

### VERIFICHE PROTEZIONI

Sovraccarico	Corto Circuito massimo	Corto Circuito minimo	Persone
Verificata	Verificata	Verificata	Verificata



AREA SVINCOLO DI PEDEMONTE

Impianto: EDIFICIO SERVIZI INVERNALI PEDEMONTE

## CALCOLI E VERIFICHE

**QUADRO: [QSI-P] Q.E. FABBRICATO SERVIZI INVERNALI SEZ. PRIVILEGIATA**

**LINEA: L3E**

### CARATTERISTICHE GENERALI DELLA LINEA

P [kW]	I <sub>b</sub> [A]/I <sub>nm</sub> [A]	I <sub>R</sub> [A]	I <sub>S</sub> [A]	I <sub>T</sub> [A]	cos φ <sub>b</sub>	K <sub>utilizzo</sub>	K <sub>contemp.</sub>	η
0,1	0,45	0	0,45	0	0,95	1,00		

### CAVO

Siglatura	Derivazione	tipo cond.	Lungh. [m]	Posa 64-8	T <sub>emp.</sub> [°C]	n° supp.	Resistività [°K m/W]	Prof. di Posa [m]	ravv. dist.	altri circuiti	K secur.
L1.3.6	F+N+PE	multi	20	13	30	3		-	ravv.		1,0

Sezione Conduttori [mm <sup>2</sup> ]			Designazione / Conduttore	R <sub>cavo</sub> [mΩ]	X <sub>cavo</sub> [mΩ]	R <sub>tot</sub> [mΩ]	X <sub>tot</sub> [mΩ]	ΔV <sub>cavo</sub> [%]	ΔV <sub>tot</sub> [%]	ΔV <sub>max prog</sub> [%]
fase	neutro	PE								
1x 1,5	1x 1,5	1x 1,5	FG7OR/Cu	240,0	2,36	272,9088	37,9476	0,11	1,9	4,0

I <sub>b</sub> [A]	I <sub>z</sub> [A]	I <sub>cc max inizio linea</sub> [kA]	I <sub>cc max Fine linea</sub> [kA]	I <sub>ccmin fine linea</sub> [kA]	I <sub>cc Terra</sub> [kA]
0,5	26	2,2	0,39	0,26	0,26

### SEZIONATORE

Siglatura	Modello	I <sub>n</sub> [A]	U <sub>imp</sub> [kV]	I <sub>cm</sub> [kA cresta]	I <sub>cw</sub> [kA eff]	Coordin. interr. Monte [kA]
S1.3.6	iSW	20	6	0,00	0,00	

### VERIFICHE PROTEZIONI

Sovraccarico	Corto Circuito massimo	Corto Circuito minimo	Persone
Verificata	Verificata	Verificata	Verificata

## CALCOLI E VERIFICHE

**QUADRO:** [QSI-P] Q.E. FABBRICATO SERVIZI INVERNALI SEZ. PRIVILEGIATA

**LINEA:** GENERALE

### CARATTERISTICHE GENERALI DELLA LINEA

P [kW]	$I_b [A]/I_{nm} [A]$	$I_R [A]$	$I_S [A]$	$I_T [A]$	$\cos \varphi_b$	$K_{utilizzo}$	$K_{contemp.}$	$\eta$
0,5	2,28	0	0	2,28	0,95		1,00	

### INTERRUTTORE

Utenza	Interruttore	Poli	Curva Sganciatore	$I_n [A]$	$I_r [A]$	$T_r [s]$	$I_m [kA]$	$I_{sd} [kA]$
Siglatura	$T_{sd} [s]$	$I_i$	$I_g [xI_n - A]$	$T_g [s]$	Differenz.	Classe	$I_{\Delta n} [A]$	$T_{\Delta n} [ms]$
Generale	C40 N	1+N	C	10	10	-	0,1	0,1
Q1.2.9	-	-	-	-	Vigi	AC	0,03	Ist.

AREA SVINCOLO DI PEDEMONTE

Impianto: EDIFICIO SERVIZI INVERNALI PEDEMONTE

## CALCOLI E VERIFICHE

**QUADRO: [QSI-P] Q.E. FABBRICATO SERVIZI INVERNALI SEZ. PRIVILEGIATA**

**LINEA: L4P**

### CARATTERISTICHE GENERALI DELLA LINEA

P [kW]	I <sub>b</sub> [A]/I <sub>nm</sub> [A]	I <sub>R</sub> [A]	I <sub>S</sub> [A]	I <sub>T</sub> [A]	cos φ <sub>b</sub>	K <sub>utilizzo</sub>	K <sub>contemp.</sub>	η
0,4	1,83	0	0	1,83	0,95	1,00		

### CAVO

Siglatura	Derivazione	tipo cond.	Lungh. [m]	Posa 64-8	T <sub>emp.</sub> [°C]	n° supp.	Resistività [°K m/W]	Prof. di Posa [m]	ravv. dist.	altri circuiti	K secur.
L1.3.7	F+N+PE	multi	20	13	30	3		-	ravv.		1,0

Sezione Conduttori [mm <sup>2</sup> ]			Designazione / Conduttore	R <sub>cavo</sub> [mΩ]	X <sub>cavo</sub> [mΩ]	R <sub>tot</sub> [mΩ]	X <sub>tot</sub> [mΩ]	ΔV <sub>cavo</sub> [%]	ΔV <sub>tot</sub> [%]	ΔV <sub>max prog</sub> [%]
fase	neutro	PE								
1x 2,5	1x 2,5	1x 2,5	FG7OR/Cu	144,0	2,18	176,9088	37,7676	0,28	2,07	4,0

I <sub>b</sub> [A]	I <sub>z</sub> [A]	I <sub>cc max inizio linea</sub> [kA]	I <sub>cc max Fine linea</sub> [kA]	I <sub>ccmin fine linea</sub> [kA]	I <sub>cc Terra</sub> [kA]
1,8	36	2,2	0,59	0,39	0,39

### VERIFICHE PROTEZIONI

Sovraccarico	Corto Circuito massimo	Corto Circuito minimo	Persone
Verificata	Verificata	Verificata	Verificata

AREA SVINCOLO DI PEDEMONTE

Impianto: EDIFICIO SERVIZI INVERNALI PEDEMONTE

## CALCOLI E VERIFICHE

**QUADRO: [QSI-P] Q.E. FABBRICATO SERVIZI INVERNALI SEZ. PRIVILEGIATA**

**LINEA: L4E**

### CARATTERISTICHE GENERALI DELLA LINEA

P [kW]	I <sub>b</sub> [A]/I <sub>nm</sub> [A]	I <sub>R</sub> [A]	I <sub>S</sub> [A]	I <sub>T</sub> [A]	cos φ <sub>b</sub>	K <sub>utilizzo</sub>	K <sub>contemp.</sub>	η
0,1	0,45	0	0	0,45	0,95	1,00		

### CAVO

Siglatura	Derivazione	tipo cond.	Lungh. [m]	Posa 64-8	T <sub>emp.</sub> [°C]	n° supp.	Resistività [°K m/W]	Prof. di Posa [m]	ravv. dist.	altri circuiti	K secur.
L1.3.8	F+N+PE	multi	20	13	30	3		-	ravv.		1,0

Sezione Conduttori [mm <sup>2</sup> ]			Designazione / Conduttore	R <sub>cavo</sub> [mΩ]	X <sub>cavo</sub> [mΩ]	R <sub>tot</sub> [mΩ]	X <sub>tot</sub> [mΩ]	ΔV <sub>cavo</sub> [%]	ΔV <sub>tot</sub> [%]	ΔV <sub>max prog</sub> [%]
fase	neutro	PE								
1x 1,5	1x 1,5	1x 1,5	FG7OR/Cu	240,0	2,36	272,9088	37,9476	0,11	1,9	4,0

I <sub>b</sub> [A]	I <sub>z</sub> [A]	I <sub>cc max inizio linea</sub> [kA]	I <sub>cc max Fine linea</sub> [kA]	I <sub>ccmin fine linea</sub> [kA]	I <sub>cc Terra</sub> [kA]
0,5	26	2,2	0,39	0,26	0,26

### SEZIONATORE

Siglatura	Modello	I <sub>n</sub> [A]	U <sub>imp</sub> [kV]	I <sub>cm</sub> [kA cresta]	I <sub>cw</sub> [kA eff]	Coordin. interr. Monte [kA]
S1.3.8	iSW	20	6	0,00	0,00	

### VERIFICHE PROTEZIONI

Sovraccarico	Corto Circuito massimo	Corto Circuito minimo	Persone
Verificata	Verificata	Verificata	Verificata

## CALCOLI E VERIFICHE

**QUADRO:** [QSI-P] Q.E. FABBRICATO SERVIZI INVERNALI SEZ. PRIVILEGIATA

**LINEA:** RISERVA

### CARATTERISTICHE GENERALI DELLA LINEA

P [kW]	$I_b [A]/I_{nm} [A]$	$I_R [A]$	$I_S [A]$	$I_T [A]$	$\cos \varphi_b$	$K_{utilizzo}$	$K_{contemp.}$	$\eta$
0	0	0	0	0				

### INTERRUTTORE

Utenza	Interruttore	Poli	Curva Sganciatore	$I_n [A]$	$I_r [A]$	$T_r [s]$	$I_m [kA]$	$I_{sd} [kA]$
Siglatura	$T_{sd} [s]$	$I_i$	$I_g [xI_n - A]$	$T_g [s]$	Differenz.	Classe	$I_{\Delta n} [A]$	$T_{\Delta n} [ms]$
Riserva	C40 N	3+N	C	16	16	-	0,16	0,16
Q1.2.10	-	-	-	-	Vigi	AC	0,03	Ist.

## CALCOLI E VERIFICHE

**QUADRO: [QSI-CA] Q.E. SERVIZI INVERNALI CONTINUITA' ASSOLUTA**

**LINEA: ALIMENTAZIONE**

### CARATTERISTICHE GENERALI DELLA LINEA

P [kW]	I <sub>b</sub> [A]/I <sub>nm</sub> [A]	I <sub>R</sub> [A]	I <sub>S</sub> [A]	I <sub>T</sub> [A]	cos φ <sub>b</sub>	K <sub>utilizzo</sub>	K <sub>contemp.</sub>	η
6,64	14,06	14,06	9,61	9,61	0,87		0,80	

### SEZIONATORE

Siglatura	Modello	I <sub>n</sub> [A]	U <sub>imp</sub> [kV]	I <sub>cm</sub> [kA cresta]	I <sub>cw</sub> [kA eff]	Coordin. interr. Monte [kA]
S1	iSW	40	6	0,00	0,00	5,00

## CALCOLI E VERIFICHE

**QUADRO: [QSI-CA] Q.E. SERVIZI INVERNALI CONTINUITA' ASSOLUTA**

**LINEA: SPIE PRESENZA RETE**

### CARATTERISTICHE GENERALI DELLA LINEA

P [kW]	I <sub>b</sub> [A]/I <sub>nm</sub> [A]	I <sub>R</sub> [A]	I <sub>S</sub> [A]	I <sub>T</sub> [A]	cos φ <sub>b</sub>	K <sub>utilizzo</sub>	K <sub>contemp.</sub>	η
0	0	0	0	0				

## CALCOLI E VERIFICHE

**QUADRO:** [QSI-CA] Q.E. SERVIZI INVERNALI CONTINUITA' ASSOLUTA

**LINEA:** AUSILIARI 230 VAC

### CARATTERISTICHE GENERALI DELLA LINEA

P [kW]	$I_b [A]/I_{nm} [A]$	$I_R [A]$	$I_S [A]$	$I_T [A]$	$\cos \phi_b$	$K_{utilizzo}$	$K_{contemp.}$	$\eta$
0	0	0	0	0				

### INTERRUTTORE

Utenza	Interruttore	Poli	Curva Sganciatore	$I_n [A]$	$I_r [A]$	$T_r [s]$	$I_m [kA]$	$I_{sd} [kA]$
Siglatura	$T_{sd} [s]$	$I_i$	$I_g [xI_n - A]$	$T_g [s]$	Differenz.	Classe	$I_{\Delta n} [A]$	$T_{\Delta n} [ms]$
Ausiliari 230 Vac	C40 N	1+N	C	10	10	-	0,1	0,1
Q3.1.2	-	-	-	-	Vigi	AC	0,03	Ist.



AREA SVINCOLO DI PEDEMONTE

Impianto: EDIFICIO SERVIZI INVERNALI PEDEMONTE

## CALCOLI E VERIFICHE

**QUADRO: [QSI-CA] Q.E. SERVIZI INVERNALI CONTINUITA' ASSOLUTA**

**LINEA: F1CA**

### CARATTERISTICHE GENERALI DELLA LINEA

P [kW]	I <sub>b</sub> [A]/I <sub>nm</sub> [A]	I <sub>R</sub> [A]	I <sub>S</sub> [A]	I <sub>r</sub> [A]	cos φ <sub>b</sub>	K <sub>utilizzo</sub>	K <sub>contemp.</sub>	η
3	5,09	5,09	5,09	5,09	0,85	1,00		

### CAVO

Siglatura	Derivazione	tipo cond.	Lungh. [m]	Posa 64-8	T <sub>emp.</sub> [°C]	n° supp.	Resistività [°K m/W]	Prof. di Posa [m]	ravv. dist.	altri circuiti	K secur.
L3.1.3	3F+N+PE	multi	20	13	30	1		-	ravv.		1,0

Sezione Conduttori [mm <sup>2</sup> ] fase neutro PE	Designazione / Conduttore	R <sub>cavo</sub> [mΩ]	X <sub>cavo</sub> [mΩ]	R <sub>tot</sub> [mΩ]	X <sub>tot</sub> [mΩ]	ΔV <sub>cavo</sub> [%]	ΔV <sub>tot</sub> [%]	ΔV <sub>max prog</sub> [%]
1x 4 1x 4 1x 4	FG7OR/Cu	90,0	2,02	158,9088 (107,0)	39,3296 (1,881)	0,22	2,29 (0,36)	4,0

I <sub>b</sub> [A]	I <sub>z</sub> [A]	I <sub>cc max inizio linea</sub> [kA]	I <sub>cc max Fine linea</sub> [kA]	I <sub>ccmin fine linea</sub> [kA]	I <sub>cc Terra</sub> [kA]
5,1	42	2,8 (0,03)	1,38 (0,03)	0,43 (0,02)	0,43 (0,02)

### INTERRUTTORE

Utenza	Interruttore	Poli	Curva Sganciatore	I <sub>n</sub> [A]	I <sub>r</sub> [A]	T <sub>r</sub> [s]	I <sub>m</sub> [kA]	I <sub>sd</sub> [kA]
Siglatura	T <sub>sd</sub> [s]	I <sub>i</sub>	I <sub>g</sub> [xI <sub>n</sub> - A]	T <sub>g</sub> [s]	Differenz.	Classe	I <sub>Δn</sub> [A]	T <sub>Δn</sub> [ms]
F1CA	C40 a	3+N	C	16	16	-	0,16	0,16
Q3.1.3	-	-	-	-	Vigi	AC	0,03	Ist.

### VERIFICHE PROTEZIONI

Sovraccarico	Corto Circuito massimo	Corto Circuito minimo	Persone
Verificata (Verificata)	Verificata (Verificata)	Verificata (Verificata)	Verificata (Verificata)

AREA SVINCOLO DI PEDEMONTE

Impianto: EDIFICIO SERVIZI INVERNALI PEDEMONTE

## CALCOLI E VERIFICHE

**QUADRO: [QSI-CA] Q.E. SERVIZI INVERNALI CONTINUITA' ASSOLUTA**

**LINEA: F2CA**

### CARATTERISTICHE GENERALI DELLA LINEA

P [kW]	I <sub>b</sub> [A]/I <sub>nm</sub> [A]	I <sub>R</sub> [A]	I <sub>S</sub> [A]	I <sub>r</sub> [A]	cos φ <sub>b</sub>	K <sub>utilizzo</sub>	K <sub>contemp.</sub>	η
3	5,09	5,09	5,09	5,09	0,85	1,00		

### CAVO

Siglatura	Derivazione	tipo cond.	Lungh. [m]	Posa 64-8	T <sub>emp.</sub> [°C]	n° supp.	Resistività [°K m/W]	Prof. di Posa [m]	ravv. dist.	altri circuiti	K secur.
L3.1.4	3F+N+PE	multi	40	13	30	1		-	ravv.		1,0

Sezione Conduttori [mm <sup>2</sup> ] fase neutro PE	Designazione / Conduttore	R <sub>cavo</sub> [mΩ]	X <sub>cavo</sub> [mΩ]	R <sub>tot</sub> [mΩ]	X <sub>tot</sub> [mΩ]	ΔV <sub>cavo</sub> [%]	ΔV <sub>tot</sub> [%]	ΔV <sub>max prog</sub> [%]
1x 4 1x 4 1x 4	FG7OR/Cu	180,0	4,04	248,9088 (197,0)	41,3496 (3,901)	0,43	2,5 (0,57)	4,0

I <sub>b</sub> [A]	I <sub>z</sub> [A]	I <sub>cc max inizio linea</sub> [kA]	I <sub>cc max Fine linea</sub> [kA]	I <sub>ccmin fine linea</sub> [kA]	I <sub>cc Terra</sub> [kA]
5,1	42	2,8 (0,03)	0,9 (0,03)	0,28 (0,02)	0,28 (0,02)

### INTERRUTTORE

Utenza	Interruttore	Poli	Curva Sganciatore	I <sub>n</sub> [A]	I <sub>r</sub> [A]	T <sub>r</sub> [s]	I <sub>m</sub> [kA]	I <sub>sd</sub> [kA]
Siglatura	T <sub>sd</sub> [s]	I <sub>i</sub>	I <sub>g</sub> [xI <sub>n</sub> - A]	T <sub>g</sub> [s]	Differenz.	Classe	I <sub>Δn</sub> [A]	T <sub>Δn</sub> [ms]
F2CA	C40 a	3+N	C	16	16	-	0,16	0,16
Q3.1.4	-	-	-	-	Vigi	AC	0,03	Ist.

### VERIFICHE PROTEZIONI

Sovraccarico	Corto Circuito massimo	Corto Circuito minimo	Persone
Verificata (Verificata)	Verificata (Verificata)	Verificata (Verificata)	Verificata (Verificata)

AREA SVINCOLO DI PEDEMONTE

Impianto: EDIFICIO SERVIZI INVERNALI PEDEMONTE

## CALCOLI E VERIFICHE

QUADRO: [QSI-CA] Q.E. SERVIZI INVERNALI CONTINUITA' ASSOLUTA

LINEA: F3CA

### CARATTERISTICHE GENERALI DELLA LINEA

P [kW]	I <sub>b</sub> [A]/I <sub>nm</sub> [A]	I <sub>R</sub> [A]	I <sub>S</sub> [A]	I <sub>r</sub> [A]	cos φ <sub>b</sub>	K <sub>utilizzo</sub>	K <sub>contemp.</sub>	η
1	5,12	5,12	0	0	0,85	1,00		

### CAVO

Siglatura	Derivazione	tipo cond.	Lungh. [m]	Posa 64-8	T <sub>emp.</sub> [°C]	n° supp.	Resistività [°K m/W]	Prof. di Posa [m]	ravv. dist.	altri circuiti	K secur.
L3.1.5	F+N+PE	multi	15	13	30	1		-	ravv.		1,0

Sezione Conduttori [mm <sup>2</sup> ] fase neutro PE			Designazione / Conduttore	R <sub>cavo</sub> [mΩ]	X <sub>cavo</sub> [mΩ]	R <sub>tot</sub> [mΩ]	X <sub>tot</sub> [mΩ]	ΔV <sub>cavo</sub> [%]	ΔV <sub>tot</sub> [%]	ΔV <sub>max prog</sub> [%]
1x 2,5	1x 2,5	1x 2,5	FG7OR/Cu	108,0	1,635	176,9088 (125,0)	38,9446 (1,496)	0,52	2,59 (0,66)	4,0

I <sub>b</sub> [A]	I <sub>z</sub> [A]	I <sub>cc max inizio linea</sub> [kA]	I <sub>cc max Fine linea</sub> [kA]	I <sub>ccmin fine linea</sub> [kA]	I <sub>cc Terra</sub> [kA]
5,1	36	1,3 (0,03)	0,59 (0,59)	0,39 (0,02)	0,39 (0,02)

### INTERRUTTORE

Utenza	Interruttore	Poli	Curva Sganciatore	I <sub>n</sub> [A]	I <sub>r</sub> [A]	T <sub>r</sub> [s]	I <sub>m</sub> [kA]	I <sub>sd</sub> [kA]
Siglatura	T <sub>sd</sub> [s]	I <sub>i</sub>	I <sub>g</sub> [xI <sub>n</sub> - A]	T <sub>g</sub> [s]	Differenz.	Classe	I <sub>Δn</sub> [A]	T <sub>Δn</sub> [ms]
F3CA	C40 a	1+N	C	16	16	-	0,16	0,16
Q3.1.5	-	-	-	-	Vigi	AC	0,03	Ist.

### VERIFICHE PROTEZIONI

Sovraccarico	Corto Circuito massimo	Corto Circuito minimo	Persone
Verificata (Verificata)	Verificata (Verificata)	Verificata (Verificata)	Verificata (Verificata)

AREA SVINCOLO DI PEDEMONTE

Impianto: EDIFICIO SERVIZI INVERNALI PEDEMONTE

## CALCOLI E VERIFICHE

QUADRO: [QSI-CA] Q.E. SERVIZI INVERNALI CONTINUITA' ASSOLUTA

LINEA: L1E

### CARATTERISTICHE GENERALI DELLA LINEA

P [kW]	I <sub>b</sub> [A]/I <sub>nm</sub> [A]	I <sub>R</sub> [A]	I <sub>S</sub> [A]	I <sub>r</sub> [A]	cos φ <sub>b</sub>	K <sub>utilizzo</sub>	K <sub>contemp.</sub>	η
0,1	0,45	0,45	0	0	0,95	1,00		

### CAVO

Siglatura	Derivazione	tipo cond.	Lungh. [m]	Posa 64-8	T <sub>emp.</sub> [°C]	n° supp.	Resistività [°K m/W]	Prof. di Posa [m]	ravv. dist.	altri circuiti	K secur.
L3.1.6	F+N+PE	multi	20	13	30	1		-	ravv.	2	1,0

Sezione Conduttori [mm <sup>2</sup> ] fase neutro PE	Designazione / Conduttore	R <sub>cavo</sub> [mΩ]	X <sub>cavo</sub> [mΩ]	R <sub>tot</sub> [mΩ]	X <sub>tot</sub> [mΩ]	ΔV <sub>cavo</sub> [%]	ΔV <sub>tot</sub> [%]	ΔV <sub>max prog</sub> [%]
1x 1,5 1x 1,5 1x 1,5	FTG100M1/Cu	240,0	2,36	308,9088 (257,0)	39,6696 (2,221)	0,11	2,18 (0,25)	4,0

I <sub>b</sub> [A]	I <sub>z</sub> [A]	I <sub>cc max inizio linea</sub> [kA]	I <sub>cc max Fine linea</sub> [kA]	I <sub>ccmin fine linea</sub> [kA]	I <sub>cc Terra</sub> [kA]
0,5	21,3	1,3 (0,03)	0,35 (0,35)	0,23 (0,02)	0,23 (0,02)

### INTERRUTTORE

Utenza	Interruttore	Poli	Curva Sganciatore	I <sub>n</sub> [A]	I <sub>r</sub> [A]	T <sub>r</sub> [s]	I <sub>m</sub> [kA]	I <sub>sd</sub> [kA]
Siglatura	T <sub>sd</sub> [s]	I <sub>i</sub>	I <sub>g</sub> [xI <sub>n</sub> - A]	T <sub>g</sub> [s]	Differenz.	Classe	I <sub>Δn</sub> [A]	T <sub>Δn</sub> [ms]
L1E	C40 a	1+N	B	10	10	-	0,05	0,05
Q3.1.6	-	-	-	-	Vigi	AC	0,03	Ist.

### VERIFICHE PROTEZIONI

Sovraccarico	Corto Circuito massimo	Corto Circuito minimo	Persone
Verificata (Verificata)	Verificata (Verificata)	Verificata (Verificata)	Verificata (Verificata)

AREA SVINCOLO DI PEDEMONTE

Impianto: EDIFICIO SERVIZI INVERNALI PEDEMONTE

## CALCOLI E VERIFICHE

QUADRO: [QSI-CA] Q.E. SERVIZI INVERNALI CONTINUITA' ASSOLUTA

LINEA: L2E

### CARATTERISTICHE GENERALI DELLA LINEA

P [kW]	I <sub>b</sub> [A]/I <sub>nm</sub> [A]	I <sub>R</sub> [A]	I <sub>S</sub> [A]	I <sub>r</sub> [A]	cos φ <sub>b</sub>	K <sub>utilizzo</sub>	K <sub>contemp.</sub>	η
0,1	0,45	0	0,45	0	0,95	1,00		

### CAVO

Siglatura	Derivazione	tipo cond.	Lungh. [m]	Posa 64-8	T <sub>emp.</sub> [°C]	n° supp.	Resistività [°K m/W]	Prof. di Posa [m]	ravv. dist.	altri circuiti	K secur.
L3.1.7	F+N+PE	multi	30	13	30	1		-	ravv.	2	1,0

Sezione Conduttori [mm <sup>2</sup> ] fase neutro PE			Designazione / Conduttore	R <sub>cavo</sub> [mΩ]	X <sub>cavo</sub> [mΩ]	R <sub>tot</sub> [mΩ]	X <sub>tot</sub> [mΩ]	ΔV <sub>cavo</sub> [%]	ΔV <sub>tot</sub> [%]	ΔV <sub>max prog</sub> [%]
1x 1,5	1x 1,5	1x 1,5	FTG100M1/Cu	360,0	3,54	428,9088 (377,0)	40,8496 (3,401)	0,17	2,24 (0,31)	4,0

I <sub>b</sub> [A]	I <sub>z</sub> [A]	I <sub>cc max inizio linea</sub> [kA]	I <sub>cc max Fine linea</sub> [kA]	I <sub>ccmin fine linea</sub> [kA]	I <sub>cc Terra</sub> [kA]
0,5	21,3	1,3 (0,03)	0,26 (0,26)	0,17 (0,02)	0,17 (0,02)

### INTERRUTTORE

Utenza	Interruttore	Poli	Curva Sganciatore	I <sub>n</sub> [A]	I <sub>r</sub> [A]	T <sub>r</sub> [s]	I <sub>m</sub> [kA]	I <sub>sd</sub> [kA]
Siglatura	T <sub>sd</sub> [s]	I <sub>i</sub>	I <sub>g</sub> [xI <sub>n</sub> - A]	T <sub>g</sub> [s]	Differenz.	Classe	I <sub>Δn</sub> [A]	T <sub>Δn</sub> [ms]
L2E	C40 a	1+N	B	10	10	-	0,05	0,05
Q3.1.7	-	-	-	-	Vigi	AC	0,03	Ist.

### VERIFICHE PROTEZIONI

Sovraccarico	Corto Circuito massimo	Corto Circuito minimo	Persone
Verificata (Verificata)	Verificata (Verificata)	Verificata (Verificata)	Verificata (Verificata)

AREA SVINCOLO DI PEDEMONTE

Impianto: EDIFICIO SERVIZI INVERNALI PEDEMONTE

## CALCOLI E VERIFICHE

**QUADRO: [QSI-CA] Q.E. SERVIZI INVERNALI CONTINUITA' ASSOLUTA**

**LINEA: L3E**

### CARATTERISTICHE GENERALI DELLA LINEA

P [kW]	I <sub>b</sub> [A]/I <sub>nm</sub> [A]	I <sub>R</sub> [A]	I <sub>S</sub> [A]	I <sub>r</sub> [A]	cos φ <sub>b</sub>	K <sub>utilizzo</sub>	K <sub>contemp.</sub>	η
0,1	0,45	0	0	0,45	0,95	1,00		

### CAVO

Siglatura	Derivazione	tipo cond.	Lungh. [m]	Posa 64-8	T <sub>emp.</sub> [°C]	n° supp.	Resistività [°K m/W]	Prof. di Posa [m]	ravv. dist.	altri circuiti	K secur.
L3.1.8	F+N+PE	multi	20	13	30	1		-	ravv.	2	1,0

Sezione Conduttori [mm <sup>2</sup> ] fase neutro PE			Designazione / Conduttore	R <sub>cavo</sub> [mΩ]	X <sub>cavo</sub> [mΩ]	R <sub>tot</sub> [mΩ]	X <sub>tot</sub> [mΩ]	ΔV <sub>cavo</sub> [%]	ΔV <sub>tot</sub> [%]	ΔV <sub>max prog</sub> [%]
1x 1,5	1x 1,5	1x 1,5	FTG100M1/Cu	240,0	2,36	308,9088 (257,0)	39,6696 (2,221)	0,11	2,18 (0,25)	4,0

I <sub>b</sub> [A]	I <sub>z</sub> [A]	I <sub>cc max inizio linea</sub> [kA]	I <sub>cc max Fine linea</sub> [kA]	I <sub>ccmin fine linea</sub> [kA]	I <sub>cc Terra</sub> [kA]
0,5	21,3	1,3 (0,03)	0,35 (0,35)	0,23 (0,02)	0,23 (0,02)

### INTERRUTTORE

Utenza	Interruttore	Poli	Curva Sganciatore	I <sub>n</sub> [A]	I <sub>r</sub> [A]	T <sub>r</sub> [s]	I <sub>m</sub> [kA]	I <sub>sd</sub> [kA]
Siglatura	T <sub>sd</sub> [s]	I <sub>i</sub>	I <sub>g</sub> [xI <sub>n</sub> - A]	T <sub>g</sub> [s]	Differenz.	Classe	I <sub>Δn</sub> [A]	T <sub>Δn</sub> [ms]
L3E	C40 a	1+N	B	10	10	-	0,05	0,05
Q3.1.8	-	-	-	-	Vigi	AC	0,03	Ist.

### VERIFICHE PROTEZIONI

Sovraccarico	Corto Circuito massimo	Corto Circuito minimo	Persone
Verificata (Verificata)	Verificata (Verificata)	Verificata (Verificata)	Verificata (Verificata)

AREA SVINCOLO DI PEDEMONTE

Impianto: EDIFICIO SERVIZI INVERNALI PEDEMONTE

## CALCOLI E VERIFICHE

QUADRO: [QSI-CA] Q.E. SERVIZI INVERNALI CONTINUITA' ASSOLUTA

LINEA: L4E

### CARATTERISTICHE GENERALI DELLA LINEA

P [kW]	I <sub>b</sub> [A]/I <sub>nm</sub> [A]	I <sub>R</sub> [A]	I <sub>S</sub> [A]	I <sub>r</sub> [A]	cos φ <sub>b</sub>	K <sub>utilizzo</sub>	K <sub>contemp.</sub>	η
0,1	0,45	0,45	0	0	0,95	1,00		

### CAVO

Siglatura	Derivazione	tipo cond.	Lungh. [m]	Posa 64-8	T <sub>emp.</sub> [°C]	n° supp.	Resistività [°K m/W]	Prof. di Posa [m]	ravv. dist.	altri circuiti	K secur.
L3.1.9	F+N+PE	multi	30	13	30	1		-	ravv.	2	1,0

Sezione Conduttori [mm <sup>2</sup> ] fase neutro PE	Designazione / Conduttore	R <sub>cavo</sub> [mΩ]	X <sub>cavo</sub> [mΩ]	R <sub>tot</sub> [mΩ]	X <sub>tot</sub> [mΩ]	ΔV <sub>cavo</sub> [%]	ΔV <sub>tot</sub> [%]	ΔV <sub>max prog</sub> [%]
1x 1,5 1x 1,5 1x 1,5	FTG100M1/Cu	360,0	3,54	428,9088 (377,0)	40,8496 (3,401)	0,17	2,24 (0,31)	4,0

I <sub>b</sub> [A]	I <sub>z</sub> [A]	I <sub>cc max inizio linea</sub> [kA]	I <sub>cc max Fine linea</sub> [kA]	I <sub>ccmin fine linea</sub> [kA]	I <sub>cc Terra</sub> [kA]
0,5	21,3	1,3 (0,03)	0,26 (0,26)	0,17 (0,02)	0,17 (0,02)

### INTERRUTTORE

Utenza	Interruttore	Poli	Curva Sganciatore	I <sub>n</sub> [A]	I <sub>r</sub> [A]	T <sub>r</sub> [s]	I <sub>m</sub> [kA]	I <sub>sd</sub> [kA]
Siglatura	T <sub>sd</sub> [s]	I <sub>i</sub>	I <sub>g</sub> [xI <sub>n</sub> - A]	T <sub>g</sub> [s]	Differenz.	Classe	I <sub>Δn</sub> [A]	T <sub>Δn</sub> [ms]
L4E	C40 a	1+N	B	10	10	-	0,05	0,05
Q3.1.9	-	-	-	-	Vigi	AC	0,03	Ist.

### VERIFICHE PROTEZIONI

Sovraccarico	Corto Circuito massimo	Corto Circuito minimo	Persone
Verificata (Verificata)	Verificata (Verificata)	Verificata (Verificata)	Verificata (Verificata)

AREA SVINCOLO DI PEDEMONTE

Impianto: EDIFICIO SERVIZI INVERNALI PEDEMONTE

## CALCOLI E VERIFICHE

QUADRO: [QSI-CA] Q.E. SERVIZI INVERNALI CONTINUITA' ASSOLUTA

LINEA: L5E

### CARATTERISTICHE GENERALI DELLA LINEA

P [kW]	I <sub>b</sub> [A]/I <sub>nm</sub> [A]	I <sub>R</sub> [A]	I <sub>S</sub> [A]	I <sub>r</sub> [A]	cos φ <sub>b</sub>	K <sub>utilizzo</sub>	K <sub>contemp.</sub>	η
0,3	1,37	0	1,37	0	0,95	1,00		

### CAVO

Siglatura	Derivazione	tipo cond.	Lungh. [m]	Posa 64-8	T <sub>emp.</sub> [°C]	n° supp.	Resistività [°K m/W]	Prof. di Posa [m]	ravv. dist.	altri circuiti	K secur.
L3.1.10	F+N+PE	multi	30	13	30	1		-	ravv.	2	1,0

Sezione Conduttori [mm <sup>2</sup> ] fase neutro PE	Designazione / Conduttore	R <sub>cavo</sub> [mΩ]	X <sub>cavo</sub> [mΩ]	R <sub>tot</sub> [mΩ]	X <sub>tot</sub> [mΩ]	ΔV <sub>cavo</sub> [%]	ΔV <sub>tot</sub> [%]	ΔV <sub>max prog</sub> [%]
1x 1,5 1x 1,5 1x 1,5	FTG100M1/Cu	360,0	3,54	428,9088 (377,0)	40,8496 (3,401)	0,51	2,58 (0,65)	4,0

I <sub>b</sub> [A]	I <sub>z</sub> [A]	I <sub>cc max inizio linea</sub> [kA]	I <sub>cc max Fine linea</sub> [kA]	I <sub>ccmin fine linea</sub> [kA]	I <sub>cc Terra</sub> [kA]
1,4	21,3	1,3 (0,03)	0,26 (0,26)	0,17 (0,02)	0,17 (0,02)

### INTERRUTTORE

Utenza	Interruttore	Poli	Curva Sganciatore	I <sub>n</sub> [A]	I <sub>r</sub> [A]	T <sub>r</sub> [s]	I <sub>m</sub> [kA]	I <sub>sd</sub> [kA]
Siglatura	T <sub>sd</sub> [s]	I <sub>i</sub>	I <sub>g</sub> [xI <sub>n</sub> - A]	T <sub>g</sub> [s]	Differenz.	Classe	I <sub>Δn</sub> [A]	T <sub>Δn</sub> [ms]
L5E	C40 a	1+N	B	10	10	-	0,05	0,05
Q3.1.10	-	-	-	-	Vigi	AC	0,03	Ist.

### VERIFICHE PROTEZIONI

Sovraccarico	Corto Circuito massimo	Corto Circuito minimo	Persone
Verificata (Verificata)	Verificata (Verificata)	Verificata (Verificata)	Verificata (Verificata)



AREA SVINCOLO DI PEDEMONTE

Impianto: EDIFICIO SERVIZI INVERNALI PEDEMONTE

## CALCOLI E VERIFICHE

QUADRO: [QSI-CA] Q.E. SERVIZI INVERNALI CONTINUITA' ASSOLUTA

LINEA: L6E

### CARATTERISTICHE GENERALI DELLA LINEA

P [kW]	I <sub>b</sub> [A]/I <sub>nm</sub> [A]	I <sub>R</sub> [A]	I <sub>S</sub> [A]	I <sub>T</sub> [A]	cos φ <sub>b</sub>	K <sub>utilizzo</sub>	K <sub>contemp.</sub>	η
0,3	1,37	0	0	1,37	0,95	1,00		

### CAVO

Siglatura	Derivazione	tipo cond.	Lungh. [m]	Posa 64-8	T <sub>emp.</sub> [°C]	n° supp.	Resistività [°K m/W]	Prof. di Posa [m]	ravv. dist.	altri circuiti	K secur.
L3.1.11	F+N+PE	multi	80	13	30	1		-	ravv.	2	1,0

Sezione Conduttori [mm <sup>2</sup> ] fase neutro PE	Designazione / Conduttore	R <sub>cavo</sub> [mΩ]	X <sub>cavo</sub> [mΩ]	R <sub>tot</sub> [mΩ]	X <sub>tot</sub> [mΩ]	ΔV <sub>cavo</sub> [%]	ΔV <sub>tot</sub> [%]	ΔV <sub>max prog</sub> [%]
1x 1,5 1x 1,5 1x 1,5	FTG10OM1/Cu	960,0	9,44	1028,908 8 (977,0)	46,7496 (9,301)	1,37	3,44 (1,51)	4,0

I <sub>b</sub> [A]	I <sub>z</sub> [A]	I <sub>cc max inizio linea</sub> [kA]	I <sub>cc max Fine linea</sub> [kA]	I <sub>ccmin fine linea</sub> [kA]	I <sub>cc Terra</sub> [kA]
1,4	21,3	1,3 (0,03)	0,11 (0,11)	0,07 (0,02)	0,07 (0,02)

### INTERRUTTORE

Utenza	Interruttore	Poli	Curva Sganciatore	I <sub>n</sub> [A]	I <sub>r</sub> [A]	T <sub>r</sub> [s]	I <sub>m</sub> [kA]	I <sub>sd</sub> [kA]
Siglatura	T <sub>sd</sub> [s]	I <sub>i</sub>	I <sub>g</sub> [xI <sub>n</sub> - A]	T <sub>g</sub> [s]	Differenz.	Classe	I <sub>Δn</sub> [A]	T <sub>Δn</sub> [ms]
L6E	C40 a	1+N	B	10	10	-	0,05	0,05
Q3.1.11	-	-	-	-	Vigi	AC	0,03	Ist.

### VERIFICHE PROTEZIONI

Sovraccarico	Corto Circuito massimo	Corto Circuito minimo	Persone
Verificata (Verificata)	Verificata (Verificata)	Verificata (Verificata)	Verificata (Verificata)

AREA SVINCOLO DI PEDEMONTE

Impianto: EDIFICIO SERVIZI INVERNALI PEDEMONTE

## CALCOLI E VERIFICHE

QUADRO: [QSI-CA] Q.E. SERVIZI INVERNALI CONTINUITA' ASSOLUTA

LINEA: L7E

### CARATTERISTICHE GENERALI DELLA LINEA

P [kW]	I <sub>b</sub> [A]/I <sub>nm</sub> [A]	I <sub>R</sub> [A]	I <sub>S</sub> [A]	I <sub>T</sub> [A]	cos φ <sub>b</sub>	K <sub>utilizzo</sub>	K <sub>contemp.</sub>	η
0,3	1,37	1,37	0	0	0,95	1,00		

### CAVO

Siglatura	Derivazione	tipo cond.	Lungh. [m]	Posa 64-8	T <sub>emp.</sub> [°C]	n° supp.	Resistività [°K m/W]	Prof. di Posa [m]	ravv. dist.	altri circuiti	K secur.
L3.1.12	F+N+PE	multi	100	13	30	1		-	ravv.	2	1,0

Sezione Conduttori [mm <sup>2</sup> ] fase neutro PE	Designazione / Conduttore	R <sub>cavo</sub> [mΩ]	X <sub>cavo</sub> [mΩ]	R <sub>tot</sub> [mΩ]	X <sub>tot</sub> [mΩ]	ΔV <sub>cavo</sub> [%]	ΔV <sub>tot</sub> [%]	ΔV <sub>max prog</sub> [%]
1x 1,5 1x 1,5 1x 1,5	FTG10OM1/Cu	1200,0	11,8	1268,908 8 (1217,0)	49,1096 (11,661)	1,71	3,78 (1,85)	4,0

I <sub>b</sub> [A]	I <sub>z</sub> [A]	I <sub>cc max inizio linea</sub> [kA]	I <sub>cc max Fine linea</sub> [kA]	I <sub>ccmin fine linea</sub> [kA]	I <sub>cc Terra</sub> [kA]
1,4	21,3	1,3 (0,03)	0,09 (0,09)	0,06 (0,02)	0,06 (0,02)

### INTERRUTTORE

Utenza	Interruttore	Poli	Curva Sganciatore	I <sub>n</sub> [A]	I <sub>r</sub> [A]	T <sub>r</sub> [s]	I <sub>m</sub> [kA]	I <sub>sd</sub> [kA]
Siglatura	T <sub>sd</sub> [s]	I <sub>i</sub>	I <sub>g</sub> [xI <sub>n</sub> - A]	T <sub>g</sub> [s]	Differenz.	Classe	I <sub>Δn</sub> [A]	T <sub>Δn</sub> [ms]
L7E	C40 a	1+N	B	10	10	-	0,05	0,05
Q3.1.12	-	-	-	-	Vigi	AC	0,03	Ist.

### VERIFICHE PROTEZIONI

Sovraccarico	Corto Circuito massimo	Corto Circuito minimo	Persone
Verificata (Verificata)	Verificata (Verificata)	Verificata (Verificata)	Verificata (Verificata)

## CALCOLI E VERIFICHE

**QUADRO:** [QSI-CA] Q.E. SERVIZI INVERNALI CONTINUITA' ASSOLUTA

**LINEA:** RISERVA

### CARATTERISTICHE GENERALI DELLA LINEA

P [kW]	$I_b [A]/I_{nm} [A]$	$I_R [A]$	$I_S [A]$	$I_T [A]$	$\cos \varphi_b$	$K_{utilizzo}$	$K_{contemp.}$	$\eta$
0	0	0	0	0				

### INTERRUTTORE

Utenza	Interruttore	Poli	Curva Sganciatore	$I_n [A]$	$I_r [A]$	$T_r [s]$	$I_m [kA]$	$I_{sd} [kA]$
Siglatura	$T_{sd} [s]$	$I_i$	$I_g$ [ $xI_n - A$ ]	$T_g [s]$	Differenz.	Classe	$I_{\Delta n} [A]$	$T_{\Delta n} [ms]$
Riserva	C40 a	3+N	C	16	16	-	0,16	0,16
Q3.1.13	-	-	-	-	Vigi	AC	0,03	Ist.

## CALCOLI E VERIFICHE

**QUADRO:** [QSI-CA] Q.E. SERVIZI INVERNALI CONTINUITA' ASSOLUTA

**LINEA:** RISERVA

### CARATTERISTICHE GENERALI DELLA LINEA

P [kW]	I <sub>b</sub> [A]/I <sub>nm</sub> [A]	I <sub>R</sub> [A]	I <sub>S</sub> [A]	I <sub>T</sub> [A]	cos φ <sub>b</sub>	K <sub>utilizzo</sub>	K <sub>contemp.</sub>	η
0	0	0	0	0				

### INTERRUTTORE

Utenza	Interruttore	Poli	Curva Sganciatore	I <sub>n</sub> [A]	I <sub>r</sub> [A]	T <sub>r</sub> [s]	I <sub>m</sub> [kA]	I <sub>sd</sub> [kA]
Siglatura	T <sub>sd</sub> [s]	I <sub>i</sub>	I <sub>g</sub> [xI <sub>n</sub> - A]	T <sub>g</sub> [s]	Differenz.	Classe	I <sub>Δn</sub> [A]	T <sub>Δn</sub> [ms]
Riserva	C40 a	3+N	C	10	10	-	0,1	0,1
Q3.1.14	-	-	-	-	Vigi	AC	0,03	Ist.

## CALCOLI E VERIFICHE

**QUADRO:** [QSI-01] Q.E. SERVIZI INVERNALI P.PRIMO

**LINEA:** GENERALE

### CARATTERISTICHE GENERALI DELLA LINEA

P [kW]	I <sub>b</sub> [A]/I <sub>nm</sub> [A]	I <sub>R</sub> [A]	I <sub>S</sub> [A]	I <sub>T</sub> [A]	cos φ <sub>b</sub>	K <sub>utilizzo</sub>	K <sub>contemp.</sub>	η
10,88	21,53	21,53	15,4	17,91	0,86		0,80	

### SEZIONATORE

Siglatura	Modello	I <sub>n</sub> [A]	U <sub>imp</sub> [kV]	I <sub>cm</sub> [kA cresta]	I <sub>cw</sub> [kA eff]	Coordin. interr. Monte [kA]
S1	INS40	40	8	15,00	3,00	10,00

## CALCOLI E VERIFICHE

**QUADRO:** [QSI-01] Q.E. SERVIZI INVERNALI P.PRIMO

**LINEA:** SPIE PRESENZA RETE

### CARATTERISTICHE GENERALI DELLA LINEA

P [kW]	I <sub>b</sub> [A]/I <sub>nm</sub> [A]	I <sub>R</sub> [A]	I <sub>S</sub> [A]	I <sub>T</sub> [A]	cos φ <sub>b</sub>	K <sub>utilizzo</sub>	K <sub>contemp.</sub>	η
0	0	0	0	0				

## CALCOLI E VERIFICHE

**QUADRO:** [QSI-01] Q.E. SERVIZI INVERNALI P.PRIMO

**LINEA:** AUSILIARI 230 VAC

### CARATTERISTICHE GENERALI DELLA LINEA

P [kW]	$I_b [A]/I_{nm} [A]$	$I_R [A]$	$I_S [A]$	$I_T [A]$	$\cos \varphi_b$	$K_{utilizzo}$	$K_{contemp.}$	$\eta$
0	0	0	0	0				

### INTERRUTTORE

Utenza	Interruttore	Poli	Curva Sganciatore	$I_n [A]$	$I_r [A]$	$T_r [s]$	$I_m [kA]$	$I_{sd} [kA]$
Siglatura	$T_{sd} [s]$	$I_i$	$I_g [xI_n - A]$	$T_g [s]$	Differenz.	Classe	$I_{\Delta n} [A]$	$T_{\Delta n} [ms]$
Ausiliari 230 Vac	C40 N	1+N	C	10	10	-	0,1	0,1
Q4.1.2	-	-	-	-	Vigi	AC	0,03	Ist.

AREA SVINCOLO DI PEDEMONTE

Impianto: EDIFICIO SERVIZI INVERNALI PEDEMONTE

## CALCOLI E VERIFICHE

QUADRO: [QSI-01] Q.E. SERVIZI INVERNALI P.PRIMO

LINEA: F1P

### CARATTERISTICHE GENERALI DELLA LINEA

P [kW]	I <sub>b</sub> [A]/I <sub>nm</sub> [A]	I <sub>R</sub> [A]	I <sub>S</sub> [A]	I <sub>r</sub> [A]	cos φ <sub>b</sub>	K <sub>utilizzo</sub>	K <sub>contemp.</sub>	η
3	5,09	5,09	5,09	5,09	0,85	1,00		

### CAVO

Siglatura	Derivazione	tipo cond.	Lungh. [m]	Posa 64-8	T <sub>emp.</sub> [°C]	n° supp.	Resistività [°K m/W]	Prof. di Posa [m]	ravv. dist.	altri circuiti	K secur.
L4.1.3	3F+N+PE	multi	15	13	30	1		-	ravv.	2	1,0

Sezione Conduttori [mm <sup>2</sup> ] fase neutro PE	Designazione / Conduttore	R <sub>cavo</sub> [mΩ]	X <sub>cavo</sub> [mΩ]	R <sub>tot</sub> [mΩ]	X <sub>tot</sub> [mΩ]	ΔV <sub>cavo</sub> [%]	ΔV <sub>tot</sub> [%]	ΔV <sub>max prog</sub> [%]
1x 4 1x 4 1x 4	FG7OR/Cu	67,5	1,515	146,4088	39,5351	0,16	2,41	4,0

I <sub>b</sub> [A]	I <sub>z</sub> [A]	I <sub>cc max inizio linea</sub> [kA]	I <sub>cc max Fine linea</sub> [kA]	I <sub>ccmin fine linea</sub> [kA]	I <sub>cc Terra</sub> [kA]
5,1	34,4	2,56	1,5	0,47	0,47

### INTERRUTTORE

Utenza	Interruttore	Poli	Curva Sganciatore	I <sub>n</sub> [A]	I <sub>r</sub> [A]	T <sub>r</sub> [s]	I <sub>m</sub> [kA]	I <sub>sd</sub> [kA]
Siglatura	T <sub>sd</sub> [s]	I <sub>i</sub>	I <sub>g</sub> [xI <sub>n</sub> - A]	T <sub>g</sub> [s]	Differenz.	Classe	I <sub>Δn</sub> [A]	T <sub>Δn</sub> [ms]
F1P	C40 N	3+N	C	16	16	-	0,16	0,16
Q4.1.3	-	-	-	-	Vigi	AC	0,03	Ist.

### VERIFICHE PROTEZIONI

Sovraccarico	Corto Circuito massimo	Corto Circuito minimo	Persone
Verificata	Verificata	Verificata	Verificata



AREA SVINCOLO DI PEDEMONTE

Impianto: EDIFICIO SERVIZI INVERNALI PEDEMONTE

## CALCOLI E VERIFICHE

QUADRO: [QSI-01] Q.E. SERVIZI INVERNALI P.PRIMO

LINEA: F2P

### CARATTERISTICHE GENERALI DELLA LINEA

P [kW]	I <sub>b</sub> [A]/I <sub>nm</sub> [A]	I <sub>R</sub> [A]	I <sub>S</sub> [A]	I <sub>r</sub> [A]	cos φ <sub>b</sub>	K <sub>utilizzo</sub>	K <sub>contemp.</sub>	η
3	5,09	5,09	5,09	5,09	0,85	1,00		

### CAVO

Siglatura	Derivazione	tipo cond.	Lungh. [m]	Posa 64-8	T <sub>emp.</sub> [°C]	n° supp.	Resistività [°K m/W]	Prof. di Posa [m]	ravv. dist.	altri circuiti	K secur.
L4.1.4	3F+N+PE	multi	20	13	30	1		-	ravv.	2	1,0

Sezione Conduttori [mm <sup>2</sup> ] fase neutro PE	Designazione / Conduttore	R <sub>cavo</sub> [mΩ]	X <sub>cavo</sub> [mΩ]	R <sub>tot</sub> [mΩ]	X <sub>tot</sub> [mΩ]	ΔV <sub>cavo</sub> [%]	ΔV <sub>tot</sub> [%]	ΔV <sub>max prog</sub> [%]
1x 4 1x 4 1x 4	FG7OR/Cu	90,0	2,02	168,9088	40,0401	0,22	2,47	4,0

I <sub>b</sub> [A]	I <sub>z</sub> [A]	I <sub>cc max inizio linea</sub> [kA]	I <sub>cc max Fine linea</sub> [kA]	I <sub>ccmin fine linea</sub> [kA]	I <sub>cc Terra</sub> [kA]
5,1	34,4	2,56	1,31	0,41	0,41

### INTERRUTTORE

Utenza	Interruttore	Poli	Curva Sganciatore	I <sub>n</sub> [A]	I <sub>r</sub> [A]	T <sub>r</sub> [s]	I <sub>m</sub> [kA]	I <sub>sd</sub> [kA]
Siglatura	T <sub>sd</sub> [s]	I <sub>i</sub>	I <sub>g</sub> [xI <sub>n</sub> - A]	T <sub>g</sub> [s]	Differenz.	Classe	I <sub>Δn</sub> [A]	T <sub>Δn</sub> [ms]
F2P	C40 N	3+N	C	16	16	-	0,16	0,16
Q4.1.4	-	-	-	-	Vigi	AC	0,03	Ist.

### VERIFICHE PROTEZIONI

Sovraccarico	Corto Circuito massimo	Corto Circuito minimo	Persone
Verificata	Verificata	Verificata	Verificata

AREA SVINCOLO DI PEDEMONTE

Impianto: EDIFICIO SERVIZI INVERNALI PEDEMONTE

## CALCOLI E VERIFICHE

QUADRO: [QSI-01] Q.E. SERVIZI INVERNALI P.PRIMO

LINEA: F3P

### CARATTERISTICHE GENERALI DELLA LINEA

P [kW]	I <sub>b</sub> [A]/I <sub>nm</sub> [A]	I <sub>R</sub> [A]	I <sub>S</sub> [A]	I <sub>r</sub> [A]	cos φ <sub>b</sub>	K <sub>utilizzo</sub>	K <sub>contemp.</sub>	η
1,5	7,67	7,67	0	0	0,85	1,00		

### CAVO

Siglatura	Derivazione	tipo cond.	Lungh. [m]	Posa 64-8	T <sub>emp.</sub> [°C]	n° supp.	Resistività [°K m/W]	Prof. di Posa [m]	ravv. dist.	altri circuiti	K secur.
L4.1.5	F+N+PE	multi	20	13	30	1		-	ravv.	2	1,0

Sezione Conduttori [mm <sup>2</sup> ] fase neutro PE	Designazione / Conduttore	R <sub>cavo</sub> [mΩ]	X <sub>cavo</sub> [mΩ]	R <sub>tot</sub> [mΩ]	X <sub>tot</sub> [mΩ]	ΔV <sub>cavo</sub> [%]	ΔV <sub>tot</sub> [%]	ΔV <sub>max prog</sub> [%]
1x 4 1x 4 1x 4	FG7OR/Cu	90,0	2,02	168,9088	40,0401	0,65	2,9	4,0

I <sub>b</sub> [A]	I <sub>z</sub> [A]	I <sub>cc max inizio linea</sub> [kA]	I <sub>cc max Fine linea</sub> [kA]	I <sub>ccmin fine linea</sub> [kA]	I <sub>cc Terra</sub> [kA]
7,7	40,2	1,18	0,62	0,41	0,41

### INTERRUTTORE

Utenza	Interruttore	Poli	Curva Sganciatore	I <sub>n</sub> [A]	I <sub>r</sub> [A]	T <sub>r</sub> [s]	I <sub>m</sub> [kA]	I <sub>sd</sub> [kA]
Siglatura	T <sub>sd</sub> [s]	I <sub>i</sub>	I <sub>g</sub> [xI <sub>n</sub> - A]	T <sub>g</sub> [s]	Differenz.	Classe	I <sub>Δn</sub> [A]	T <sub>Δn</sub> [ms]
F3P	C40 N	1+N	C	16	16	-	0,16	0,16
Q4.1.5	-	-	-	-	Vigi	AC	0,03	Ist.

### VERIFICHE PROTEZIONI

Sovraccarico	Corto Circuito massimo	Corto Circuito minimo	Persone
Verificata	Verificata	Verificata	Verificata

AREA SVINCOLO DI PEDEMONTE

Impianto: EDIFICIO SERVIZI INVERNALI PEDEMONTE

## CALCOLI E VERIFICHE

QUADRO: [QSI-01] Q.E. SERVIZI INVERNALI P.PRIMO

LINEA: F4P

### CARATTERISTICHE GENERALI DELLA LINEA

P [kW]	I <sub>b</sub> [A]/I <sub>nm</sub> [A]	I <sub>R</sub> [A]	I <sub>S</sub> [A]	I <sub>r</sub> [A]	cos φ <sub>b</sub>	K <sub>utilizzo</sub>	K <sub>contemp.</sub>	η
4,5	7,64	7,64	7,64	7,64	0,85	1,00		

### CAVO

Siglatura	Derivazione	tipo cond.	Lungh. [m]	Posa 64-8	T <sub>emp.</sub> [°C]	n° supp.	Resistività [°K m/W]	Prof. di Posa [m]	ravv. dist.	altri circuiti	K secur.
L4.1.6	3F+N+PE	multi	20	13	30	1		-	ravv.		1,0

Sezione Conduttori [mm <sup>2</sup> ] fase neutro PE	Designazione / Conduttore	R <sub>cavo</sub> [mΩ]	X <sub>cavo</sub> [mΩ]	R <sub>tot</sub> [mΩ]	X <sub>tot</sub> [mΩ]	ΔV <sub>cavo</sub> [%]	ΔV <sub>tot</sub> [%]	ΔV <sub>max prog</sub> [%]
1x 4 1x 4 1x 4	FG7OR/Cu	90,0	2,02	168,9088	40,0401	0,32	2,57	4,0

I <sub>b</sub> [A]	I <sub>z</sub> [A]	I <sub>cc max inizio linea</sub> [kA]	I <sub>cc max Fine linea</sub> [kA]	I <sub>ccmin fine linea</sub> [kA]	I <sub>cc Terra</sub> [kA]
7,6	42	2,56	1,31	0,41	0,41

### INTERRUTTORE

Utenza	Interruttore	Poli	Curva Sganciatore	I <sub>n</sub> [A]	I <sub>r</sub> [A]	T <sub>r</sub> [s]	I <sub>m</sub> [kA]	I <sub>sd</sub> [kA]
Siglatura	T <sub>sd</sub> [s]	I <sub>i</sub>	I <sub>g</sub> [xI <sub>n</sub> - A]	T <sub>g</sub> [s]	Differenz.	Classe	I <sub>Δn</sub> [A]	T <sub>Δn</sub> [ms]
F4P	C40 N	3+N	C	16	16	-	0,16	0,16
Q4.1.6	-	-	-	-	Vigi	AC	0,03	Ist.

### VERIFICHE PROTEZIONI

Sovraccarico	Corto Circuito massimo	Corto Circuito minimo	Persone
Verificata	Verificata	Verificata	Verificata

## CALCOLI E VERIFICHE

**QUADRO:** [QSI-01] Q.E. SERVIZI INVERNALI P.PRIMO

**LINEA:** GENERALE

### CARATTERISTICHE GENERALI DELLA LINEA

P [kW]	$I_b [A]/I_{nm} [A]$	$I_R [A]$	$I_S [A]$	$I_T [A]$	$\cos \varphi_b$	$K_{utilizzo}$	$K_{contemp.}$	$\eta$
0,3	1,37	1,37	0	0	0,95		1,00	

### INTERRUTTORE

Utenza	Interruttore	Poli	Curva Sganciatore	$I_n [A]$	$I_r [A]$	$T_r [s]$	$I_m [kA]$	$I_{sd} [kA]$
Siglatura	$T_{sd} [s]$	$I_i$	$I_g [xI_n - A]$	$T_g [s]$	Differenz.	Classe	$I_{\Delta n} [A]$	$T_{\Delta n} [ms]$
Generale	C40 N	1+N	C	10	10	-	0,1	0,1
Q4.1.7	-	-	-	-	Vigi	AC	0,03	Ist.

AREA SVINCOLO DI PEDEMONTE

Impianto: EDIFICIO SERVIZI INVERNALI PEDEMONTE

## CALCOLI E VERIFICHE

QUADRO: [QSI-01] Q.E. SERVIZI INVERNALI P.PRIMO

LINEA: L1P

### CARATTERISTICHE GENERALI DELLA LINEA

P [kW]	I <sub>b</sub> [A]/I <sub>nm</sub> [A]	I <sub>R</sub> [A]	I <sub>S</sub> [A]	I <sub>T</sub> [A]	cos φ <sub>b</sub>	K <sub>utilizzo</sub>	K <sub>contemp.</sub>	η
0,2	0,92	0,92	0	0	0,95	1,00		

### CAVO

Siglatura	Derivazione	tipo cond.	Lungh. [m]	Posa 64-8	T <sub>emp.</sub> [°C]	n° supp.	Resistività [°K m/W]	Prof. di Posa [m]	ravv. dist.	altri circuiti	K secur.
L4.2.1	F+N+PE	multi	15	13	30	3		-	ravv.		1,0

Sezione Conduttori [mm <sup>2</sup> ]			Designazione / Conduttore	R <sub>cavo</sub> [mΩ]	X <sub>cavo</sub> [mΩ]	R <sub>tot</sub> [mΩ]	X <sub>tot</sub> [mΩ]	ΔV <sub>cavo</sub> [%]	ΔV <sub>tot</sub> [%]	ΔV <sub>max prog</sub> [%]
fase	neutro	PE								
1x 2,5	1x 2,5	1x 2,5	FG7OR/Cu	108,0	1,635	185,9088	38,6551	0,1	2,35	4,0

I <sub>b</sub> [A]	I <sub>z</sub> [A]	I <sub>cc max inizio linea</sub> [kA]	I <sub>cc max Fine linea</sub> [kA]	I <sub>ccmin fine linea</sub> [kA]	I <sub>cc Terra</sub> [kA]
0,9	36	1,18	0,56	0,37	0,37

### VERIFICHE PROTEZIONI

Sovraccarico	Corto Circuito massimo	Corto Circuito minimo	Persone
Verificata	Verificata	Verificata	Verificata

AREA SVINCOLO DI PEDEMONTE

Impianto: EDIFICIO SERVIZI INVERNALI PEDEMONTE

## CALCOLI E VERIFICHE

QUADRO: [QSI-01] Q.E. SERVIZI INVERNALI P.PRIMO

LINEA: L1E

### CARATTERISTICHE GENERALI DELLA LINEA

P [kW]	I <sub>b</sub> [A]/I <sub>nm</sub> [A]	I <sub>R</sub> [A]	I <sub>S</sub> [A]	I <sub>T</sub> [A]	cos φ <sub>b</sub>	K <sub>utilizzo</sub>	K <sub>contemp.</sub>	η
0,1	0,45	0,45	0	0	0,95	1,00		

### CAVO

Siglatura	Derivazione	tipo cond.	Lungh. [m]	Posa 64-8	T <sub>emp.</sub> [°C]	n° supp.	Resistività [°K m/W]	Prof. di Posa [m]	ravv. dist.	altri circuiti	K secur.
L4.2.2	F+N+PE	multi	15	13	30	3		-	ravv.		1,0

Sezione Conduttori [mm <sup>2</sup> ]			Designazione / Conduttore	R <sub>cavo</sub> [mΩ]	X <sub>cavo</sub> [mΩ]	R <sub>tot</sub> [mΩ]	X <sub>tot</sub> [mΩ]	ΔV <sub>cavo</sub> [%]	ΔV <sub>tot</sub> [%]	ΔV <sub>max prog</sub> [%]
fase	neutro	PE								
1x 1,5	1x 1,5	1x 1,5	FG7OR/Cu	180,0	1,77	257,9088	38,7901	0,08	2,33	4,0

I <sub>b</sub> [A]	I <sub>z</sub> [A]	I <sub>cc max inizio linea</sub> [kA]	I <sub>cc max Fine linea</sub> [kA]	I <sub>ccmin fine linea</sub> [kA]	I <sub>cc Terra</sub> [kA]
0,5	26	1,18	0,42	0,27	0,27

### SEZIONATORE

Siglatura	Modello	I <sub>n</sub> [A]	U <sub>imp</sub> [kV]	I <sub>cm</sub> [kA cresta]	I <sub>cw</sub> [kA eff]	Coordin. interr. Monte [kA]
S4.2.2	iSW	20	6	0,00	0,00	

### VERIFICHE PROTEZIONI

Sovraccarico	Corto Circuito massimo	Corto Circuito minimo	Persone
Verificata	Verificata	Verificata	Verificata

## CALCOLI E VERIFICHE

**QUADRO:** [QSI-01] Q.E. SERVIZI INVERNALI P.PRIMO

**LINEA:** GENERALE

### CARATTERISTICHE GENERALI DELLA LINEA

P [kW]	I <sub>b</sub> [A]/I <sub>nm</sub> [A]	I <sub>R</sub> [A]	I <sub>S</sub> [A]	I <sub>T</sub> [A]	cos φ <sub>b</sub>	K <sub>utilizzo</sub>	K <sub>contemp.</sub>	η
0,3	1,37	0	1,37	0	0,95		1,00	

### INTERRUTTORE

Utenza	Interruttore	Poli	Curva Sganciatore	I <sub>n</sub> [A]	I <sub>r</sub> [A]	T <sub>r</sub> [s]	I <sub>m</sub> [kA]	I <sub>sd</sub> [kA]
Siglatura	T <sub>sd</sub> [s]	I <sub>i</sub>	I <sub>g</sub> [xI <sub>n</sub> - A]	T <sub>g</sub> [s]	Differenz.	Classe	I <sub>Δn</sub> [A]	T <sub>Δn</sub> [ms]
Generale	C40 N	1+N	C	10	10	-	0,1	0,1
Q4.1.8	-	-	-	-	Vigi	AC	0,03	Ist.

AREA SVINCOLO DI PEDEMONTE

Impianto: EDIFICIO SERVIZI INVERNALI PEDEMONTE

## CALCOLI E VERIFICHE

QUADRO: [QSI-01] Q.E. SERVIZI INVERNALI P.PRIMO

LINEA: L2P

### CARATTERISTICHE GENERALI DELLA LINEA

P [kW]	I <sub>b</sub> [A]/I <sub>nm</sub> [A]	I <sub>R</sub> [A]	I <sub>S</sub> [A]	I <sub>T</sub> [A]	cos φ <sub>b</sub>	K <sub>utilizzo</sub>	K <sub>contemp.</sub>	η
0,2	0,92	0	0,92	0	0,95	1,00		

### CAVO

Siglatura	Derivazione	tipo cond.	Lungh. [m]	Posa 64-8	T <sub>emp.</sub> [°C]	n° supp.	Resistività [°K m/W]	Prof. di Posa [m]	ravv. dist.	altri circuiti	K secur.
L4.2.3	F+N+PE	multi	15	13	30	3		-	ravv.		1,0

Sezione Conduttori [mm <sup>2</sup> ]			Designazione / Conduttore	R <sub>cavo</sub> [mΩ]	X <sub>cavo</sub> [mΩ]	R <sub>tot</sub> [mΩ]	X <sub>tot</sub> [mΩ]	ΔV <sub>cavo</sub> [%]	ΔV <sub>tot</sub> [%]	ΔV <sub>max prog</sub> [%]
fase	neutro	PE								
1x 2,5	1x 2,5	1x 2,5	FG7OR/Cu	108,0	1,635	185,9088	38,6551	0,1	2,35	4,0

I <sub>b</sub> [A]	I <sub>z</sub> [A]	I <sub>cc max inizio linea</sub> [kA]	I <sub>cc max Fine linea</sub> [kA]	I <sub>ccmin fine linea</sub> [kA]	I <sub>cc Terra</sub> [kA]
0,9	36	1,18	0,56	0,37	0,37

### VERIFICHE PROTEZIONI

Sovraccarico	Corto Circuito massimo	Corto Circuito minimo	Persone
Verificata	Verificata	Verificata	Verificata



AREA SVINCOLO DI PEDEMONTE

Impianto: EDIFICIO SERVIZI INVERNALI PEDEMONTE

## CALCOLI E VERIFICHE

QUADRO: [QSI-01] Q.E. SERVIZI INVERNALI P.PRIMO

LINEA: L2E

### CARATTERISTICHE GENERALI DELLA LINEA

P [kW]	I <sub>b</sub> [A]/I <sub>nm</sub> [A]	I <sub>R</sub> [A]	I <sub>S</sub> [A]	I <sub>T</sub> [A]	cos φ <sub>b</sub>	K <sub>utilizzo</sub>	K <sub>contemp.</sub>	η
0,1	0,45	0	0,45	0	0,95	1,00		

### CAVO

Siglatura	Derivazione	tipo cond.	Lungh. [m]	Posa 64-8	T <sub>emp.</sub> [°C]	n° supp.	Resistività [°K m/W]	Prof. di Posa [m]	ravv. dist.	altri circuiti	K secur.
L4.2.4	F+N+PE	multi	15	13	30	3		-	ravv.		1,0

Sezione Conduttori [mm <sup>2</sup> ]			Designazione / Conduttore	R <sub>cavo</sub> [mΩ]	X <sub>cavo</sub> [mΩ]	R <sub>tot</sub> [mΩ]	X <sub>tot</sub> [mΩ]	ΔV <sub>cavo</sub> [%]	ΔV <sub>tot</sub> [%]	ΔV <sub>max prog</sub> [%]
fase	neutro	PE								
1x 1,5	1x 1,5	1x 1,5	FG7OR/Cu	180,0	1,77	257,9088	38,7901	0,08	2,33	4,0

I <sub>b</sub> [A]	I <sub>z</sub> [A]	I <sub>cc max inizio linea</sub> [kA]	I <sub>cc max Fine linea</sub> [kA]	I <sub>ccmin fine linea</sub> [kA]	I <sub>cc Terra</sub> [kA]
0,5	26	1,18	0,42	0,27	0,27

### SEZIONATORE

Siglatura	Modello	I <sub>n</sub> [A]	U <sub>imp</sub> [kV]	I <sub>cm</sub> [kA cresta]	I <sub>cw</sub> [kA eff]	Coordin. interr. Monte [kA]
S4.2.4	iSW	20	6	0,00	0,00	

### VERIFICHE PROTEZIONI

Sovraccarico	Corto Circuito massimo	Corto Circuito minimo	Persone
Verificata	Verificata	Verificata	Verificata

## CALCOLI E VERIFICHE

**QUADRO:** [QSI-01] Q.E. SERVIZI INVERNALI P.PRIMO

**LINEA:** GENERALE

### CARATTERISTICHE GENERALI DELLA LINEA

P [kW]	$I_b$ [A]/ $I_{nm}$ [A]	$I_R$ [A]	$I_S$ [A]	$I_T$ [A]	$\cos \varphi_b$	$K_{utilizzo}$	$K_{contemp.}$	$\eta$
0,7	3,2	0	0	3,2	0,95		1,00	

### INTERRUTTORE

Utenza	Interruttore	Poli	Curva Sganciatore	$I_n$ [A]	$I_r$ [A]	$T_r$ [s]	$I_m$ [kA]	$I_{sd}$ [kA]
Siglatura	$T_{sd}$ [s]	$I_i$	$I_g$ [ $\times I_n - A$ ]	$T_g$ [s]	Differenz.	Classe	$I_{\Delta n}$ [A]	$T_{\Delta n}$ [ms]
Generale	C40 N	1+N	C	10	10	-	0,1	0,1
Q4.1.9	-	-	-	-	Vigi	AC	0,03	Ist.

AREA SVINCOLO DI PEDEMONTE

Impianto: EDIFICIO SERVIZI INVERNALI PEDEMONTE

## CALCOLI E VERIFICHE

QUADRO: [QSI-01] Q.E. SERVIZI INVERNALI P.PRIMO

LINEA: L3P

### CARATTERISTICHE GENERALI DELLA LINEA

P [kW]	I <sub>b</sub> [A]/I <sub>nm</sub> [A]	I <sub>R</sub> [A]	I <sub>S</sub> [A]	I <sub>T</sub> [A]	cos φ <sub>b</sub>	K <sub>utilizzo</sub>	K <sub>contemp.</sub>	η
0,5	2,28	0	0	2,28	0,95	1,00		

### CAVO

Siglatura	Derivazione	tipo cond.	Lungh. [m]	Posa 64-8	T <sub>emp.</sub> [°C]	n° supp.	Resistività [°K m/W]	Prof. di Posa [m]	ravv. dist.	altri circuiti	K secur.
L4.2.5	F+N+PE	multi	20	13	30	3		-	ravv.		1,0

Sezione Conduttori [mm <sup>2</sup> ]			Designazione / Conduttore	R <sub>cavo</sub> [mΩ]	X <sub>cavo</sub> [mΩ]	R <sub>tot</sub> [mΩ]	X <sub>tot</sub> [mΩ]	ΔV <sub>cavo</sub> [%]	ΔV <sub>tot</sub> [%]	ΔV <sub>max prog</sub> [%]
fase	neutro	PE								
1x 2,5	1x 2,5	1x 2,5	FG7OR/Cu	144,0	2,18	221,9088	39,2001	0,34	2,59	4,0

I <sub>b</sub> [A]	I <sub>z</sub> [A]	I <sub>cc max inizio linea</sub> [kA]	I <sub>cc max Fine linea</sub> [kA]	I <sub>ccmin fine linea</sub> [kA]	I <sub>cc Terra</sub> [kA]
2,3	36	1,18	0,48	0,31	0,31

### VERIFICHE PROTEZIONI

Sovraccarico	Corto Circuito massimo	Corto Circuito minimo	Persone
Verificata	Verificata	Verificata	Verificata

AREA SVINCOLO DI PEDEMONTE

Impianto: EDIFICIO SERVIZI INVERNALI PEDEMONTE

## CALCOLI E VERIFICHE

QUADRO: [QSI-01] Q.E. SERVIZI INVERNALI P.PRIMO

LINEA: L3E

### CARATTERISTICHE GENERALI DELLA LINEA

P [kW]	I <sub>b</sub> [A]/I <sub>nm</sub> [A]	I <sub>R</sub> [A]	I <sub>S</sub> [A]	I <sub>T</sub> [A]	cos φ <sub>b</sub>	K <sub>utilizzo</sub>	K <sub>contemp.</sub>	η
0,2	0,92	0	0	0,92	0,95	1,00		

### CAVO

Siglatura	Derivazione	tipo cond.	Lungh. [m]	Posa 64-8	T <sub>emp.</sub> [°C]	n° supp.	Resistività [°K m/W]	Prof. di Posa [m]	ravv. dist.	altri circuiti	K secur.
L4.2.6	F+N+PE	multi	20	13	30	3		-	ravv.		1,0

Sezione Conduttori [mm <sup>2</sup> ]			Designazione / Conduttore	R <sub>cavo</sub> [mΩ]	X <sub>cavo</sub> [mΩ]	R <sub>tot</sub> [mΩ]	X <sub>tot</sub> [mΩ]	ΔV <sub>cavo</sub> [%]	ΔV <sub>tot</sub> [%]	ΔV <sub>max prog</sub> [%]
fase	neutro	PE								
1x 1,5	1x 1,5	1x 1,5	FG7OR/Cu	240,0	2,36	317,9088	39,3801	0,23	2,48	4,0

I <sub>b</sub> [A]	I <sub>z</sub> [A]	I <sub>cc max inizio linea</sub> [kA]	I <sub>cc max Fine linea</sub> [kA]	I <sub>ccmin fine linea</sub> [kA]	I <sub>cc Terra</sub> [kA]
0,9	26	1,18	0,34	0,22	0,22

### SEZIONATORE

Siglatura	Modello	I <sub>n</sub> [A]	U <sub>imp</sub> [kV]	I <sub>cm</sub> [kA cresta]	I <sub>cw</sub> [kA eff]	Coordin. interr. Monte [kA]
S4.2.6	iSW	20	6	0,00	0,00	

### VERIFICHE PROTEZIONI

Sovraccarico	Corto Circuito massimo	Corto Circuito minimo	Persone
Verificata	Verificata	Verificata	Verificata

## CALCOLI E VERIFICHE

**QUADRO:** [QSI-01] Q.E. SERVIZI INVERNALI P.PRIMO

**LINEA:** GENERALE

### CARATTERISTICHE GENERALI DELLA LINEA

P [kW]	I <sub>b</sub> [A]/I <sub>nm</sub> [A]	I <sub>R</sub> [A]	I <sub>S</sub> [A]	I <sub>T</sub> [A]	cos φ <sub>b</sub>	K <sub>utilizzo</sub>	K <sub>contemp.</sub>	η
0,3	1,37	0	0	1,37	0,95		1,00	

### INTERRUTTORE

Utenza	Interruttore	Poli	Curva Sganciatore	I <sub>n</sub> [A]	I <sub>r</sub> [A]	T <sub>r</sub> [s]	I <sub>m</sub> [kA]	I <sub>sd</sub> [kA]
Siglatura	T <sub>sd</sub> [s]	I <sub>i</sub>	I <sub>g</sub> [xI <sub>n</sub> - A]	T <sub>g</sub> [s]	Differenz.	Classe	I <sub>Δn</sub> [A]	T <sub>Δn</sub> [ms]
Generale	C40 N	1+N	C	10	10	-	0,1	0,1
Q4.1.10	-	-	-	-	Vigi	AC	0,03	Ist.

AREA SVINCOLO DI PEDEMONTE

Impianto: EDIFICIO SERVIZI INVERNALI PEDEMONTE

## CALCOLI E VERIFICHE

QUADRO: [QSI-01] Q.E. SERVIZI INVERNALI P.PRIMO

LINEA: L4P

### CARATTERISTICHE GENERALI DELLA LINEA

P [kW]	I <sub>b</sub> [A]/I <sub>nm</sub> [A]	I <sub>R</sub> [A]	I <sub>S</sub> [A]	I <sub>T</sub> [A]	cos φ <sub>b</sub>	K <sub>utilizzo</sub>	K <sub>contemp.</sub>	η
0,2	0,92	0	0	0,92	0,95	1,00		

### CAVO

Siglatura	Derivazione	tipo cond.	Lungh. [m]	Posa 64-8	T <sub>emp.</sub> [°C]	n° supp.	Resistività [°K m/W]	Prof. di Posa [m]	ravv. dist.	altri circuiti	K secur.
L4.2.7	F+N+PE	multi	15	13	30	3		-	ravv.		1,0

Sezione Conduttori [mm <sup>2</sup> ]			Designazione / Conduttore	R <sub>cavo</sub> [mΩ]	X <sub>cavo</sub> [mΩ]	R <sub>tot</sub> [mΩ]	X <sub>tot</sub> [mΩ]	ΔV <sub>cavo</sub> [%]	ΔV <sub>tot</sub> [%]	ΔV <sub>max prog</sub> [%]
fase	neutro	PE								
1x 2,5	1x 2,5	1x 2,5	FG7OR/Cu	108,0	1,635	185,9088	38,6551	0,1	2,35	4,0

I <sub>b</sub> [A]	I <sub>z</sub> [A]	I <sub>cc max inizio linea</sub> [kA]	I <sub>cc max Fine linea</sub> [kA]	I <sub>ccmin fine linea</sub> [kA]	I <sub>cc Terra</sub> [kA]
0,9	36	1,18	0,56	0,37	0,37

### VERIFICHE PROTEZIONI

Sovraccarico	Corto Circuito massimo	Corto Circuito minimo	Persone
Verificata	Verificata	Verificata	Verificata

AREA SVINCOLO DI PEDEMONTE

Impianto: EDIFICIO SERVIZI INVERNALI PEDEMONTE

## CALCOLI E VERIFICHE

QUADRO: [QSI-01] Q.E. SERVIZI INVERNALI P.PRIMO

LINEA: L4E

### CARATTERISTICHE GENERALI DELLA LINEA

P [kW]	I <sub>b</sub> [A]/I <sub>nm</sub> [A]	I <sub>R</sub> [A]	I <sub>S</sub> [A]	I <sub>T</sub> [A]	cos φ <sub>b</sub>	K <sub>utilizzo</sub>	K <sub>contemp.</sub>	η
0,1	0,45	0	0	0,45	0,95	1,00		

### CAVO

Siglatura	Derivazione	tipo cond.	Lungh. [m]	Posa 64-8	T <sub>emp.</sub> [°C]	n° supp.	Resistività [°K m/W]	Prof. di Posa [m]	ravv. dist.	altri circuiti	K secur.
L4.2.8	F+N+PE	multi	15	13	30	3		-	ravv.		1,0

Sezione Conduttori [mm <sup>2</sup> ]			Designazione / Conduttore	R <sub>cavo</sub> [mΩ]	X <sub>cavo</sub> [mΩ]	R <sub>tot</sub> [mΩ]	X <sub>tot</sub> [mΩ]	ΔV <sub>cavo</sub> [%]	ΔV <sub>tot</sub> [%]	ΔV <sub>max prog</sub> [%]
fase	neutro	PE								
1x 1,5	1x 1,5	1x 1,5	FG7OR/Cu	180,0	1,77	257,9088	38,7901	0,08	2,33	4,0

I <sub>b</sub> [A]	I <sub>z</sub> [A]	I <sub>cc max inizio linea</sub> [kA]	I <sub>cc max Fine linea</sub> [kA]	I <sub>ccmin fine linea</sub> [kA]	I <sub>cc Terra</sub> [kA]
0,5	26	1,18	0,42	0,27	0,27

### SEZIONATORE

Siglatura	Modello	I <sub>n</sub> [A]	U <sub>imp</sub> [kV]	I <sub>cm</sub> [kA cresta]	I <sub>cw</sub> [kA eff]	Coordin. interr. Monte [kA]
S4.2.8	iSW	20	6	0,00	0,00	

### VERIFICHE PROTEZIONI

Sovraccarico	Corto Circuito massimo	Corto Circuito minimo	Persone
Verificata	Verificata	Verificata	Verificata

## CALCOLI E VERIFICHE

QUADRO: [QSI-01] Q.E. SERVIZI INVERNALI P.PRIMO

LINEA: RISERVA

### CARATTERISTICHE GENERALI DELLA LINEA

P [kW]	$I_b [A]/I_{nm} [A]$	$I_R [A]$	$I_S [A]$	$I_T [A]$	$\cos \varphi_b$	$K_{utilizzo}$	$K_{contemp.}$	$\eta$
0	0	0	0	0				

### INTERRUTTORE

Utenza	Interruttore	Poli	Curva Sganciatore	$I_n [A]$	$I_r [A]$	$T_r [s]$	$I_m [kA]$	$I_{sd} [kA]$
Siglatura	$T_{sd} [s]$	$I_i$	$I_g [xI_n - A]$	$T_g [s]$	Differenz.	Classe	$I_{\Delta n} [A]$	$T_{\Delta n} [ms]$
Riserva	C40 N	3+N	C	16	16	-	0,16	0,16
Q4.1.11	-	-	-	-	Vigi	AC	0,03	Ist.



## CALCOLI E VERIFICHE

**QUADRO:** [QSI-01] Q.E. SERVIZI INVERNALI P.PRIMO

**LINEA:** RISERVA

### CARATTERISTICHE GENERALI DELLA LINEA

P [kW]	$I_b [A]/I_{nm} [A]$	$I_R [A]$	$I_S [A]$	$I_T [A]$	$\cos \varphi_b$	$K_{utilizzo}$	$K_{contemp.}$	$\eta$
0	0	0	0	0				

### INTERRUTTORE

Utenza	Interruttore	Poli	Curva Sganciatore	$I_n [A]$	$I_r [A]$	$T_r [s]$	$I_m [kA]$	$I_{sd} [kA]$
Siglatura	$T_{sd} [s]$	$I_i$	$I_g [xI_n - A]$	$T_g [s]$	Differenz.	Classe	$I_{\Delta n} [A]$	$T_{\Delta n} [ms]$
Riserva	C40 N	1+N	C	10	10	-	0,1	0,1
Q4.1.12	-	-	-	-	Vigi	AC	0,03	Ist.

## CALCOLI E VERIFICHE

**QUADRO:** [QRM] Q.E. RICOVERO MEZZI

**LINEA:** GENERALE

### CARATTERISTICHE GENERALI DELLA LINEA

P [kW]	I <sub>b</sub> [A]/I <sub>nm</sub> [A]	I <sub>R</sub> [A]	I <sub>S</sub> [A]	I <sub>T</sub> [A]	cos φ <sub>b</sub>	K <sub>utilizzo</sub>	K <sub>contemp.</sub>	η
5,28	10,23	10,23	10,23	6,25	0,86		0,80	

### SEZIONATORE

Siglatura	Modello	I <sub>n</sub> [A]	U <sub>imp</sub> [kV]	I <sub>cm</sub> [kA cresta]	I <sub>cw</sub> [kA eff]	Coordin. interr. Monte [kA]
S1	iSW	40	6	0,00	0,00	5,00

## CALCOLI E VERIFICHE

QUADRO: [QRM] Q.E. RICOVERO MEZZI

LINEA: SPIE PRESENZA RETE

### CARATTERISTICHE GENERALI DELLA LINEA

P [kW]	$I_b$ [A]/ $I_{nm}$ [A]	$I_R$ [A]	$I_S$ [A]	$I_T$ [A]	$\cos \varphi_b$	$K_{utilizzo}$	$K_{contemp.}$	$\eta$
0	0	0	0	0				

## CALCOLI E VERIFICHE

**QUADRO:** [QRM] Q.E. RICOVERO MEZZI

**LINEA:** AUSILIARI 230 VAC

### CARATTERISTICHE GENERALI DELLA LINEA

P [kW]	$I_b [A]/I_{nm} [A]$	$I_R [A]$	$I_S [A]$	$I_T [A]$	$\cos \varphi_b$	$K_{utilizzo}$	$K_{contemp.}$	$\eta$
0	0	0	0	0				

### INTERRUTTORE

Utenza	Interruttore	Poli	Curva Sganciatore	$I_n [A]$	$I_r [A]$	$T_r [s]$	$I_m [kA]$	$I_{sd} [kA]$
Siglatura	$T_{sd} [s]$	$I_i$	$I_g [xI_n - A]$	$T_g [s]$	Differenz.	Classe	$I_{\Delta n} [A]$	$T_{\Delta n} [ms]$
Ausiliari 230 Vac	C40 N	1+N	C	10	10	-	0,1	0,1
Q5.1.2	-	-	-	-	Vigi	AC	0,03	Ist.

AREA SVINCOLO DI PEDEMONTE

Impianto: EDIFICIO SERVIZI INVERNALI PEDEMONTE

## CALCOLI E VERIFICHE

QUADRO: [QRM] Q.E. RICOVERO MEZZI

LINEA: F1P

### CARATTERISTICHE GENERALI DELLA LINEA

P [kW]	I <sub>b</sub> [A]/I <sub>nm</sub> [A]	I <sub>R</sub> [A]	I <sub>S</sub> [A]	I <sub>r</sub> [A]	cos φ <sub>b</sub>	K <sub>utilizzo</sub>	K <sub>contemp.</sub>	η
3	5,09	5,09	5,09	5,09	0,85	1,00		

### CAVO

Siglatura	Derivazione	tipo cond.	Lungh. [m]	Posa 64-8	T <sub>emp.</sub> [°C]	n° supp.	Resistività [°K m/W]	Prof. di Posa [m]	ravv. dist.	altri circuiti	K secur.
L5.1.3	3F+N+PE	multi	20	13	30	1		-	ravv.	2	1,0

Sezione Conduttori [mm <sup>2</sup> ]	Designazione / Conduttore	R <sub>cavo</sub> [mΩ]	X <sub>cavo</sub> [mΩ]	R <sub>tot</sub> [mΩ]	X <sub>tot</sub> [mΩ]	ΔV <sub>cavo</sub> [%]	ΔV <sub>tot</sub> [%]	ΔV <sub>max prog</sub> [%]
1x 4 fase 1x 4 neutro 1x 4 PE	FG7OR/Cu	90,0	2,02	183,9088	40,5176	0,22	2,3	4,0

I <sub>b</sub> [A]	I <sub>z</sub> [A]	I <sub>cc max inizio linea</sub> [kA]	I <sub>cc max Fine linea</sub> [kA]	I <sub>ccmin fine linea</sub> [kA]	I <sub>cc Terra</sub> [kA]
5,1	34,4	2,22	1,21	0,38	0,38

### INTERRUTTORE

Utenza	Interruttore	Poli	Curva Sganciatore	I <sub>n</sub> [A]	I <sub>r</sub> [A]	T <sub>r</sub> [s]	I <sub>m</sub> [kA]	I <sub>sd</sub> [kA]
Siglatura	T <sub>sd</sub> [s]	I <sub>i</sub>	I <sub>g</sub> [xI <sub>n</sub> - A]	T <sub>g</sub> [s]	Differenz.	Classe	I <sub>Δn</sub> [A]	T <sub>Δn</sub> [ms]
F1P	C40 N	3+N	C	16	16	-	0,16	0,16
Q5.1.3	-	-	-	-	Vigi	AC	0,3	Ist.

### VERIFICHE PROTEZIONI

Sovraccarico	Corto Circuito massimo	Corto Circuito minimo	Persone
Verificata	Verificata	Verificata	Verificata

AREA SVINCOLO DI PEDEMONTE

Impianto: EDIFICIO SERVIZI INVERNALI PEDEMONTE

## CALCOLI E VERIFICHE

QUADRO: [QRM] Q.E. RICOVERO MEZZI

LINEA: F2P

### CARATTERISTICHE GENERALI DELLA LINEA

P [kW]	I <sub>b</sub> [A]/I <sub>nm</sub> [A]	I <sub>R</sub> [A]	I <sub>S</sub> [A]	I <sub>r</sub> [A]	cos φ <sub>b</sub>	K <sub>utilizzo</sub>	K <sub>contemp.</sub>	η
1,5	7,67	7,67	0	0	0,85	1,00		

### CAVO

Siglatura	Derivazione	tipo cond.	Lungh. [m]	Posa 64-8	T <sub>emp.</sub> [°C]	n° supp.	Resistività [°K m/W]	Prof. di Posa [m]	ravv. dist.	altri circuiti	K secur.
L5.1.4	F+N+PE	multi	20	13	30	1		-	ravv.	2	1,0

Sezione Conduttori [mm <sup>2</sup> ] fase neutro PE	Designazione / Conduttore	R <sub>cavo</sub> [mΩ]	X <sub>cavo</sub> [mΩ]	R <sub>tot</sub> [mΩ]	X <sub>tot</sub> [mΩ]	ΔV <sub>cavo</sub> [%]	ΔV <sub>tot</sub> [%]	ΔV <sub>max prog</sub> [%]
1x 4 1x 4 1x 4	FG7OR/Cu	90,0	2,02	183,9088	40,5176	0,65	2,73	4,0

I <sub>b</sub> [A]	I <sub>z</sub> [A]	I <sub>cc max inizio linea</sub> [kA]	I <sub>cc max Fine linea</sub> [kA]	I <sub>ccmin fine linea</sub> [kA]	I <sub>cc Terra</sub> [kA]
7,7	40,2	1,03	0,57	0,38	0,38

### INTERRUTTORE

Utenza	Interruttore	Poli	Curva Sganciatore	I <sub>n</sub> [A]	I <sub>r</sub> [A]	T <sub>r</sub> [s]	I <sub>m</sub> [kA]	I <sub>sd</sub> [kA]
Siglatura	T <sub>sd</sub> [s]	I <sub>i</sub>	I <sub>g</sub> [xI <sub>n</sub> - A]	T <sub>g</sub> [s]	Differenz.	Classe	I <sub>Δn</sub> [A]	T <sub>Δn</sub> [ms]
F2P	C40 N	1+N	C	16	16	-	0,16	0,16
Q5.1.4	-	-	-	-	Vigi	AC	0,03	Ist.

### VERIFICHE PROTEZIONI

Sovraccarico	Corto Circuito massimo	Corto Circuito minimo	Persone
Verificata	Verificata	Verificata	Verificata

AREA SVINCOLO DI PEDEMONTE

Impianto: EDIFICIO SERVIZI INVERNALI PEDEMONTE

## CALCOLI E VERIFICHE

QUADRO: [QRM] Q.E. RICOVERO MEZZI

LINEA: F2P

### CARATTERISTICHE GENERALI DELLA LINEA

P [kW]	I <sub>b</sub> [A]/I <sub>nm</sub> [A]	I <sub>R</sub> [A]	I <sub>S</sub> [A]	I <sub>r</sub> [A]	cos φ <sub>b</sub>	K <sub>utilizzo</sub>	K <sub>contemp.</sub>	η
1,5	7,67	0	7,67	0	0,85	1,00		

### CAVO

Siglatura	Derivazione	tipo cond.	Lungh. [m]	Posa 64-8	T <sub>emp.</sub> [°C]	n° supp.	Resistività [°K m/W]	Prof. di Posa [m]	ravv. dist.	altri circuiti	K secur.
L5.1.5	F+N+PE	multi	40	13	30	1		-	ravv.	2	1,0

Sezione Conduttori [mm <sup>2</sup> ] fase neutro PE	Designazione / Conduttore	R <sub>cavo</sub> [mΩ]	X <sub>cavo</sub> [mΩ]	R <sub>tot</sub> [mΩ]	X <sub>tot</sub> [mΩ]	ΔV <sub>cavo</sub> [%]	ΔV <sub>tot</sub> [%]	ΔV <sub>max prog</sub> [%]
1x 4 1x 4 1x 4	FG7OR/Cu	180,0	4,04	273,9088	42,5376	1,3	3,38	4,0

I <sub>b</sub> [A]	I <sub>z</sub> [A]	I <sub>cc max inizio linea</sub> [kA]	I <sub>cc max Fine linea</sub> [kA]	I <sub>ccmin fine linea</sub> [kA]	I <sub>cc Terra</sub> [kA]
7,7	40,2	1,03	0,39	0,26	0,26

### INTERRUTTORE

Utenza	Interruttore	Poli	Curva Sganciatore	I <sub>n</sub> [A]	I <sub>r</sub> [A]	T <sub>r</sub> [s]	I <sub>m</sub> [kA]	I <sub>sd</sub> [kA]
Siglatura	T <sub>sd</sub> [s]	I <sub>i</sub>	I <sub>g</sub> [xI <sub>n</sub> - A]	T <sub>g</sub> [s]	Differenz.	Classe	I <sub>Δn</sub> [A]	T <sub>Δn</sub> [ms]
F2P	C40 N	1+N	C	16	16	-	0,16	0,16
Q5.1.5	-	-	-	-	Vigi	AC	0,03	Ist.

### VERIFICHE PROTEZIONI

Sovraccarico	Corto Circuito massimo	Corto Circuito minimo	Persone
Verificata	Verificata	Verificata	Verificata

## CALCOLI E VERIFICHE

**QUADRO:** [QRM] Q.E. RICOVERO MEZZI

**LINEA:** GENERALE

### CARATTERISTICHE GENERALI DELLA LINEA

P [kW]	I <sub>b</sub> [A]/I <sub>nm</sub> [A]	I <sub>R</sub> [A]	I <sub>S</sub> [A]	I <sub>T</sub> [A]	cos φ <sub>b</sub>	K <sub>utilizzo</sub>	K <sub>contemp.</sub>	η
0,6	2,74	2,74	0	0	0,95		1,00	

### INTERRUTTORE

Utenza	Interruttore	Poli	Curva Sganciatore	I <sub>n</sub> [A]	I <sub>r</sub> [A]	T <sub>r</sub> [s]	I <sub>m</sub> [kA]	I <sub>sd</sub> [kA]
Siglatura	T <sub>sd</sub> [s]	I <sub>i</sub>	I <sub>g</sub> [xI <sub>n</sub> - A]	T <sub>g</sub> [s]	Differenz.	Classe	I <sub>Δn</sub> [A]	T <sub>Δn</sub> [ms]
Generale	C40 N	1+N	C	16	16	-	0,16	0,16
Q5.1.6	-	-	-	-	Vigi	AC	0,03	Ist.



AREA SVINCOLO DI PEDEMONTE

Impianto: EDIFICIO SERVIZI INVERNALI PEDEMONTE

## CALCOLI E VERIFICHE

QUADRO: [QRM] Q.E. RICOVERO MEZZI

LINEA: L1P

### CARATTERISTICHE GENERALI DELLA LINEA

P [kW]	I <sub>b</sub> [A]/I <sub>nm</sub> [A]	I <sub>R</sub> [A]	I <sub>S</sub> [A]	I <sub>T</sub> [A]	cos φ <sub>b</sub>	K <sub>utilizzo</sub>	K <sub>contemp.</sub>	η
0,5	2,28	2,28	0	0	0,95	1,00		

### CAVO

Siglatura	Derivazione	tipo cond.	Lungh. [m]	Posa 64-8	T <sub>emp.</sub> [°C]	n° supp.	Resistività [°K m/W]	Prof. di Posa [m]	ravv. dist.	altri circuiti	K secur.
L5.2.1	F+N+PE	multi	20	13	30	3		-	ravv.	2	1,0

Sezione Conduttori [mm <sup>2</sup> ]			Designazione / Conduttore	R <sub>cavo</sub> [mΩ]	X <sub>cavo</sub> [mΩ]	R <sub>tot</sub> [mΩ]	X <sub>tot</sub> [mΩ]	ΔV <sub>cavo</sub> [%]	ΔV <sub>tot</sub> [%]	ΔV <sub>max prog</sub> [%]
fase	neutro	PE								
1x 2,5	1x 2,5	1x 2,5	FG7OR/Cu	144,0	2,18	236,9088	39,6776	0,34	2,42	4,0

I <sub>b</sub> [A]	I <sub>z</sub> [A]	I <sub>cc max inizio linea</sub> [kA]	I <sub>cc max Fine linea</sub> [kA]	I <sub>ccmin fine linea</sub> [kA]	I <sub>cc Terra</sub> [kA]
2,3	36	1,03	0,45	0,3	0,3

### VERIFICHE PROTEZIONI

Sovraccarico	Corto Circuito massimo	Corto Circuito minimo	Persone
Verificata	Verificata	Verificata	Verificata

AREA SVINCOLO DI PEDEMONTE

Impianto: EDIFICIO SERVIZI INVERNALI PEDEMONTE

## CALCOLI E VERIFICHE

QUADRO: [QRM] Q.E. RICOVERO MEZZI

LINEA: L1E

### CARATTERISTICHE GENERALI DELLA LINEA

P [kW]	I <sub>b</sub> [A]/I <sub>nm</sub> [A]	I <sub>R</sub> [A]	I <sub>S</sub> [A]	I <sub>T</sub> [A]	cos φ <sub>b</sub>	K <sub>utilizzo</sub>	K <sub>contemp.</sub>	η
0,1	0,45	0,45	0	0	0,95	1,00		

### CAVO

Siglatura	Derivazione	tipo cond.	Lungh. [m]	Posa 64-8	T <sub>emp.</sub> [°C]	n° supp.	Resistività [°K m/W]	Prof. di Posa [m]	ravv. dist.	altri circuiti	K secur.
L5.2.2	F+N+PE	multi	30	13	30	3		-	ravv.	2	1,0

Sezione Conduttori [mm <sup>2</sup> ]			Designazione / Conduttore	R <sub>cavo</sub> [mΩ]	X <sub>cavo</sub> [mΩ]	R <sub>tot</sub> [mΩ]	X <sub>tot</sub> [mΩ]	ΔV <sub>cavo</sub> [%]	ΔV <sub>tot</sub> [%]	ΔV <sub>max prog</sub> [%]
fase	neutro	PE								
1x 1,5	1x 1,5	1x 1,5	FG7OR/Cu	360,0	3,54	452,9088	41,0376	0,17	2,25	4,0

I <sub>b</sub> [A]	I <sub>z</sub> [A]	I <sub>cc max inizio linea</sub> [kA]	I <sub>cc max Fine linea</sub> [kA]	I <sub>ccmin fine linea</sub> [kA]	I <sub>cc Terra</sub> [kA]
0,5	26	1,03	0,24	0,16	0,16

### SEZIONATORE

Siglatura	Modello	I <sub>n</sub> [A]	U <sub>imp</sub> [kV]	I <sub>cm</sub> [kA cresta]	I <sub>cw</sub> [kA eff]	Coordin. interr. Monte [kA]
S5.2.2	iSW	20	6	0,00	0,00	

### VERIFICHE PROTEZIONI

Sovraccarico	Corto Circuito massimo	Corto Circuito minimo	Persone
Verificata	Verificata	Verificata	Verificata

## CALCOLI E VERIFICHE

QUADRO: [QRM] Q.E. RICOVERO MEZZI

LINEA: RISERVA

### CARATTERISTICHE GENERALI DELLA LINEA

P [kW]	$I_b [A]/I_{nm} [A]$	$I_R [A]$	$I_S [A]$	$I_T [A]$	$\cos \varphi_b$	$K_{utilizzo}$	$K_{contemp.}$	$\eta$
0	0	0	0	0				

### INTERRUTTORE

Utenza	Interruttore	Poli	Curva Sganciatore	$I_n [A]$	$I_r [A]$	$T_r [s]$	$I_m [kA]$	$I_{sd} [kA]$
Siglatura	$T_{sd} [s]$	$I_i$	$I_g [xI_n - A]$	$T_g [s]$	Differenz.	Classe	$I_{\Delta n} [A]$	$T_{\Delta n} [ms]$
Riserva	C40 N	3+N	C	16	16	-	0,16	0,16
Q5.1.7	-	-	-	-	Vigi	AC	0,03	Ist.

## CALCOLI E VERIFICHE

QUADRO: [QRM] Q.E. RICOVERO MEZZI

LINEA: RISERVA

### CARATTERISTICHE GENERALI DELLA LINEA

P [kW]	$I_b [A]/I_{nm} [A]$	$I_R [A]$	$I_S [A]$	$I_T [A]$	$\cos \varphi_b$	$K_{utilizzo}$	$K_{contemp.}$	$\eta$
0	0	0	0	0				

### INTERRUTTORE

Utenza	Interruttore	Poli	Curva Sganciatore	$I_n [A]$	$I_r [A]$	$T_r [s]$	$I_m [kA]$	$I_{sd} [kA]$
Siglatura	$T_{sd} [s]$	$I_i$	$I_g [xI_n - A]$	$T_g [s]$	Differenz.	Classe	$I_{\Delta n} [A]$	$T_{\Delta n} [ms]$
Riserva	C40 N	1+N	C	10	10	-	0,1	0,1
Q5.1.8	-	-	-	-	Vigi	AC	0,03	Ist.

## CALCOLI E VERIFICHE

**QUADRO:** [QDS] Q.E. DEPOSITO SALE

**LINEA:** GENERALE

### CARATTERISTICHE GENERALI DELLA LINEA

P [kW]	I <sub>b</sub> [A]/I <sub>nm</sub> [A]	I <sub>R</sub> [A]	I <sub>S</sub> [A]	I <sub>T</sub> [A]	cos φ <sub>b</sub>	K <sub>utilizzo</sub>	K <sub>contemp.</sub>	η
5,28	10,23	10,23	10,23	6,25	0,86		0,80	

### SEZIONATORE

Siglatura	Modello	I <sub>n</sub> [A]	U <sub>imp</sub> [kV]	I <sub>cm</sub> [kA cresta]	I <sub>cw</sub> [kA eff]	Coordin. interr. Monte [kA]
S1	iSW	40	6	0,00	0,00	5,00

## CALCOLI E VERIFICHE

QUADRO: [QDS] Q.E. DEPOSITO SALE

LINEA: SPIE PRESENZA RETE

### CARATTERISTICHE GENERALI DELLA LINEA

P [kW]	I <sub>b</sub> [A]/I <sub>nm</sub> [A]	I <sub>R</sub> [A]	I <sub>S</sub> [A]	I <sub>T</sub> [A]	cos φ <sub>b</sub>	K <sub>utilizzo</sub>	K <sub>contemp.</sub>	η
0	0	0	0	0				

## CALCOLI E VERIFICHE

**QUADRO:** [QDS] Q.E. DEPOSITO SALE

**LINEA:** AUSILIARI 230 VAC

### CARATTERISTICHE GENERALI DELLA LINEA

P [kW]	$I_b [A]/I_{nm} [A]$	$I_R [A]$	$I_S [A]$	$I_T [A]$	$\cos \varphi_b$	$K_{utilizzo}$	$K_{contemp.}$	$\eta$
0	0	0	0	0				

### INTERRUTTORE

Utenza	Interruttore	Poli	Curva Sganciatore	$I_n [A]$	$I_r [A]$	$T_r [s]$	$I_m [kA]$	$I_{sd} [kA]$
Siglatura	$T_{sd} [s]$	$I_i$	$I_g$ [ $xI_n - A$ ]	$T_g [s]$	Differenz.	Classe	$I_{\Delta n} [A]$	$T_{\Delta n} [ms]$
Ausiliari 230 Vac	C40 N	1+N	C	10	10	-	0,1	0,1
Q6.1.2	-	-	-	-	Vigi	AC	0,03	Ist.

AREA SVINCOLO DI PEDEMONTE

Impianto: EDIFICIO SERVIZI INVERNALI PEDEMONTE

## CALCOLI E VERIFICHE

QUADRO: [QDS] Q.E. DEPOSITO SALE

LINEA: F1P

### CARATTERISTICHE GENERALI DELLA LINEA

P [kW]	I <sub>b</sub> [A]/I <sub>nm</sub> [A]	I <sub>R</sub> [A]	I <sub>S</sub> [A]	I <sub>r</sub> [A]	cos φ <sub>b</sub>	K <sub>utilizzo</sub>	K <sub>contemp.</sub>	η
3	5,09	5,09	5,09	5,09	0,85	1,00		

### CAVO

Siglatura	Derivazione	tipo cond.	Lungh. [m]	Posa 64-8	T <sub>emp.</sub> [°C]	n° supp.	Resistività [°K m/W]	Prof. di Posa [m]	ravv. dist.	altri circuiti	K secur.
L6.1.3	3F+N+PE	multi	20	13	30	1		-	ravv.	2	1,0

Sezione Conduttori [mm <sup>2</sup> ] fase neutro PE	Designazione / Conduttore	R <sub>cavo</sub> [mΩ]	X <sub>cavo</sub> [mΩ]	R <sub>tot</sub> [mΩ]	X <sub>tot</sub> [mΩ]	ΔV <sub>cavo</sub> [%]	ΔV <sub>tot</sub> [%]	ΔV <sub>max prog</sub> [%]
1x 4 1x 4 1x 4	FG7OR/Cu	90,0	2,02	258,9088	42,9051	0,22	2,67	4,0

I <sub>b</sub> [A]	I <sub>z</sub> [A]	I <sub>cc max inizio linea</sub> [kA]	I <sub>cc max Fine linea</sub> [kA]	I <sub>ccmin fine linea</sub> [kA]	I <sub>cc Terra</sub> [kA]
5,1	34,4	1,31	0,87	0,27	0,27

### INTERRUTTORE

Utenza	Interruttore	Poli	Curva Sganciatore	I <sub>n</sub> [A]	I <sub>r</sub> [A]	T <sub>r</sub> [s]	I <sub>m</sub> [kA]	I <sub>sd</sub> [kA]
Siglatura	T <sub>sd</sub> [s]	I <sub>i</sub>	I <sub>g</sub> [xI <sub>n</sub> - A]	T <sub>g</sub> [s]	Differenz.	Classe	I <sub>Δn</sub> [A]	T <sub>Δn</sub> [ms]
F1P	C40 N	3+N	C	16	16	-	0,16	0,16
Q6.1.3	-	-	-	-	Vigi	AC	0,3	Ist.

### VERIFICHE PROTEZIONI

Sovraccarico	Corto Circuito massimo	Corto Circuito minimo	Persone
Verificata	Verificata	Verificata	Verificata



AREA SVINCOLO DI PEDEMONTE

Impianto: EDIFICIO SERVIZI INVERNALI PEDEMONTE

## CALCOLI E VERIFICHE

QUADRO: [QDS] Q.E. DEPOSITO SALE

LINEA: F2P

### CARATTERISTICHE GENERALI DELLA LINEA

P [kW]	I <sub>b</sub> [A]/I <sub>nm</sub> [A]	I <sub>R</sub> [A]	I <sub>S</sub> [A]	I <sub>r</sub> [A]	cos φ <sub>b</sub>	K <sub>utilizzo</sub>	K <sub>contemp.</sub>	η
1,5	7,67	7,67	0	0	0,85	1,00		

### CAVO

Siglatura	Derivazione	tipo cond.	Lungh. [m]	Posa 64-8	T <sub>emp.</sub> [°C]	n° supp.	Resistività [°K m/W]	Prof. di Posa [m]	ravv. dist.	altri circuiti	K secur.
L6.1.4	F+N+PE	multi	20	13	30	1		-	ravv.	2	1,0

Sezione Conduttori [mm <sup>2</sup> ] fase neutro PE	Designazione / Conduttore	R <sub>cavo</sub> [mΩ]	X <sub>cavo</sub> [mΩ]	R <sub>tot</sub> [mΩ]	X <sub>tot</sub> [mΩ]	ΔV <sub>cavo</sub> [%]	ΔV <sub>tot</sub> [%]	ΔV <sub>max prog</sub> [%]
1x 4 1x 4 1x 4	FG7OR/Cu	90,0	2,02	258,9088	42,9051	0,65	3,1	4,0

I <sub>b</sub> [A]	I <sub>z</sub> [A]	I <sub>cc max inizio linea</sub> [kA]	I <sub>cc max Fine linea</sub> [kA]	I <sub>ccmin fine linea</sub> [kA]	I <sub>cc Terra</sub> [kA]
7,7	40,2	0,62	0,42	0,27	0,27

### INTERRUTTORE

Utenza	Interruttore	Poli	Curva Sganciatore	I <sub>n</sub> [A]	I <sub>r</sub> [A]	T <sub>r</sub> [s]	I <sub>m</sub> [kA]	I <sub>sd</sub> [kA]
Siglatura	T <sub>sd</sub> [s]	I <sub>i</sub>	I <sub>g</sub> [xI <sub>n</sub> - A]	T <sub>g</sub> [s]	Differenz.	Classe	I <sub>Δn</sub> [A]	T <sub>Δn</sub> [ms]
F2P	C40 N	1+N	C	16	16	-	0,16	0,16
Q6.1.4	-	-	-	-	Vigi	AC	0,03	Ist.

### VERIFICHE PROTEZIONI

Sovraccarico	Corto Circuito massimo	Corto Circuito minimo	Persone
Verificata	Verificata	Verificata	Verificata

AREA SVINCOLO DI PEDEMONTE

Impianto: EDIFICIO SERVIZI INVERNALI PEDEMONTE

## CALCOLI E VERIFICHE

QUADRO: [QDS] Q.E. DEPOSITO SALE

LINEA: F2P

### CARATTERISTICHE GENERALI DELLA LINEA

P [kW]	I <sub>b</sub> [A]/I <sub>nm</sub> [A]	I <sub>R</sub> [A]	I <sub>S</sub> [A]	I <sub>r</sub> [A]	cos φ <sub>b</sub>	K <sub>utilizzo</sub>	K <sub>contemp.</sub>	η
1,5	7,67	0	7,67	0	0,85	1,00		

### CAVO

Siglatura	Derivazione	tipo cond.	Lungh. [m]	Posa 64-8	T <sub>emp.</sub> [°C]	n° supp.	Resistività [°K m/W]	Prof. di Posa [m]	ravv. dist.	altri circuiti	K secur.
L6.1.5	F+N+PE	multi	40	13	30	1		-	ravv.	2	1,0

Sezione Conduttori [mm <sup>2</sup> ] fase neutro PE	Designazione / Conduttore	R <sub>cavo</sub> [mΩ]	X <sub>cavo</sub> [mΩ]	R <sub>tot</sub> [mΩ]	X <sub>tot</sub> [mΩ]	ΔV <sub>cavo</sub> [%]	ΔV <sub>tot</sub> [%]	ΔV <sub>max prog</sub> [%]
1x 4 1x 4 1x 4	FG7OR/Cu	180,0	4,04	348,9088	44,9251	1,3	3,75	4,0

I <sub>b</sub> [A]	I <sub>z</sub> [A]	I <sub>cc max inizio linea</sub> [kA]	I <sub>cc max Fine linea</sub> [kA]	I <sub>ccmin fine linea</sub> [kA]	I <sub>cc Terra</sub> [kA]
7,7	40,2	0,62	0,31	0,2	0,2

### INTERRUTTORE

Utenza	Interruttore	Poli	Curva Sganciatore	I <sub>n</sub> [A]	I <sub>r</sub> [A]	T <sub>r</sub> [s]	I <sub>m</sub> [kA]	I <sub>sd</sub> [kA]
Siglatura	T <sub>sd</sub> [s]	I <sub>i</sub>	I <sub>g</sub> [xI <sub>n</sub> - A]	T <sub>g</sub> [s]	Differenz.	Classe	I <sub>Δn</sub> [A]	T <sub>Δn</sub> [ms]
F2P	C40 N	1+N	C	16	16	-	0,16	0,16
Q6.1.5	-	-	-	-	Vigi	AC	0,03	Ist.

### VERIFICHE PROTEZIONI

Sovraccarico	Corto Circuito massimo	Corto Circuito minimo	Persone
Verificata	Verificata	Verificata	Verificata

## CALCOLI E VERIFICHE

**QUADRO:** [QDS] Q.E. DEPOSITO SALE

**LINEA:** GENERALE

### CARATTERISTICHE GENERALI DELLA LINEA

P [kW]	$I_b$ [A]/ $I_{nm}$ [A]	$I_R$ [A]	$I_S$ [A]	$I_T$ [A]	$\cos \varphi_b$	$K_{utilizzo}$	$K_{contemp.}$	$\eta$
0,6	2,74	2,74	0	0	0,95		1,00	

### INTERRUPTORE

Utenza	Interruttore	Poli	Curva Sganciatore	$I_n$ [A]	$I_r$ [A]	$T_r$ [s]	$I_m$ [kA]	$I_{sd}$ [kA]
Siglatura	$T_{sd}$ [s]	$I_i$	$I_g$ [ $\times I_n - A$ ]	$T_g$ [s]	Differenz.	Classe	$I_{\Delta n}$ [A]	$T_{\Delta n}$ [ms]
Generale	C40 N	1+N	C	16	16	-	0,16	0,16
Q6.1.6	-	-	-	-	Vigi	AC	0,03	Ist.

AREA SVINCOLO DI PEDEMONTE

Impianto: EDIFICIO SERVIZI INVERNALI PEDEMONTE

## CALCOLI E VERIFICHE

**QUADRO:** [QDS] Q.E. DEPOSITO SALE

**LINEA:** L1P

### CARATTERISTICHE GENERALI DELLA LINEA

P [kW]	I <sub>b</sub> [A]/I <sub>nm</sub> [A]	I <sub>R</sub> [A]	I <sub>S</sub> [A]	I <sub>T</sub> [A]	cos φ <sub>b</sub>	K <sub>utilizzo</sub>	K <sub>contemp.</sub>	η
0,5	2,28	2,28	0	0	0,95	1,00		

### CAVO

Siglatura	Derivazione	tipo cond.	Lungh. [m]	Posa 64-8	T <sub>emp.</sub> [°C]	n° supp.	Resistività [°K m/W]	Prof. di Posa [m]	ravv. dist.	altri circuiti	K secur.
L6.2.1	F+N+PE	multi	20	13	30	3		-	ravv.	2	1,0

Sezione Conduttori [mm <sup>2</sup> ]			Designazione / Conduttore	R <sub>cavo</sub> [mΩ]	X <sub>cavo</sub> [mΩ]	R <sub>tot</sub> [mΩ]	X <sub>tot</sub> [mΩ]	ΔV <sub>cavo</sub> [%]	ΔV <sub>tot</sub> [%]	ΔV <sub>max prog</sub> [%]
fase	neutro	PE								
1x 2,5	1x 2,5	1x 2,5	FG7OR/Cu	144,0	2,18	311,9088	42,0651	0,34	2,79	4,0

I <sub>b</sub> [A]	I <sub>z</sub> [A]	I <sub>cc max inizio linea</sub> [kA]	I <sub>cc max Fine linea</sub> [kA]	I <sub>ccmin fine linea</sub> [kA]	I <sub>cc Terra</sub> [kA]
2,3	36	0,62	0,35	0,23	0,23

### VERIFICHE PROTEZIONI

Sovraccarico	Corto Circuito massimo	Corto Circuito minimo	Persone
Verificata	Verificata	Verificata	Verificata

AREA SVINCOLO DI PEDEMONTE

Impianto: EDIFICIO SERVIZI INVERNALI PEDEMONTE

## CALCOLI E VERIFICHE

**QUADRO: [QDS] Q.E. DEPOSITO SALE**

**LINEA: L1E**

### CARATTERISTICHE GENERALI DELLA LINEA

P [kW]	I <sub>b</sub> [A]/I <sub>nm</sub> [A]	I <sub>R</sub> [A]	I <sub>S</sub> [A]	I <sub>T</sub> [A]	cos φ <sub>b</sub>	K <sub>utilizzo</sub>	K <sub>contemp.</sub>	η
0,1	0,45	0,45	0	0	0,95	1,00		

### CAVO

Siglatura	Derivazione	tipo cond.	Lungh. [m]	Posa 64-8	T <sub>emp.</sub> [°C]	n° supp.	Resistività [°K m/W]	Prof. di Posa [m]	ravv. dist.	altri circuiti	K secur.
L6.2.2	F+N+PE	multi	40	13	30	3		-	ravv.	2	1,0

Sezione Conduttori [mm <sup>2</sup> ]			Designazione / Conduttore	R <sub>cavo</sub> [mΩ]	X <sub>cavo</sub> [mΩ]	R <sub>tot</sub> [mΩ]	X <sub>tot</sub> [mΩ]	ΔV <sub>cavo</sub> [%]	ΔV <sub>tot</sub> [%]	ΔV <sub>max prog</sub> [%]
fase	neutro	PE								
1x 1,5	1x 1,5	1x 1,5	FG7OR/Cu	480,0	4,72	647,9088	44,6051	0,23	2,68	4,0

I <sub>b</sub> [A]	I <sub>z</sub> [A]	I <sub>cc max inizio linea</sub> [kA]	I <sub>cc max Fine linea</sub> [kA]	I <sub>ccmin fine linea</sub> [kA]	I <sub>cc Terra</sub> [kA]
0,5	26	0,62	0,17	0,11	0,11

### SEZIONATORE

Siglatura	Modello	I <sub>n</sub> [A]	U <sub>imp</sub> [kV]	I <sub>cm</sub> [kA cresta]	I <sub>cw</sub> [kA eff]	Coordin. interr. Monte [kA]
S6.2.2	iSW	20	6	0,00	0,00	

### VERIFICHE PROTEZIONI

Sovraccarico	Corto Circuito massimo	Corto Circuito minimo	Persone
Verificata	Verificata	Verificata	Verificata

## CALCOLI E VERIFICHE

QUADRO: [QDS] Q.E. DEPOSITO SALE

LINEA: RISERVA

### CARATTERISTICHE GENERALI DELLA LINEA

P [kW]	$I_b [A]/I_{nm} [A]$	$I_R [A]$	$I_S [A]$	$I_T [A]$	$\cos \varphi_b$	$K_{utilizzo}$	$K_{contemp.}$	$\eta$
0	0	0	0	0				

### INTERRUTTORE

Utenza	Interruttore	Poli	Curva Sganciatore	$I_n [A]$	$I_r [A]$	$T_r [s]$	$I_m [kA]$	$I_{sd} [kA]$
Siglatura	$T_{sd} [s]$	$I_i$	$I_g [xI_n - A]$	$T_g [s]$	Differenz.	Classe	$I_{\Delta n} [A]$	$T_{\Delta n} [ms]$
Riserva	C40 N	3+N	C	16	16	-	0,16	0,16
Q6.1.7	-	-	-	-	Vigi	AC	0,03	Ist.

## CALCOLI E VERIFICHE

QUADRO: [QDS] Q.E. DEPOSITO SALE

LINEA: RISERVA

### CARATTERISTICHE GENERALI DELLA LINEA

P [kW]	$I_b [A]/I_{nm} [A]$	$I_R [A]$	$I_S [A]$	$I_T [A]$	$\cos \varphi_b$	$K_{utilizzo}$	$K_{contemp.}$	$\eta$
0	0	0	0	0				

### INTERRUTTORE

Utenza	Interruttore	Poli	Curva Sganciatore	$I_n [A]$	$I_r [A]$	$T_r [s]$	$I_m [kA]$	$I_{sd} [kA]$
Siglatura	$T_{sd} [s]$	$I_i$	$I_g [xI_n - A]$	$T_g [s]$	Differenz.	Classe	$I_{\Delta n} [A]$	$T_{\Delta n} [ms]$
Riserva	C40 N	1+N	C	10	10	-	0,1	0,1
Q6.1.8	-	-	-	-	Vigi	AC	0,03	Ist.

## CALCOLI E VERIFICHE

**QUADRO: [QMS] Q.E. IMPIANTO DI MISCELAZIONE**

**LINEA: GENERALE**

### CARATTERISTICHE GENERALI DELLA LINEA

P [kW]	I <sub>b</sub> [A]/I <sub>nm</sub> [A]	I <sub>R</sub> [A]	I <sub>S</sub> [A]	I <sub>T</sub> [A]	cos φ <sub>b</sub>	K <sub>utilizzo</sub>	K <sub>contemp.</sub>	η
7,52	16,37	10,23	16,37	11,66	0,85		0,80	

### SEZIONATORE

Siglatura	Modello	I <sub>n</sub> [A]	U <sub>imp</sub> [kV]	I <sub>cm</sub> [kA cresta]	I <sub>cw</sub> [kA eff]	Coordin. interr. Monte [kA]
S1	iSW	40	6	0,00	0,00	5,00



## CALCOLI E VERIFICHE

QUADRO: [QMS] Q.E. IMPIANTO DI MISCELAZIONE

LINEA: SPIE PRESENZA RETE

### CARATTERISTICHE GENERALI DELLA LINEA

P [kW]	I <sub>b</sub> [A]/I <sub>nm</sub> [A]	I <sub>R</sub> [A]	I <sub>S</sub> [A]	I <sub>T</sub> [A]	cos φ <sub>b</sub>	K <sub>utilizzo</sub>	K <sub>contemp.</sub>	η
0	0	0	0	0				

## CALCOLI E VERIFICHE

**QUADRO:** [QMS] Q.E. IMPIANTO DI MISCELAZIONE

**LINEA:** AUSILIARI 230 VAC

### CARATTERISTICHE GENERALI DELLA LINEA

P [kW]	$I_b [A]/I_{nm} [A]$	$I_R [A]$	$I_S [A]$	$I_T [A]$	$\cos \phi_b$	$K_{utilizzo}$	$K_{contemp.}$	$\eta$
0	0	0	0	0				

### INTERRUTTORE

Utenza	Interruttore	Poli	Curva Sganciatore	$I_n [A]$	$I_r [A]$	$T_r [s]$	$I_m [kA]$	$I_{sd} [kA]$
Siglatura	$T_{sd} [s]$	$I_i$	$I_g [xI_n - A]$	$T_g [s]$	Differenz.	Classe	$I_{\Delta n} [A]$	$T_{\Delta n} [ms]$
Ausiliari 230 Vac	C40 N	1+N	C	10	10	-	0,1	0,1
Q7.1.2	-	-	-	-	Vigi	AC	0,03	Ist.

AREA SVINCOLO DI PEDEMONTE

Impianto: EDIFICIO SERVIZI INVERNALI PEDEMONTE

## CALCOLI E VERIFICHE

QUADRO: [QMS] Q.E. IMPIANTO DI MISCELAZIONE

LINEA: F1P

### CARATTERISTICHE GENERALI DELLA LINEA

P [kW]	I <sub>b</sub> [A]/I <sub>nm</sub> [A]	I <sub>R</sub> [A]	I <sub>S</sub> [A]	I <sub>r</sub> [A]	cos φ <sub>b</sub>	K <sub>utilizzo</sub>	K <sub>contemp.</sub>	η
3	5,09	5,09	5,09	5,09	0,85	1,00		

### CAVO

Siglatura	Derivazione	tipo cond.	Lungh. [m]	Posa 64-8	T <sub>emp.</sub> [°C]	n° supp.	Resistività [°K m/W]	Prof. di Posa [m]	ravv. dist.	altri circuiti	K secur.
L7.1.3	3F+N+PE	multi	10	13	30	1		-	ravv.	2	1,0

Sezione Conduttori [mm <sup>2</sup> ]	Designazione / Conduttore	R <sub>cavo</sub> [mΩ]	X <sub>cavo</sub> [mΩ]	R <sub>tot</sub> [mΩ]	X <sub>tot</sub> [mΩ]	ΔV <sub>cavo</sub> [%]	ΔV <sub>tot</sub> [%]	ΔV <sub>max prog</sub> [%]
1x 4 fase 1x 4 neutro 1x 4 PE	FG7OR/Cu	45,0	1,01	318,9088	45,2376	0,11	3,75	4,0

I <sub>b</sub> [A]	I <sub>z</sub> [A]	I <sub>cc max inizio linea</sub> [kA]	I <sub>cc max Fine linea</sub> [kA]	I <sub>ccmin fine linea</sub> [kA]	I <sub>cc Terra</sub> [kA]
5,1	34,4	0,83	0,71	0,22	0,22

### INTERRUTTORE

Utenza	Interruttore	Poli	Curva Sganciatore	I <sub>n</sub> [A]	I <sub>r</sub> [A]	T <sub>r</sub> [s]	I <sub>m</sub> [kA]	I <sub>sd</sub> [kA]
Siglatura	T <sub>sd</sub> [s]	I <sub>i</sub>	I <sub>g</sub> [xI <sub>n</sub> - A]	T <sub>g</sub> [s]	Differenz.	Classe	I <sub>Δn</sub> [A]	T <sub>Δn</sub> [ms]
F1P	C40 N	3+N	C	16	16	-	0,16	0,16
Q7.1.3	-	-	-	-	Vigi	AC	0,3	Ist.

### VERIFICHE PROTEZIONI

Sovraccarico	Corto Circuito massimo	Corto Circuito minimo	Persone
Verificata	Verificata	Verificata	Verificata

AREA SVINCOLO DI PEDEMONTE

Impianto: EDIFICIO SERVIZI INVERNALI PEDEMONTE

## CALCOLI E VERIFICHE

**QUADRO: [QMS] Q.E. IMPIANTO DI MISCELAZIONE**

**LINEA: F2P**

### CARATTERISTICHE GENERALI DELLA LINEA

P [kW]	I <sub>b</sub> [A]/I <sub>nm</sub> [A]	I <sub>R</sub> [A]	I <sub>S</sub> [A]	I <sub>r</sub> [A]	cos φ <sub>b</sub>	K <sub>utilizzo</sub>	K <sub>contemp.</sub>	η
4,5	7,64	7,64	7,64	7,64	0,85	1,00		

### CAVO

Siglatura	Derivazione	tipo cond.	Lungh. [m]	Posa 64-8	T <sub>emp.</sub> [°C]	n° supp.	Resistività [°K m/W]	Prof. di Posa [m]	ravv. dist.	altri circuiti	K secur.
L7.1.4	3F+N+PE	multi	15	13	30	1		-	ravv.	2	1,0

Sezione fase	Conduttori neutro	Conduttori PE	Designazione / Conduttore	R <sub>cavo</sub> [mΩ]	X <sub>cavo</sub> [mΩ]	R <sub>tot</sub> [mΩ]	X <sub>tot</sub> [mΩ]	ΔV <sub>cavo</sub> [%]	ΔV <sub>tot</sub> [%]	ΔV <sub>max prog</sub> [%]
1x 4	1x 4	1x 4	FG7OR/Cu	67,5	1,515	341,4088	45,7426	0,24	3,88	4,0

I <sub>b</sub> [A]	I <sub>z</sub> [A]	I <sub>cc max inizio linea</sub> [kA]	I <sub>cc max Fine linea</sub> [kA]	I <sub>ccmin fine linea</sub> [kA]	I <sub>cc Terra</sub> [kA]
7,6	34,4	0,83	0,67	0,21	0,21

### INTERRUTTORE

Utenza	Interruttore	Poli	Curva Sganciatore	I <sub>n</sub> [A]	I <sub>r</sub> [A]	T <sub>r</sub> [s]	I <sub>m</sub> [kA]	I <sub>sd</sub> [kA]
Siglatura	T <sub>sd</sub> [s]	I <sub>i</sub>	I <sub>g</sub> [xI <sub>n</sub> - A]	T <sub>g</sub> [s]	Differenz.	Classe	I <sub>Δn</sub> [A]	T <sub>Δn</sub> [ms]
F2P	C40 N	3+N	C	20	20	-	0,2	0,2
Q7.1.4	-	-	-	-	Vigi	AC	0,03	Ist.

### VERIFICHE PROTEZIONI

Sovraccarico	Corto Circuito massimo	Corto Circuito minimo	Persone
Verificata	Verificata	Verificata	Verificata

AREA SVINCOLO DI PEDEMONTE

Impianto: EDIFICIO SERVIZI INVERNALI PEDEMONTE

## CALCOLI E VERIFICHE

QUADRO: [QMS] Q.E. IMPIANTO DI MISCELAZIONE

LINEA: F2P

### CARATTERISTICHE GENERALI DELLA LINEA

P [kW]	I <sub>b</sub> [A]/I <sub>nm</sub> [A]	I <sub>R</sub> [A]	I <sub>S</sub> [A]	I <sub>r</sub> [A]	cos φ <sub>b</sub>	K <sub>utilizzo</sub>	K <sub>contemp.</sub>	η
1,5	7,67	0	7,67	0	0,85	1,00		

### CAVO

Siglatura	Derivazione	tipo cond.	Lungh. [m]	Posa 64-8	T <sub>emp.</sub> [°C]	n° supp.	Resistività [°K m/W]	Prof. di Posa [m]	ravv. dist.	altri circuiti	K secur.
L7.1.5	F+N+PE	multi	15	13	30	1		-	ravv.	2	1,0

Sezione Conduttori [mm <sup>2</sup> ] fase neutro PE	Designazione / Conduttore	R <sub>cavo</sub> [mΩ]	X <sub>cavo</sub> [mΩ]	R <sub>tot</sub> [mΩ]	X <sub>tot</sub> [mΩ]	ΔV <sub>cavo</sub> [%]	ΔV <sub>tot</sub> [%]	ΔV <sub>max prog</sub> [%]
1x 6 1x 6 1x 6	FG7OR/Cu	45,0	1,4325	318,9088	45,6601	0,33	3,97	4,0

I <sub>b</sub> [A]	I <sub>z</sub> [A]	I <sub>cc max inizio linea</sub> [kA]	I <sub>cc max Fine linea</sub> [kA]	I <sub>ccmin fine linea</sub> [kA]	I <sub>cc Terra</sub> [kA]
7,7	51,7	0,39	0,34	0,22	0,22

### INTERRUTTORE

Utenza	Interruttore	Poli	Curva Sganciatore	I <sub>n</sub> [A]	I <sub>r</sub> [A]	T <sub>r</sub> [s]	I <sub>m</sub> [kA]	I <sub>sd</sub> [kA]
Siglatura	T <sub>sd</sub> [s]	I <sub>i</sub>	I <sub>g</sub> [xI <sub>n</sub> - A]	T <sub>g</sub> [s]	Differenz.	Classe	I <sub>Δn</sub> [A]	T <sub>Δn</sub> [ms]
F2P	C40 N	1+N	C	16	16	-	0,16	0,16
Q7.1.5	-	-	-	-	Vigi	AC	0,03	Ist.

### VERIFICHE PROTEZIONI

Sovraccarico	Corto Circuito massimo	Corto Circuito minimo	Persone
Verificata	Verificata	Verificata	Verificata

## CALCOLI E VERIFICHE

QUADRO: [QMS] Q.E. IMPIANTO DI MISCELAZIONE

LINEA: GENERALE

### CARATTERISTICHE GENERALI DELLA LINEA

P [kW]	$I_b [A]/I_{nm} [A]$	$I_R [A]$	$I_S [A]$	$I_T [A]$	$\cos \varphi_b$	$K_{utilizzo}$	$K_{contemp.}$	$\eta$
0,4	1,83	1,83	0	0	0,95		1,00	

### INTERRUTTORE

Utenza	Interruttore	Poli	Curva Sganciatore	$I_n [A]$	$I_r [A]$	$T_r [s]$	$I_m [kA]$	$I_{sd} [kA]$
Siglatura	$T_{sd} [s]$	$I_i$	$I_g [xI_n - A]$	$T_g [s]$	Differenz.	Classe	$I_{\Delta n} [A]$	$T_{\Delta n} [ms]$
Generale	C40 N	1+N	C	16	16	-	0,16	0,16
Q7.1.6	-	-	-	-	Vigi	AC	0,03	Ist.

AREA SVINCOLO DI PEDEMONTE

Impianto: EDIFICIO SERVIZI INVERNALI PEDEMONTE

## CALCOLI E VERIFICHE

QUADRO: [QMS] Q.E. IMPIANTO DI MISCELAZIONE

LINEA: L1P

### CARATTERISTICHE GENERALI DELLA LINEA

P [kW]	I <sub>b</sub> [A]/I <sub>nm</sub> [A]	I <sub>R</sub> [A]	I <sub>S</sub> [A]	I <sub>T</sub> [A]	cos φ <sub>b</sub>	K <sub>utilizzo</sub>	K <sub>contemp.</sub>	η
0,3	1,37	1,37	0	0	0,95	1,00		

### CAVO

Siglatura	Derivazione	tipo cond.	Lungh. [m]	Posa 64-8	T <sub>emp.</sub> [°C]	n° supp.	Resistività [°K m/W]	Prof. di Posa [m]	ravv. dist.	altri circuiti	K secur.
L7.2.1	F+N+PE	multi	15	13	30	3		-	ravv.	2	1,0

Sezione Conduttori [mm <sup>2</sup> ]			Designazione / Conduttore	R <sub>cavo</sub> [mΩ]	X <sub>cavo</sub> [mΩ]	R <sub>tot</sub> [mΩ]	X <sub>tot</sub> [mΩ]	ΔV <sub>cavo</sub> [%]	ΔV <sub>tot</sub> [%]	ΔV <sub>max prog</sub> [%]
fase	neutro	PE								
1x 2,5	1x 2,5	1x 2,5	FG7OR/Cu	108,0	1,635	380,9088	44,8626	0,15	3,79	4,0

I <sub>b</sub> [A]	I <sub>z</sub> [A]	I <sub>cc max inizio linea</sub> [kA]	I <sub>cc max Fine linea</sub> [kA]	I <sub>ccmin fine linea</sub> [kA]	I <sub>cc Terra</sub> [kA]
1,4	36	0,39	0,29	0,19	0,19

### VERIFICHE PROTEZIONI

Sovraccarico	Corto Circuito massimo	Corto Circuito minimo	Persone
Verificata	Verificata	Verificata	Verificata

AREA SVINCOLO DI PEDEMONTE

Impianto: EDIFICIO SERVIZI INVERNALI PEDEMONTE

## CALCOLI E VERIFICHE

**QUADRO: [QMS] Q.E. IMPIANTO DI MISCELAZIONE**

**LINEA: L1E**

### CARATTERISTICHE GENERALI DELLA LINEA

P [kW]	I <sub>b</sub> [A]/I <sub>nm</sub> [A]	I <sub>R</sub> [A]	I <sub>S</sub> [A]	I <sub>T</sub> [A]	cos φ <sub>b</sub>	K <sub>utilizzo</sub>	K <sub>contemp.</sub>	η
0,1	0,45	0,45	0	0	0,95	1,00		

### CAVO

Siglatura	Derivazione	tipo cond.	Lungh. [m]	Posa 64-8	T <sub>emp.</sub> [°C]	n° supp.	Resistività [°K m/W]	Prof. di Posa [m]	ravv. dist.	altri circuiti	K secur.
L7.2.2	F+N+PE	multi	15	13	30	3		-	ravv.	2	1,0

Sezione Conduttori [mm <sup>2</sup> ]			Designazione / Conduttore	R <sub>cavo</sub> [mΩ]	X <sub>cavo</sub> [mΩ]	R <sub>tot</sub> [mΩ]	X <sub>tot</sub> [mΩ]	ΔV <sub>cavo</sub> [%]	ΔV <sub>tot</sub> [%]	ΔV <sub>max prog</sub> [%]
fase	neutro	PE								
1x 1,5	1x 1,5	1x 1,5	FG7OR/Cu	180,0	1,77	452,9088	44,9976	0,08	3,72	4,0

I <sub>b</sub> [A]	I <sub>z</sub> [A]	I <sub>cc max inizio linea</sub> [kA]	I <sub>cc max Fine linea</sub> [kA]	I <sub>ccmin fine linea</sub> [kA]	I <sub>cc Terra</sub> [kA]
0,5	26	0,39	0,24	0,16	0,16

### SEZIONATORE

Siglatura	Modello	I <sub>n</sub> [A]	U <sub>imp</sub> [kV]	I <sub>cm</sub> [kA cresta]	I <sub>cw</sub> [kA eff]	Coordin. interr. Monte [kA]
S7.2.2	iSW	20	6	0,00	0,00	

### VERIFICHE PROTEZIONI

Sovraccarico	Corto Circuito massimo	Corto Circuito minimo	Persone
Verificata	Verificata	Verificata	Verificata



## CALCOLI E VERIFICHE

QUADRO: [QMS] Q.E. IMPIANTO DI MISCELAZIONE

LINEA: RISERVA

### CARATTERISTICHE GENERALI DELLA LINEA

P [kW]	$I_b [A]/I_{nm} [A]$	$I_R [A]$	$I_S [A]$	$I_T [A]$	$\cos \varphi_b$	$K_{utilizzo}$	$K_{contemp.}$	$\eta$
0	0	0	0	0				

### INTERRUTTORE

Utenza	Interruttore	Poli	Curva Sganciatore	$I_n [A]$	$I_r [A]$	$T_r [s]$	$I_m [kA]$	$I_{sd} [kA]$
Siglatura	$T_{sd} [s]$	$I_i$	$I_g [xI_n - A]$	$T_g [s]$	Differenz.	Classe	$I_{\Delta n} [A]$	$T_{\Delta n} [ms]$
Riserva	C40 N	3+N	C	16	16	-	0,16	0,16
Q7.1.7	-	-	-	-	Vigi	AC	0,03	Ist.

## CALCOLI E VERIFICHE

QUADRO: [QMS] Q.E. IMPIANTO DI MISCELAZIONE

LINEA: RISERVA

### CARATTERISTICHE GENERALI DELLA LINEA

P [kW]	$I_b [A]/I_{nm} [A]$	$I_R [A]$	$I_S [A]$	$I_T [A]$	$\cos \phi_b$	$K_{utilizzo}$	$K_{contemp.}$	$\eta$
0	0	0	0	0				

### INTERRUTTORE

Utenza	Interruttore	Poli	Curva Sganciatore	$I_n [A]$	$I_r [A]$	$T_r [s]$	$I_m [kA]$	$I_{sd} [kA]$
Siglatura	$T_{sd} [s]$	$I_i$	$I_g [xI_n - A]$	$T_g [s]$	Differenz.	Classe	$I_{\Delta n} [A]$	$T_{\Delta n} [ms]$
Riserva	C40 N	1+N	C	10	10	-	0,1	0,1
Q7.1.8	-	-	-	-	Vigi	AC	0,03	Ist.

## CALCOLI E VERIFICHE

**QUADRO:** [QDO] Q.E. DEPOSITO OLIO

**LINEA:** GENERALE

### CARATTERISTICHE GENERALI DELLA LINEA

P [kW]	I <sub>b</sub> [A]/I <sub>nm</sub> [A]	I <sub>R</sub> [A]	I <sub>S</sub> [A]	I <sub>T</sub> [A]	cos φ <sub>b</sub>	K <sub>utilizzo</sub>	K <sub>contemp.</sub>	η
3	6,42	4,76	4,76	6,42	0,85		0,93	

### SEZIONATORE

Siglatura	Modello	I <sub>n</sub> [A]	U <sub>imp</sub> [kV]	I <sub>cm</sub> [kA cresta]	I <sub>cw</sub> [kA eff]	Coordin. interr. Monte [kA]
S1	iSW	40	6	0,00	0,00	5,00

## CALCOLI E VERIFICHE

QUADRO: [QDO] Q.E. DEPOSITO OLIO

LINEA: SPIE PRESENZA RETE

### CARATTERISTICHE GENERALI DELLA LINEA

P [kW]	I <sub>b</sub> [A]/I <sub>nm</sub> [A]	I <sub>R</sub> [A]	I <sub>S</sub> [A]	I <sub>T</sub> [A]	cos φ <sub>b</sub>	K <sub>utilizzo</sub>	K <sub>contemp.</sub>	η
0	0	0	0	0				

## CALCOLI E VERIFICHE

**QUADRO:** [QDO] Q.E. DEPOSITO OLIO

**LINEA:** AUSILIARI 230 VAC

### CARATTERISTICHE GENERALI DELLA LINEA

P [kW]	$I_b [A]/I_{nm} [A]$	$I_R [A]$	$I_S [A]$	$I_T [A]$	$\cos \varphi_b$	$K_{utilizzo}$	$K_{contemp.}$	$\eta$
0	0	0	0	0				

### INTERRUTTORE

Utenza	Interruttore	Poli	Curva Sganciatore	$I_n [A]$	$I_r [A]$	$T_r [s]$	$I_m [kA]$	$I_{sd} [kA]$
Siglatura	$T_{sd} [s]$	$I_i$	$I_g [xI_n - A]$	$T_g [s]$	Differenz.	Classe	$I_{\Delta n} [A]$	$T_{\Delta n} [ms]$
Ausiliari 230 Vac	C40 N	1+N	C	10	10	-	0,1	0,1
Q8.1.2	-	-	-	-	Vigi	AC	0,03	Ist.

AREA SVINCOLO DI PEDEMONTE

Impianto: EDIFICIO SERVIZI INVERNALI PEDEMONTE

## CALCOLI E VERIFICHE

QUADRO: [QDO] Q.E. DEPOSITO OLIO

LINEA: F1P

### CARATTERISTICHE GENERALI DELLA LINEA

P [kW]	I <sub>b</sub> [A]/I <sub>nm</sub> [A]	I <sub>R</sub> [A]	I <sub>S</sub> [A]	I <sub>r</sub> [A]	cos φ <sub>b</sub>	K <sub>utilizzo</sub>	K <sub>contemp.</sub>	η
3	5,09	5,09	5,09	5,09	0,85	1,00		

### CAVO

Siglatura	Derivazione	tipo cond.	Lungh. [m]	Posa 64-8	T <sub>emp.</sub> [°C]	n° supp.	Resistività [°K m/W]	Prof. di Posa [m]	ravv. dist.	altri circuiti	K secur.
L8.1.3	3F+N+PE	multi	10	13	30	1		-	ravv.	2	1,0

Sezione Conduttori [mm <sup>2</sup> ] fase neutro PE	Designazione / Conduttore	R <sub>cavo</sub> [mΩ]	X <sub>cavo</sub> [mΩ]	R <sub>tot</sub> [mΩ]	X <sub>tot</sub> [mΩ]	ΔV <sub>cavo</sub> [%]	ΔV <sub>tot</sub> [%]	ΔV <sub>max prog</sub> [%]
1x 4 1x 4 1x 4	FG7OR/Cu	45,0	1,01	363,9088	46,6701	0,11	2,76	4,0

I <sub>b</sub> [A]	I <sub>z</sub> [A]	I <sub>cc max inizio linea</sub> [kA]	I <sub>cc max Fine linea</sub> [kA]	I <sub>ccmin fine linea</sub> [kA]	I <sub>cc Terra</sub> [kA]
5,1	34,4	0,71	0,63	0,2	0,2

### INTERRUTTORE

Utenza	Interruttore	Poli	Curva Sganciatore	I <sub>n</sub> [A]	I <sub>r</sub> [A]	T <sub>r</sub> [s]	I <sub>m</sub> [kA]	I <sub>sd</sub> [kA]
Siglatura	T <sub>sd</sub> [s]	I <sub>i</sub>	I <sub>g</sub> [xI <sub>n</sub> - A]	T <sub>g</sub> [s]	Differenz.	Classe	I <sub>Δn</sub> [A]	T <sub>Δn</sub> [ms]
F1P	C40 N	3+N	C	16	16	-	0,16	0,16
Q8.1.3	-	-	-	-	Vigi	AC	0,3	Ist.

### VERIFICHE PROTEZIONI

Sovraccarico	Corto Circuito massimo	Corto Circuito minimo	Persone
Verificata	Verificata	Verificata	Verificata

## CALCOLI E VERIFICHE

QUADRO: [QDO] Q.E. DEPOSITO OLIO

LINEA: GENERALE

### CARATTERISTICHE GENERALI DELLA LINEA

P [kW]	$I_b [A]/I_{nm} [A]$	$I_R [A]$	$I_S [A]$	$I_T [A]$	$\cos \varphi_b$	$K_{utilizzo}$	$K_{contemp.}$	$\eta$
0,4	1,83	1,83	0	0	0,95		1,00	

### INTERRUTTORE

Utenza	Interruttore	Poli	Curva Sganciatore	$I_n [A]$	$I_r [A]$	$T_r [s]$	$I_m [kA]$	$I_{sd} [kA]$
Siglatura	$T_{sd} [s]$	$I_i$	$I_g [xI_n - A]$	$T_g [s]$	Differenz.	Classe	$I_{\Delta n} [A]$	$T_{\Delta n} [ms]$
Generale	C40 N	1+N	C	16	16	-	0,16	0,16
Q8.1.4	-	-	-	-	Vigi	AC	0,03	Ist.

AREA SVINCOLO DI PEDEMONTE

Impianto: EDIFICIO SERVIZI INVERNALI PEDEMONTE

## CALCOLI E VERIFICHE

QUADRO: [QDO] Q.E. DEPOSITO OLIO

LINEA: L1P

### CARATTERISTICHE GENERALI DELLA LINEA

P [kW]	I <sub>b</sub> [A]/I <sub>nm</sub> [A]	I <sub>R</sub> [A]	I <sub>S</sub> [A]	I <sub>T</sub> [A]	cos φ <sub>b</sub>	K <sub>utilizzo</sub>	K <sub>contemp.</sub>	η
0,3	1,37	1,37	0	0	0,95	1,00		

### CAVO

Siglatura	Derivazione	tipo cond.	Lungh. [m]	Posa 64-8	T <sub>emp.</sub> [°C]	n° supp.	Resistività [°K m/W]	Prof. di Posa [m]	ravv. dist.	altri circuiti	K secur.
L8.2.1	F+N+PE	multi	10	13	30	3		-	ravv.	2	1,0

Sezione Conduttori [mm <sup>2</sup> ]			Designazione / Conduttore	R <sub>cavo</sub> [mΩ]	X <sub>cavo</sub> [mΩ]	R <sub>tot</sub> [mΩ]	X <sub>tot</sub> [mΩ]	ΔV <sub>cavo</sub> [%]	ΔV <sub>tot</sub> [%]	ΔV <sub>max prog</sub> [%]
fase	neutro	PE								
1x 2,5	1x 2,5	1x 2,5	FG7OR/Cu	72,0	1,09	389,9088	45,7501	0,1	2,75	4,0

I <sub>b</sub> [A]	I <sub>z</sub> [A]	I <sub>cc max inizio linea</sub> [kA]	I <sub>cc max Fine linea</sub> [kA]	I <sub>ccmin fine linea</sub> [kA]	I <sub>cc Terra</sub> [kA]
1,4	36	0,34	0,28	0,18	0,18

### VERIFICHE PROTEZIONI

Sovraccarico	Corto Circuito massimo	Corto Circuito minimo	Persone
Verificata	Verificata	Verificata	Verificata



AREA SVINCOLO DI PEDEMONTE

Impianto: EDIFICIO SERVIZI INVERNALI PEDEMONTE

## CALCOLI E VERIFICHE

QUADRO: [QDO] Q.E. DEPOSITO OLIO

LINEA: L1E

### CARATTERISTICHE GENERALI DELLA LINEA

P [kW]	I <sub>b</sub> [A]/I <sub>nm</sub> [A]	I <sub>R</sub> [A]	I <sub>S</sub> [A]	I <sub>T</sub> [A]	cos φ <sub>b</sub>	K <sub>utilizzo</sub>	K <sub>contemp.</sub>	η
0,1	0,45	0,45	0	0	0,95	1,00		

### CAVO

Siglatura	Derivazione	tipo cond.	Lungh. [m]	Posa 64-8	T <sub>emp.</sub> [°C]	n° supp.	Resistività [°K m/W]	Prof. di Posa [m]	ravv. dist.	altri circuiti	K secur.
L8.2.2	F+N+PE	multi	10	13	30	3		-	ravv.	2	1,0

Sezione Conduttori [mm <sup>2</sup> ]			Designazione / Conduttore	R <sub>cavo</sub> [mΩ]	X <sub>cavo</sub> [mΩ]	R <sub>tot</sub> [mΩ]	X <sub>tot</sub> [mΩ]	ΔV <sub>cavo</sub> [%]	ΔV <sub>tot</sub> [%]	ΔV <sub>max prog</sub> [%]
fase	neutro	PE								
1x 1,5	1x 1,5	1x 1,5	FG7OR/Cu	120,0	1,18	437,9088	45,8401	0,06	2,71	4,0

I <sub>b</sub> [A]	I <sub>z</sub> [A]	I <sub>cc max inizio linea</sub> [kA]	I <sub>cc max Fine linea</sub> [kA]	I <sub>ccmin fine linea</sub> [kA]	I <sub>cc Terra</sub> [kA]
0,5	26	0,34	0,25	0,16	0,16

### SEZIONATORE

Siglatura	Modello	I <sub>n</sub> [A]	U <sub>imp</sub> [kV]	I <sub>cm</sub> [kA cresta]	I <sub>cw</sub> [kA eff]	Coordin. interr. Monte [kA]
S8.2.2	iSW	20	6	0,00	0,00	

### VERIFICHE PROTEZIONI

Sovraccarico	Corto Circuito massimo	Corto Circuito minimo	Persone
Verificata	Verificata	Verificata	Verificata

## CALCOLI E VERIFICHE

QUADRO: [QDO] Q.E. DEPOSITO OLIO

LINEA: RISERVA

### CARATTERISTICHE GENERALI DELLA LINEA

P [kW]	$I_b [A]/I_{nm} [A]$	$I_R [A]$	$I_S [A]$	$I_T [A]$	$\cos \varphi_b$	$K_{utilizzo}$	$K_{contemp.}$	$\eta$
0	0	0	0	0				

### INTERRUTTORE

Utenza	Interruttore	Poli	Curva Sganciatore	$I_n [A]$	$I_r [A]$	$T_r [s]$	$I_m [kA]$	$I_{sd} [kA]$
Siglatura	$T_{sd} [s]$	$I_i$	$I_g [xI_n - A]$	$T_g [s]$	Differenz.	Classe	$I_{\Delta n} [A]$	$T_{\Delta n} [ms]$
Riserva	C40 N	3+N	C	16	16	-	0,16	0,16
Q8.1.5	-	-	-	-	Vigi	AC	0,03	Ist.

## CALCOLI E VERIFICHE

QUADRO: [QDO] Q.E. DEPOSITO OLIO

LINEA: RISERVA

### CARATTERISTICHE GENERALI DELLA LINEA

P [kW]	$I_b [A]/I_{nm} [A]$	$I_R [A]$	$I_S [A]$	$I_T [A]$	$\cos \phi_b$	$K_{utilizzo}$	$K_{contemp.}$	$\eta$
0	0	0	0	0				

### INTERRUTTORE

Utenza	Interruttore	Poli	Curva Sganciatore	$I_n [A]$	$I_r [A]$	$T_r [s]$	$I_m [kA]$	$I_{sd} [kA]$
Siglatura	$T_{sd} [s]$	$I_i$	$I_g [xI_n - A]$	$T_g [s]$	Differenz.	Classe	$I_{\Delta n} [A]$	$T_{\Delta n} [ms]$
Riserva	C40 N	1+N	C	10	10	-	0,1	0,1
Q8.1.6	-	-	-	-	Vigi	AC	0,03	Ist.

## CALCOLI E VERIFICHE

**QUADRO:** [QLV] Q.E. LAVAGGIO

**LINEA:** GENERALE

### CARATTERISTICHE GENERALI DELLA LINEA

P [kW]	I <sub>b</sub> [A]/I <sub>nm</sub> [A]	I <sub>R</sub> [A]	I <sub>S</sub> [A]	I <sub>T</sub> [A]	cos φ <sub>b</sub>	K <sub>utilizzo</sub>	K <sub>contemp.</sub>	η
3,92	10,23	4,09	10,23	5,52	0,86		0,80	

### SEZIONATORE

Siglatura	Modello	I <sub>n</sub> [A]	U <sub>imp</sub> [kV]	I <sub>cm</sub> [kA cresta]	I <sub>cw</sub> [kA eff]	Coordin. interr. Monte [kA]
S1	iSW	40	6	0,00	0,00	5,00

## CALCOLI E VERIFICHE

QUADRO: [QLV] Q.E. LAVAGGIO

LINEA: SPIE PRESENZA RETE

### CARATTERISTICHE GENERALI DELLA LINEA

P [kW]	I <sub>b</sub> [A]/I <sub>nm</sub> [A]	I <sub>R</sub> [A]	I <sub>S</sub> [A]	I <sub>T</sub> [A]	cos φ <sub>b</sub>	K <sub>utilizzo</sub>	K <sub>contemp.</sub>	η
0	0	0	0	0				

## CALCOLI E VERIFICHE

QUADRO: [QLV] Q.E. LAVAGGIO

LINEA: AUSILIARI 230 VAC

### CARATTERISTICHE GENERALI DELLA LINEA

P [kW]	$I_b [A]/I_{nm} [A]$	$I_R [A]$	$I_S [A]$	$I_T [A]$	$\cos \varphi_b$	$K_{utilizzo}$	$K_{contemp.}$	$\eta$
0	0	0	0	0				

### INTERRUTTORE

Utenza	Interruttore	Poli	Curva Sganciatore	$I_n [A]$	$I_r [A]$	$T_r [s]$	$I_m [kA]$	$I_{sd} [kA]$
Siglatura	$T_{sd} [s]$	$I_i$	$I_g [xI_n - A]$	$T_g [s]$	Differenz.	Classe	$I_{\Delta n} [A]$	$T_{\Delta n} [ms]$
Ausiliari 230 Vac	C40 N	1+N	C	10	10	-	0,1	0,1
Q9.1.2	-	-	-	-	Vigi	AC	0,03	Ist.

AREA SVINCOLO DI PEDEMONTE

Impianto: EDIFICIO SERVIZI INVERNALI PEDEMONTE

## CALCOLI E VERIFICHE

QUADRO: [QLV] Q.E. LAVAGGIO

LINEA: F1P

### CARATTERISTICHE GENERALI DELLA LINEA

P [kW]	I <sub>b</sub> [A]/I <sub>nm</sub> [A]	I <sub>R</sub> [A]	I <sub>S</sub> [A]	I <sub>r</sub> [A]	cos φ <sub>b</sub>	K <sub>utilizzo</sub>	K <sub>contemp.</sub>	η
3	5,09	5,09	5,09	5,09	0,85	1,00		

### CAVO

Siglatura	Derivazione	tipo cond.	Lungh. [m]	Posa 64-8	T <sub>emp.</sub> [°C]	n° supp.	Resistività [°K m/W]	Prof. di Posa [m]	ravv. dist.	altri circuiti	K secur.
L9.1.3	3F+N+PE	multi	10	13	30	1		-	ravv.	2	1,0

Sezione Conduttori [mm <sup>2</sup> ] fase neutro PE	Designazione / Conduttore	R <sub>cavo</sub> [mΩ]	X <sub>cavo</sub> [mΩ]	R <sub>tot</sub> [mΩ]	X <sub>tot</sub> [mΩ]	ΔV <sub>cavo</sub> [%]	ΔV <sub>tot</sub> [%]	ΔV <sub>max prog</sub> [%]
1x 4 1x 4 1x 4	FG7OR/Cu	45,0	1,01	318,9088	45,2376	0,11	3,07	4,0

I <sub>b</sub> [A]	I <sub>z</sub> [A]	I <sub>cc max inizio linea</sub> [kA]	I <sub>cc max Fine linea</sub> [kA]	I <sub>ccmin fine linea</sub> [kA]	I <sub>cc Terra</sub> [kA]
5,1	34,4	0,83	0,71	0,22	0,22

### INTERRUTTORE

Utenza	Interruttore	Poli	Curva Sganciatore	I <sub>n</sub> [A]	I <sub>r</sub> [A]	T <sub>r</sub> [s]	I <sub>m</sub> [kA]	I <sub>sd</sub> [kA]
Siglatura	T <sub>sd</sub> [s]	I <sub>i</sub>	I <sub>g</sub> [xI <sub>n</sub> - A]	T <sub>g</sub> [s]	Differenz.	Classe	I <sub>Δn</sub> [A]	T <sub>Δn</sub> [ms]
F1P	C40 N	3+N	C	16	16	-	0,16	0,16
Q9.1.3	-	-	-	-	Vigi	AC	0,3	Ist.

### VERIFICHE PROTEZIONI

Sovraccarico	Corto Circuito massimo	Corto Circuito minimo	Persone
Verificata	Verificata	Verificata	Verificata

AREA SVINCOLO DI PEDEMONTE

Impianto: EDIFICIO SERVIZI INVERNALI PEDEMONTE

## CALCOLI E VERIFICHE

QUADRO: [QLV] Q.E. LAVAGGIO

LINEA: F2P

### CARATTERISTICHE GENERALI DELLA LINEA

P [kW]	I <sub>b</sub> [A]/I <sub>nm</sub> [A]	I <sub>R</sub> [A]	I <sub>S</sub> [A]	I <sub>r</sub> [A]	cos φ <sub>b</sub>	K <sub>utilizzo</sub>	K <sub>contemp.</sub>	η
1,5	7,67	0	7,67	0	0,85	1,00		

### CAVO

Siglatura	Derivazione	tipo cond.	Lungh. [m]	Posa 64-8	T <sub>emp.</sub> [°C]	n° supp.	Resistività [°K m/W]	Prof. di Posa [m]	ravv. dist.	altri circuiti	K secur.
L9.1.4	F+N+PE	multi	10	13	30	1		-	ravv.	2	1,0

Sezione Conduttori [mm <sup>2</sup> ] fase neutro PE	Designazione / Conduttore	R <sub>cavo</sub> [mΩ]	X <sub>cavo</sub> [mΩ]	R <sub>tot</sub> [mΩ]	X <sub>tot</sub> [mΩ]	ΔV <sub>cavo</sub> [%]	ΔV <sub>tot</sub> [%]	ΔV <sub>max prog</sub> [%]
1x 4 1x 4 1x 4	FG7OR/Cu	45,0	1,01	318,9088	45,2376	0,33	3,29	4,0

I <sub>b</sub> [A]	I <sub>z</sub> [A]	I <sub>cc max inizio linea</sub> [kA]	I <sub>cc max Fine linea</sub> [kA]	I <sub>ccmin fine linea</sub> [kA]	I <sub>cc Terra</sub> [kA]
7,7	40,2	0,39	0,34	0,22	0,22

### INTERRUTTORE

Utenza	Interruttore	Poli	Curva Sganciatore	I <sub>n</sub> [A]	I <sub>r</sub> [A]	T <sub>r</sub> [s]	I <sub>m</sub> [kA]	I <sub>sd</sub> [kA]
Siglatura	T <sub>sd</sub> [s]	I <sub>i</sub>	I <sub>g</sub> [xI <sub>n</sub> - A]	T <sub>g</sub> [s]	Differenz.	Classe	I <sub>Δn</sub> [A]	T <sub>Δn</sub> [ms]
F2P	C40 N	1+N	C	16	16	-	0,16	0,16
Q9.1.4	-	-	-	-	Vigi	AC	0,03	Ist.

### VERIFICHE PROTEZIONI

Sovraccarico	Corto Circuito massimo	Corto Circuito minimo	Persone
Verificata	Verificata	Verificata	Verificata



## CALCOLI E VERIFICHE

QUADRO: [QLV] Q.E. LAVAGGIO

LINEA: GENERALE

### CARATTERISTICHE GENERALI DELLA LINEA

P [kW]	$I_b [A]/I_{nm} [A]$	$I_R [A]$	$I_S [A]$	$I_T [A]$	$\cos \varphi_b$	$K_{utilizzo}$	$K_{contemp.}$	$\eta$
0,4	1,83	1,83	0	0	0,95		1,00	

### INTERRUTTORE

Utenza	Interruttore	Poli	Curva Sganciatore	$I_n [A]$	$I_r [A]$	$T_r [s]$	$I_m [kA]$	$I_{sd} [kA]$
Siglatura	$T_{sd} [s]$	$I_i$	$I_g [xI_n - A]$	$T_g [s]$	Differenz.	Classe	$I_{\Delta n} [A]$	$T_{\Delta n} [ms]$
Generale	C40 N	1+N	C	16	16	-	0,16	0,16
Q9.1.5	-	-	-	-	Vigi	AC	0,03	Ist.

AREA SVINCOLO DI PEDEMONTE

Impianto: EDIFICIO SERVIZI INVERNALI PEDEMONTE

## CALCOLI E VERIFICHE

QUADRO: [QLV] Q.E. LAVAGGIO

LINEA: L1P

### CARATTERISTICHE GENERALI DELLA LINEA

P [kW]	I <sub>b</sub> [A]/I <sub>nm</sub> [A]	I <sub>R</sub> [A]	I <sub>S</sub> [A]	I <sub>T</sub> [A]	cos φ <sub>b</sub>	K <sub>utilizzo</sub>	K <sub>contemp.</sub>	η
0,3	1,37	1,37	0	0	0,95	1,00		

### CAVO

Siglatura	Derivazione	tipo cond.	Lungh. [m]	Posa 64-8	T <sub>emp.</sub> [°C]	n° supp.	Resistività [°K m/W]	Prof. di Posa [m]	ravv. dist.	altri circuiti	K secur.
L9.2.1	F+N+PE	multi	20	13	30	3		-	ravv.	2	1,0

Sezione Conduttori [mm <sup>2</sup> ]			Designazione / Conduttore	R <sub>cavo</sub> [mΩ]	X <sub>cavo</sub> [mΩ]	R <sub>tot</sub> [mΩ]	X <sub>tot</sub> [mΩ]	ΔV <sub>cavo</sub> [%]	ΔV <sub>tot</sub> [%]	ΔV <sub>max prog</sub> [%]
fase	neutro	PE								
1x 2,5	1x 2,5	1x 2,5	FG7OR/Cu	144,0	2,18	416,9088	45,4076	0,21	3,17	4,0

I <sub>b</sub> [A]	I <sub>z</sub> [A]	I <sub>cc max inizio linea</sub> [kA]	I <sub>cc max Fine linea</sub> [kA]	I <sub>ccmin fine linea</sub> [kA]	I <sub>cc Terra</sub> [kA]
1,4	36	0,39	0,26	0,17	0,17

### VERIFICHE PROTEZIONI

Sovraccarico	Corto Circuito massimo	Corto Circuito minimo	Persone
Verificata	Verificata	Verificata	Verificata

AREA SVINCOLO DI PEDEMONTE

Impianto: EDIFICIO SERVIZI INVERNALI PEDEMONTE

## CALCOLI E VERIFICHE

QUADRO: [QLV] Q.E. LAVAGGIO

LINEA: L1E

### CARATTERISTICHE GENERALI DELLA LINEA

P [kW]	I <sub>b</sub> [A]/I <sub>nm</sub> [A]	I <sub>R</sub> [A]	I <sub>S</sub> [A]	I <sub>T</sub> [A]	cos φ <sub>b</sub>	K <sub>utilizzo</sub>	K <sub>contemp.</sub>	η
0,1	0,45	0,45	0	0	0,95	1,00		

### CAVO

Siglatura	Derivazione	tipo cond.	Lungh. [m]	Posa 64-8	T <sub>emp.</sub> [°C]	n° supp.	Resistività [°K m/W]	Prof. di Posa [m]	ravv. dist.	altri circuiti	K secur.
L9.2.2	F+N+PE	multi	10	13	30	3		-	ravv.	2	1,0

Sezione Conduttori [mm <sup>2</sup> ]			Designazione / Conduttore	R <sub>cavo</sub> [mΩ]	X <sub>cavo</sub> [mΩ]	R <sub>tot</sub> [mΩ]	X <sub>tot</sub> [mΩ]	ΔV <sub>cavo</sub> [%]	ΔV <sub>tot</sub> [%]	ΔV <sub>max prog</sub> [%]
fase	neutro	PE								
1x 1,5	1x 1,5	1x 1,5	FG7OR/Cu	120,0	1,18	392,9088	44,4076	0,06	3,02	4,0

I <sub>b</sub> [A]	I <sub>z</sub> [A]	I <sub>cc max inizio linea</sub> [kA]	I <sub>cc max Fine linea</sub> [kA]	I <sub>ccmin fine linea</sub> [kA]	I <sub>cc Terra</sub> [kA]
0,5	26	0,39	0,28	0,18	0,18

### SEZIONATORE

Siglatura	Modello	I <sub>n</sub> [A]	U <sub>imp</sub> [kV]	I <sub>cm</sub> [kA cresta]	I <sub>cw</sub> [kA eff]	Coordin. interr. Monte [kA]
S9.2.2	iSW	20	6	0,00	0,00	

### VERIFICHE PROTEZIONI

Sovraccarico	Corto Circuito massimo	Corto Circuito minimo	Persone
Verificata	Verificata	Verificata	Verificata

## CALCOLI E VERIFICHE

QUADRO: [QLV] Q.E. LAVAGGIO

LINEA: RISERVA

### CARATTERISTICHE GENERALI DELLA LINEA

P [kW]	$I_b [A]/I_{nm} [A]$	$I_R [A]$	$I_S [A]$	$I_T [A]$	$\cos \varphi_b$	$K_{utilizzo}$	$K_{contemp.}$	$\eta$
0	0	0	0	0				

### INTERRUTTORE

Utenza	Interruttore	Poli	Curva Sganciatore	$I_n [A]$	$I_r [A]$	$T_r [s]$	$I_m [kA]$	$I_{sd} [kA]$
Siglatura	$T_{sd} [s]$	$I_i$	$I_g [xI_n - A]$	$T_g [s]$	Differenz.	Classe	$I_{\Delta n} [A]$	$T_{\Delta n} [ms]$
Riserva	C40 N	3+N	C	16	16	-	0,16	0,16
Q9.1.6	-	-	-	-	Vigi	AC	0,03	Ist.

## CALCOLI E VERIFICHE

QUADRO: [QLV] Q.E. LAVAGGIO

LINEA: RISERVA

### CARATTERISTICHE GENERALI DELLA LINEA

P [kW]	$I_b [A]/I_{nm} [A]$	$I_R [A]$	$I_S [A]$	$I_T [A]$	$\cos \phi_b$	$K_{utilizzo}$	$K_{contemp.}$	$\eta$
0	0	0	0	0				

### INTERRUTTORE

Utenza	Interruttore	Poli	Curva Sganciatore	$I_n [A]$	$I_r [A]$	$T_r [s]$	$I_m [kA]$	$I_{sd} [kA]$
Siglatura	$T_{sd} [s]$	$I_i$	$I_g [xI_n - A]$	$T_g [s]$	Differenz.	Classe	$I_{\Delta n} [A]$	$T_{\Delta n} [ms]$
Riserva	C40 N	1+N	C	10	10	-	0,1	0,1
Q9.1.7	-	-	-	-	Vigi	AC	0,03	Ist.

## CALCOLI E VERIFICHE

QUADRO: [QIM] Q.E. IMPIANTI MECCANICI

LINEA: 1

### CARATTERISTICHE GENERALI DELLA LINEA

P [kW]	I <sub>b</sub> [A]/I <sub>nm</sub> [A]	I <sub>R</sub> [A]	I <sub>S</sub> [A]	I <sub>T</sub> [A]	cos φ <sub>b</sub>	K <sub>utilizzo</sub>	K <sub>contemp.</sub>	η
30,91	56,12	56,12	52,41	52,84	0,83		0,80	

### SEZIONATORE

Siglatura	Modello	I <sub>n</sub> [A]	U <sub>imp</sub> [kV]	I <sub>cm</sub> [kA cresta]	I <sub>cw</sub> [kA eff]	Coordin. interr. Monte [kA]
S1	iSW	63	6	0,00	0,00	5,00

**CALCOLI E VERIFICHE****QUADRO: [QIM] Q.E. IMPIANTI MECCANICI****LINEA: MULTIMETRO DIGITALE****CARATTERISTICHE GENERALI DELLA LINEA**

P [kW]	I <sub>b</sub> [A]/I <sub>nm</sub> [A]	I <sub>R</sub> [A]	I <sub>S</sub> [A]	I <sub>T</sub> [A]	cos φ <sub>b</sub>	K <sub>utilizzo</sub>	K <sub>contemp.</sub>	η
0	0	0	0	0				

## CALCOLI E VERIFICHE

**QUADRO:** [QIM] Q.E. IMPIANTI MECCANICI

**LINEA:** AUSILIARI 230 VAC

### CARATTERISTICHE GENERALI DELLA LINEA

P [kW]	$I_b [A]/I_{nm} [A]$	$I_R [A]$	$I_S [A]$	$I_T [A]$	$\cos \varphi_b$	$K_{utilizzo}$	$K_{contemp.}$	$\eta$
0	0	0	0	0				

### INTERRUTTORE

Utenza	Interruttore	Poli	Curva Sganciatore	$I_n [A]$	$I_r [A]$	$T_r [s]$	$I_m [kA]$	$I_{sd} [kA]$
Siglatura	$T_{sd} [s]$	$I_i$	$I_g [xI_n - A]$	$T_g [s]$	Differenz.	Classe	$I_{\Delta n} [A]$	$T_{\Delta n} [ms]$
Ausiliari 230 Vac	C40 N	1+N	C	10	10	-	0,1	0,1
Q10.1.2	-	-	-	-	Vigi	AC	0,03	Ist.



AREA SVINCOLO DI PEDEMONTE

Impianto: EDIFICIO SERVIZI INVERNALI PEDEMONTE

## CALCOLI E VERIFICHE

QUADRO: [QIM] Q.E. IMPIANTI MECCANICI

LINEA: F1P

### CARATTERISTICHE GENERALI DELLA LINEA

P [kW]	I <sub>b</sub> [A]/I <sub>nm</sub> [A]	I <sub>R</sub> [A]	I <sub>S</sub> [A]	I <sub>r</sub> [A]	cos φ <sub>b</sub>	K <sub>utilizzo</sub>	K <sub>contemp.</sub>	η
10,7	19,3	19,3	19,3	19,3	0,80	1,00		

### CAVO

Siglatura	Derivazione	tipo cond.	Lungh. [m]	Posa 64-8	T <sub>emp.</sub> [°C]	n° supp.	Resistività [°K m/W]	Prof. di Posa [m]	ravv. dist.	altri circuiti	K secur.
L10.1.3	3F+N+PE	multi	30	13	30	1		-	ravv.	2	1,0

Sezione Conduttori fase neutro PE [mm <sup>2</sup> ]	Designazione / Conduttore	R <sub>cavo</sub> [mΩ]	X <sub>cavo</sub> [mΩ]	R <sub>tot</sub> [mΩ]	X <sub>tot</sub> [mΩ]	ΔV <sub>cavo</sub> [%]	ΔV <sub>tot</sub> [%]	ΔV <sub>max prog</sub> [%]
1x 6 1x 6 1x 6	FG7OR/Cu	90,0	2,865	135,1588	40,2696	0,77	2,86	4,0

I <sub>b</sub> [A]	I <sub>z</sub> [A]	I <sub>cc max inizio linea</sub> [kA]	I <sub>cc max Fine linea</sub> [kA]	I <sub>ccmin fine linea</sub> [kA]	I <sub>cc Terra</sub> [kA]
19,3	44,3	3,76	1,61	0,5	0,5

### INTERRUTTORE

Utenza	Interruttore	Poli	Curva Sganciatore	I <sub>n</sub> [A]	I <sub>r</sub> [A]	T <sub>r</sub> [s]	I <sub>m</sub> [kA]	I <sub>sd</sub> [kA]
Siglatura	T <sub>sd</sub> [s]	I <sub>i</sub>	I <sub>g</sub> [xI <sub>n</sub> - A]	T <sub>g</sub> [s]	Differenz.	Classe	I <sub>Δn</sub> [A]	T <sub>Δn</sub> [ms]
F1P	iC60 N	4	D	32	32	-	0,45	0,45
Q10.1.3	-	-	-	-	Vigi	A	0,3	Ist.

### VERIFICHE PROTEZIONI

Sovraccarico	Corto Circuito massimo	Corto Circuito minimo	Persone
Verificata	Verificata	Verificata	Verificata

AREA SVINCOLO DI PEDEMONTE

Impianto: EDIFICIO SERVIZI INVERNALI PEDEMONTE

## CALCOLI E VERIFICHE

**QUADRO: [QIM] Q.E. IMPIANTI MECCANICI**

**LINEA: F2P**

### CARATTERISTICHE GENERALI DELLA LINEA

P [kW]	I <sub>b</sub> [A]/I <sub>nm</sub> [A]	I <sub>R</sub> [A]	I <sub>S</sub> [A]	I <sub>r</sub> [A]	cos φ <sub>b</sub>	K <sub>utilizzo</sub>	K <sub>contemp.</sub>	η
9,8	17,68	17,68	17,68	17,68	0,80	1,00		

### CAVO

Siglatura	Derivazione	tipo cond.	Lungh. [m]	Posa 64-8	T <sub>emp.</sub> [°C]	n° supp.	Resistività [°K m/W]	Prof. di Posa [m]	ravv. dist.	altri circuiti	K secur.
L10.1.4	3F+N+PE	multi	30	13	30	1		-	ravv.	2	1,0

Sezione Conduttori [mm <sup>2</sup> ] fase neutro PE	Designazione / Conduttore	R <sub>cavo</sub> [mΩ]	X <sub>cavo</sub> [mΩ]	R <sub>tot</sub> [mΩ]	X <sub>tot</sub> [mΩ]	ΔV <sub>cavo</sub> [%]	ΔV <sub>tot</sub> [%]	ΔV <sub>max prog</sub> [%]
1x 6 1x 6 1x 6	FG7OR/Cu	90,0	2,865	135,1588	40,2696	0,71	2,8	4,0

I <sub>b</sub> [A]	I <sub>z</sub> [A]	I <sub>cc max inizio linea</sub> [kA]	I <sub>cc max Fine linea</sub> [kA]	I <sub>ccmin fine linea</sub> [kA]	I <sub>cc Terra</sub> [kA]
17,7	44,3	3,76	1,61	0,5	0,5

### INTERRUTTORE

Utenza	Interruttore	Poli	Curva Sganciatore	I <sub>n</sub> [A]	I <sub>r</sub> [A]	T <sub>r</sub> [s]	I <sub>m</sub> [kA]	I <sub>sd</sub> [kA]
Siglatura	T <sub>sd</sub> [s]	I <sub>i</sub>	I <sub>g</sub> [xI <sub>n</sub> - A]	T <sub>g</sub> [s]	Differenz.	Classe	I <sub>Δn</sub> [A]	T <sub>Δn</sub> [ms]
F2P	iC60 N	4	D	32	32	-	0,45	0,45
Q10.1.4	-	-	-	-	Vigi	A	0,3	Ist.

### VERIFICHE PROTEZIONI

Sovraccarico	Corto Circuito massimo	Corto Circuito minimo	Persone
Verificata	Verificata	Verificata	Verificata

AREA SVINCOLO DI PEDEMONTE

Impianto: EDIFICIO SERVIZI INVERNALI PEDEMONTE

## CALCOLI E VERIFICHE

QUADRO: [QIM] Q.E. IMPIANTI MECCANICI

LINEA: F3P

### CARATTERISTICHE GENERALI DELLA LINEA

P [kW]	I <sub>b</sub> [A]/I <sub>nm</sub> [A]	I <sub>R</sub> [A]	I <sub>S</sub> [A]	I <sub>r</sub> [A]	cos φ <sub>b</sub>	K <sub>utilizzo</sub>	K <sub>contemp.</sub>	η
1	5,43	0	0	5,43	0,80	1,00		

### CAVO

Siglatura	Derivazione	tipo cond.	Lungh. [m]	Posa 64-8	T <sub>emp.</sub> [°C]	n° supp.	Resistività [°K m/W]	Prof. di Posa [m]	ravv. dist.	altri circuiti	K secur.
L10.1.5	F+N+PE	multi	20	13	30	1		-	ravv.	2	1,0

Sezione Conduttori [mm <sup>2</sup> ] fase neutro PE	Designazione / Conduttore	R <sub>cavo</sub> [mΩ]	X <sub>cavo</sub> [mΩ]	R <sub>tot</sub> [mΩ]	X <sub>tot</sub> [mΩ]	ΔV <sub>cavo</sub> [%]	ΔV <sub>tot</sub> [%]	ΔV <sub>max prog</sub> [%]
1x 2,5 1x 2,5 1x 2,5	FG7OR/Cu	144,0	2,18	189,1588	39,5846	0,69	2,78	4,0

I <sub>b</sub> [A]	I <sub>z</sub> [A]	I <sub>cc max inizio linea</sub> [kA]	I <sub>cc max Fine linea</sub> [kA]	I <sub>ccmin fine linea</sub> [kA]	I <sub>cc Terra</sub> [kA]
5,4	29,5	1,81	0,56	0,37	0,37

### INTERRUTTORE

Utenza	Interruttore	Poli	Curva Sganciatore	I <sub>n</sub> [A]	I <sub>r</sub> [A]	T <sub>r</sub> [s]	I <sub>m</sub> [kA]	I <sub>sd</sub> [kA]
Siglatura	T <sub>sd</sub> [s]	I <sub>i</sub>	I <sub>g</sub> [xI <sub>n</sub> - A]	T <sub>g</sub> [s]	Differenz.	Classe	I <sub>Δn</sub> [A]	T <sub>Δn</sub> [ms]
F3P	C40 N	1+N	C	16	16	-	0,16	0,16
Q10.1.5	-	-	-	-	Vigi	A	0,3	Ist.

### VERIFICHE PROTEZIONI

Sovraccarico	Corto Circuito massimo	Corto Circuito minimo	Persone
Verificata	Verificata	Verificata	Verificata

AREA SVINCOLO DI PEDEMONTE

Impianto: EDIFICIO SERVIZI INVERNALI PEDEMONTE

## CALCOLI E VERIFICHE

**QUADRO:** [QIM] Q.E. IMPIANTI MECCANICI

**LINEA:** F4P

### CARATTERISTICHE GENERALI DELLA LINEA

P [kW]	I <sub>b</sub> [A]/I <sub>nm</sub> [A]	I <sub>R</sub> [A]	I <sub>S</sub> [A]	I <sub>r</sub> [A]	cos φ <sub>b</sub>	K <sub>utilizzo</sub>	K <sub>contemp.</sub>	η
1,5	8,14	0	8,14	0	0,80	1,00		

### CAVO

Siglatura	Derivazione	tipo cond.	Lungh. [m]	Posa 64-8	T <sub>emp.</sub> [°C]	n° supp.	Resistività [°K m/W]	Prof. di Posa [m]	ravv. dist.	altri circuiti	K secur.
L10.1.6	F+N+PE	multi	30	13	30	1		-	ravv.	2	1,0

Sezione Conduttori [mm <sup>2</sup> ] fase neutro PE	Designazione / Conduttore	R <sub>cavo</sub> [mΩ]	X <sub>cavo</sub> [mΩ]	R <sub>tot</sub> [mΩ]	X <sub>tot</sub> [mΩ]	ΔV <sub>cavo</sub> [%]	ΔV <sub>tot</sub> [%]	ΔV <sub>max prog</sub> [%]
1x 4 1x 4 1x 4	FG7OR/Cu	135,0	3,03	180,1588	40,4346	0,98	3,07	4,0

I <sub>b</sub> [A]	I <sub>z</sub> [A]	I <sub>cc max inizio linea</sub> [kA]	I <sub>cc max Fine linea</sub> [kA]	I <sub>ccmin fine linea</sub> [kA]	I <sub>cc Terra</sub> [kA]
8,1	40,2	1,81	0,58	0,38	0,38

### INTERRUTTORE

Utenza	Interruttore	Poli	Curva Sganciatore	I <sub>n</sub> [A]	I <sub>r</sub> [A]	T <sub>r</sub> [s]	I <sub>m</sub> [kA]	I <sub>sd</sub> [kA]
Siglatura	T <sub>sd</sub> [s]	I <sub>i</sub>	I <sub>g</sub> [xI <sub>n</sub> - A]	T <sub>g</sub> [s]	Differenz.	Classe	I <sub>Δn</sub> [A]	T <sub>Δn</sub> [ms]
F4P	C40 N	1+N	C	16	16	-	0,16	0,16
Q10.1.6	-	-	-	-	Vigi	A	0,3	Ist.

### VERIFICHE PROTEZIONI

Sovraccarico	Corto Circuito massimo	Corto Circuito minimo	Persone
Verificata	Verificata	Verificata	Verificata

AREA SVINCOLO DI PEDEMONTE

Impianto: EDIFICIO SERVIZI INVERNALI PEDEMONTE

## CALCOLI E VERIFICHE

QUADRO: [QIM] Q.E. IMPIANTI MECCANICI

LINEA: F5P

### CARATTERISTICHE GENERALI DELLA LINEA

P [kW]	I <sub>b</sub> [A]/I <sub>nm</sub> [A]	I <sub>R</sub> [A]	I <sub>S</sub> [A]	I <sub>r</sub> [A]	cos φ <sub>b</sub>	K <sub>utilizzo</sub>	K <sub>contemp.</sub>	η
0,3	1,62	0	0	1,62	0,80	1,00		

### CAVO

Siglatura	Derivazione	tipo cond.	Lungh. [m]	Posa 64-8	T <sub>emp.</sub> [°C]	n° supp.	Resistività [°K m/W]	Prof. di Posa [m]	ravv. dist.	altri circuiti	K secur.
L10.1.7	F+N+PE	multi	20	13	30	1		-	ravv.	2	1,0

Sezione Conduttori [mm <sup>2</sup> ] fase neutro PE	Designazione / Conduttore	R <sub>cavo</sub> [mΩ]	X <sub>cavo</sub> [mΩ]	R <sub>tot</sub> [mΩ]	X <sub>tot</sub> [mΩ]	ΔV <sub>cavo</sub> [%]	ΔV <sub>tot</sub> [%]	ΔV <sub>max prog</sub> [%]
1x 2,5 1x 2,5 1x 2,5	FG7OR/Cu	144,0	2,18	189,1588	39,5846	0,21	2,3	4,0

I <sub>b</sub> [A]	I <sub>z</sub> [A]	I <sub>cc max inizio linea</sub> [kA]	I <sub>cc max Fine linea</sub> [kA]	I <sub>ccmin fine linea</sub> [kA]	I <sub>cc Terra</sub> [kA]
1,6	29,5	1,81	0,56	0,37	0,37

### INTERRUTTORE

Utenza	Interruttore	Poli	Curva Sganciatore	I <sub>n</sub> [A]	I <sub>r</sub> [A]	T <sub>r</sub> [s]	I <sub>m</sub> [kA]	I <sub>sd</sub> [kA]
Siglatura	T <sub>sd</sub> [s]	I <sub>i</sub>	I <sub>g</sub> [xI <sub>n</sub> - A]	T <sub>g</sub> [s]	Differenz.	Classe	I <sub>Δn</sub> [A]	T <sub>Δn</sub> [ms]
F5P	C40 N	1+N	C	10	10	-	0,1	0,1
Q10.1.7	-	-	-	-	Vigi	A	0,3	Ist.

### VERIFICHE PROTEZIONI

Sovraccarico	Corto Circuito massimo	Corto Circuito minimo	Persone
Verificata	Verificata	Verificata	Verificata

AREA SVINCOLO DI PEDEMONTE

Impianto: EDIFICIO SERVIZI INVERNALI PEDEMONTE

## CALCOLI E VERIFICHE

**QUADRO: [QIM] Q.E. IMPIANTI MECCANICI**

**LINEA: F6P**

### CARATTERISTICHE GENERALI DELLA LINEA

P [kW]	I <sub>b</sub> [A]/I <sub>nm</sub> [A]	I <sub>R</sub> [A]	I <sub>S</sub> [A]	I <sub>r</sub> [A]	cos φ <sub>b</sub>	K <sub>utilizzo</sub>	K <sub>contemp.</sub>	η
0,3	1,62	0	0	1,62	0,80	1,00		

### CAVO

Siglatura	Derivazione	tipo cond.	Lungh. [m]	Posa 64-8	T <sub>emp.</sub> [°C]	n° supp.	Resistività [°K m/W]	Prof. di Posa [m]	ravv. dist.	altri circuiti	K secur.
L10.1.8	F+N+PE	multi	30	13	30	1		-	ravv.	2	1,0

Sezione Conduttori [mm <sup>2</sup> ] fase neutro PE	Designazione / Conduttore	R <sub>cavo</sub> [mΩ]	X <sub>cavo</sub> [mΩ]	R <sub>tot</sub> [mΩ]	X <sub>tot</sub> [mΩ]	ΔV <sub>cavo</sub> [%]	ΔV <sub>tot</sub> [%]	ΔV <sub>max prog</sub> [%]
1x 2,5 1x 2,5 1x 2,5	FG7OR/Cu	216,0	3,27	261,1588	40,6746	0,31	2,4	4,0

I <sub>b</sub> [A]	I <sub>z</sub> [A]	I <sub>cc max inizio linea</sub> [kA]	I <sub>cc max Fine linea</sub> [kA]	I <sub>ccmin fine linea</sub> [kA]	I <sub>cc Terra</sub> [kA]
1,6	29,5	1,81	0,41	0,27	0,27

### INTERRUTTORE

Utenza	Interruttore	Poli	Curva Sganciatore	I <sub>n</sub> [A]	I <sub>r</sub> [A]	T <sub>r</sub> [s]	I <sub>m</sub> [kA]	I <sub>sd</sub> [kA]
Siglatura	T <sub>sd</sub> [s]	I <sub>i</sub>	I <sub>g</sub> [xI <sub>n</sub> - A]	T <sub>g</sub> [s]	Differenz.	Classe	I <sub>Δn</sub> [A]	T <sub>Δn</sub> [ms]
F6P	C40 N	1+N	C	10	10	-	0,1	0,1
Q10.1.8	-	-	-	-	Vigi	A	0,3	Ist.

### VERIFICHE PROTEZIONI

Sovraccarico	Corto Circuito massimo	Corto Circuito minimo	Persone
Verificata	Verificata	Verificata	Verificata

AREA SVINCOLO DI PEDEMONTE

Impianto: EDIFICIO SERVIZI INVERNALI PEDEMONTE

## CALCOLI E VERIFICHE

QUADRO: [QIM] Q.E. IMPIANTI MECCANICI

LINEA: F7P

### CARATTERISTICHE GENERALI DELLA LINEA

P [kW]	I <sub>b</sub> [A]/I <sub>nm</sub> [A]	I <sub>R</sub> [A]	I <sub>S</sub> [A]	I <sub>r</sub> [A]	cos φ <sub>b</sub>	K <sub>utilizzo</sub>	K <sub>contemp.</sub>	η
0,3	1,62	0	1,62	0	0,80	1,00		

### CAVO

Siglatura	Derivazione	tipo cond.	Lungh. [m]	Posa 64-8	T <sub>emp.</sub> [°C]	n° supp.	Resistività [°K m/W]	Prof. di Posa [m]	ravv. dist.	altri circuiti	K secur.
L10.1.9	F+N+PE	multi	20	13	30	1		-	ravv.	2	1,0

Sezione Conduttori [mm <sup>2</sup> ] fase neutro PE	Designazione / Conduttore	R <sub>cavo</sub> [mΩ]	X <sub>cavo</sub> [mΩ]	R <sub>tot</sub> [mΩ]	X <sub>tot</sub> [mΩ]	ΔV <sub>cavo</sub> [%]	ΔV <sub>tot</sub> [%]	ΔV <sub>max prog</sub> [%]
1x 2,5 1x 2,5 1x 2,5	FG7OR/Cu	144,0	2,18	189,1588	39,5846	0,21	2,3	4,0

I <sub>b</sub> [A]	I <sub>z</sub> [A]	I <sub>cc max inizio linea</sub> [kA]	I <sub>cc max Fine linea</sub> [kA]	I <sub>ccmin fine linea</sub> [kA]	I <sub>cc Terra</sub> [kA]
1,6	29,5	1,81	0,56	0,37	0,37

### INTERRUTTORE

Utenza	Interruttore	Poli	Curva Sganciatore	I <sub>n</sub> [A]	I <sub>r</sub> [A]	T <sub>r</sub> [s]	I <sub>m</sub> [kA]	I <sub>sd</sub> [kA]
Siglatura	T <sub>sd</sub> [s]	I <sub>i</sub>	I <sub>g</sub> [xI <sub>n</sub> - A]	T <sub>g</sub> [s]	Differenz.	Classe	I <sub>Δn</sub> [A]	T <sub>Δn</sub> [ms]
F7P	C40 N	1+N	C	10	10	-	0,1	0,1
Q10.1.9	-	-	-	-	Vigi	A	0,3	Ist.

### VERIFICHE PROTEZIONI

Sovraccarico	Corto Circuito massimo	Corto Circuito minimo	Persone
Verificata	Verificata	Verificata	Verificata

AREA SVINCOLO DI PEDEMONTE

Impianto: EDIFICIO SERVIZI INVERNALI PEDEMONTE

## CALCOLI E VERIFICHE

QUADRO: [QIM] Q.E. IMPIANTI MECCANICI

LINEA: F8P

### CARATTERISTICHE GENERALI DELLA LINEA

P [kW]	I <sub>b</sub> [A]/I <sub>nm</sub> [A]	I <sub>R</sub> [A]	I <sub>S</sub> [A]	I <sub>r</sub> [A]	cos φ <sub>b</sub>	K <sub>utilizzo</sub>	K <sub>contemp.</sub>	η
3	14,49	14,49	0	0	0,90	1,00		

### CAVO

Siglatura	Derivazione	tipo cond.	Lungh. [m]	Posa 64-8	T <sub>emp.</sub> [°C]	n° supp.	Resistività [°K m/W]	Prof. di Posa [m]	ravv. dist.	altri circuiti	K secur.
L10.1.10	F+N+PE	multi	30	13	30	1		-	ravv.	2	1,0

Sezione Conduttori [mm <sup>2</sup> ] fase neutro PE	Designazione / Conduttore	R <sub>cavo</sub> [mΩ]	X <sub>cavo</sub> [mΩ]	R <sub>tot</sub> [mΩ]	X <sub>tot</sub> [mΩ]	ΔV <sub>cavo</sub> [%]	ΔV <sub>tot</sub> [%]	ΔV <sub>max prog</sub> [%]
1x 6 1x 6 1x 6	FG7OR/Cu	90,0	2,865	135,1588	40,2696	1,3	3,39	4,0

I <sub>b</sub> [A]	I <sub>z</sub> [A]	I <sub>cc max inizio linea</sub> [kA]	I <sub>cc max Fine linea</sub> [kA]	I <sub>ccmin fine linea</sub> [kA]	I <sub>cc Terra</sub> [kA]
14,5	51,7	1,81	0,75	0,5	0,5

### INTERRUTTORE

Utenza	Interruttore	Poli	Curva Sganciatore	I <sub>n</sub> [A]	I <sub>r</sub> [A]	T <sub>r</sub> [s]	I <sub>m</sub> [kA]	I <sub>sd</sub> [kA]
Siglatura	T <sub>sd</sub> [s]	I <sub>i</sub>	I <sub>g</sub> [xI <sub>n</sub> - A]	T <sub>g</sub> [s]	Differenz.	Classe	I <sub>Δn</sub> [A]	T <sub>Δn</sub> [ms]
F8P	C40 N	1+N	C	32	32	-	0,32	0,32
Q10.1.10	-	-	-	-	Vigi	AC	0,03	Ist.

### VERIFICHE PROTEZIONI

Sovraccarico	Corto Circuito massimo	Corto Circuito minimo	Persone
Verificata	Verificata	Verificata	Verificata



AREA SVINCOLO DI PEDEMONTE

Impianto: EDIFICIO SERVIZI INVERNALI PEDEMONTE

## CALCOLI E VERIFICHE

QUADRO: [QIM] Q.E. IMPIANTI MECCANICI

LINEA: F9P

### CARATTERISTICHE GENERALI DELLA LINEA

P [kW]	I <sub>b</sub> [A]/I <sub>nm</sub> [A]	I <sub>R</sub> [A]	I <sub>S</sub> [A]	I <sub>r</sub> [A]	cos φ <sub>b</sub>	K <sub>utilizzo</sub>	K <sub>contemp.</sub>	η
2,14	3,86	3,86	3,86	3,86	0,80	1,00		

### CAVO

Siglatura	Derivazione	tipo cond.	Lungh. [m]	Posa 64-8	T <sub>emp.</sub> [°C]	n° supp.	Resistività [°K m/W]	Prof. di Posa [m]	ravv. dist.	altri circuiti	K secur.
L10.1.11	3F+N+PE	multi	30	13	30	1		-	ravv.	2	1,0

Sezione Conduttori [mm <sup>2</sup> ] fase neutro PE	Designazione / Conduttore	R <sub>cavo</sub> [mΩ]	X <sub>cavo</sub> [mΩ]	R <sub>tot</sub> [mΩ]	X <sub>tot</sub> [mΩ]	ΔV <sub>cavo</sub> [%]	ΔV <sub>tot</sub> [%]	ΔV <sub>max prog</sub> [%]
1x 2,5 1x 2,5 1x 2,5	FG7OR/Cu	216,0	3,27	261,1588	40,6746	0,37	2,46	4,0

I <sub>b</sub> [A]	I <sub>z</sub> [A]	I <sub>cc max inizio linea</sub> [kA]	I <sub>cc max Fine linea</sub> [kA]	I <sub>ccmin fine linea</sub> [kA]	I <sub>cc Terra</sub> [kA]
3,9	26,2	3,76	0,87	0,27	0,27

### INTERRUTTORE

Utenza	Interruttore	Poli	Curva Sganciatore	I <sub>n</sub> [A]	I <sub>r</sub> [A]	T <sub>r</sub> [s]	I <sub>m</sub> [kA]	I <sub>sd</sub> [kA]
Siglatura	T <sub>sd</sub> [s]	I <sub>i</sub>	I <sub>g</sub> [xI <sub>n</sub> - A]	T <sub>g</sub> [s]	Differenz.	Classe	I <sub>Δn</sub> [A]	T <sub>Δn</sub> [ms]
F9P	iC60 N	4	C	16	16	-	0,16	0,16
Q10.1.11	-	-	-	-	Vigi	A	0,3	Ist.

### VERIFICHE PROTEZIONI

Sovraccarico	Corto Circuito massimo	Corto Circuito minimo	Persone
Verificata	Verificata	Verificata	Verificata

AREA SVINCOLO DI PEDEMONTE

Impianto: EDIFICIO SERVIZI INVERNALI PEDEMONTE

## CALCOLI E VERIFICHE

QUADRO: [QIM] Q.E. IMPIANTI MECCANICI

LINEA: F10P

### CARATTERISTICHE GENERALI DELLA LINEA

P [kW]	I <sub>b</sub> [A]/I <sub>nm</sub> [A]	I <sub>R</sub> [A]	I <sub>S</sub> [A]	I <sub>r</sub> [A]	cos φ <sub>b</sub>	K <sub>utilizzo</sub>	K <sub>contemp.</sub>	η
0,3	1,62	0	0	1,62	0,80	1,00		

### CAVO

Siglatura	Derivazione	tipo cond.	Lungh. [m]	Posa 64-8	T <sub>emp.</sub> [°C]	n° supp.	Resistività [°K m/W]	Prof. di Posa [m]	ravv. dist.	altri circuiti	K secur.
L10.1.12	F+N+PE	multi	30	13	30	1		-	ravv.	2	1,0

Sezione Conduttori [mm <sup>2</sup> ] fase neutro PE	Designazione / Conduttore	R <sub>cavo</sub> [mΩ]	X <sub>cavo</sub> [mΩ]	R <sub>tot</sub> [mΩ]	X <sub>tot</sub> [mΩ]	ΔV <sub>cavo</sub> [%]	ΔV <sub>tot</sub> [%]	ΔV <sub>max prog</sub> [%]
1x 2,5 1x 2,5 1x 2,5	FG7OR/Cu	216,0	3,27	261,1588	40,6746	0,31	2,4	4,0

I <sub>b</sub> [A]	I <sub>z</sub> [A]	I <sub>cc max inizio linea</sub> [kA]	I <sub>cc max Fine linea</sub> [kA]	I <sub>ccmin fine linea</sub> [kA]	I <sub>cc Terra</sub> [kA]
1,6	29,5	1,81	0,41	0,27	0,27

### INTERRUTTORE

Utenza	Interruttore	Poli	Curva Sganciatore	I <sub>n</sub> [A]	I <sub>r</sub> [A]	T <sub>r</sub> [s]	I <sub>m</sub> [kA]	I <sub>sd</sub> [kA]
Siglatura	T <sub>sd</sub> [s]	I <sub>i</sub>	I <sub>g</sub> [xI <sub>n</sub> - A]	T <sub>g</sub> [s]	Differenz.	Classe	I <sub>Δn</sub> [A]	T <sub>Δn</sub> [ms]
F10P	C40 N	1+N	C	10	10	-	0,1	0,1
Q10.1.12	-	-	-	-	Vigi	A	0,3	Ist.

### VERIFICHE PROTEZIONI

Sovraccarico	Corto Circuito massimo	Corto Circuito minimo	Persone
Verificata	Verificata	Verificata	Verificata

AREA SVINCOLO DI PEDEMONTE

Impianto: EDIFICIO SERVIZI INVERNALI PEDEMONTE

## CALCOLI E VERIFICHE

QUADRO: [QIM] Q.E. IMPIANTI MECCANICI

LINEA: F11P

### CARATTERISTICHE GENERALI DELLA LINEA

P [kW]	I <sub>b</sub> [A]/I <sub>nm</sub> [A]	I <sub>R</sub> [A]	I <sub>S</sub> [A]	I <sub>r</sub> [A]	cos φ <sub>b</sub>	K <sub>utilizzo</sub>	K <sub>contemp.</sub>	η
9,3	14,91	14,91	14,91	14,91	0,90	1,00		

### CAVO

Siglatura	Derivazione	tipo cond.	Lungh. [m]	Posa 64-8	T <sub>emp.</sub> [°C]	n° supp.	Resistività [°K m/W]	Prof. di Posa [m]	ravv. dist.	altri circuiti	K secur.
L10.1.13	3F+N+PE	multi	30	13	30	1		-	ravv.	2	1,0

Sezione Conduttori [mm <sup>2</sup> ]	Designazione / Conduttore	R <sub>cavo</sub> [mΩ]	X <sub>cavo</sub> [mΩ]	R <sub>tot</sub> [mΩ]	X <sub>tot</sub> [mΩ]	ΔV <sub>cavo</sub> [%]	ΔV <sub>tot</sub> [%]	ΔV <sub>max prog</sub> [%]
1x 4 fase 1x 4 neutro 1x 4 PE	FG7OR/Cu	135,0	3,03	180,1588	40,4346	1,0	3,09	4,0

I <sub>b</sub> [A]	I <sub>z</sub> [A]	I <sub>cc max inizio linea</sub> [kA]	I <sub>cc max Fine linea</sub> [kA]	I <sub>ccmin fine linea</sub> [kA]	I <sub>cc Terra</sub> [kA]
14,9	34,4	3,76	1,23	0,38	0,38

### INTERRUTTORE

Utenza	Interruttore	Poli	Curva Sganciatore	I <sub>n</sub> [A]	I <sub>r</sub> [A]	T <sub>r</sub> [s]	I <sub>m</sub> [kA]	I <sub>sd</sub> [kA]
F11P	iC60 N	4	C	25	25	-	0,25	0,25
Q10.1.13	-	-	-	-	Vigi	AC	0,03	Ist.

### VERIFICHE PROTEZIONI

Sovraccarico	Corto Circuito massimo	Corto Circuito minimo	Persone
Verificata	Verificata	Verificata	Verificata

## CALCOLI E VERIFICHE

QUADRO: [QIM] Q.E. IMPIANTI MECCANICI

LINEA: RISERVA

### CARATTERISTICHE GENERALI DELLA LINEA

P [kW]	$I_b$ [A]/ $I_{nm}$ [A]	$I_R$ [A]	$I_S$ [A]	$I_T$ [A]	$\cos \varphi_b$	$K_{utilizzo}$	$K_{contemp.}$	$\eta$
0	0	0	0	0				

### INTERRUTTORE

Utenza	Interruttore	Poli	Curva Sganciatore	$I_n$ [A]	$I_r$ [A]	$T_r$ [s]	$I_m$ [kA]	$I_{sd}$ [kA]
Siglatura	$T_{sd}$ [s]	$I_i$	$I_g$ [ $\times I_n - A$ ]	$T_g$ [s]	Differenz.	Classe	$I_{\Delta n}$ [A]	$T_{\Delta n}$ [ms]
Riserva	C40 N	1+N	C	16	16	-	0,16	0,16
Q10.1.14	-	-	-	-	Vigi	A	0,3	Ist.

## **ALLEGATO 2 – CALCOLI ILLUMINOTECNICI**

Redattore  
Telefono  
Fax  
e-Mail

## Indice

<b>EDIFICIO DERVIZI INVERNALI PEDEMONTE</b>	
Indice	1
<b>3FFILIPPI 55337 A3F LED 912x44W AMPIO VS L1565</b>	
Scheda tecnica apparecchio	2
<b>Disano 731 Minicomfort LED x4 Disano 731 4x LED CLD CELL bianco</b>	
Scheda tecnica apparecchio	3
<b>3FFILIPPI 58583 3F Linda LED 1x24W L1270</b>	
Scheda tecnica apparecchio	4
<b>Disano Energy 2180 LED - DIMM Fosnova Energy 2180 LED 4000k CLD CEL...</b>	
Scheda tecnica apparecchio	5
<b>Disano Energy 2245 LED - DIMM Fosnova Energy 2245 LED 4000k CLD CEL...</b>	
Scheda tecnica apparecchio	6
<b>3FFILIPPI 58594 3F Linda LED 2x24W L1270</b>	
Scheda tecnica apparecchio	7
<b>Disano 841 Minicomfort LED x4 Disano 841 4x led CLD CELL bianco</b>	
Scheda tecnica apparecchio	8
<b>Piano terra - Ufficio</b>	
Riepilogo	9
Lista pezzi lampade	10
Risultati illuminotecnici	11
<b>Piano terra - Corridoio e ingresso</b>	
Riepilogo	12
Lista pezzi lampade	13
Risultati illuminotecnici	14
<b>Piano terra - Spogliatoio</b>	
Riepilogo	15
Lista pezzi lampade	16
Risultati illuminotecnici	17
<b>Piano terra - Locale tecnico/impianti</b>	
Riepilogo	18
Lista pezzi lampade	19
Risultati illuminotecnici	20
<b>Piano primo - Sala riunioni</b>	
Riepilogo	21
Lista pezzi lampade	22
Risultati illuminotecnici	23
<b>Piano primo - Ufficio open-space</b>	
Riepilogo	24
Lista pezzi lampade	25
Risultati illuminotecnici	26
<b>Ricovero Mezzi</b>	
Riepilogo	27
Lista pezzi lampade	28
Risultati illuminotecnici	29

Redattore  
 Telefono  
 Fax  
 e-Mail

**3FFILIPPI 55337 A3F LED 912x44W AMPIO VS L1565 / Scheda tecnica apparecchio**



Emissione luminosa 1:

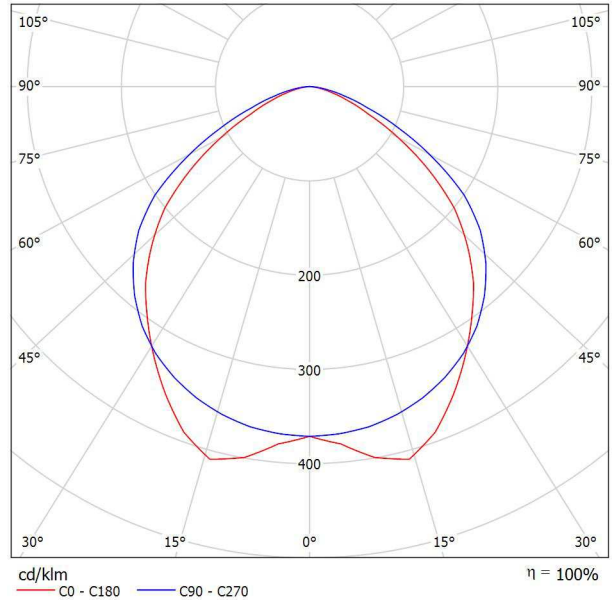

Classificazione lampade secondo CIE: 100  
 CIE Flux Code: 54 87 98 100 100

**ILLUMINOTECNICHE**

Rendimento luminoso 100%.  
 Flusso luminoso dell'apparecchio 12006 lm.  
 Distribuzione ampia simmetrica.  
 UGR <22 (EN 12464-1).  
 Efficienza apparecchio 120 lm/W.  
 Durata utile (L90/B10): 30.000 h. (Tj 60°C)  
 Durata utile (L85/B10): 50.000 h. (Tj 60°C)  
 Sicurezza fotobiologica conforme al gruppo di rischio esente RG0, norma IEC 62471.

**MECCANICHE**

Corpo in alluminio stampato in un unico pezzo, trattamento di fosfosgrassaggio ai sali di ferro, verniciato a polvere epossipoliestere di colore bianco, stabilizzato agli UV.  
 Vetro stampato anabbagliante, non combustibile, temprato, alloggiato e bloccato alla cornice perimetrale monoblocco in acciaio zincato, guarnizione di tenuta, apertura a cerniera tramite scrocci in acciaio inox.  
 Recuperatore di flusso ampio, sovradimensionato, in alluminio a specchio con trattamento superficiale al titanio e magnesio, assenza di iridescenza.  
 Elemento portacablaggio in acciaio zincato a caldo, verniciato a base poliestere di colore bianco, fissato al corpo mediante dispositivi rapidi "Ribloc" in acciaio zincato, apertura a cerniera.  
 Dimensioni: 235x1565 mm, altezza 105 mm. Peso 10,5 kg.  
 Grado di protezione IP65.  
 Apparecchio a temperatura superficiale limitata. - D -  
 Resistenza meccanica 6,5 joule.  
 Resistenza al filo incandescente 960°C.

**ELETTRICHE**

Cablaggio elettronico, 230V-50/60Hz, fattore di potenza >0,90, corrente costante in uscita, classe I.  
 Potenza dell'apparecchio 100 W.  
 CE - IEC 60598-1 - EN 60598-1. Assil Quality.  
 Temperatura ambiente da -30°C fino a +35°C.  
 Ingresso linea su una testata, tramite pressacavo PG 13,5 in ottone nichelato.

**SORGENTE**

4 moduli LED lineari da 22W/840, temperatura di colore 4000 K. Resa cromatica Ra >80.  
 Tolleranza del colore (MacAdam): 3.

**APPLICAZIONI**

Qualsiasi ambiente escluso quelli dove sono controindicati i materiali componenti l'apparecchio.

Emissione luminosa 1:

Valutazione di abbagliamento secondo UGR													
p Soffitto		70	70	50	50	30	70	70	50	50	30		
p Pareti		50	30	50	30	30	50	30	50	30	30		
p Pavimento		20	20	20	20	20	20	20	20	20	20		
Dimensioni del locale		Linea di mira perpendicolare all'asse delle lampade					Linea di mira parallela all'asse delle lampade						
X	Y	2H	2H	20,6	21,8	20,9	22,1	22,3	22,0	23,2	22,2	23,4	23,6
		3H	21,2	22,3	21,5	22,5	22,8	22,8	23,9	23,1	24,1	24,4	
		4H	21,3	22,3	21,6	22,6	22,9	23,0	24,0	23,4	24,3	24,6	
		6H	21,3	22,3	21,7	22,6	22,9	23,1	24,1	23,5	24,4	24,7	
		8H	21,3	22,3	21,7	22,6	22,9	23,2	24,1	23,5	24,4	24,7	
		12H	21,3	22,2	21,7	22,5	22,8	23,2	24,0	23,5	24,4	24,7	
		4H	2H	21,1	22,2	21,5	22,4	22,7	22,3	23,3	22,6	23,6	23,8
		3H	21,8	22,7	22,2	23,0	23,3	23,2	24,1	23,6	24,4	24,7	
		4H	22,0	22,8	22,4	23,1	23,5	23,5	24,3	23,9	24,7	25,0	
		6H	22,1	22,8	22,5	23,1	23,5	23,7	24,4	24,2	24,8	25,2	
		8H	22,1	22,7	22,6	23,1	23,5	23,8	24,4	24,2	24,8	25,2	
		12H	22,1	22,7	22,6	23,1	23,5	23,8	24,4	24,3	24,8	25,2	
		8H	4H	22,1	22,7	22,6	23,1	23,5	23,6	24,2	24,0	24,6	25,0
		6H	22,3	22,8	22,7	23,2	23,7	23,8	24,3	24,3	24,8	25,2	
		8H	22,3	22,7	22,8	23,2	23,7	23,9	24,4	24,4	24,8	25,3	
		12H	22,3	22,7	22,8	23,2	23,7	24,0	24,4	24,5	24,8	25,3	
		12H	4H	22,1	22,7	22,6	23,1	23,5	23,6	24,1	24,0	24,5	24,9
		6H	22,3	22,7	22,8	23,2	23,6	23,8	24,3	24,3	24,7	25,2	
		8H	22,3	22,7	22,8	23,2	23,7	23,9	24,3	24,4	24,8	25,3	
Variazione della posizione dell'osservatore per le distanze delle lampade S													
S = 1.0H		+0.3 / -0.4					+0.2 / -0.3						
S = 1.5H		+0.7 / -1.3					+0.5 / -0.8						
S = 2.0H		+1.4 / -2.4					+1.2 / -1.6						
Tabella standard		BK02					BK03						
Addendo di correzione		4.3					6.3						

Indici di abbagliamento corretti riferiti a 12006lm Flusso luminoso sferico





Redattore  
 Telefono  
 Fax  
 e-Mail

**Disano 731 Minicomfort LED x4 Disano 731 4x LED CLD CELL bianco / Scheda tecnica apparecchio**



Classificazione lampade secondo CIE: 100  
 CIE Flux Code: 78 99 100 100 100

Grazie all'esperienza e alla qualità Disano uno dei prodotti leader nel suo settore, le plafoniere Minicomfort, diventa a LED: le caratteristiche di base sono quelle che hanno garantito negli anni il loro successo, e ora possono usufruire dei principali vantaggi della tecnologia LED per l'illuminazione, quali la luce di qualità, il risparmio energetico e la maggiore durata di vita. Simili caratteristiche possono essere applicate solo ad apparecchi di alto livello progettuale e realizzativo.

Minicomfort LED è l'apparecchio ideale per uffici, strutture sanitarie e, in generale, per tutti quegli ambienti che necessitano di un'illuminazione controllata con ottiche dark light e che devono rispettare le norme vigenti in materia di abbagliamento luminoso.

Minicomfort (60x60 cm) è facilmente inseribile a plafone, grazie anche agli accessori studiati per semplificarne l'installazione. La forma garantisce una distribuzione uniforme della luce: i LED bianchi (4000 K) generano un'illuminazione di alta qualità assicurando il massimo comfort visivo e una perfetta resa del colore (cri >80).

Confrontando questi apparecchi con quelli più diffusi sul mercato con lampade fluorescenti T8, il risparmio energetico è più che evidente: oltre il 40% rispetto a plafoniere 4x18 W con ottica lamellare. Il risparmio è ancor più significativo se si considerano la lunga durata di vita dei LED (50mila ore) e l'assenza di manutenzione dopo l'installazione.

Oltre ai vantaggi pratici non è certo da sottovalutare l'ottimo risultato estetico: dotati di connessione rapida l'installazione di questi apparecchi rende superflua la loro apertura.

Una soluzione semplice e innovativa per disporre della tecnologia più avanzata in tema di illuminazione di interni.

Corpo: In lamiera di acciaio zincato, prevennicato con resina poliestere. Coperture: con lastre di acciaio.

Ottica dark light: Ad alveoli a doppia parabolicità, in alluminio speculare 99,99 antiriflesso ed antiridescende a bassa luminanza con trattamento di PVD

Con pellicola di protezione della plafoniera e del lamellare.

Fattore di abbagliamento UGR

Forniti senza staffe: per l'installazione non in appoggio utilizzare le staffe acc. 326.

Su richiesta: Possibilità di cablaggio DIMM e multisensore integrato, ordinare con sottocodice -0092 (1-10V).

Gli apparecchi si accendono immediatamente al passaggio mentre spengono l'impianto quando non vi è presenza. Ciò consente un ulteriore risparmio.

NORMATIVA: Prodotti in conformità alle norme EN60598 - CEI 34 - 21. Hanno grado di protezione secondo le norme EN60529.

LED Tecnologia LED di ultima generazione 5200lm - 4000K - CRI>80 vita utile 80.000h L70B20. Classificazione rischio fotobiologico: Gruppo esente

Emissione luminosa 1:

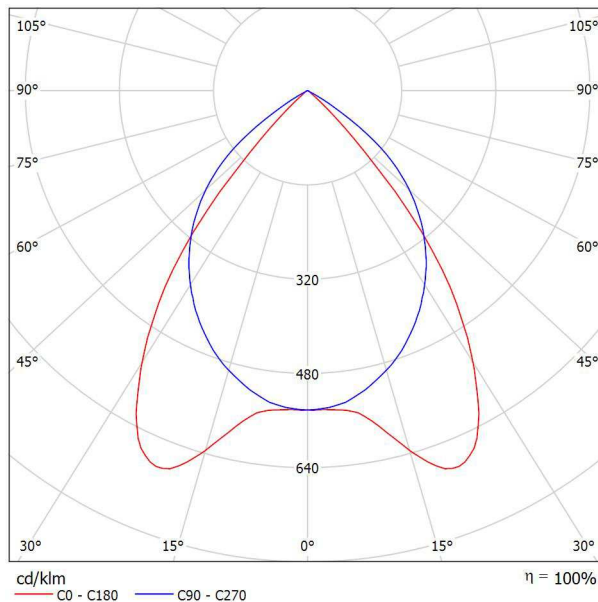

Emissione luminosa 1:

Valutazione di abbagliamento secondo UGR											
p Soffitto	70	70	50	50	30	70	70	50	50	30	
p Pareti	50	30	50	30	30	50	30	50	30	30	
p Pavimento	20	20	20	20	20	20	20	20	20	20	
Dimensioni del locale		Linea di mira perpendicolare all'asse delle lampade					Linea di mira parallela all'asse delle lampade				
X	Y										
2H	2H	13.0	13.9	13.3	14.1	14.3	15.3	16.1	15.5	16.3	16.6
	3H	12.9	13.7	13.2	13.9	14.1	15.1	15.9	15.4	16.1	16.4
	4H	12.8	13.5	13.1	13.8	14.1	15.0	15.8	15.4	16.0	16.3
	6H	12.7	13.4	13.0	13.7	14.0	14.9	15.6	15.3	15.9	16.2
	8H	12.7	13.3	13.0	13.6	13.9	14.9	15.6	15.3	15.9	16.2
	12H	12.6	13.3	13.0	13.6	13.9	14.9	15.5	15.2	15.8	16.1
4H	2H	12.9	13.6	13.2	13.9	14.2	15.1	15.8	15.4	16.1	16.3
	3H	12.8	13.4	13.1	13.7	14.0	14.9	15.5	15.3	15.8	16.2
	4H	12.7	13.2	13.1	13.6	13.9	14.8	15.4	15.2	15.7	16.1
	6H	12.6	13.1	13.0	13.4	13.8	14.8	15.2	15.2	15.6	16.0
	8H	12.6	13.0	13.0	13.4	13.8	14.7	15.1	15.2	15.5	15.9
	12H	12.5	12.9	13.0	13.3	13.7	14.7	15.1	15.1	15.5	15.9
8H	4H	12.6	13.0	13.0	13.4	13.8	14.7	15.1	15.2	15.5	15.9
	6H	12.5	12.8	12.9	13.2	13.7	14.6	15.0	15.1	15.4	15.8
	8H	12.5	12.7	12.9	13.2	13.6	14.6	14.9	15.1	15.3	15.8
	12H	12.4	12.6	12.9	13.1	13.6	14.6	14.8	15.0	15.3	15.8
12H	4H	12.5	12.9	13.0	13.3	13.7	14.7	15.1	15.1	15.5	15.9
	6H	12.5	12.7	12.9	13.2	13.6	14.6	14.9	15.1	15.3	15.8
	8H	12.4	12.6	12.9	13.1	13.6	14.6	14.8	15.0	15.3	15.8
Variazione della posizione dell'osservatore per le distanze delle lampade S											
S = 1.0H		+3.3	-12.1				+2.0	-2.9			
S = 1.5H		+4.9	-19.0				+3.4	-16.4			
S = 2.0H		+6.8	-24.9				+5.4	-23.1			
Tabella standard		BK00					BK00				
Addendo di correzione		-5.6					-3.4				

Indici di abbagliamento corretti riferiti a 4093lm Flusso luminoso sferico



Redattore  
Telefono  
Fax  
e-Mail

**3FFILIPPI 58583 3F Linda LED 1x24W L1270 / Scheda tecnica apparecchio**



Emissione luminosa 1:

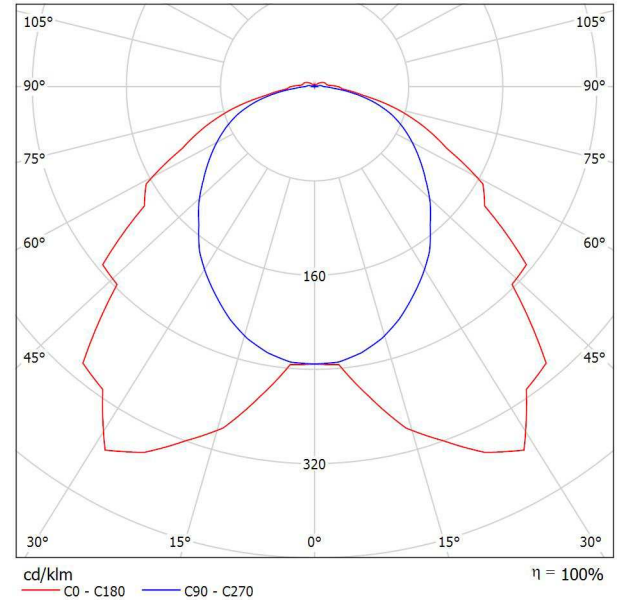

Classificazione lampade secondo CIE: 97  
CIE Flux Code: 44 77 94 97 100

**ILLUMINOTECNICHE**

Rendimento luminoso 100%.  
Flusso luminoso dell'apparecchio 3593 lm.  
Distribuzione simmetrica controllata.  
UGR <22 (EN 12464-1).  
Efficienza apparecchio 128 lm/W.  
Durata utile (L90/B10): 30.000 h. (Tj 60°C)  
Durata utile (L85/B10): 50.000 h. (Tj 60°C)  
Sicurezza fotobiologica conforme al gruppo di rischio esente RG0, norma IEC 62471.

**MECCANICHE**

Corpo in policarbonato autoestinguente V2, stampato ad iniezione, colore grigio RAL 7035.  
Guarnizione di tenuta, ecologica, antinvecchiamento, iniettata.  
Schermo in policarbonato fotoinciso internamente, autoestinguente V2, stabilizzato agli UV, stampato ad iniezione, con superficie esterna liscia, apertura antivandalica.  
Riflettore portacablaggio in acciaio zincato a caldo, verniciato a base poliestere bianco, fissato al corpo mediante dispositivi rapidi in acciaio, apertura a cerniera.  
Scrocchi a scomparsa filo corpo, in acciaio inox, per fissaggio schermo.  
Dimensioni: 100x1270 mm, altezza 100 mm. Peso 2,32 kg.  
Grado di protezione IP65.  
Possibilità di accesso all'interno dell'apparecchio per addetti ai lavori.  
Apparecchio a temperatura superficiale limitata. - D -  
Resistenza meccanica IK10 (20 joule).  
Resistenza al filo incandescente 850°C.  
Certificato TUV Rheinland-LGA per ambienti alimentari.

**ELETTRICHE**

Cablaggio elettronico, 230V-50/60Hz, fattore di potenza >0,90, corrente costante in uscita, classe I.  
Potenza dell'apparecchio 28 W.  
ENEC - IMQ. Assil Quality.  
Temperatura ambiente da -20°C fino a +35°C.

**SORGENTE**

Modulo LED lineare da 24W/840, temperatura di colore 4000 K. Resa cromatica Ra >80.  
Tolleranza del colore (MacAdam): 3.

**DOTAZIONE**

Staffe di fissaggio in acciaio inox.

**APPLICAZIONI**

Virtualmente in qualsiasi ambiente compatibilmente con le esalazioni/atmosfere che compromettono l'utilizzo delle materie plastiche.

Emissione luminosa 1:

Valutazione di abbagliamento secondo UGR													
ρ Soffitto	70	70	50	50	30	70	70	50	50	30			
ρ Pareti	50	30	50	30	30	50	30	50	30	30			
ρ Pavimento	20	20	20	20	20	20	20	20	20	20			
Dimensioni del locale		Linea di mira perpendicolare all'asse delle lampade					Linea di mira parallela all'asse delle lampade						
X	Y	2H	3H	4H	6H	8H	12H	2H	3H	4H	6H	8H	12H
	2H	18.8	20.1	19.1	20.4	20.7	18.7	20.0	19.0	20.3	20.6	20.7	21.1
	3H	19.9	21.1	20.2	21.4	21.7	20.1	21.3	20.5	21.6	22.0	22.2	22.5
	4H	20.3	21.4	20.7	21.7	22.1	20.7	21.8	21.1	22.2	22.5	22.7	23.1
	6H	20.5	21.6	20.9	21.9	22.3	21.2	22.2	21.6	22.6	23.0	23.2	23.6
	8H	20.6	21.6	21.0	21.9	22.3	21.3	22.3	21.7	22.7	23.1	23.3	23.7
	12H	20.6	21.6	21.0	21.9	22.4	21.4	22.4	21.8	22.8	23.2	23.4	23.8
	4H	19.3	20.5	19.7	20.8	21.2	19.3	20.4	19.6	20.7	21.1	21.3	21.7
	3H	20.6	21.6	21.0	21.9	22.4	20.9	21.8	21.3	22.2	22.6	22.8	23.2
	4H	21.1	22.0	21.6	22.4	22.8	21.6	22.5	22.1	22.9	23.3	23.5	23.9
	6H	21.4	22.2	21.9	22.6	23.1	22.2	22.9	22.7	23.4	23.9	24.1	24.5
	8H	21.5	22.2	22.0	22.7	23.2	22.4	23.1	22.9	23.6	24.0	24.2	24.6
	12H	21.6	22.2	22.1	22.7	23.2	22.6	23.2	23.1	23.7	24.2	24.4	24.8
	4H	21.3	22.0	21.8	22.5	23.0	21.8	22.5	22.3	22.9	23.4	23.6	24.1
	6H	21.8	22.3	22.3	22.8	23.4	22.5	23.1	23.0	23.6	24.1	24.3	24.8
	8H	21.9	22.4	22.5	22.9	23.5	22.8	23.3	23.3	23.8	24.4	24.6	25.1
	12H	22.1	22.5	22.6	23.0	23.6	23.0	23.5	23.6	24.0	24.6	24.8	25.4
	4H	21.4	22.0	21.9	22.5	23.0	21.8	22.4	22.3	22.9	23.4	23.6	24.1
	6H	21.8	22.3	22.4	22.8	23.4	22.5	23.0	23.1	23.5	24.1	24.3	24.8
	8H	22.0	22.5	22.6	23.0	23.6	22.9	23.3	23.4	23.8	24.4	24.6	25.1
Variazione della posizione dell'osservatore per le distanze delle lampade S													
S = 1.0H		+0.2	/	-0.3			+0.2	/	-0.2				
S = 1.5H		+0.4	/	-0.6			+0.6	/	-0.7				
S = 2.0H		+0.8	/	-1.1			+0.7	/	-1.1				
Tabella standard		BK04					BK06						
Addendo di correzione		4,4					5,8						
Indici di abbagliamento corretti riferiti a 3593lm Flusso luminoso sferico													

Non idonea su superfici soggette a forti vibrazioni, esposte agli agenti atmosferici e su funi o paline.

DIALux 4.13 by DIAL GmbH

Redattore  
Telefono  
Fax  
e-Mail

**Disano Energy 2180 LED - DIMM Fosnova Energy 2180 LED 4000k CLD CELL-DI bianco / Scheda tecnica apparecchio**

Emissione luminosa 1:

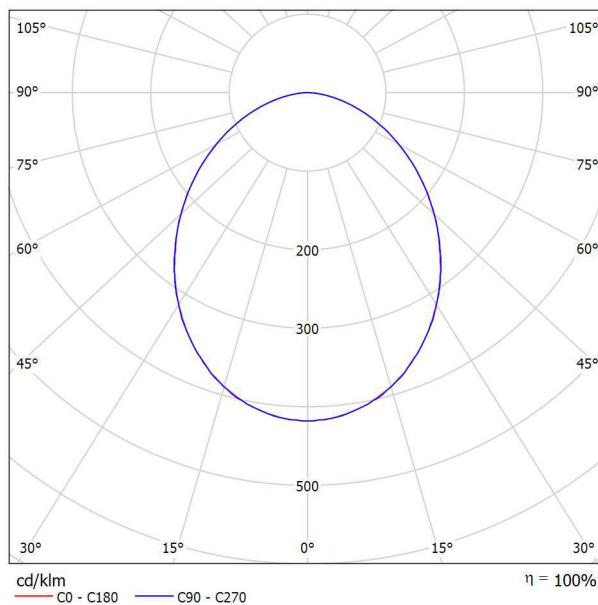

Classificazione lampade secondo CIE: 100  
CIE Flux Code: 52 82 97 100 100

Corpo: In alluminio pressofuso.  
Diffusore: pannello in PMMA spessore 6mm con serigrafia a laser dimensionata alla potenza del LED.  
Verniciatura: A polvere con vernice epossidica in poliestere resistente ai raggi UV.  
Equipaggiamento: Completo di staffa regolabile in acciaio.  
Normativa: Prodotti in conformità alle norme EN 60598-1-CEI 34.21, hanno grado di protezione secondo le norme EN 60529.  
LED: ad alta efficienza 1350/1500lm - 18W - 3000/4000K - CRI 90 - DIM IGBT (Il dimmer deve essere specifico per configurazioni LED+driver e dotato di regolazione del minimo livello di luminosità).  
Fattore di potenza: >= 0,9  
Classificazione rischio fotobiologico: gruppo esente.  
Mantenimento del flusso luminoso al 70%: 40.000h (L70B50).  
diam. incasso 150/175mm

Emissione luminosa 1:

Valutazione di abbagliamento secondo UGR											
p Soffitto		70	70	50	50	30	70	70	50	50	30
p Pareti		50	30	50	30	30	50	30	50	30	30
p Pavimento		20	20	20	20	20	20	20	20	20	20
Dimensioni del locale		Linea di mira perpendicolare all'asse delle lampade					Linea di mira parallela all'asse delle lampade				
X	Y										
2H	2H	24.2	25.4	24.5	25.7	25.9	24.2	25.4	24.5	25.7	25.9
	3H	25.5	26.6	25.8	26.9	27.2	25.5	26.6	25.8	26.9	27.2
	4H	26.0	27.1	26.3	27.3	27.6	26.0	27.1	26.3	27.4	27.6
	6H	26.3	27.3	26.7	27.6	27.9	26.4	27.4	26.7	27.7	28.0
	8H	26.4	27.4	26.8	27.7	28.0	26.5	27.4	26.8	27.7	28.1
4H	12H	26.5	27.4	26.9	27.7	28.1	26.5	27.4	26.9	27.8	28.1
	2H	24.8	25.8	25.1	26.1	26.4	24.8	25.9	25.1	26.1	26.4
	3H	26.3	27.2	26.6	27.5	27.8	26.3	27.2	26.7	27.5	27.9
	4H	26.9	27.7	27.3	28.1	28.4	26.9	27.7	27.3	28.1	28.4
	6H	27.4	28.1	27.8	28.4	28.8	27.4	28.1	27.8	28.5	28.9
8H	8H	27.5	28.1	27.9	28.5	29.0	27.5	28.2	28.0	28.6	29.0
	12H	27.6	28.2	28.0	28.6	29.0	27.6	28.2	28.1	28.6	29.1
	4H	27.2	27.8	27.6	28.2	28.6	27.2	27.8	27.6	28.2	28.6
	6H	27.7	28.2	28.2	28.7	29.1	27.8	28.3	28.2	28.7	29.2
	8H	27.9	28.4	28.4	28.8	29.3	28.0	28.4	28.4	28.9	29.4
12H	12H	28.1	28.5	28.6	28.9	29.4	28.1	28.5	28.6	29.0	29.5
	4H	27.2	27.7	27.6	28.2	28.6	27.2	27.8	27.6	28.2	28.6
	6H	27.8	28.2	28.2	28.7	29.2	27.8	28.3	28.3	28.7	29.2
8H	28.0	28.4	28.5	28.9	29.4	28.0	28.4	28.5	28.9	29.4	
Variazione della posizione dell'osservatore per le distanze delle lampade S											
S = 1.0H		+0.1 / -0.2					+0.1 / -0.2				
S = 1.5H		+0.2 / -0.5					+0.3 / -0.5				
S = 2.0H		+0.5 / -0.9					+0.5 / -0.9				
Tabella standard		BK05					BK05				
Addendo di correzione		10.5					10.5				
Indici di abbagliamento corretti riferiti a 1500lm Flusso luminoso sferico											

Redattore  
Telefono  
Fax  
e-Mail

**Disano Energy 2245 LED - DIMM Fosnova Energy 2245 LED 4000k CLD CELL bianco / Scheda tecnica apparecchio**



Emissione luminosa 1:

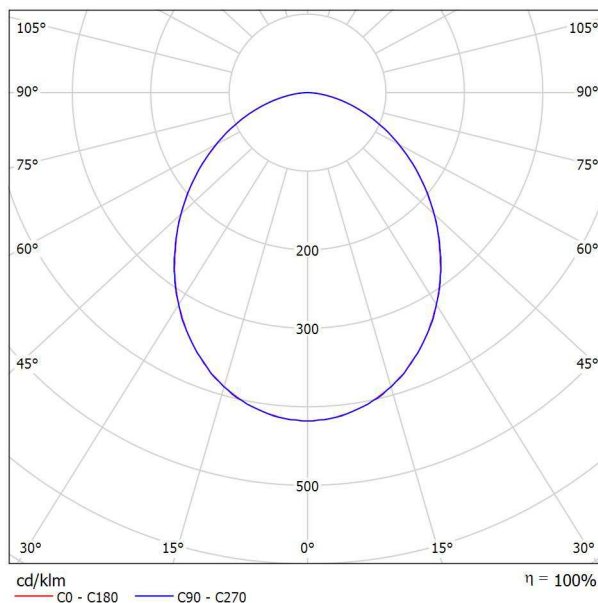

Classificazione lampade secondo CIE: 100  
CIE Flux Code: 52 82 97 100 100

Corpo: In alluminio pressofuso.  
Diffusore: pannello in PMMA spessore 6mm con serigrafia a laser dimensionata alla potenza del LED.  
Verniciatura: A polvere con vernice epossidica in poliestere resistente ai raggi UV.  
Equipaggiamento: Completo di staffa regolabile in acciaio.  
Normativa: Prodotti in conformità alle norme EN 60598-1-CEI 34.21, hanno grado di protezione secondo le norme EN 60529.  
LED: ad alta efficienza 2100/2180lm - 23W - 3000/4000K - CRI 90 - DIM IGBT (Il dimmer deve essere specifico per configurazioni LED+driver e dotato di regolazione del minimo livello di luminosità).  
Fattore di potenza: >= 0,9  
Classificazione rischio fotobiologico: gruppo esente.  
Mantenimento del flusso luminoso al 70%: 40.000h (L70B50).  
diam. incasso 200/240mm

Emissione luminosa 1:

Valutazione di abbagliamento secondo UGR											
ρ Soffitto	70	70	50	50	30	70	70	50	50	30	
ρ Pareti	50	30	50	30	30	50	30	50	30	30	
ρ Pavimento	20	20	20	20	20	20	20	20	20	20	
Dimensioni del locale	Linea di mira perpendicolare all'asse delle lampade					Linea di mira parallela all'asse delle lampade					
X											
Y											
2H	2H	23.6	24.8	23.9	25.1	25.3	23.6	24.8	23.9	25.1	25.3
	3H	24.9	26.0	25.2	26.3	26.6	24.9	26.0	25.2	26.3	26.6
	4H	25.4	26.5	25.7	26.7	27.0	25.4	26.5	25.8	26.8	27.1
	6H	25.7	26.7	26.1	27.0	27.3	25.8	26.8	26.1	27.1	27.4
	8H	25.8	26.8	26.2	27.1	27.4	25.9	26.8	26.2	27.1	27.5
	12H	25.9	26.8	26.3	27.1	27.5	25.9	26.8	26.3	27.2	27.5
4H	2H	24.2	25.2	24.5	25.5	25.8	24.2	25.3	24.5	25.5	25.8
	3H	25.7	26.6	26.1	26.9	27.2	25.7	26.6	26.1	26.9	27.3
	4H	26.3	27.1	26.7	27.5	27.8	26.3	27.1	26.7	27.5	27.8
	6H	26.8	27.5	27.2	27.8	28.2	26.8	27.5	27.2	27.9	28.3
	8H	26.9	27.5	27.3	27.9	28.4	26.9	27.6	27.4	28.0	28.4
	12H	27.0	27.6	27.4	28.0	28.4	27.0	27.6	27.5	28.0	28.5
8H	4H	26.6	27.2	27.0	27.6	28.0	26.6	27.2	27.0	27.6	28.0
	6H	27.1	27.6	27.6	28.1	28.5	27.2	27.7	27.6	28.1	28.6
	8H	27.3	27.8	27.8	28.2	28.7	27.4	27.8	27.8	28.3	28.8
	12H	27.5	27.9	28.0	28.3	28.8	27.5	27.9	28.0	28.4	28.9
12H	4H	26.6	27.1	27.0	27.6	28.0	26.6	27.2	27.0	27.6	28.0
	6H	27.2	27.6	27.6	28.1	28.6	27.2	27.7	27.7	28.1	28.6
	8H	27.4	27.8	27.9	28.3	28.8	27.4	27.8	27.9	28.3	28.8
Variazione della posizione dell'osservatore per le distanze delle lampade S											
S = 1.0H	+0.1 / -0.2					+0.1 / -0.2					
S = 1.5H	+0.2 / -0.5					+0.3 / -0.5					
S = 2.0H	+0.5 / -0.9					+0.5 / -0.9					
Tabella standard	BK05					BK05					
Addendo di correzione	9.9					9.9					
Indici di abbagliamento corretti riferiti a 2180lm Flusso luminoso sferico											

Redattore  
Telefono  
Fax  
e-Mail

**3FFILIPPI 58594 3F Linda LED 2x24W L1270 / Scheda tecnica apparecchio**



Emissione luminosa 1:

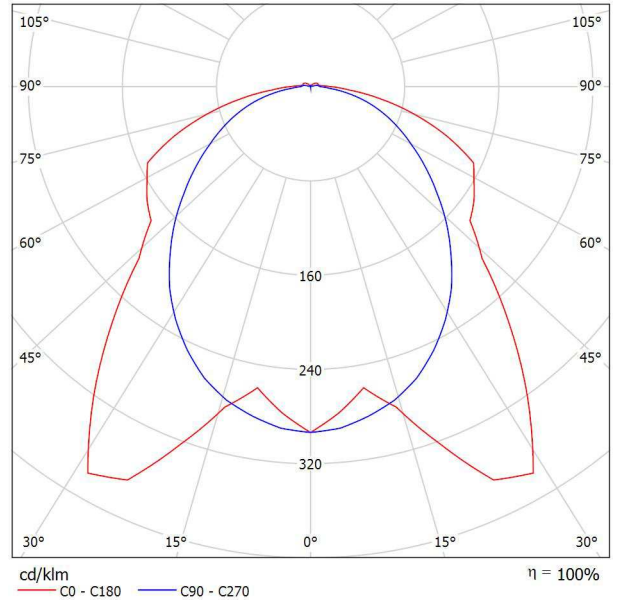

Classificazione lampade secondo CIE: 97  
CIE Flux Code: 45 76 93 97 100

**ILLUMINOTECNICHE**

Rendimento luminoso 100%.  
Flusso luminoso dell'apparecchio 7002 lm.  
Distribuzione simmetrica controllata.  
UGR <22 (EN 12464-1).  
Efficienza apparecchio 125 lm/W.  
Durata utile (L90/B10): 30.000 h. (Tj 60°C)  
Durata utile (L85/B10): 50.000 h. (Tj 60°C)  
Sicurezza fotobiologica conforme al gruppo di rischio esente RG0, norma IEC 62471.

**MECCANICHE**

Corpo in policarbonato autoestinguente V2, stampato ad iniezione, colore grigio RAL 7035.  
Guarnizione di tenuta, ecologica, antinvecchiamento, iniettata.  
Schermo in policarbonato fotoinciso internamente, autoestinguente V2, stabilizzato agli UV, stampato ad iniezione, con superficie esterna liscia, apertura antivandalica.  
Riflettore portacablaggio in acciaio zincato a caldo, verniciato a base poliesteri bianco, fissato al corpo mediante dispositivi rapidi in acciaio, apertura a cerniera.  
Scrocchi a scomparsa filo corpo, in acciaio inox, per fissaggio schermo.  
Dimensioni: 160x1270 mm, altezza 100 mm. Peso 3,1 kg.  
Grado di protezione IP65.  
Possibilità di accesso all'interno dell'apparecchio per addetti ai lavori.  
Apparecchio a temperatura superficiale limitata. - D -  
Resistenza meccanica IK10 (20 joule).  
Resistenza al filo incandescente 850°C.  
Certificato TUV Rheinland-LGA per ambienti alimentari.

**ELETTRICHE**

Cablaggio elettronico, 230V-50/60Hz, fattore di potenza >0,90, corrente costante in uscita, classe I.  
Potenza dell'apparecchio 56 W.  
ENEC - IMQ. Assil Quality.  
Temperatura ambiente da -20°C fino a +35°C.

**SORGENTE**

2 moduli LED lineari da 24W/840, temperatura di colore 4000 K. Resa cromatica Ra >80.  
Tolleranza del colore (MacAdam): 3.

**DOTAZIONE**

Staffe di fissaggio in acciaio inox.

**APPLICAZIONI**

Virtualmente in qualsiasi ambiente compatibilmente con le esalazioni/atmosfere che compromettono l'utilizzo delle materie plastiche.

Emissione luminosa 1:

Valutazione di abbagliamento secondo UGR											
ρ Soffitto	70	70	50	50	30	70	70	50	50	30	
ρ Pareti	50	30	50	30	30	50	30	50	30	30	
ρ Pavimento	20	20	20	20	20	20	20	20	20	20	
Dimensioni del locale	X	Y	Linea di mira perpendicolare all'asse delle lampade				Linea di mira parallela all'asse delle lampade				
2H	2H	19.5	20.9	19.9	21.1	21.4	19.4	20.7	19.7	21.0	21.3
	3H	21.4	22.6	21.8	22.9	23.3	20.7	21.9	21.1	22.3	22.6
	4H	22.1	23.3	22.5	23.6	24.0	21.3	22.4	21.7	22.8	23.1
	6H	22.6	23.7	23.0	24.0	24.4	21.7	22.8	22.1	23.1	23.5
	8H	22.8	23.8	23.2	24.2	24.5	21.9	22.9	22.3	23.2	23.6
	12H	22.9	23.8	23.3	24.2	24.6	21.9	22.9	22.4	23.3	23.7
4H	2H	20.2	21.3	20.5	21.6	22.0	20.0	21.1	20.4	21.5	21.8
	3H	22.2	23.2	22.6	23.6	24.0	21.6	22.5	22.0	22.9	23.3
	4H	23.1	23.9	23.5	24.3	24.8	22.3	23.1	22.7	23.5	24.0
	6H	23.7	24.5	24.2	24.9	25.3	22.8	23.6	23.3	24.0	24.5
	8H	23.9	24.6	24.4	25.1	25.5	23.0	23.7	23.5	24.2	24.7
	12H	24.1	24.7	24.5	25.1	25.6	23.2	23.8	23.7	24.3	24.8
8H	4H	23.3	24.0	23.8	24.5	25.0	22.6	23.3	23.1	23.8	24.2
	6H	24.1	24.7	24.6	25.2	25.7	23.3	23.9	23.8	24.4	24.9
	8H	24.4	24.9	24.9	25.4	26.0	23.6	24.1	24.1	24.6	25.1
	12H	24.6	25.1	25.2	25.6	26.2	23.8	24.3	24.4	24.8	25.3
12H	4H	23.3	24.0	23.8	24.4	24.9	22.7	23.3	23.1	23.8	24.2
	6H	24.2	24.7	24.7	25.2	25.7	23.4	23.9	23.9	24.4	25.0
	8H	24.5	25.0	25.1	25.5	26.0	23.7	24.2	24.3	24.7	25.3
Variazione della posizione dell'osservatore per le distanze delle lampade S											
S = 1.0H		+0.2	/	-0.2			+0.2	/	-0.2		
S = 1.5H		+0.2	/	-0.3			+0.6	/	-0.6		
S = 2.0H		+0.2	/	-0.5			+0.7	/	-1.1		
Tabella standard		BK06				BK06					
Addendo di correzione		7.2				6.7					
Indici di abbagliamento corretti riferiti a 7002lm Flusso luminoso sferico											

Non idonea su superfici soggette a forti vibrazioni, esposte agli agenti atmosferici e su funi o paline.

DIALux 4.13 by DIAL GmbH



Redattore  
 Telefono  
 Fax  
 e-Mail

**Disano 841 Minicomfort LED x4 Disano 841 4x led CLD CELL bianco / Scheda tecnica apparecchio**



Classificazione lampade secondo CIE: 100  
 CIE Flux Code: 78 99 100 100 100

Grazie all'esperienza e alla qualità Disano uno dei prodotti leader nel suo settore, le plafoniere Minicomfort, diventa a LED: le caratteristiche di base sono quelle che hanno garantito negli anni il loro successo, e ora possono usufruire dei principali vantaggi della tecnologia LED per l'illuminazione, quali la luce di qualità, il risparmio energetico e la maggiore durata di vita. Simili caratteristiche possono essere applicate solo ad apparecchi di alto livello progettuale e realizzativo.

Minicomfort LED è l'apparecchio ideale per uffici, strutture sanitarie e, in generale, per tutti quegli ambienti che necessitano di un'illuminazione controllata con ottiche dark light e che devono rispettare le norme vigenti in materia di abbagliamento luminoso.

Minicomfort è facilmente inseribile a plafone, grazie anche agli accessori studiati per semplificarne l'installazione. La forma garantisce una distribuzione uniforme della luce: i LED bianchi (4000 K) generano un'illuminazione di alta qualità assicurando il massimo comfort visivo e una perfetta resa del colore (cri >80).

Confrontando questi apparecchi con quelli più diffusi sul mercato con lampade fluorescenti T8, il risparmio energetico è più che evidente: oltre il 40% rispetto a plafoniere 4x18 W con ottica lamellare. Il risparmio è ancor più significativo se si considerano la lunga durata di vita dei LED (50mila ore) e l'assenza di manutenzione dopo l'installazione.

Oltre ai vantaggi pratici non è certo da sottovalutare l'ottimo risultato estetico: dotati di connessione rapida l'installazione di questi apparecchi rende superflua la loro apertura.

Una soluzione semplice e innovativa per disporre della tecnologia più avanzata in tema di illuminazione di interni.

Corpo: In lamiera di acciaio zincato, prevennicato con resina poliestere. Coperture: con lastre di acciaio.

Ottica dark light: Ad alveoli a doppia parabolicità, in alluminio speculare 99,99 antiriflesso ed antiridescendente a bassa luminanza con trattamento di PVD

Con pellicola di protezione della plafoniera e del lamellare.

Fattore di abbagliamento UGR

Forniti senza staffe: per l'installazione non in appoggio utilizzare le staffe acc. 326.

Su richiesta: Possibilità di cablaggio DIMM e multisensore integrato, ordinare con sottocodice -0092 (1-10V).

Gli apparecchi si accendono immediatamente al passaggio mentre spengono l'impianto quando non vi è presenza. Ciò consente un ulteriore risparmio.

NORMATIVA: Prodotti in conformità alle norme EN60598 - CEI 34 - 21. Hanno grado di protezione secondo le norme EN60529.

LED Tecnologia LED di ultima generazione 5200lm - 4000K - CRI>80 vita utile 80.000h L70B20. Classificazione rischio fotobiologico: Gruppo esente

Fattore di potenza: >= 0,95

Emissione luminosa 1:

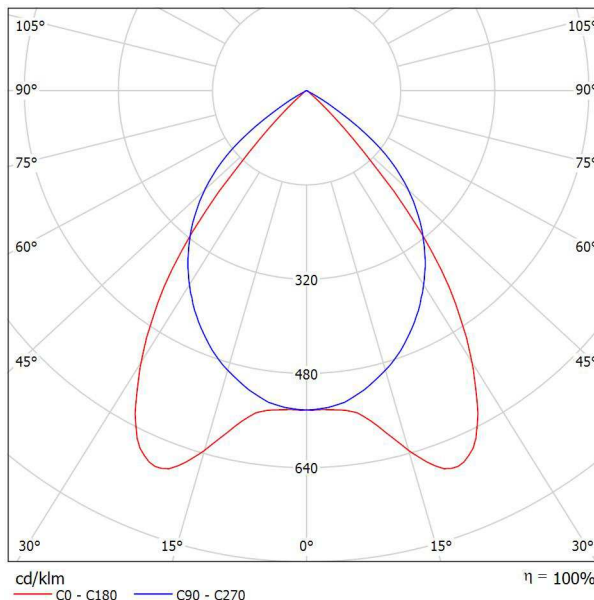

Emissione luminosa 1:

Valutazione di abbagliamento secondo UGR											
p Soffitto		70	70	50	50	30	70	70	50	50	30
p Pareti		50	30	50	30	30	50	30	50	30	30
p Pavimento		20	20	20	20	20	20	20	20	20	20
Dimensioni del locale	X	Linea di mira perpendicolare all'asse delle lampade					Linea di mira parallela all'asse delle lampade				
	Y	Linea di mira perpendicolare all'asse delle lampade					Linea di mira parallela all'asse delle lampade				
2H	2H	13.0	13.9	13.3	14.1	14.3	15.3	16.1	15.5	16.3	16.6
	3H	12.9	13.7	13.2	13.9	14.1	15.1	15.9	15.4	16.1	16.4
4H	4H	12.8	13.5	13.1	13.8	14.1	15.0	15.8	15.4	16.0	16.3
	6H	12.7	13.4	13.0	13.7	14.0	14.9	15.6	15.3	15.9	16.2
8H	8H	12.7	13.3	13.0	13.6	13.9	14.9	15.6	15.3	15.9	16.2
	12H	12.6	13.3	13.0	13.6	13.9	14.9	15.5	15.2	15.8	16.1
4H	2H	12.9	13.6	13.2	13.9	14.2	15.1	15.8	15.4	16.1	16.3
	3H	12.8	13.4	13.1	13.7	14.0	14.9	15.5	15.3	15.8	16.2
4H	4H	12.7	13.2	13.1	13.6	13.9	14.8	15.4	15.2	15.7	16.1
	6H	12.6	13.1	13.0	13.4	13.8	14.8	15.2	15.2	15.6	16.0
8H	8H	12.6	13.0	13.0	13.4	13.8	14.7	15.1	15.2	15.5	15.9
	12H	12.5	12.9	13.0	13.3	13.7	14.7	15.1	15.1	15.5	15.9
8H	4H	12.6	13.0	13.0	13.4	13.8	14.7	15.1	15.2	15.5	15.9
	6H	12.5	12.8	12.9	13.2	13.7	14.6	15.0	15.1	15.4	15.8
12H	8H	12.5	12.7	12.9	13.2	13.6	14.6	14.9	15.1	15.3	15.8
	12H	12.4	12.6	12.9	13.1	13.6	14.6	14.8	15.0	15.3	15.8
12H	4H	12.5	12.9	13.0	13.3	13.7	14.7	15.1	15.1	15.5	15.9
	6H	12.5	12.7	12.9	13.2	13.6	14.6	14.9	15.1	15.3	15.8
8H	8H	12.4	12.6	12.9	13.1	13.6	14.6	14.8	15.0	15.3	15.8
	12H	12.4	12.6	12.9	13.1	13.6	14.6	14.8	15.0	15.3	15.8
Variazione della posizione dell'osservatore per le distanze delle lampade S											
S = 1.0H		+3.3 / -12.1					+2.0 / -2.9				
S = 1.5H		+4.9 / -19.0					+3.4 / -16.4				
S = 2.0H		+6.8 / -24.9					+5.4 / -23.1				
Tabella standard		BK00					BK00				
Addendo di correzione		-5.6					-3.4				

Indici di abbagliamento corretti riferiti a 4093lm Flusso luminoso sferico



Redattore  
Telefono  
Fax  
e-Mail

## Piano terra - Ufficio / Riepilogo

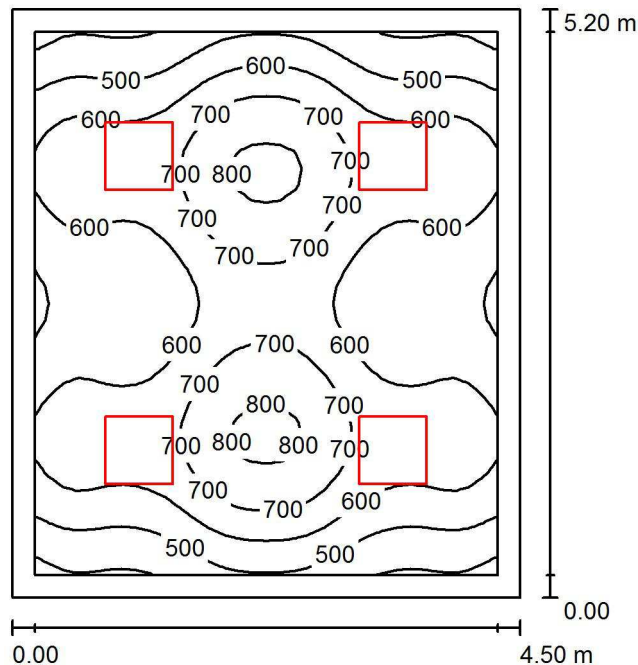

Altezza locale: 2.700 m, Altezza di montaggio: 2.760 m, Fattore di manutenzione: 0.90

Valori in Lux, Scala 1:67

Superficie	$\rho$ [%]	$E_m$ [lx]	$E_{min}$ [lx]	$E_{max}$ [lx]	$E_{min} / E_m$
Superficie utile	/	609	372	823	0.610
Pavimento	20	491	289	737	0.589
Soffitto	70	88	62	103	0.704
Pareti (4)	50	185	59	326	/

### Superficie utile:

Altezza: 0.800 m  
Reticolo: 32 x 32 Punti  
Zona margine: 0.200 m

### UGR

Longitudinale- Trasversale verso l'asse lampade  
Parete sinistra 13 15  
Parete inferiore 13 15  
(CIE, SHR = 0.25.)

### Distinta lampade

No.	Pezzo	Denominazione (Fattore di correzione)	$\Phi$ (Lampada) [lm]	$\Phi$ (Lampadine) [lm]	P [W]
1	4	Disano 841 Minicomfort LED x4 Disano 841 4x led CLD CELL bianco (1.000)	4091	4093	36.4
			Totale: 16364	Totale: 16372	145.6

Potenza allacciata specifica:  $6.22 \text{ W/m}^2 = 1.02 \text{ W/m}^2/100 \text{ lx}$  (Base:  $23.40 \text{ m}^2$ )

Redattore  
Telefono  
Fax  
e-Mail

## Piano terra - Ufficio / Lista pezzi lampade

4 Pezzo Disano 841 Minicomfort LED x4 Disano 841 4x  
led CLD CELL bianco  
Articolo No.: 841 Minicomfort LED x4  
Flusso luminoso (Lampada): 4091 lm  
Flusso luminoso (Lampadine): 4093 lm  
Potenza lampade: 36.4 W  
Classificazione lampade secondo CIE: 100  
CIE Flux Code: 78 99 100 100 100  
Dotazione: 1 x STW8QQ\_841\_4x (Fattore di  
correzione 1.000).

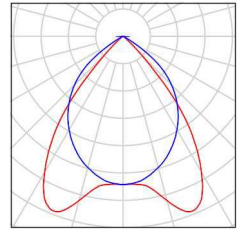

Redattore  
Telefono  
Fax  
e-Mail

## Piano terra - Ufficio / Risultati illuminotecnici

Flusso luminoso sferico: 16364 lm  
Potenza totale: 145.6 W  
Fattore di manutenzione: 0.90  
Zona margine: 0.200 m

Superficie	Illuminamenti medi [lx]			Coefficiente di riflessione [%]	Luminanza medio [cd/m <sup>2</sup> ]
	diretto	indiretto	totale		
Superficie utile	535	74	609	/	/
Pavimento	403	88	491	20	31
Soffitto	0.00	88	88	70	20
Parete 1	101	84	185	50	29
Parete 2	101	84	186	50	30
Parete 3	101	84	185	50	29
Parete 4	101	84	186	50	30

Regolarità sulla superficie utile

$E_{\min} / E_m$ : 0.610 (1:2)

$E_{\min} / E_{\max}$ : 0.452 (1:2)

**UGR**

Parete sinistra

Parete inferiore

(CIE, SHR = 0.25.)

Longitudinale-

13

13

Trasversale

15

15

verso l'asse  
lampade

Potenza allacciata specifica: 6.22 W/m<sup>2</sup> = 1.02 W/m<sup>2</sup>/100 lx (Base: 23.40 m<sup>2</sup>)

Redattore  
Telefono  
Fax  
e-Mail

## Piano terra - Corridoio e ingresso / Riepilogo

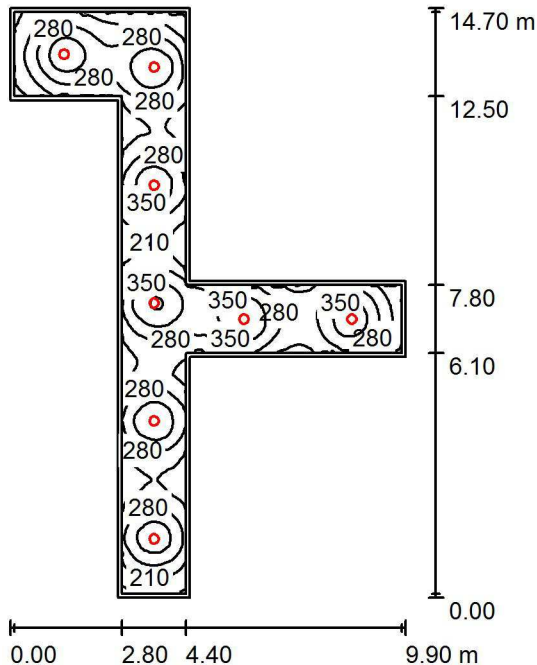

Altezza locale: 2.400 m, Altezza di montaggio: 2.462 m, Fattore di manutenzione: 0.90

Valori in Lux, Scala 1:189

Superficie	$\rho$ [%]	$E_m$ [lx]	$E_{min}$ [lx]	$E_{max}$ [lx]	$E_{min} / E_m$
Superficie utile	/	277	124	430	0.446
Pavimento	20	208	116	279	0.561
Soffitto	70	58	41	77	0.703
Pareti (10)	50	133	44	287	/

### Superficie utile:

Altezza: 0.800 m  
Reticolo: 128 x 128 Punti  
Zona margine: 0.100 m

### Distinta lampade

No.	Pezzo	Denominazione (Fattore di correzione)	$\Phi$ (Lampada) [lm]	$\Phi$ (Lampadine) [lm]	P [W]
1	8	Disano Energy 2245 LED - DIMM Fosnova Energy 2245 LED 4000k CLD CELL bianco (1.000)	2180	2180	23.0
			Totale: 17439	Totale: 17440	184.0

Potenza allacciata specifica:  $4.29 \text{ W/m}^2 = 1.54 \text{ W/m}^2/100 \text{ lx}$  (Base:  $42.93 \text{ m}^2$ )



Redattore  
Telefono  
Fax  
e-Mail

## Piano terra - Corridoio e ingresso / Lista pezzi lampade

8 Pezzo Disano Energy 2245 LED - DIMM Fosnova  
Energy 2245 LED 4000k CLD CELL bianco  
Articolo No.: Energy 2245 LED - DIMM  
Flusso luminoso (Lampada): 2180 lm  
Flusso luminoso (Lampadine): 2180 lm  
Potenza lampade: 23.0 W  
Classificazione lampade secondo CIE: 100  
CIE Flux Code: 52 82 97 100 100  
Dotazione: 1 x led\_en2245\_4000 (Fattore di  
correzione 1.000).

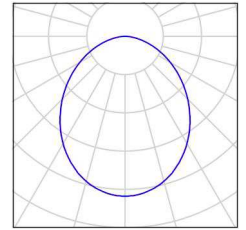

Redattore  
Telefono  
Fax  
e-Mail

### Piano terra - Corridoio e ingresso / Risultati illuminotecnici

Flusso luminoso sferico: 17439 lm  
Potenza totale: 184.0 W  
Fattore di manutenzione: 0.90  
Zona margine: 0.100 m

Superficie	Illuminamenti medi [lx]			Coefficiente di riflessione [%]	Luminanza medio [cd/m <sup>2</sup> ]
	diretto	indiretto	totale		
Superficie utile	219	58	277	/	/
Pavimento	150	58	208	20	13
Soffitto	0.00	58	58	70	13
Parete 1	57	50	107	50	17
Parete 2	79	55	133	50	21
Parete 3	86	59	146	50	23
Parete 4	63	54	118	50	19
Parete 5	86	61	147	50	23
Parete 6	82	54	136	50	22
Parete 7	71	50	121	50	19
Parete 8	60	49	109	50	17
Parete 9	72	50	123	50	20
Parete 10	83	54	137	50	22

Regolarità sulla superficie utile

$E_{\min} / E_{\max}$ : 0.446 (1:2)

$E_{\min} / E_{\max}$ : 0.288 (1:3)

Potenza allacciata specifica: 4.29 W/m<sup>2</sup> = 1.54 W/m<sup>2</sup>/100 lx (Base: 42.93 m<sup>2</sup>)



Redattore  
Telefono  
Fax  
e-Mail

## Piano terra - Spogliatoio / Riepilogo

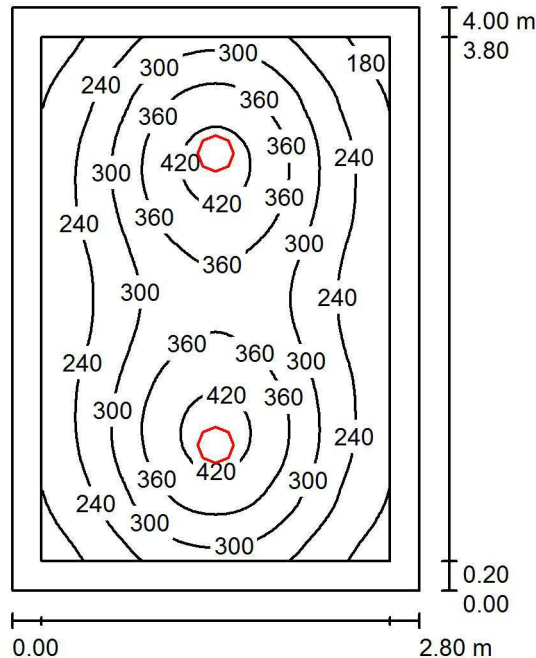

Altezza locale: 2.400 m, Altezza di montaggio: 2.462 m, Fattore di manutenzione: 0.90

Valori in Lux, Scala 1:52

Superficie	$\rho$ [%]	$E_m$ [lx]	$E_{min}$ [lx]	$E_{max}$ [lx]	$E_{min} / E_m$
Superficie utile	/	296	148	443	0.502
Pavimento	20	196	125	249	0.636
Soffitto	70	53	37	60	0.702
Pareti (4)	50	121	43	239	/

### Superficie utile:

Altezza:	0.880 m
Reticolo:	64 x 64 Punti
Zona margine:	0.200 m

### UGR

	Longitudinale-	Trasversale	verso l'asse lampade
Parete sinistra	24	24	
Parete inferiore	25	25	

(CIE, SHR = 0.25.)

### Distinta lampade

No.	Pezzo	Denominazione (Fattore di correzione)	$\Phi$ (Lampada) [lm]	$\Phi$ (Lampadine) [lm]	P [W]
1	2	Disano Energy 2245 LED - DIMM Fosnova Energy 2245 LED 4000k CLD CELL bianco (1.000)	2180	2180	23.0
Totale:			4360	4360	46.0

Potenza allacciata specifica:  $4.11 \text{ W/m}^2 = 1.39 \text{ W/m}^2/100 \text{ lx}$  (Base:  $11.20 \text{ m}^2$ )



Redattore  
Telefono  
Fax  
e-Mail

## Piano terra - Spogliatoio / Lista pezzi lampade

2 Pezzo Disano Energy 2245 LED - DIMM Fosnova  
Energy 2245 LED 4000k CLD CELL bianco  
Articolo No.: Energy 2245 LED - DIMM  
Flusso luminoso (Lampada): 2180 lm  
Flusso luminoso (Lampadine): 2180 lm  
Potenza lampade: 23.0 W  
Classificazione lampade secondo CIE: 100  
CIE Flux Code: 52 82 97 100 100  
Dotazione: 1 x led\_en2245\_4000 (Fattore di  
correzione 1.000).

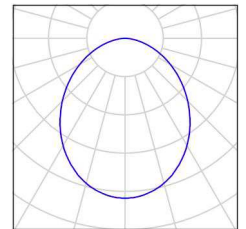

Redattore  
Telefono  
Fax  
e-Mail

## Piano terra - Spogliatoio / Risultati illuminotecnici

Flusso luminoso sferico: 4360 lm  
Potenza totale: 46.0 W  
Fattore di manutenzione: 0.90  
Zona margine: 0.200 m

Superficie	Illuminamenti medi [lx]			Coefficiente di riflessione [%]	Luminanza medio [cd/m <sup>2</sup> ]
	diretto	indiretto	totale		
Superficie utile	244	52	296	/	/
Pavimento	141	55	196	20	12
Soffitto	0.00	53	53	70	12
Parete 1	78	49	127	50	20
Parete 2	67	50	117	50	19
Parete 3	78	49	127	50	20
Parete 4	67	50	117	50	19

Regolarità sulla superficie utile

$E_{\min} / E_m$ : 0.502 (1:2)

$E_{\min} / E_{\max}$ : 0.335 (1:3)

**UGR**

Parete sinistra

Parete inferiore

(CIE, SHR = 0.25.)

Longitudinale-

24

25

Trasversale

24

25

verso l'asse  
lampade

Potenza allacciata specifica: 4.11 W/m<sup>2</sup> = 1.39 W/m<sup>2</sup>/100 lx (Base: 11.20 m<sup>2</sup>)

Redattore  
Telefono  
Fax  
e-Mail

## Piano terra - Locale tecnico/impianti / Riepilogo

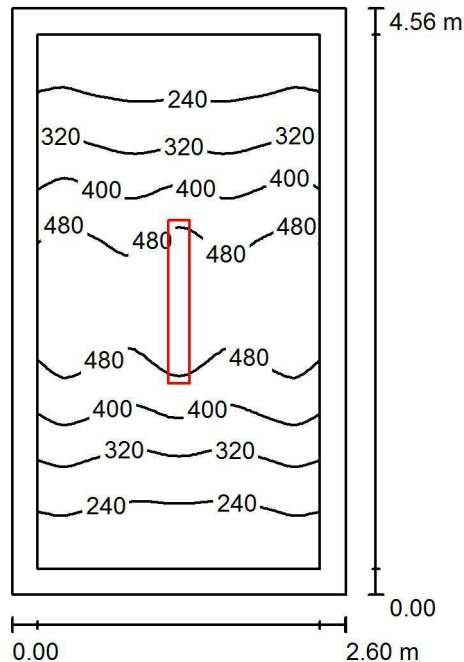

Altezza locale: 2.850 m, Altezza di montaggio: 2.800 m, Fattore di manutenzione: 0.90

Valori in Lux, Scala 1:59

Superficie	$\rho$ [%]	$E_m$ [lx]	$E_{min}$ [lx]	$E_{max}$ [lx]	$E_{min} / E_m$
Superficie utile	/	361	179	553	0.497
Pavimento	20	244	163	333	0.668
Soffitto	70	89	51	192	0.578
Pareti (4)	50	179	67	444	/

### Superficie utile:

Altezza: 0.800 m  
Reticolo: 64 x 32 Punti  
Zona margine: 0.200 m

### UGR

Longitudinale- Trasversale verso l'asse lampade  
Parete sinistra 20 20  
Parete inferiore 21 21  
(CIE, SHR = 0.25.)

### Distinta lampade

No.	Pezzo	Denominazione (Fattore di correzione)	$\Phi$ (Lampada) [lm]	$\Phi$ (Lampadine) [lm]	P [W]
1	1	3FFILIPPI 58594 3F Linda LED 2x24W L1270 (1.000)	7002	7002	56.0
Totale:			7002	7002	56.0

Potenza allacciata specifica:  $4.72 \text{ W/m}^2 = 1.31 \text{ W/m}^2/100 \text{ lx}$  (Base:  $11.86 \text{ m}^2$ )



Redattore  
Telefono  
Fax  
e-Mail

### Piano terra - Locale tecnico/impianti / Lista pezzi lampade

1 Pezzo 3FFILIPPI 58594 3F Linda LED 2x24W L1270  
Articolo No.: 58594  
Flusso luminoso (Lampada): 7002 lm  
Flusso luminoso (Lampadine): 7002 lm  
Potenza lampade: 56.0 W  
Classificazione lampade secondo CIE: 97  
CIE Flux Code: 45 76 93 97 100  
Dotazione: 1 x 24W 2xLED (Fattore di correzione 1.000).

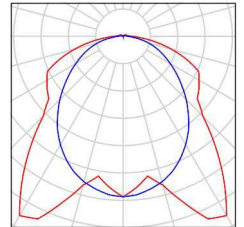

Redattore  
Telefono  
Fax  
e-Mail

### Piano terra - Locale tecnico/impianti / Risultati illuminotecnici

Flusso luminoso sferico: 7002 lm  
Potenza totale: 56.0 W  
Fattore di manutenzione: 0.90  
Zona margine: 0.200 m

Superficie	Illuminamenti medi [lx]			Coefficiente di riflessione [%]	Luminanza medio [cd/m <sup>2</sup> ]
	diretto	indiretto	totale		
Superficie utile	273	87	361	/	/
Pavimento	159	85	244	20	16
Soffitto	11	78	89	70	20
Parete 1	68	73	141	50	22
Parete 2	126	74	200	50	32
Parete 3	68	73	141	50	22
Parete 4	126	74	200	50	32

Regolarità sulla superficie utile	UGR	Longitudinale-	Trasversale	verso l'asse lampade
$E_{\min} / E_m$ : 0.497 (1:2)	Parete sinistra	20	20	
$E_{\min} / E_{\max}$ : 0.324 (1:3)	Parete inferiore	21	21	
	(CIE, SHR = 0.25.)			

Potenza allacciata specifica: 4.72 W/m<sup>2</sup> = 1.31 W/m<sup>2</sup>/100 lx (Base: 11.86 m<sup>2</sup>)

Redattore  
 Telefono  
 Fax  
 e-Mail

**Piano primo - Sala riunioni / Riepilogo**

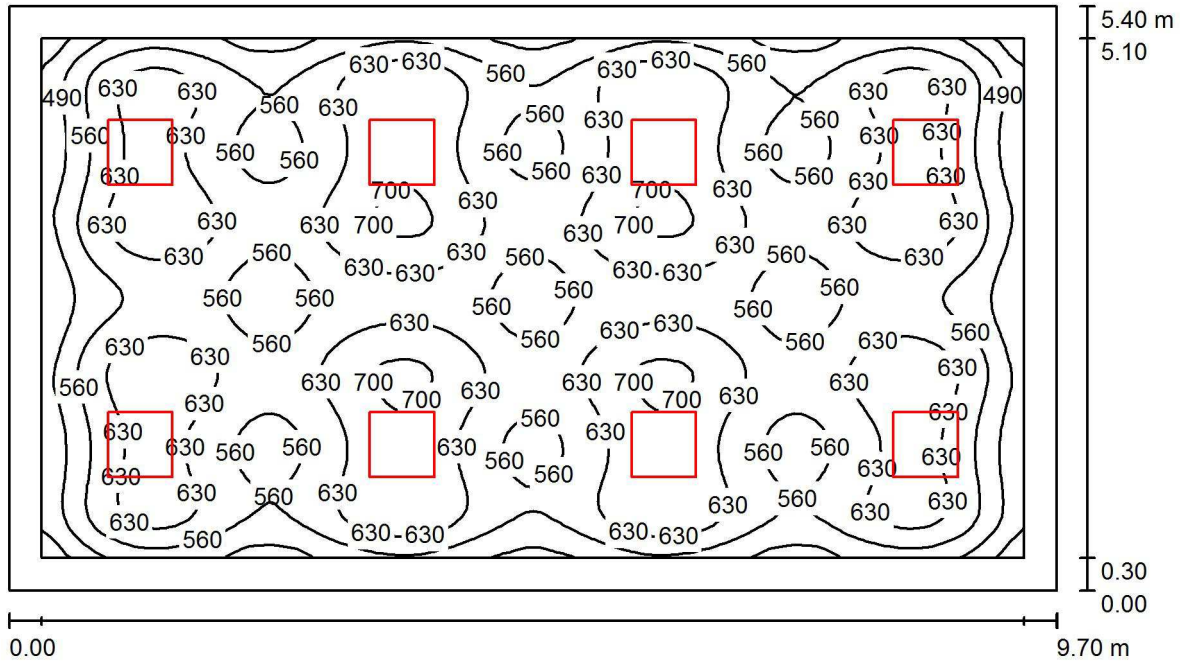

Altezza locale: 2.700 m, Altezza di montaggio: 2.760 m, Fattore di manutenzione: 0.90

Valori in Lux, Scala 1:70

Superficie	$\rho$ [%]	$E_m$ [lx]	$E_{min}$ [lx]	$E_{max}$ [lx]	$E_{min} / E_m$
Superficie utile	/	598	373	717	0.625
Pavimento	20	502	282	735	0.562
Soffitto	70	89	59	103	0.662
Pareti (4)	50	168	61	310	/

**Superficie utile:**

Altezza: 0.800 m  
 Reticolo: 128 x 64 Punti  
 Zona margine: 0.300 m

**UGR**

Parete sinistra 13  
 Parete inferiore 13  
 (CIE, SHR = 0.25.)

Longitudinale- Trasversale verso l'asse lampade  
 13 15  
 13 15

**Distinta lampade**

No.	Pezzo	Denominazione (Fattore di correzione)	$\Phi$ (Lampada) [lm]	$\Phi$ (Lampadine) [lm]	P [W]
1	8	Disano 841 Minicomfort LED x4 Disano 841 4x led CLD CELL bianco (1.000)	4091	4093	36.4
			Totale: 32729	Totale: 32744	291.2

Potenza allacciata specifica: 5.56 W/m<sup>2</sup> = 0.93 W/m<sup>2</sup>/100 lx (Base: 52.38 m<sup>2</sup>)



Redattore  
Telefono  
Fax  
e-Mail

## Piano primo - Sala riunioni / Lista pezzi lampade

8 Pezzo Disano 841 Minicomfort LED x4 Disano 841 4x  
led CLD CELL bianco  
Articolo No.: 841 Minicomfort LED x4  
Flusso luminoso (Lampada): 4091 lm  
Flusso luminoso (Lampadine): 4093 lm  
Potenza lampade: 36.4 W  
Classificazione lampade secondo CIE: 100  
CIE Flux Code: 78 99 100 100 100  
Dotazione: 1 x STW8QQ\_841\_4x (Fattore di  
correzione 1.000).

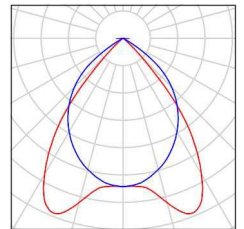



Redattore  
Telefono  
Fax  
e-Mail

## Piano primo - Sala riunioni / Risultati illuminotecnici

Flusso luminoso sferico: 32729 lm  
Potenza totale: 291.2 W  
Fattore di manutenzione: 0.90  
Zona margine: 0.300 m

Superficie	Illuminamenti medi [lx]			Coefficiente di riflessione [%]	Luminanza medio [cd/m <sup>2</sup> ]
	diretto	indiretto	totale		
Superficie utile	532	66	598	/	/
Pavimento	424	78	502	20	32
Soffitto	0.00	89	89	70	20
Parete 1	84	81	165	50	26
Parete 2	97	78	175	50	28
Parete 3	84	81	165	50	26
Parete 4	97	78	175	50	28

Regolarità sulla superficie utile

	UGR	Longitudinale-	Trasversale	verso l'asse lampade
$E_{\min} / E_m$ : 0.625 (1:2)	Parete sinistra	13	15	
$E_{\min} / E_{\max}$ : 0.521 (1:2)	Parete inferiore	13	15	

(CIE, SHR = 0.25.)

Potenza allacciata specifica: 5.56 W/m<sup>2</sup> = 0.93 W/m<sup>2</sup>/100 lx (Base: 52.38 m<sup>2</sup>)

Redattore  
Telefono  
Fax  
e-Mail

## Piano primo - Ufficio open-space / Riepilogo

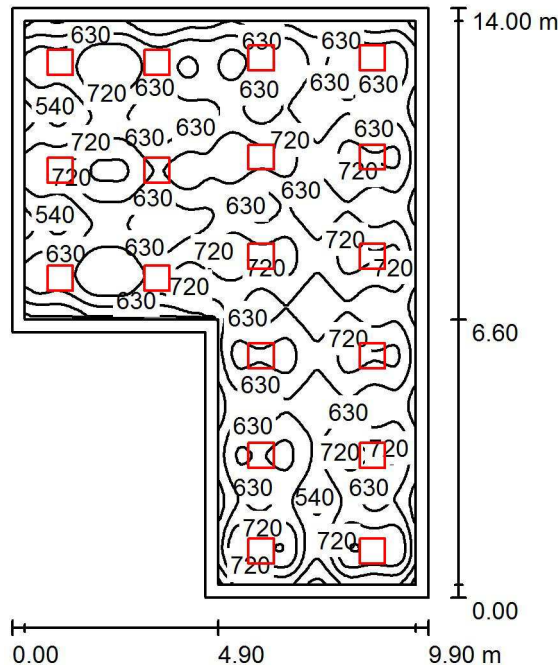

Altezza locale: 2.700 m, Fattore di manutenzione: 0.90

Valori in Lux, Scala 1:180

Superficie	$\rho$ [%]	$E_m$ [lx]	$E_{min}$ [lx]	$E_{max}$ [lx]	$E_{min} / E_m$
Superficie utile	/	654	414	830	0.633
Pavimento	20	575	312	813	0.542
Soffitto	70	104	67	122	0.645
Pareti (6)	50	186	67	366	/

### Superficie utile:

Altezza: 0.800 m  
Reticolo: 128 x 128 Punti  
Zona margine: 0.300 m

### Distinta lampade

No.	Pezzo	Denominazione (Fattore di correzione)	$\Phi$ (Lampada) [lm]	$\Phi$ (Lampadine) [lm]	P [W]
1	16	Disano 731 Minicomfort LED x4 Disano 731 4x LED CLD CELL bianco (1.000)	4091	4093	36.4
2	2	Disano 841 Minicomfort LED x4 Disano 841 4x led CLD CELL bianco (1.000)	4091	4093	36.4
Totale:			73640	73674	655.2

Potenza allacciata specifica:  $5.98 \text{ W/m}^2 = 0.91 \text{ W/m}^2/100 \text{ lx}$  (Base:  $109.62 \text{ m}^2$ )

Redattore  
Telefono  
Fax  
e-Mail

## Piano primo - Ufficio open-space / Lista pezzi lampade

16 Pezzo Disano 731 Minicomfort LED x4 Disano 731 4x  
LED CLD CELL bianco  
Articolo No.: 731 Minicomfort LED x4  
Flusso luminoso (Lampada): 4091 lm  
Flusso luminoso (Lampadine): 4093 lm  
Potenza lampade: 36.4 W  
Classificazione lampade secondo CIE: 100  
CIE Flux Code: 78 99 100 100 100  
Dotazione: 1 x STW8QQ\_841\_4x (Fattore di  
correzione 1.000).

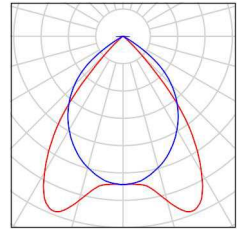

2 Pezzo Disano 841 Minicomfort LED x4 Disano 841 4x  
led CLD CELL bianco  
Articolo No.: 841 Minicomfort LED x4  
Flusso luminoso (Lampada): 4091 lm  
Flusso luminoso (Lampadine): 4093 lm  
Potenza lampade: 36.4 W  
Classificazione lampade secondo CIE: 100  
CIE Flux Code: 78 99 100 100 100  
Dotazione: 1 x STW8QQ\_841\_4x (Fattore di  
correzione 1.000).

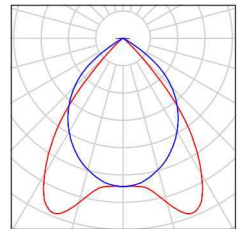

Redattore  
Telefono  
Fax  
e-Mail

## Piano primo - Ufficio open-space / Risultati illuminotecnici

Flusso luminoso sferico: 73640 lm  
Potenza totale: 655.2 W  
Fattore di manutenzione: 0.90  
Zona margine: 0.300 m

Superficie	Illuminamenti medi [lx]			Coefficiente di riflessione [%]	Luminanza medio [cd/m <sup>2</sup> ]
	diretto	indiretto	totale		
Superficie utile	580	74	654	/	/
Pavimento	491	84	575	20	37
Soffitto	0.00	104	104	70	23
Parete 1	104	85	189	50	30
Parete 2	88	90	177	50	28
Parete 3	104	90	194	50	31
Parete 4	100	90	190	50	30
Parete 5	102	94	196	50	31
Parete 6	87	91	178	50	28

Regolarità sulla superficie utile

$E_{\min} / E_{\max}$ : 0.633 (1:2)

$E_{\min} / E_{\max}$ : 0.499 (1:2)

Potenza allacciata specifica: 5.98 W/m<sup>2</sup> = 0.91 W/m<sup>2</sup>/100 lx (Base: 109.62 m<sup>2</sup>)

Redattore  
Telefono  
Fax  
e-Mail

## Ricovero Mezzi / Riepilogo

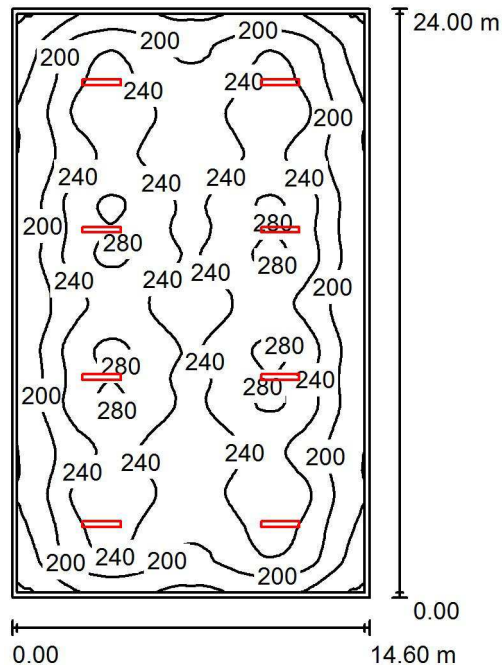

Altezza locale: 6.650 m, Fattore di manutenzione: 0.90

Valori in Lux, Scala 1:309

Superficie	$\rho$ [%]	$E_m$ [lx]	$E_{min}$ [lx]	$E_{max}$ [lx]	$E_{min} / E_m$
Superficie utile	/	225	116	288	0.513
Pavimento	20	210	108	260	0.514
Soffitto	70	42	27	47	0.662
Pareti (4)	50	89	28	153	/

### Superficie utile:

Altezza: 0.800 m  
Reticolo: 128 x 128 Punti  
Zona margine: 0.200 m

### UGR

Parete sinistra 22  
Parete inferiore 22  
(CIE, SHR = 0.25.)

### Longitudinale-

### Trasversale

verso l'asse  
lampade

23  
24

### Distinta lampade

No.	Pezzo	Denominazione (Fattore di correzione)	$\Phi$ (Lampada) [lm]	$\Phi$ (Lampadine) [lm]	P [W]
1	8	3FFILIPPI 55337 A3F LED 912x44W AMPIO VS L1565 (1.000)	12006	12006	100.0
Totale:			96048	96048	800.0

Potenza allacciata specifica:  $2.28 \text{ W/m}^2 = 1.01 \text{ W/m}^2/100 \text{ lx}$  (Base:  $350.40 \text{ m}^2$ )



Redattore  
Telefono  
Fax  
e-Mail

## Ricovero Mezzi / Lista pezzi lampade

8 Pezzo 3FFILIPPI 55337 A3F LED 912x44W AMPIO VS  
L1565  
Articolo No.: 55337  
Flusso luminoso (Lampada): 12006 lm  
Flusso luminoso (Lampadine): 12006 lm  
Potenza lampade: 100.0 W  
Classificazione lampade secondo CIE: 100  
CIE Flux Code: 54 87 98 100 100  
Dotazione: 1 x 44W 2xLED (Fattore di correzione  
1.000).

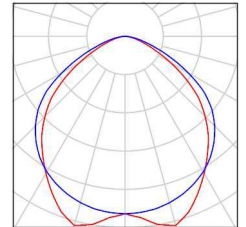

Redattore  
Telefono  
Fax  
e-Mail

## Ricovero Mezzi / Risultati illuminotecnici

Flusso luminoso sferico: 96048 lm  
Potenza totale: 800.0 W  
Fattore di manutenzione: 0.90  
Zona margine: 0.200 m

Superficie	Illuminamenti medi [lx]			Coefficiente di riflessione [%]	Luminanza medio [cd/m <sup>2</sup> ]
	diretto	indiretto	totale		
Superficie utile	188	37	225	/	/
Pavimento	172	39	210	20	13
Soffitto	0.00	42	42	70	9.25
Parete 1	48	37	85	50	14
Parete 2	53	37	91	50	14
Parete 3	49	38	86	50	14
Parete 4	53	37	90	50	14

Regolarità sulla superficie utile

$E_{\min} / E_m$ : 0.513 (1:2)

$E_{\min} / E_{\max}$ : 0.401 (1:2)

**UGR**

Longitudinale-

Trasversale

verso l'asse  
lampade

Parete sinistra

22

23

Parete inferiore

22

24

(CIE, SHR = 0.25.)

Potenza allacciata specifica: 2.28 W/m<sup>2</sup> = 1.01 W/m<sup>2</sup>/100 lx (Base: 350.40 m<sup>2</sup>)