

**NOTA:**  
 Il presente elaborato fornisce indicazioni riguardo la tipologia e l'ubicazione dei dispositivi di ritenuta.  
 Il progetto e la disposizione finale dei dispositivi di ritenuta, l'adattamento degli stessi alla sede stradale (in termini di supporti, drenaggio delle acque, collegamenti tra i diversi tipi di protezione, zone di approccio alle barriere ecc.) e l'individuazione delle protezioni dei punti singoli, saranno definiti in fase costruttiva in funzione delle caratteristiche e prestazioni dei dispositivi certificati disponibili del Produttore/Fornitore individuato.

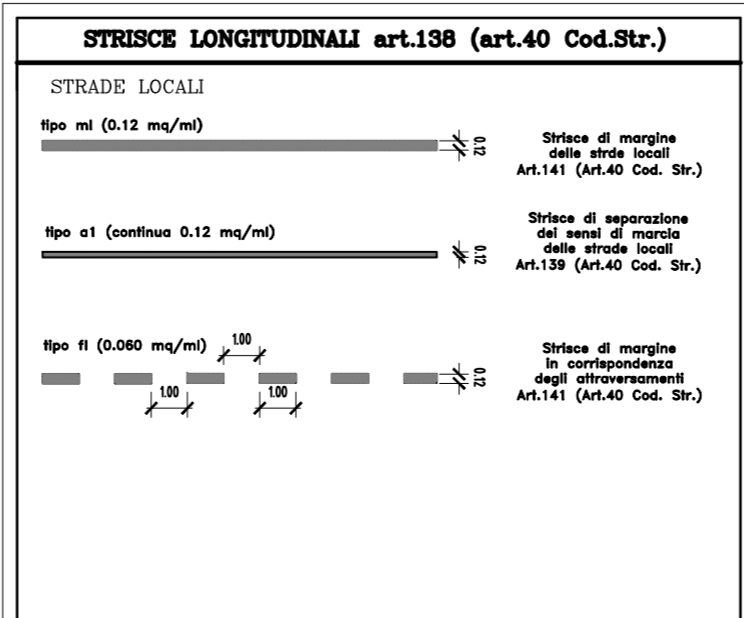
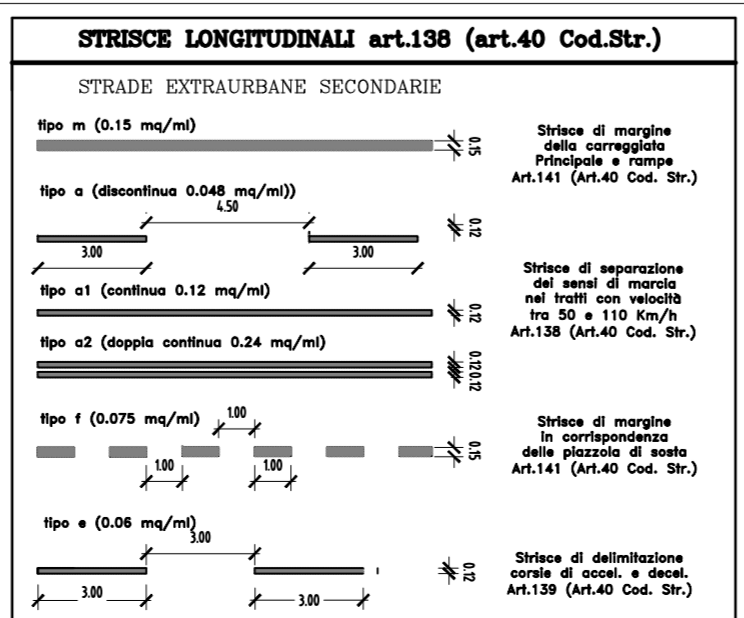
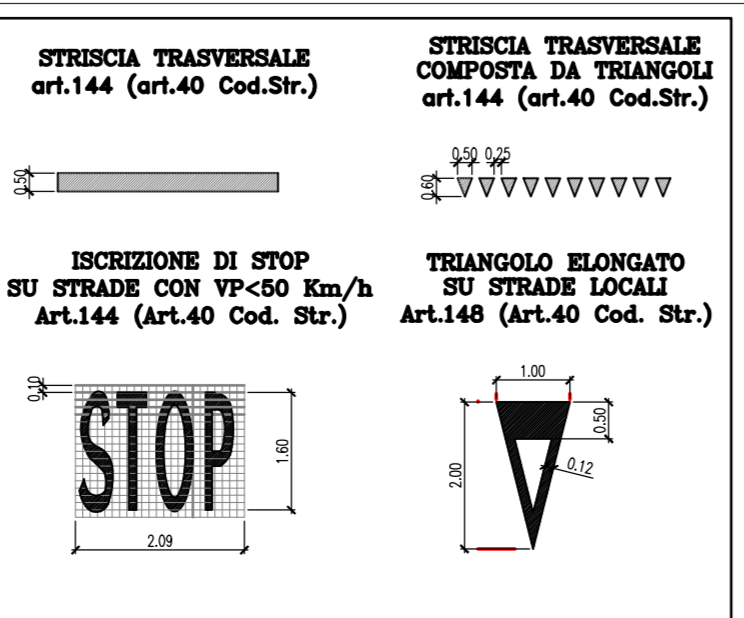
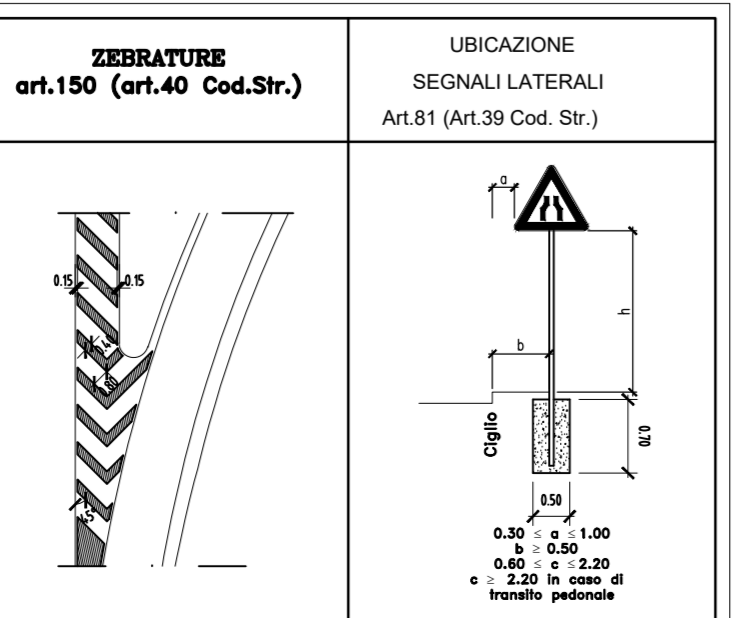
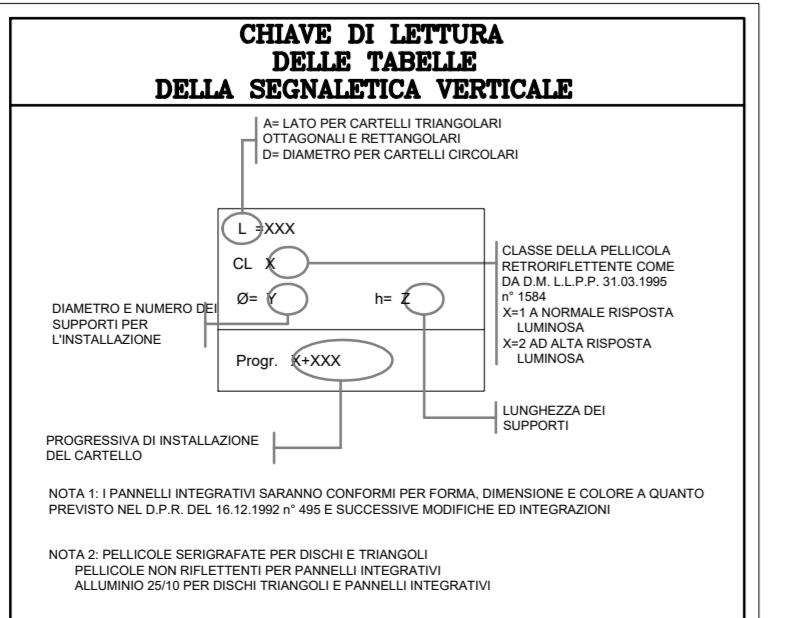
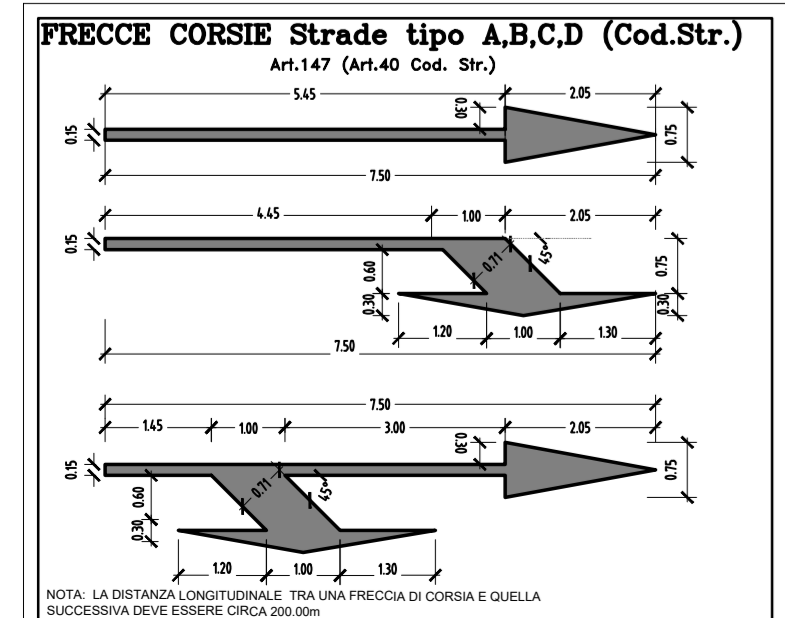

**Planimetria  
 Scala 1:1000**

**QUADRILATERO**  
 Marche Umbria S.p.A.

**ASSE VIARIO MARCHE-UMBRIA  
 E QUADRILATERO DI PENETRAZIONE INTERNA  
 MAXI LOTTO 2**

LAVORI DI COMPLETAMENTO DELLA DIRETTRICE PERUGIA ANCONA:  
 SS 318 DI "VALFABBRICA", TRATTO PIANELLO-VALFABBRICA  
 SS 76 "VAL DESINO", TRATTI FOSSATO VICO - CANCELLI ALBACINA - SERRA SAN QUIRICO  
 "PEDEMONTANA DELLE MARCHE", TRATTO FABRIANO-MUCCIA-SFERCIA.

**PROGETTO ESECUTIVO**

**CONTRAENTE GENERALE:** DIRPA 2 s.c.a.r.l.  
**Il responsabile del Contratto Generale:** Ing. Federico Montanari  
**Il responsabile Integrazioni delle Proiezioni Specialistiche:** Ing. Salvatore Lieto

**PROGETTAZIONE:** Associazione Temporanea di Imprese  
**Mandatari:** PROGIM, LOMBARDI SA INGEGNERI CONSULENTI, LOMBARDI-REICO INGEGNERI, SGAI S.r.l. INGEGNERIA S.r.l.

**RESPONSABILI DELLA PROGETTAZIONE PER L.A.T.I.:**  
 Prof. Ing. Antonio Grimaldi (Geologo), Dott. Geol. Fabrizio Pontoni (Coordinatore della Sicurezza in fase di Progettazione), Ing. Michele Cursiale (Responsabile del Procedimento).

**2.1.2 - PEDEMONTANA DELLE MARCHE**  
 Secondo stralcio funzionale: Matelica Nord - Matelica sud/Castelraimondo nord

SCALA: 1:1.000  
 DATA: Febbraio 2017

Codice Unico di Progetto (CUP): F12C03000050021 (Assegnato CUP-E 23-12-2015)

Codice elaborato: [Tabella di identificazione del documento]

**REV.**  
 B - Agosto 2016 - Emesso a seguito iterativo ANAS del 19/10/2016  
 C - Novembre 2016 - Aggiornamento per congruenza generale  
 D - Maggio 2017 - Emisione per validazione RINA

**Redatto:** A. Piazza  
**Verificato:** S. Lieto  
**Approvato:** A. Grimaldi