



Anas SpA

Direzione Progettazione e Realizzazione Lavori

S.S. 131 di "Carlo Felice"

Adeguamento e messa in sicurezza della S.S.131
Risoluzione dei nodi critici - 1° stralcio
dal km 158+000 al km 162+700

PROGETTO ESECUTIVO

CA283

PROGETTAZIONE: ANAS-Direzione Progettazione e Realizzazione Lavori

PROGETTISTI:

Dot. Ing. Achille DEVTOFRANCESCHI *Dot. Ing. Alessandro MICHELI*
Ordine Ing. di Roma n. 19116 *Ordine Ing. di Roma n. 19645*

IL GEOLOGO

Dot. Geol. Serena MAIETTA
Ordine Geol. Lazio n. 928

COORDINATORE PER LA SICUREZZA IN FASE DI PROGETTAZIONE
Geom. Fabio QUONDAM

VISTO: IL RESP. DEL PROCEDIMENTO

Dot. Ing. Salvatore FRASCA

PROTOCOLLO

DATA

PROGETTO STRADALE - NUOVI SVINCOLI

Completamento/adeguamento svincolo di Bonorva Sud al Km 158+650

Sezioni Trasversali S.S 131

CODICE PROGETTO		NOME FILE		REVISIONE	SCALA:
PROGETTO	LIV. PROG.	N. PROG.	V01PS00TRASZ01_A.dwg		
L	O	P	L	S	P
E	1	7	0	1	
			P	S	
			0	0	
			T	R	
			A	S	
			Z	0	
			1		
				A	1:200
D					
C					
B					
A					
EMISSIONE					
DESCRIZIONE					
REV.			DATA	REDATTO	VERIFICATO
					APPROVATO

SCAVI E BONIFICHE	
SCOTTICO IN RILEVATO	4,076 m
SCAVO DI SBANCAMENTO E CASSONETTO	0,001 m ²
BONIFICA IN RILEVATO 1^ STRATO	1,198 m ²
SISTEMAZIONI E RINTERRI	
SISTEMAZIONE RILEVATO	1,105 m ²
SISTEMAZIONE SCOTTICO	0,799 m ²
FABBISOGNO MATERIALE DA RILEVATO	1,105 m ²
COMPATTAZIONE PIANO DI POSA IN RILEVATO	4,073 m
TERRENO VEGETALE IN RILEVATO	1,288 m ²
DEMOLIZIONI	
RIMOZIONE DEI NERI	0,049 m ²
SCARIFICA NERI	0,633 m ²
PAVIMENTAZIONE	
STRATO DI USURA DRENANTE	14,983 m
STRATO DI BINDER	0,898 m ²
STRATO DI BINDER PER IMBOTTITTURE	2,680 m ²
STRATO DI BASE	0,150 m ²
STRATO DI FONDAZIONE LEGATA	0,291 m ²
STRATO DI FONDAZIONE NON LEGATA	0,349 m ²

Viabilità Interpodereale 1

SEZIONE N.: 3
 QT. PROGETTO: 653,443
 DIST.PROG.: 30,020

SEZIONE N.: 25
 QT. PROGETTO: 655,438
 DIST.PROG.: 360,000
 DIST.PREC.: 15,000
 DIST.SUCC.: 15,000

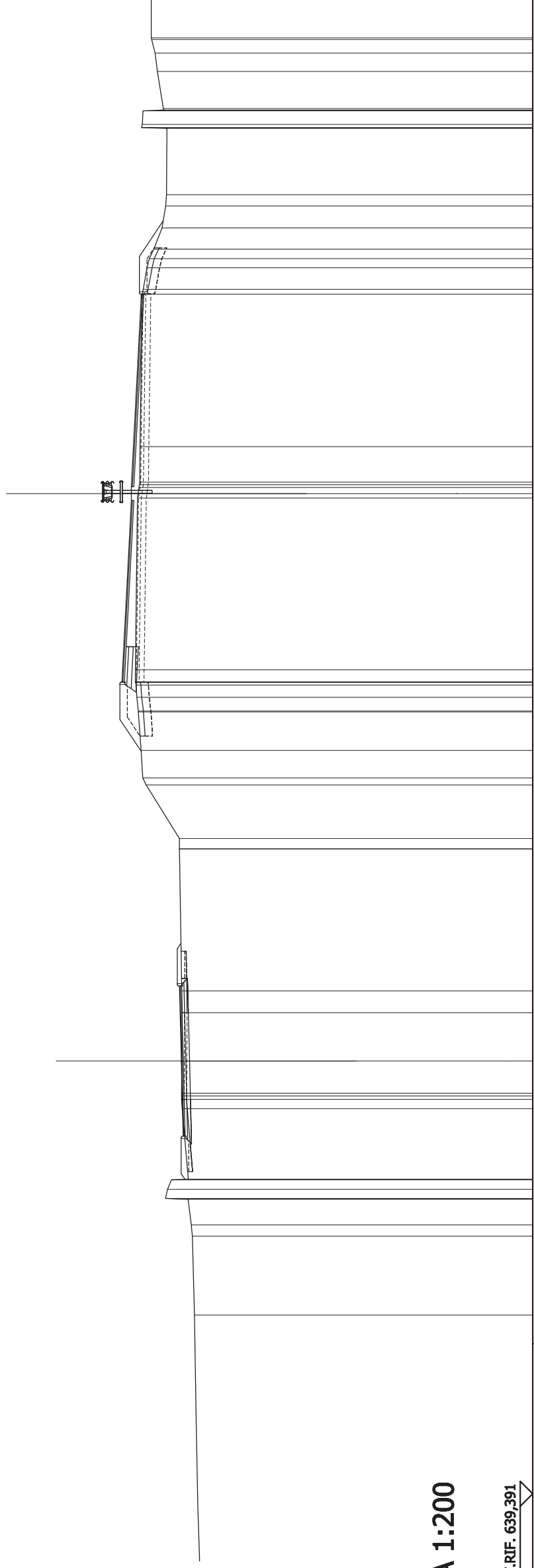

SCALA 1:200

QT. RIF. 639,391

QUOTE TERRENO	652,92	653,00	653,04	1,03	653,17	653,84	653,16	2,82	653,40	653,43	653,43	1,28	653,42	653,41	0,87	653,51	653,52	5,68	653,51	653,52	2,14	654,85	654,98	1,10	655,05	655,16	0,55	655,22	655,27	655,28	655,79	655,81	3,25	655,46	655,44	655,44	655,42	1,42	655,10	655,09	6,10	655,08	655,04	0,85	
DIST.PARZIALI TERRENO	3,15	653,00	653,04	1,03	653,17	653,84	653,16	2,82	653,40	653,43	653,43	1,28	653,42	653,41	0,87	653,51	653,52	5,68	653,51	653,52	2,14	654,85	654,98	1,10	655,05	655,16	0,55	655,22	655,27	655,28	655,79	655,81	3,25	655,46	655,44	655,44	655,42	1,42	655,10	655,09	6,10	655,08	655,04	0,85	
QUOTE PROGETTO		653,00	653,04	1,03	653,17	653,84	653,16	2,82	653,40	653,43	653,43	1,28	653,42	653,41	0,87	653,51	653,52	5,68	653,51	653,52	12,16	655,63	655,63	3,25	655,79	655,81	0,55	655,22	655,27	655,28	655,79	655,81	3,25	655,46	655,44	655,44	655,42	1,42	655,10	655,09	6,10	655,08	655,04	0,85	
DIST.PARZIALI PROGETTO																					12,16	3,25	3,25	3,25	3,25	3,25	0,55	655,42	655,44	655,44	655,42	655,79	655,81	3,25	655,46	655,44	655,44	655,42	1,42	655,10	655,09	6,10	655,08	655,04	0,85

SCAVI E BONIFICHE	
SCOTICO IN RILEVATO	15,624 m
SCOTICO IN TRINCEA	2,341 m
SCAVO DI SBANCAMENTO E CASSONETTO	1,220 m ²
SCAVO GRADONI	1,413 m ²
BONIFICA IN RILEVATO 1^ STRATO	3,605 m ²
SISTEMAZIONI E RINTERRI	
SISTEMAZIONE RILEVATO	16,890 m ²
SISTEMAZIONE SCOTICO	3,034 m ²
FABBISOGNO MATERIALE DA RILEVATO	16,890 m ²
COMPATTAZIONE PIANO DI POSA IN RILEVATO	12,113 m
COMPATTAZIONE PIANO DI POSA IN TRINCEA	2,242 m
TERRENO VEGETALE IN RILEVATO	2,741 m ²
SUPERFICIE GRADONATA	3,657 m
DEMOLIZIONI	
RIMOZIONE DEI NERI	0,605 m ²
RIMOZIONE STRATI DI BASE	1,019 m ²
SCARIFICA NERI	0,620 m ²
PAVIMENTAZIONE	
STRATO DI USURA DRENANTE	24,721 m
STRATO DI BINDER	1,482 m ²
STRATO DI BINDER PER IMBOTTITURE	1,281 m ²
STRATO DI BASE	1,545 m ²
STRATO DI FONDAZIONE LEGATA	2,823 m ²
STRATO DI FONDAZIONE NON LEGATA	3,189 m ²

Viabilità Interpodereale 1
 SEZIONE N.: 12
 QT. PROGETTO: 652,675
 DIST.PROG.: 169,623

SEZIONE N.: 34
 QT. PROGETTO: 654,776
 DIST.PROG.: 495,000
 DIST.PREC.: 15,000
 DIST.SUCC.: 15,000

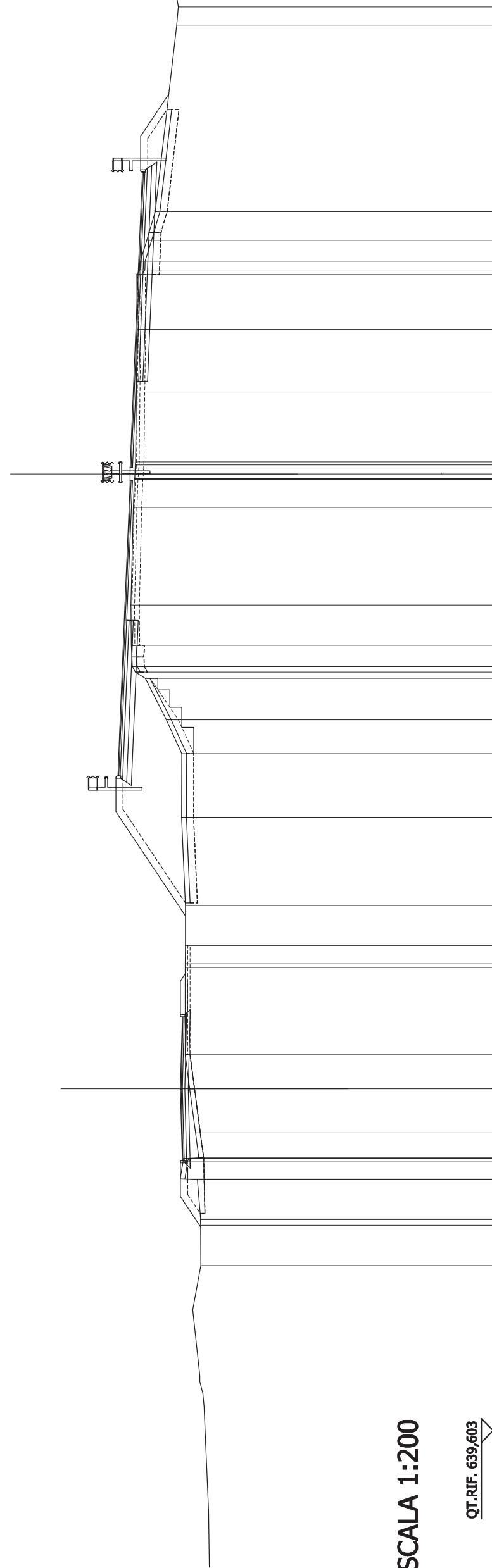

SCALA 1:200

QT.RIF. 639,603

QUOTE TERRENO	651,83	651,96	651,91	652,04	652,29	652,47	652,47	652,46	652,63	652,62	653,26	654,15	654,68	654,73	654,74	654,64	654,60	654,56	654,55	654,52	654,48	654,50	654,35	654,08	653,73	652,83	652,76	652,84
DIST.PARZIALI TERRENO	1,64	0,21	1,63	1,85	1,43	3,65	0,77	1,66	3,69	2,66	1,41	1,74	0,89	1,69	4,08	1,18	654,78	654,78	2,93	2,61	2,29	0,87	1,20	7,80	0,76			
QUOTE PROGETTO	652,60	652,61	652,67	652,67	652,67	652,61	652,47	652,46	652,63	652,29	655,22	655,00	655,00	655,00	655,00	654,79	654,78	654,78	654,76	654,55	654,55	654,55	654,50	654,33	654,33	654,26		
DIST.PARZIALI PROGETTO	2,75	2,75	2,75	2,75	2,75	10,09	1,75	5,12	5,12	5,12	5,12	5,12	5,12	5,12	5,12	5,13	5,13	5,13	5,13	5,13	2,29	5,13	1,75	1,75	1,75			

SCAVI E BONIFICHE	
SCOTICO IN RILEVATO	11,868 m
SCOTICO IN TRINCEA	1,918 m
SCAVO DI SBANCAMENTO E CASSONETTO	0,972 m ²
SCAVO GRADONI	1,875 m ²
BONIFICA IN RILEVATO 1^ STRATO	2,454 m ²
SISTEMAZIONI E RINTERRI	
SISTEMAZIONE RILEVATO	12,165 m ²
SISTEMAZIONE SCOTICO	2,289 m ²
FABBISOGNO MATERIALE DA RILEVATO	12,165 m ²
COMPATTAZIONE PIANO DI POSA IN RILEVATO	8,224 m
COMPATTAZIONE PIANO DI POSA IN TRINCEA	1,891 m
TERRENO VEGETALE IN RILEVATO	2,267 m ²
SUPERFICIE GRADONATA	3,640 m
DEMOLIZIONI	
RIMOZIONE DEI NERI	0,686 m ²
RIMOZIONE STRATI DI BASE	1,185 m ²
SCARIFICA NERI	0,740 m ²
PAVIMENTAZIONE	
STRATO DI USURA DRENANTE	24,706 m
STRATO DI BINDER	1,482 m ²
STRATO DI BINDER PER IMBOTTITURE	2,162 m ²
STRATO DI BASE	1,320 m ²
STRATO DI FONDAZIONE LEGATA	2,418 m ²
STRATO DI FONDAZIONE NON LEGATA	2,739 m ²

Viabilità Interpodereale 1
 SEZIONE N.: 13
 QT. PROGETTO: 652,542
 DIST.PROG.: 184,918

SEZIONE N.: 35
 QT. PROGETTO: 654,630
 DIST.PROG.: 510,000
 DIST.PREC.: 15,000
 DIST.SUCC.: 15,000

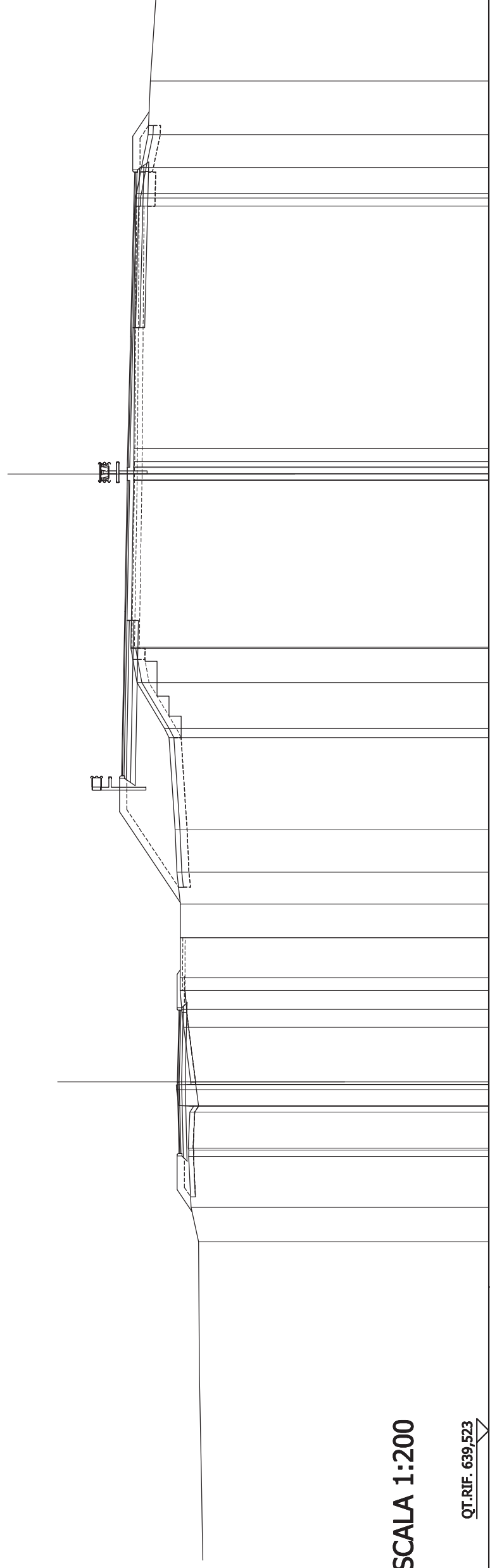

SCALA 1:200

QT.RIF. 639,523

QUOTE TERRENO	651,65	651,96	652,06	652,08	652,01	652,57	651,98	652,27	652,35	652,42	652,41	652,41	652,55	652,63	652,88	653,07	654,22	654,48	654,37	654,37	654,35	654,28	654,24	654,04	653,75	653,67	653,43
DIST.PARZIALI TERRENO	1,44	2,14	1,51	1,51	6,67	0,54	0,79	0,25	0,54	0,54	1,68	1,41	1,34	1,77	3,85	1,92	1,43	6,97	0,56	0,56	10,13	1,09	1,37	2,25	3,56		
QUOTE PROGETTO	652,47	652,47	652,54	652,47	652,01	652,57	652,27	652,47	652,42	652,41	652,41	652,41	652,55	652,63	652,88	653,07	654,22	654,48	654,37	654,37	654,35	654,28	654,24	654,04	653,75	653,67	653,43
DIST.PARZIALI PROGETTO	2,75	2,75	9,80	1,75	5,12	5,12	654,84	654,74	6,97	0,56	0,56	10,13	5,13	5,13	5,13	1,75	5,13	5,13	5,13	10,13	1,75	5,13	1,75	5,13	5,13	5,13	5,13

SCAVI E BONIFICHE	
SCOTTICO IN RILEVATO	4,381 m
SCOTTICO IN TRINCEA	0,316 m
SCAVO DI SBANCAMENTO E CASSONETTO	0,252 m ²
BONIFICA IN RILEVATO 1^ STRATO	1,265 m ²
SISTEMAZIONI E RINTERRI	
SISTEMAZIONE RILEVATO	1,540 m ²
SISTEMAZIONE SCOTTICO	0,844 m ²
FABBISOGNO MATERIALE DA RILEVATO	1,540 m ²
COMPATTAZIONE PIANO DI POSA IN RILEVATO	4,380 m
COMPATTAZIONE PIANO DI POSA IN TRINCEA	0,289 m
TERRENO VEGETALE IN RILEVATO	1,050 m ²
DEMOLIZIONI	
RIMOZIONE DEI NERI	0,665 m ²
RIMOZIONE STRATI DI BASE	1,195 m ²
SCARIFICA NERI	0,732 m ²
PAVIMENTAZIONE	
STRATO DI USURA DRENANTE	19,205 m
STRATO DI BINDER	1,152 m ²
STRATO DI BINDER PER IMBOTTITURE	0,788 m ²
STRATO DI BASE	0,877 m ²
STRATO DI FONDAZIONE LEGATA	1,272 m ²
STRATO DI FONDAZIONE NON LEGATA	1,570 m ²

Viabilità Interpodereale 1
 SEZIONE N.: 20
 QT. PROGETTO: 651,366
 DIST.PROG.: 275,984

Rampa C
 SEZIONE N.: 2
 QT. PROGETTO: 653,213
 DIST.PROG.: 10,502

SEZIONE N.: 42
 QT. PROGETTO: 653,479
 DIST.PROG.: 602,233
 DIST.PREC.: 10,536
 DIST.SUCC.: 10,535

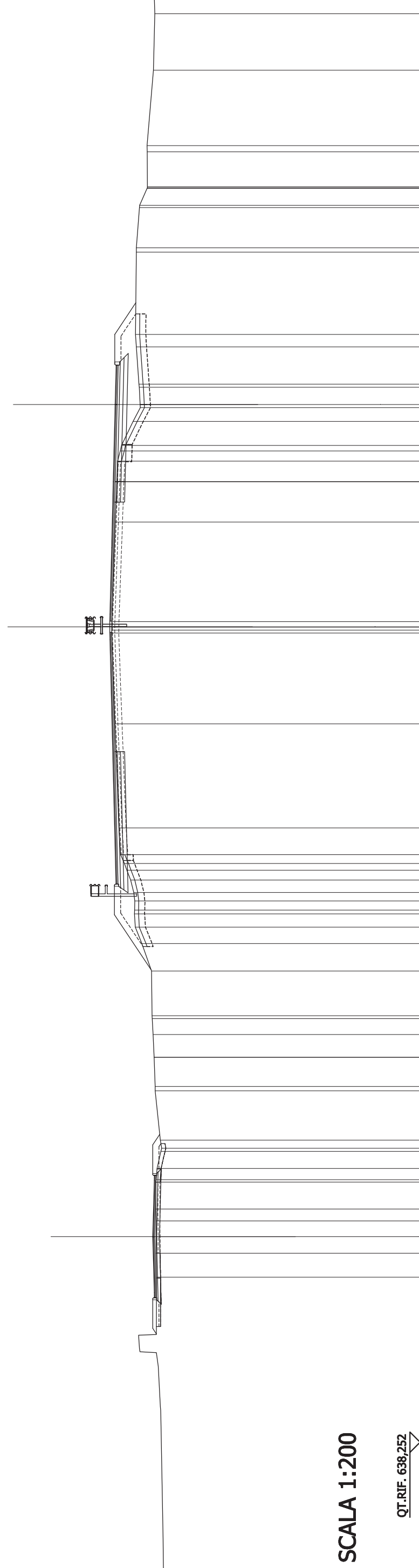

SCALA 1:200

QT.RIF. 638,252

QUOTE TERRENO	651,19	1,18	651,21	0,81	651,21	0,71	651,21	0,59	651,22	1,32	651,22	0,55	651,16	0,84	650,97	2,42	651,25	1,43	651,31	1,12	651,36	0,78	651,40	2,19	651,43	1,35	651,90	0,80	652,23	0,66	652,27	0,61	652,30	0,61	652,45	1,31	653,03	5,11	653,23	4,45	653,39	0,55	653,48	0,55	653,47	3,25	653,39	4,89	653,20	1,99	653,13	1,08	653,10	1,18	652,90	0,68	652,33	0,85	651,98	0,85	652,03	1,83	652,17	0,61	652,21	4,04	652,17	1,98	652,02	0,83	651,64	1,71	651,64	3,70	651,33	2,77	651,27	0,82	651,30
	DIST.PARZIALI TERRENO	651,29	651,37	651,30																																																																											
QUOTE PROGETTO	2,75	2,75	14,29	1,75	5,12	5,12	5,12	5,12	5,12	4,45	3,25	3,25	3,25	3,78	1,94	653,16																																																															
DIST.PARZIALI PROGETTO	2,75	2,75	14,29	1,75	5,12	5,12	5,12	5,12	4,45	3,25	3,25	3,25	3,78	1,94	653,16																																																																

SCAVI E BONIFICHE	
SCAVO DI SBANCAMENTO E CASSONETTO	0,562 m ²
SISTEMAZIONI E RINTERRI	
SISTEMAZIONE RILEVATO	0,079 m ²
FABBISOGNO MATERIALE DA RILEVATO	0,079 m ²
DEMOLIZIONI	
RIMOZIONE DEI NERI	0,663 m ²
RIMOZIONE STRATI DI BASE	1,206 m ²
SCARIFICA NERI	0,732 m ²
PAVIMENTAZIONE	
STRATO DI USURA DRENANTE	17,736 m
STRATO DI BINDER	1,064 m ²
STRATO DI BINDER PER IMBOTTITURE	0,748 m ²
STRATO DI BASE	0,603 m ²
STRATO DI FONDAZIONE LEGATA	1,085 m ²
STRATO DI FONDAZIONE NON LEGATA	1,206 m ²

Rampa A
 SEZIONE N.: 1
 QT. PROGETTO: 650,792
 DIST.PROG.: 0,000

Rampa D
 SEZIONE N.: 13
 QT. PROGETTO: 650,683
 DIST.PROG.: 164,235

SEZIONE N.: 56
 QT. PROGETTO: 651,057
 DIST.PROG.: 796,000
 DIST.PREC.: 10,548
 DIST.SUCC.: 14,000

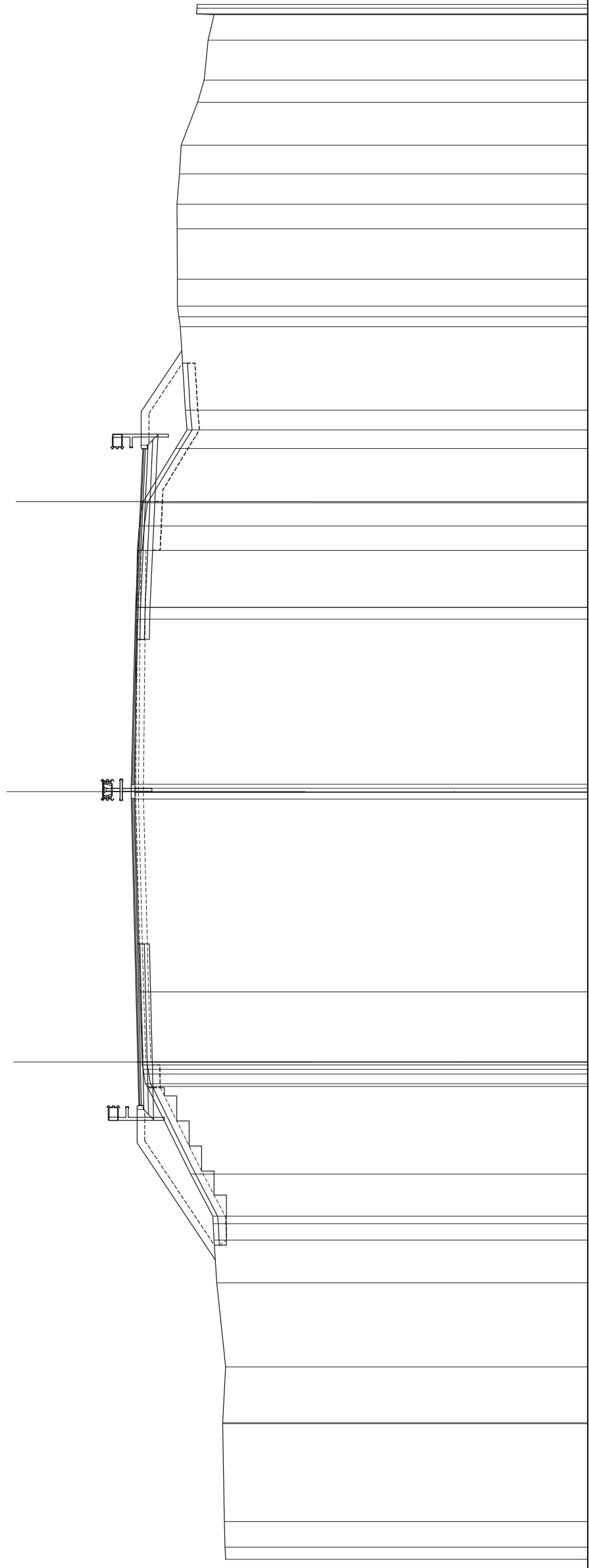

SCALA 1:200

QT.RIF. 632,704

QUOTE TERRENO	647,26	647,29	1,02	647,31	3,94	647,38	2,24	647,26	3,38	647,62	1,72	647,73	0,66	647,76	1,70	648,67	3,52	650,41	2,82	650,71	7,76	650,91	6,63	650,85	2,30	650,81	0,98	650,73	0,93	650,60	2,14	649,27	0,74	648,81	0,79	648,88	3,35	649,08	1,09	649,20	2,02	649,21	1,00	649,22	1,22	649,11	1,15	649,05	1,73	648,39	0,89	648,12	1,61	647,97	1,02	647,73	648,40
	650,75		650,79	650,92	650,97	650,89	650,88	650,87	650,84	650,81	650,73	650,68	650,59	650,91		651,05	651,06	651,06	650,91	650,85	650,88	650,88	650,88	650,84	650,81	650,73	650,60	650,57	649,27	648,81	648,88	649,08	649,20	649,20	649,21	649,22	649,11	649,05	648,39	648,12	647,97	647,73															
DIST.PARZIALI TERRENO	1,75	5,12	5,12	3,25	3,25	2,12	4,00	2,12	650,59	650,68	650,81	650,84	650,88	650,88	650,87	650,84	650,81	650,73	650,60	650,57	649,27	648,81	648,88	649,08	649,20	649,20	649,21	649,22	649,11	649,05	648,39	648,12	647,97	647,73																							
QUOTE PROGETTO	1,75	5,12	5,12	3,25	3,25	2,12	4,00	2,12	650,75	650,79	650,92	650,97	650,89	650,88	650,87	650,84	650,81	650,73	650,60	650,57	649,27	648,81	648,88	649,08	649,20	649,20	649,21	649,22	649,11	649,05	648,39	648,12	647,97	647,73																							
DIST.PARZIALI PROGETTO	1,75	5,12	5,12	3,25	3,25	2,12	4,00	2,12	650,75	650,79	650,92	650,97	650,89	650,88	650,87	650,84	650,81	650,73	650,60	650,57	649,27	648,81	648,88	649,08	649,20	649,20	649,21	649,22	649,11	649,05	648,39	648,12	647,97	647,73																							

SCAVI E BONIFICHE	
SCOTICO IN RILEVATO	8,126 m
SCOTICO IN TRINCEA	2,810 m
SCAVO DI SBANCAMENTO E CASSONETTO	0,854 m ²
SCAVO GRADONI	2,781 m ²
BONIFICA IN RILEVATO 1^ STRATO	0,657 m ²
SISTEMAZIONI E RINTERRI	
SISTEMAZIONE RILEVATO	10,219 m ²
SISTEMAZIONE SCOTICO	1,456 m ²
FABBISOGNO MATERIALE DA RILEVATO	10,219 m ²
COMPATTAZIONE PIANO DI POSA IN RILEVATO	2,192 m
COMPATTAZIONE PIANO DI POSA IN TRINCEA	2,789 m
TERRENO VEGETALE IN RILEVATO	2,182 m ²
SUPERFICIE GRADONATA	5,932 m
DEMOLIZIONI	
RIMOZIONE DEI NERI	0,390 m ²
RIMOZIONE STRATI DI BASE	0,709 m ²
SCARIFICA NERI	0,641 m ²
PAVIMENTAZIONE	
STRATO DI USURA DRENANTE	19,126 m
STRATO DI BINDER	1,147 m ²
STRATO DI BINDER PER IMBOTTITURE	0,441 m ²
STRATO DI BASE	0,752 m ²
STRATO DI FONDAZIONE LEGATA	1,375 m ²
STRATO DI FONDAZIONE NON LEGATA	1,554 m ²

Viabilità Locale 1
SEZIONE N.: 7
QT. PROGETTO: 649,623
DIST.PROG.: 82,791

SEZIONE N.: 58
QT. PROGETTO: 650,686
DIST.PROG.: 825,644
DIST.PREC.: 15,644
DIST.SUCC.: 14,356

Rampa D
SEZIONE N.: 15
QT. PROGETTO: 650,421
DIST.PROG.: 193,551

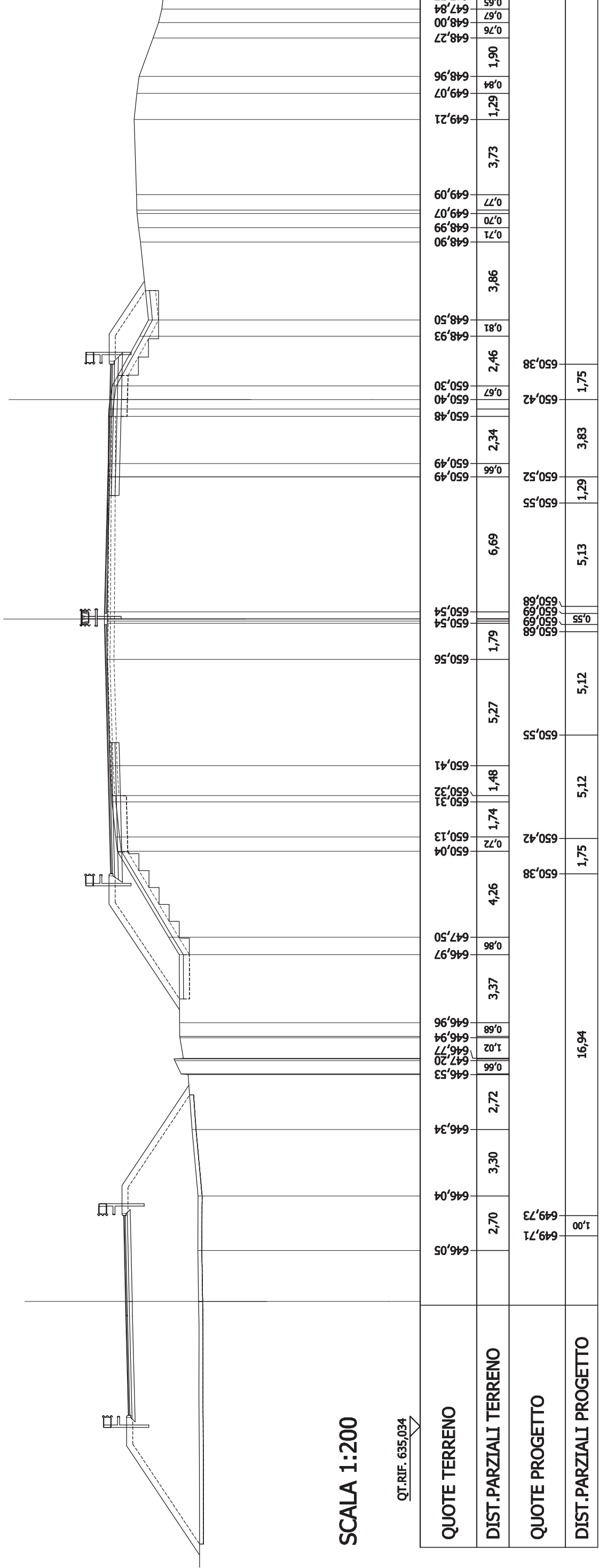

QUOTE TERRENO

646,05	2,70	646,04	3,30	646,34	2,72	646,53	0,66	647,20	1,02	646,77	0,68	646,94	0,88	646,97	0,86	647,50	4,26	650,04	0,72	650,13	1,74	650,31	0,50	650,32	1,48	650,41	5,27	650,56	1,79	650,54	6,69	650,49	0,66	650,49	2,34	650,48	0,67	650,30	2,46	648,93	0,81	648,50	3,86	648,90	0,71	648,99	0,70	649,07	0,77	649,09	3,73	649,21	1,29	649,07	0,84	648,96	1,90	648,27	0,76	648,00	0,67	647,84	0,65	647,77	0,65
--------	------	--------	------	--------	------	--------	------	--------	------	--------	------	--------	------	--------	------	--------	------	--------	------	--------	------	--------	------	--------	------	--------	------	--------	------	--------	------	--------	------	--------	------	--------	------	--------	------	--------	------	--------	------	--------	------	--------	------	--------	------	--------	------	--------	------	--------	------	--------	------	--------	------	--------	------	--------	------	--------	------

DIST.PARZIALI TERRENO

649,71	1,80	649,73	16,94	650,38	1,75	650,42	5,12	650,55	5,12	650,68	0,55	650,69	650,68	650,55	1,29	650,52	3,83	650,42	1,75	650,38	650,38
--------	------	--------	-------	--------	------	--------	------	--------	------	--------	------	--------	--------	--------	------	--------	------	--------	------	--------	--------

QUOTE PROGETTO

649,71	1,80	649,73	16,94	650,38	1,75	650,42	5,12	650,55	5,12	650,68	0,55	650,69	650,68	650,55	1,29	650,52	3,83	650,42	1,75	650,38	650,38
--------	------	--------	-------	--------	------	--------	------	--------	------	--------	------	--------	--------	--------	------	--------	------	--------	------	--------	--------

DIST.PARZIALI PROGETTO

649,71	1,80	649,73	16,94	650,38	1,75	650,42	5,12	650,55	5,12	650,68	0,55	650,69	650,68	650,55	1,29	650,52	3,83	650,42	1,75	650,38	650,38
--------	------	--------	-------	--------	------	--------	------	--------	------	--------	------	--------	--------	--------	------	--------	------	--------	------	--------	--------

SCAVI E BONIFICHE	
SCOTICO IN RILEVATO	2.817 m
SCOTICO IN TRINCEA	4.694 m
SCAVO DI SBANCAMENTO E CASSONETTO	5.509 m ²
BONIFICA IN RILEVATO 1^ STRATO	0.842 m ²
SISTEMAZIONI E RINTERRI	
SISTEMAZIONE RILEVATO	0.080 m ²
SISTEMAZIONE SCOTICO	0.562 m ²
FABBISOGNO MATERIALE DA RILEVATO	0.080 m ²
COMPATTAZIONE PIANO DI POSA IN RILEVATO	2.813 m
COMPATTAZIONE PIANO DI POSA IN TRINCEA	4.677 m
TERRENO VEGETALE IN RILEVATO	0.918 m ²
DEMOLIZIONI	
RIMOZIONE DEI NERI	1.433 m ²
RIMOZIONE STRATI DI BASE	2.606 m ²
SCARIFICA NERI	0.779 m ²
PAVIMENTAZIONE	
STRATO DI USURA DRENANTE	23.569 m
STRATO DI BINDER	1.414 m ²
STRATO DI BINDER PER IMBOTTITURE	0.067 m ²
STRATO DI BASE	1.792 m ²
STRATO DI FONDAZIONE LEGATA	3.267 m ²
STRATO DI FONDAZIONE NON LEGATA	3.683 m ²

Viabilità Locale 1
 SEZIONE N.: 15
 QT. PROGETTO: 655,177
 DIST.PROG.: 200,246

SEZIONE N.: 66
 QT. PROGETTO: 649,177
 DIST.PROG.: 945,000
 DIST.PREC.: 15,000
 DIST.SUCC.: 15,000

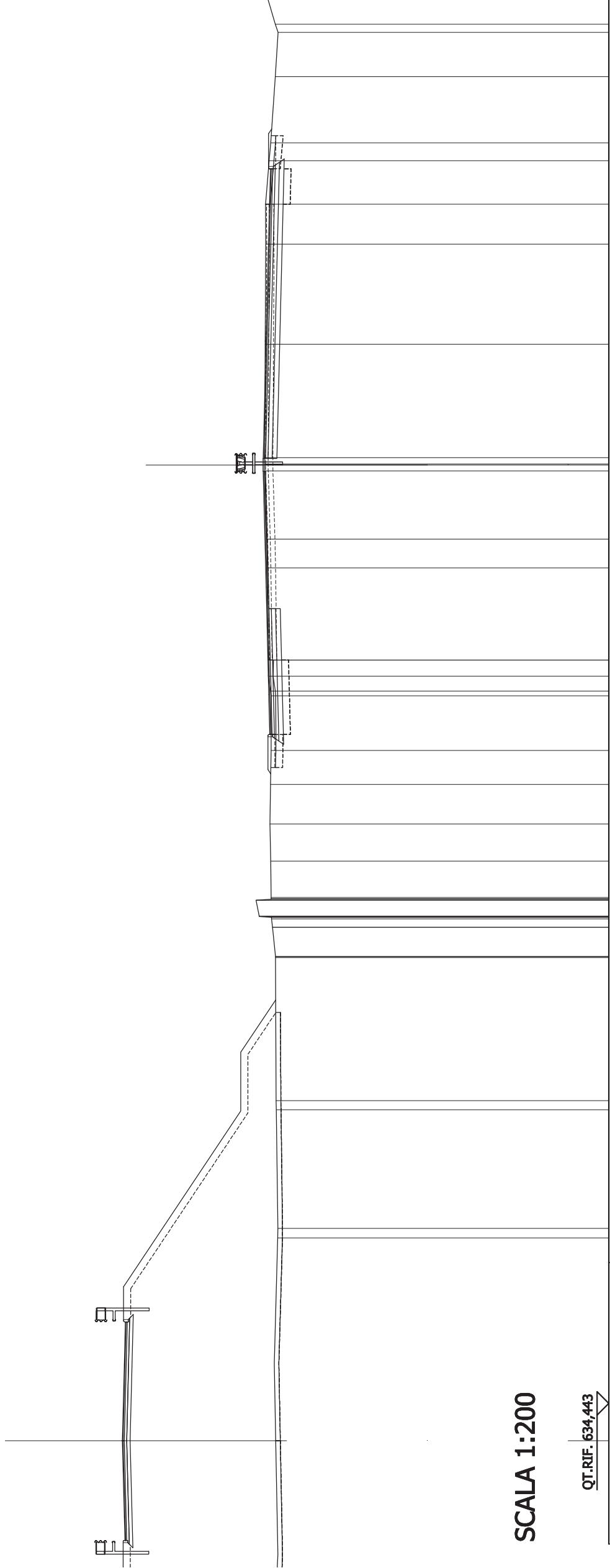

SCALA 1:200

QT.RIF. 634,443

QUOTE TERRENO	648,55	648,65	648,78	648,84	648,86	648,88	648,89	648,87	648,84	649,02	649,11	649,09	649,07	649,08	648,92	648,85	648,66	648,54	649,02						
DIST.PARZIALI TERRENO	5,05	6,10	1,25	0,68	1,55	1,59	1,68	1,45	2,33	0,64	0,69	3,92	1,23	649,00	649,02	2,91	4,84	4,26	1,71	1,85	0,76	2,82	1,89	1,21	
QUOTE PROGETTO	648,55	648,65	648,78	648,84	648,86	648,88	648,89	648,87	648,84	649,02	649,11	649,09	649,07	649,08	648,92	648,85	648,66	648,54	649,02	648,87	648,91	648,87	649,04	648,91	648,87
DIST.PARZIALI PROGETTO	1,69	4,58	4,58	0,55	5,13	5,13	5,13	4,26	1,71	1,85	0,76	2,82	1,89	1,21	648,91	649,04	5,13	5,13	5,13	1,75	4,58	4,58	1,69	648,90	648,94

SCAVI E BONIFICHE	
SCOTTICO IN TRINCEA	12,142 m
SCAVO DI SBANCAMENTO E CASSONETTO	5,233 m ²
SISTEMAZIONI E RINTERRI	
SISTEMAZIONE RILEVATO	24,718 m ²
FABBISOGNO MATERIALE DA RILEVATO	24,718 m ²
COMPATTAZIONE PIANO DI POSA IN TRINCEA	5,819 m
TERRENO VEGETALE IN TRINCEA	3,012 m
DEMOLIZIONI	
RIMOZIONE DEI NERI	1,161 m ²
RIMOZIONE STRATI DI BASE	2,090 m ²
SCARIFICA NERI	0,683 m ²
PAVIMENTAZIONE	
STRATO DI USURA	6,616 m
STRATO DI USURA DRENANTE	22,253 m
STRATO DI BINDER	1,665 m ²
STRATO DI BINDER PER IMBOTTITURE	0,489 m ²
STRATO DI BASE	2,299 m ²
STRATO DI FONDAZIONE LEGATA	2,948 m ²
STRATO DI FONDAZIONE NON LEGATA	3,276 m ²

SEZIONE N.: 68
QT. PROGETTO: 648,715
DIST. PROG.: 975,000
DIST. PREC.: 15,000
DIST. SUCC.: 15,000

Viabilità Locale 1
SEZIONE N.: 17
QT. PROGETTO: 655,917
DIST. PROG.: 230,262

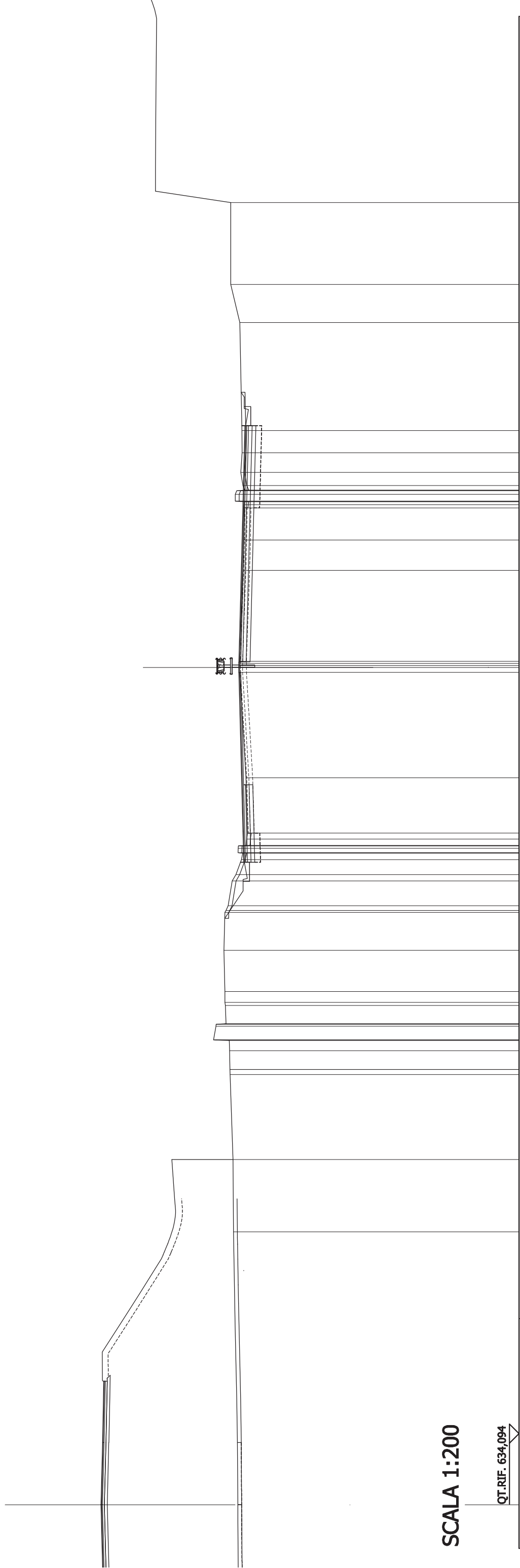

SCALA 1:200

QT. RIF. 634,094

QUOTE TERRENO	649,00	3,78	649,02	4,44	649,18	0,98	649,20	0,53	649,22	0,71	649,39	0,96	649,42	0,57	649,45	649,49	649,49	1,98	649,44	649,28	649,06	648,87	648,75	648,27	648,35	5,50	648,67	648,71	648,72	648,71	4,75	648,51	1,58	648,46	648,44	0,68	648,50	648,62	1,03	648,55	1,16	648,56	5,64	648,67	1,99	649,15	4,27	649,15	648,41		
DIST. PARZIALI TERRENO																2,89	648,51	648,47	648,71	648,71	648,72	648,71	648,51	648,67	648,75	648,35	648,61	5,50	648,67	648,71	648,72	648,71	4,75	648,51	1,58	648,46	648,44	0,68	648,50	648,62	1,03	648,55	1,16	648,56	5,64	648,67	1,99	649,15	4,27	649,15	648,41
QUOTE PROGETTO																	648,51	648,47	648,71	648,71	648,72	648,71	648,51	648,67	648,75	648,35	648,61	5,50	648,67	648,71	648,72	648,71	5,13	648,58	648,45	648,45	648,55	1,75	648,41	648,41											
DIST. PARZIALI PROGETTO		1,63	3,96	3,96	648,61	3,96	0,55	648,71	648,72	648,71	648,51	5,13	648,58	648,45	5,13	648,41	5,13	648,41	648,45	648,45	1,75	648,41	5,13	5,13	3,96	3,96	648,61	3,96	5,50	648,67	648,71	648,72	648,71	5,13	648,58	648,45	648,45	648,55	1,75	648,41	648,41										

SISTEMAZIONI E RINTERRI	
SISTEMAZIONE RILEVATO	0,000 m ²
FABBISOGNO MATERIALE DA RILEVATO	0,000 m ²
DEMOLIZIONI	
SCARIFICA NERI	1,742 m ²
PAVIMENTAZIONE	
STRATO DI USURA DRENANTE	16,651 m
STRATO DI BINDER	0,999 m ²

Viabilità Locale 1
 SEZIONE N.: 27
 QT. PROGETTO: 652,540
 DIST.PROG.: 388,582

SEZIONE N.: 78
 QT. PROGETTO: 646,620
 DIST.PROG.: 1125,000
 DIST.PREC.: 15,000
 DIST.SUCC.: 15,000

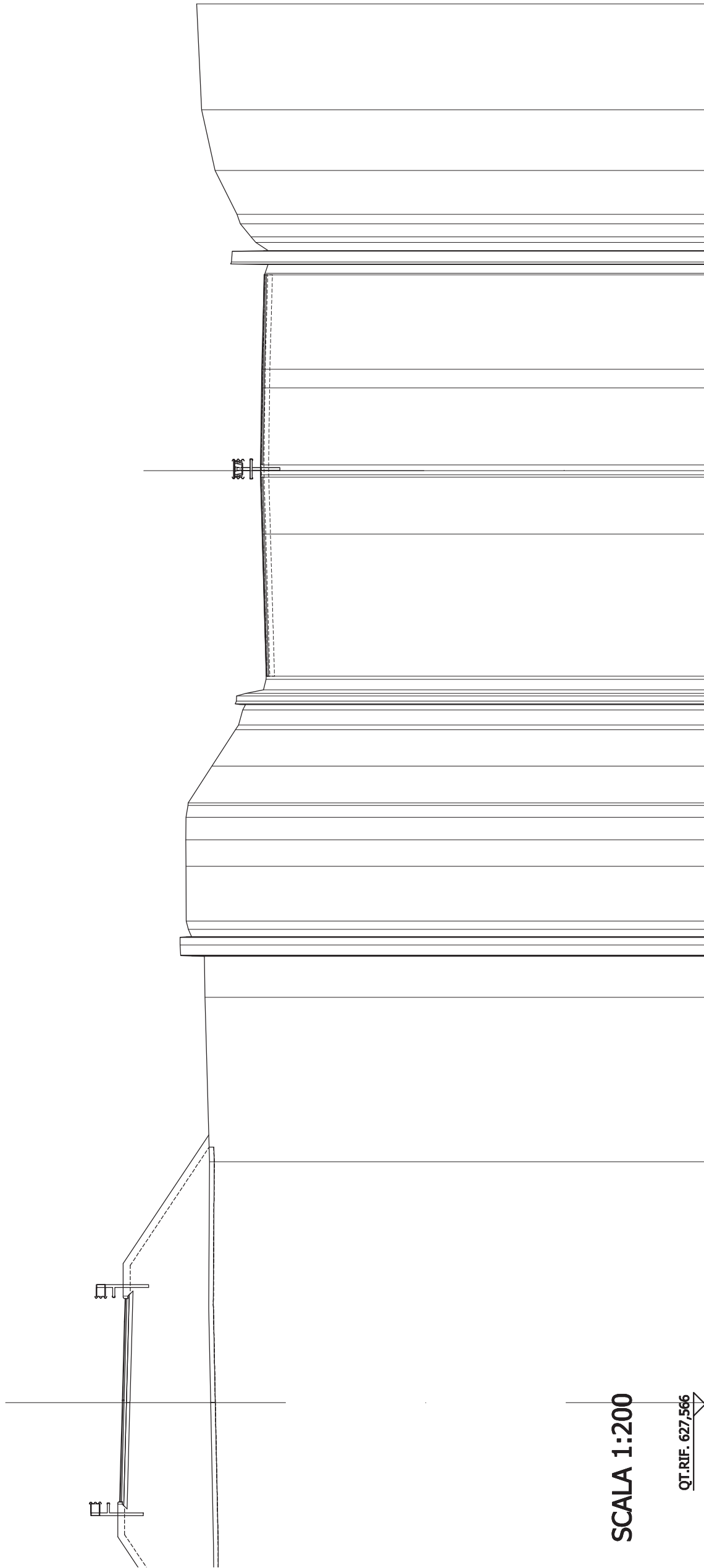

SCALA 1:200

QT.RIF. 627,566

QUOTE TERRENO	DIST.PARZIALI TERRENO		QUOTE PROGETTO		DIST.PARZIALI PROGETTO	
648,80	7,05	1,75	649,00	648,80	1,68	3,25
649,02			649,02	646,37		
650,06			649,06	647,70		
649,80			649,80	647,38		
649,82			649,82	649,72		
649,82			649,82	648,70		
649,82			649,82	647,70		
649,82			649,82	649,37		
649,82			649,82	646,39		
649,82			649,82	647,65		
649,82			649,82	647,38		
649,82			649,82	649,73		
649,82			649,82	647,65		
649,82			649,82	649,72		
649,82			649,82	648,70		
649,82			649,82	647,70		
649,82			649,82	649,37		
649,82			649,82	646,39		
649,82			649,82	647,65		
649,82			649,82	647,38		
649,82			649,82	649,73		
649,82			649,82	647,65		
649,82			649,82	649,72		
649,82			649,82	648,70		
649,82			649,82	647,70		
649,82			649,82	649,37		
649,82			649,82	646,39		
649,82			649,82	647,65		
649,82			649,82	647,38		
649,82			649,82	649,73		
649,82			649,82	647,65		
649,82			649,82	649,72		
649,82			649,82	648,70		
649,82			649,82	647,70		
649,82			649,82	649,37		
649,82			649,82	646,39		
649,82			649,82	647,65		
649,82			649,82	647,38		
649,82			649,82	649,73		
649,82			649,82	647,65		
649,82			649,82	649,72		
649,82			649,82	648,70		
649,82			649,82	647,70		
649,82			649,82	649,37		
649,82			649,82	646,39		
649,82			649,82	647,65		
649,82			649,82	647,38		
649,82			649,82	649,73		
649,82			649,82	647,65		
649,82			649,82	649,72		
649,82			649,82	648,70		
649,82			649,82	647,70		
649,82			649,82	649,37		
649,82			649,82	646,39		
649,82			649,82	647,65		
649,82			649,82	647,38		
649,82			649,82	649,73		
649,82			649,82	647,65		
649,82			649,82	649,72		
649,82			649,82	648,70		
649,82			649,82	647,70		
649,82			649,82	649,37		
649,82			649,82	646,39		
649,82			649,82	647,65		
649,82			649,82	647,38		
649,82			649,82	649,73		
649,82			649,82	647,65		
649,82			649,82	649,72		
649,82			649,82	648,70		
649,82			649,82	647,70		
649,82			649,82	649,37		
649,82			649,82	646,39		
649,82			649,82	647,65		
649,82			649,82	647,38		
649,82			649,82	649,73		
649,82			649,82	647,65		
649,82			649,82	649,72		
649,82			649,82	648,70		
649,82			649,82	647,70		
649,82			649,82	649,37		
649,82			649,82	646,39		
649,82			649,82	647,65		
649,82			649,82	647,38		
649,82			649,82	649,73		
649,82			649,82	647,65		
649,82			649,82	649,72		
649,82			649,82	648,70		
649,82			649,82	647,70		
649,82			649,82	649,37		
649,82			649,82	646,39		
649,82			649,82	647,65		
649,82			649,82	647,38		
649,82			649,82	649,73		
649,82			649,82	647,65		
649,82			649,82	649,72		
649,82			649,82	648,70		
649,82			649,82	647,70		
649,82			649,82	649,37		
649,82			649,82	646,39		
649,82			649,82	647,65		
649,82			649,82	647,38		
649,82			649,82	649,73		
649,82			649,82	647,65		
649,82			649,82	649,72		
649,82			649,82	648,70		
649,82			649,82	647,70		
649,82			649,82	649,37		
649,82			649,82	646,39		
649,82			649,82	647,65		
649,82			649,82	647,38		
649,82			649,82	649,73		
649,82			649,82	647,65		
649,82			649,82	649,72		
649,82			649,82	648,70		
649,82			649,82	647,70		
649,82			649,82	649,37		
649,82			649,82	646,39		
649,82			649,82	647,65		
649,82			649,82	647,38		
649,82			649,82	649,73		
649,82			649,82	647,65		
649,82			649,82	649,72		
649,82			649,82	648,70		
649,82			649,82	647,70		
649,82			649,82	649,37		
649,82			649,82	646,39		
649,82			649,82	647,65		
649,82			649,82	647,38		
649,82			649,82	649,73		
649,82			649,82	647,65		
649,82			649,82	649,72		
649,82			649,82	648,70		
649,82			649,82	647,70		
649,82			649,82	649,37		
649,82			649,82	646,39		
649,82			649,82	647,65		
649,82			649,82	647,38		
649,82			649,82	649,73		
649,82			649,82	647,65		
649,82			649,82	649,72		
649,82			649,82	648,70		
649,82			649,82	647,70		
649,82			649,82	649,37		
649,82			649,82	646,39		
649,82			649,82	647,65		
649,82			649,82	647,38		
649,82			649,82	649,73		
649,82			649,82	647,65		
649,82			649,82	649,72		
649,82			649,82	648,70		
649,82			649,82	647,70		
649,82			649,82	649,37		
649,82			649,82	646,39		
649,82			649,82	647,65		
649,82			649,82	647,38		
649,82			649,82	649,73		
649,82			649,82	647,65		
649,82			649,82	649,72		
649,82			649,82	648,70		
649,82			649,82	647,70		
649,82			649,82	649,37		
649,82			649,82	646,39		
649,82			649,82	647,65		
649,82			649,82	647,38		
649,82			649,82	649,73		
649,82			649,82	647,65		
649,82			649,82	649,72		
649,82			649,82	648,70		
649,82			649,82	647,70		
649,82			649,82	649,37		
649,82			649,82	646,39		
649,82			649,82	647,65		
649,82			649,82	647,38		
649,82			649,82	649,73		
649,82			649,82	647,65		
649,82			649,82	649,72		
649,82			649,82	648,70		
649,82			649,82	647,70		
649,82			649,82	649,37		
649,82			649,82	646,39		
649,82			649,82	647,65		
649,82			649,82	647,38		
649,82			649,82	649,73		
649,82			649,82	647,65		
649,82			649,82	649,72</		

SISTEMAZIONI E RINTERRI	
SISTEMAZIONE RILEVATO	0,001 m ²
FABBISOGNO MATERIALE DA RILEVATO	0,001 m ²
DEMOLIZIONI	
SCARIFICA NERI	1,700 m ²
PAVIMENTAZIONE	
STRATO DI USURA DRENANTE	16,622 m
STRATO DI BINDER	0,997 m ²

Viabilità Locale 1
 SEZIONE N.: 29
 QT. PROGETTO: 651,104
 DIST.PROG.: 418,053

SEZIONE N.: 80
 QT. PROGETTO: 646,226
 DIST.PROG.: 1155,000
 DIST.PREC.: 15,000
 DIST.SUCC.: 15,000

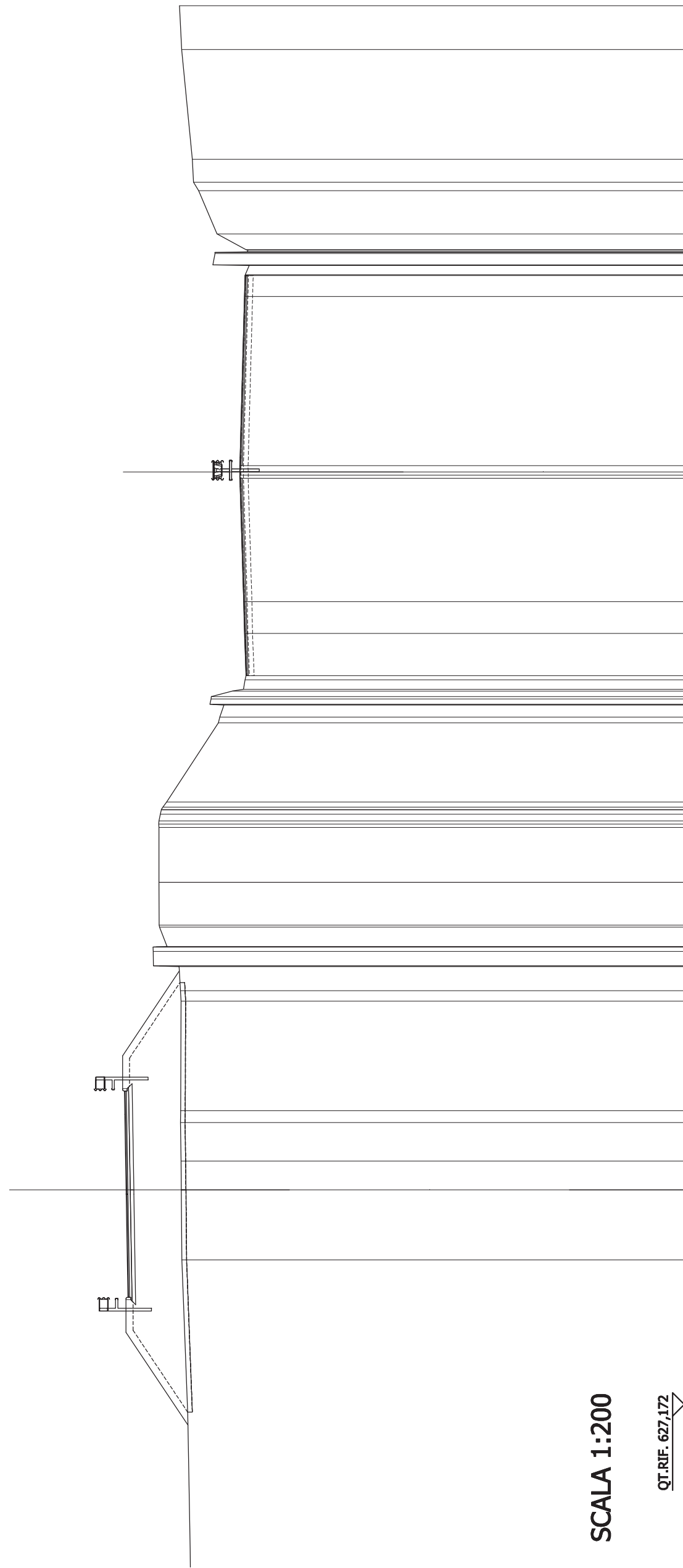

SCALA 1:200

QT.RIF. 627,172

QUOTE TERRENO	648,82	648,72	648,27	648,00	648,00	647,21	647,29	646,01	646,03	646,22	646,23	646,23	646,22	646,12	646,06	646,03	645,97	647,15	649,37	649,70	649,64	649,70	649,69	649,67	649,35	649,94	648,84	648,75	648,78	648,75	648,77	648,78	648,74	651,10	651,16	651,18
DIST.PARZIALI TERRENO	1,88	4,71	0,98	1,85	0,68	0,89	7,26	5,30	1,36	1,81	0,51	3,40	2,36	1,84	0,83	0,52	1,02	4,70	1,65	1,24	1,94	1,84	1,84	0,83	0,52	1,02	4,70	1,65	1,24	3,43	1,00	17,81				
QUOTE PROGETTO	646,01	646,04	646,13	646,22	646,23	646,22	646,12	646,02	645,97	647,15	649,37	649,70	649,64	649,70	649,69	649,67	649,35	649,94	648,84	648,75	648,78	648,74	651,10	651,16	651,18											
DIST.PARZIALI PROGETTO	1,30	3,25	3,25	3,25	0,55	3,25	3,25	1,62	1,62	17,81	1,00	3,43																								

SISTEMAZIONI E RINTERRI	
SISTEMAZIONE RILEVATO	0.000 m ²
FABBISOGNO MATERIALE DA RILEVATO	0.000 m ²
DEMOLIZIONI	
SCARIFICA NERI	1.775 m ²
PAVIMENTAZIONE	
STRATO DI USURA DRENANTE	16.642 m
STRATO DI BINDER	0.998 m ²

SEZIONE N.: 81
 QT. PROGETTO: 646,058
 DIST. PROG.: 1170,000
 DIST. PREC.: 15,000
 DIST. SUCC.: 15,000

Viabilità Locale 1
 SEZIONE N.: 30
 QT. PROGETTO: 650,423
 DIST. PROG.: 432,007

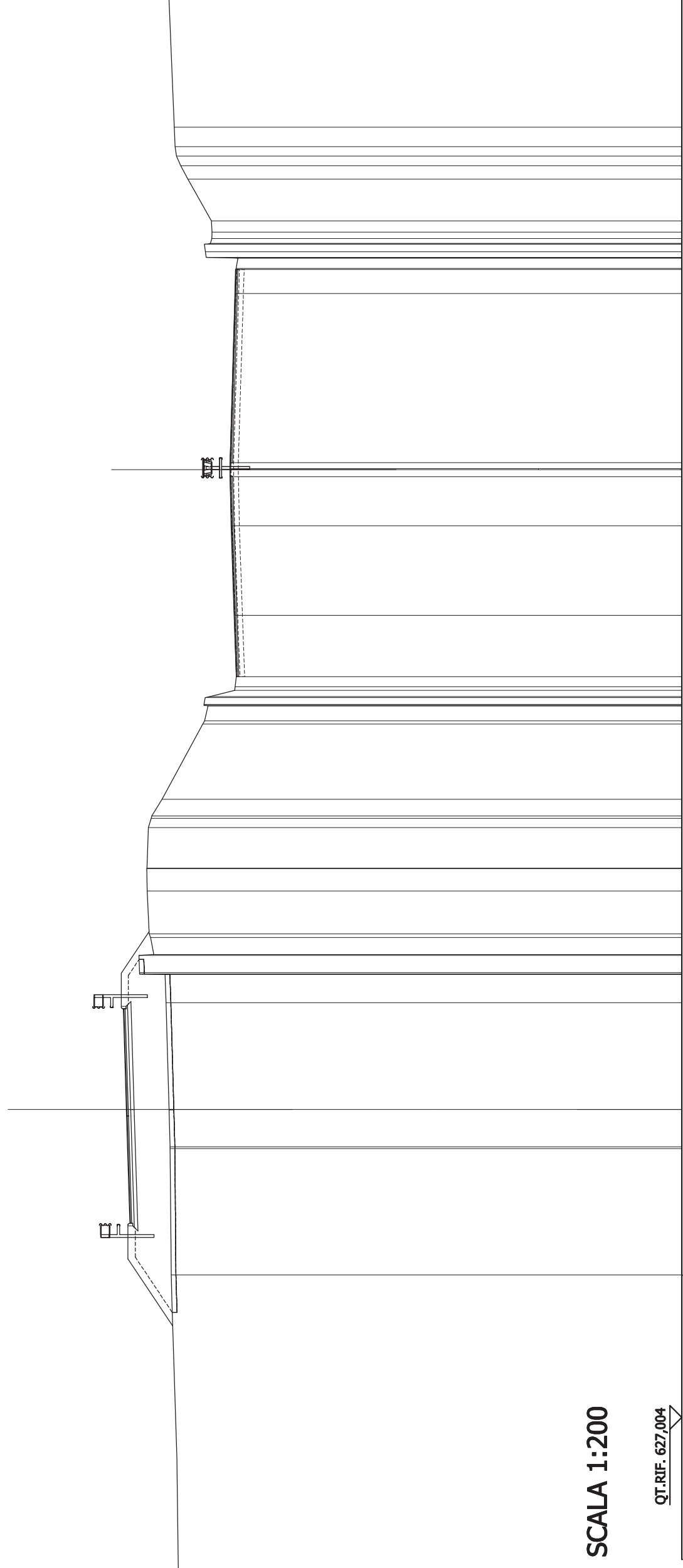

SCALA 1:200

QT. RIF. 627,004

QUOTE TERRENO	
DIST. PARZIALI TERRENO	
QUOTE PROGETTO	
DIST. PARZIALI PROGETTO	
648,64	648,41
648,38	648,14
0,82	0,56
1,76	1,76
646,85	647,14
647,06	645,81
645,85	1,01
645,82	645,86
645,96	645,96
7,14	3,25
646,06	646,06
2,08	3,25
646,02	645,94
3,77	3,25
645,89	645,84
2,59	3,25
645,79	645,79
0,63	1,61
647,21	14,01
3,17	
648,93	1,00
0,20	1,00
649,36	650,53
649,50	
649,57	650,56
1,72	
0,94	
649,56	
1,81	
649,47	
0,72	
649,90	
0,23	
648,80	
1,19	
648,76	
4,50	
648,63	
1,58	
648,59	
3,53	
650,42	
1,80	
650,31	
3,53	
650,28	

