

DETTAGLIO SCARICO NEL COLLETTORE DI RACCOLTA
SEZIONE A-A Scala 1:20

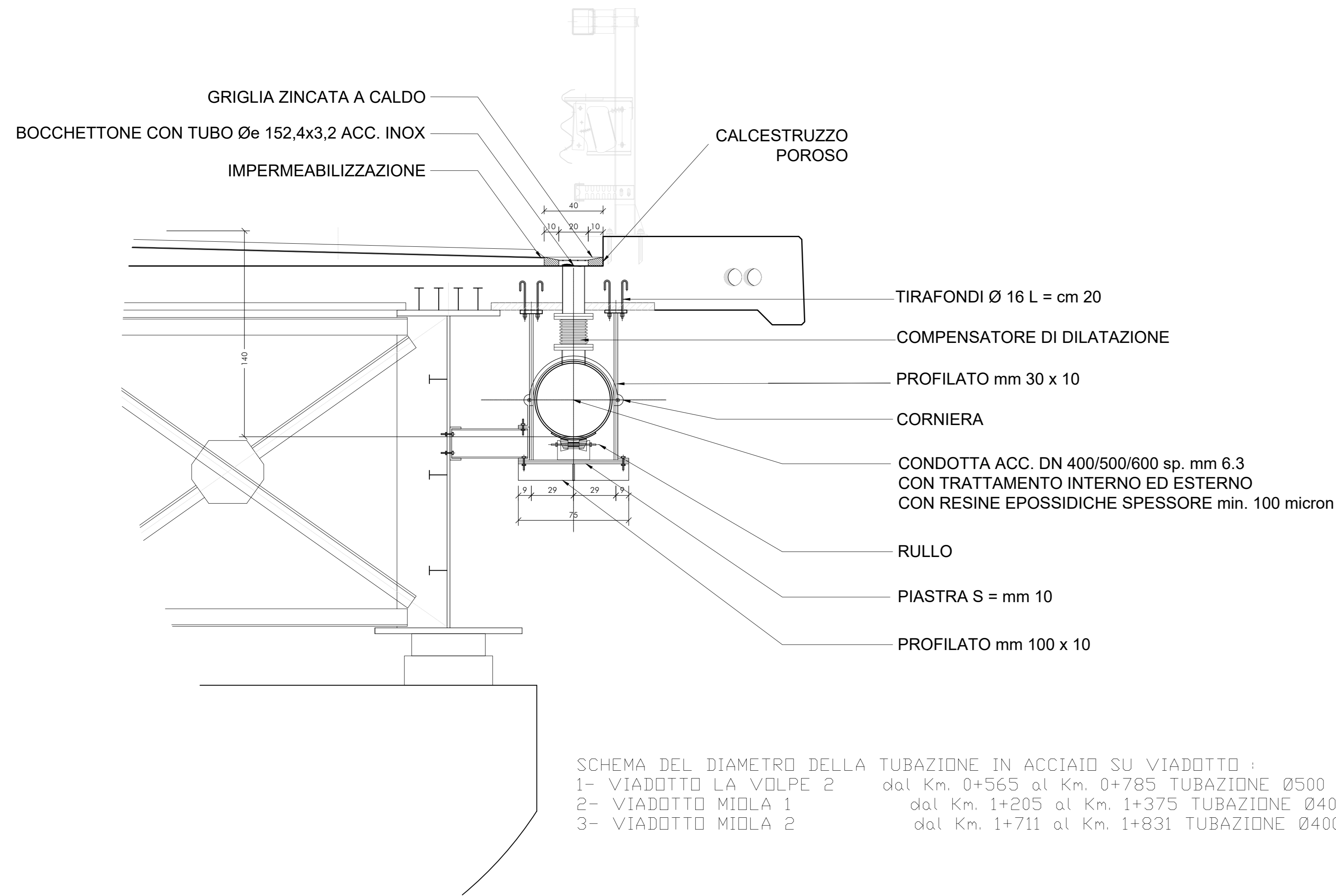

SEZIONE TIPO VIADOTTO
(in rettilo)
Scala 1:50

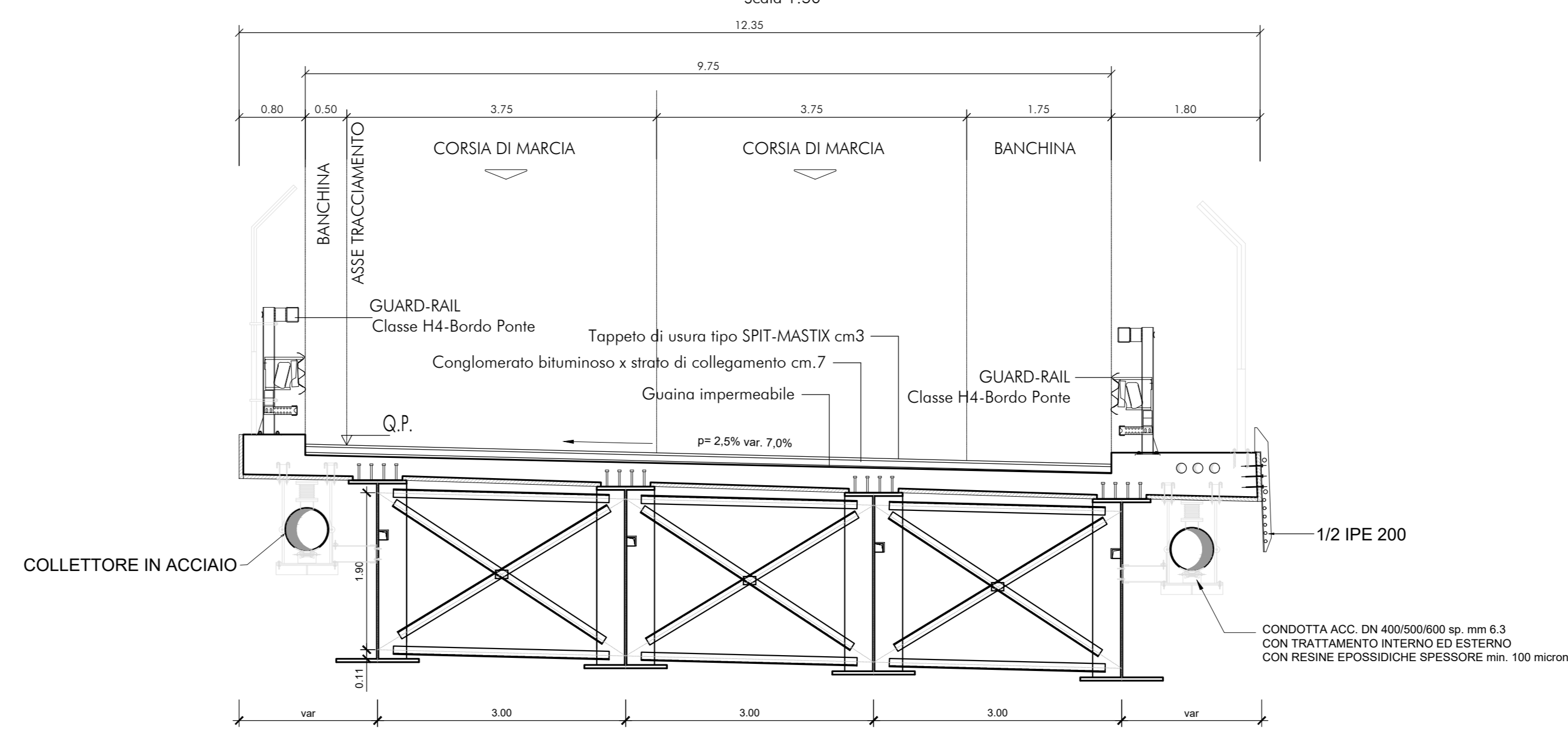

DETTAGLIO CADITOIA DRENAGGIO DI PIATTAFORMA
PIANTA Scala 1:10

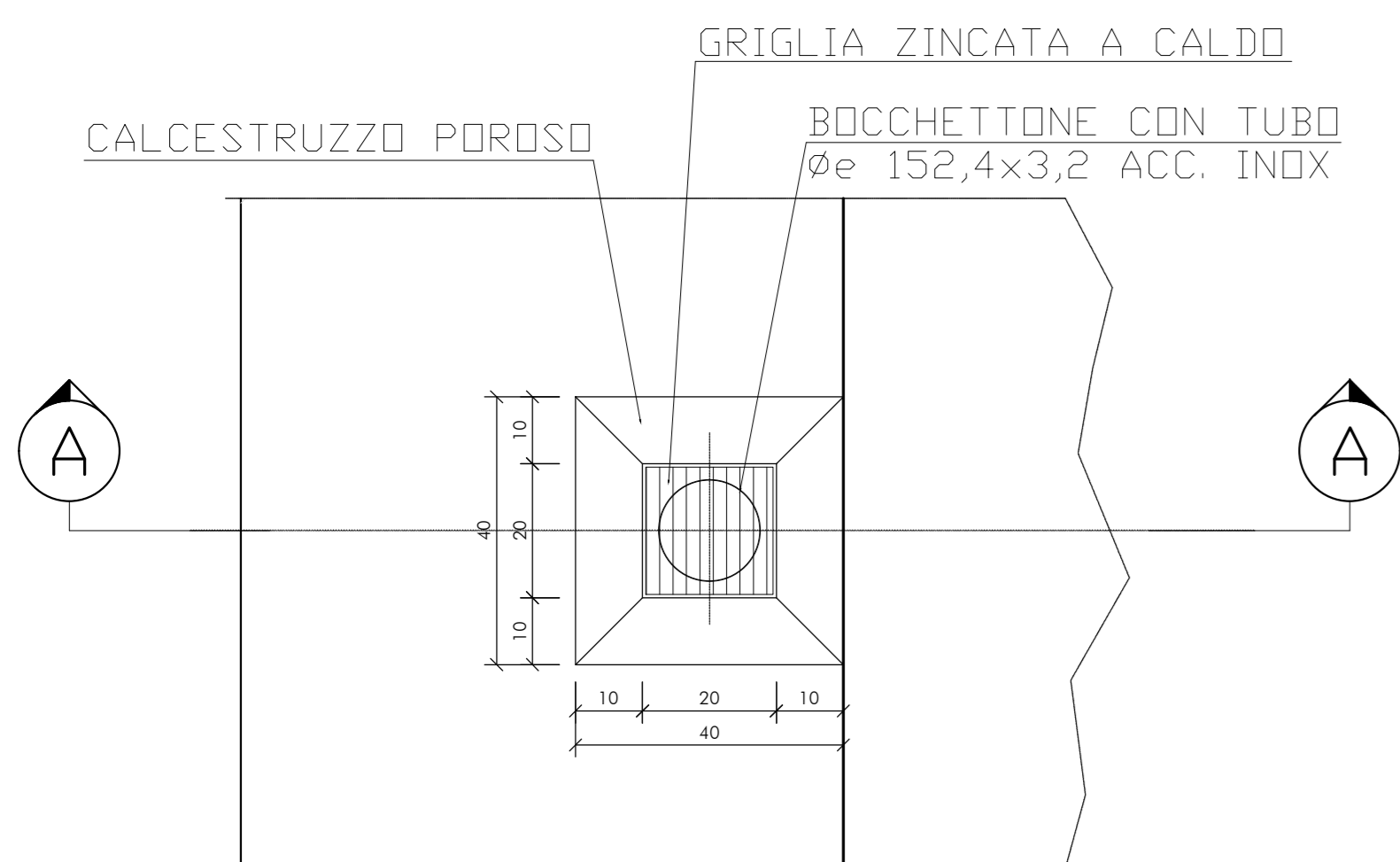

SCHEMA - SCANSIONE DEGLI SCARICHI
E ELEMENTI DI APOGGIO COLLETTORE
Scala 1:100

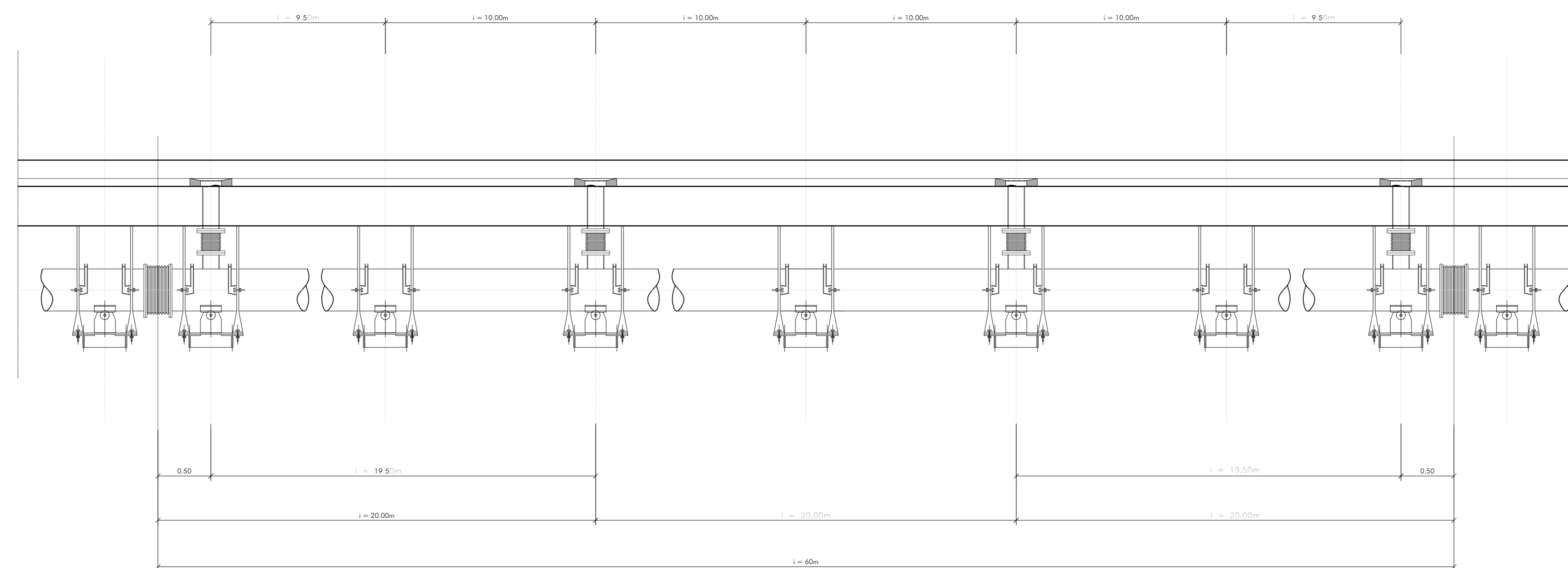

ITINERARIO INTERNAZIONALE E78
S.G.C. GROSSETO - FANO
Adegumento a 4 Corsie nel Tratto Grosseto - Siena
(S.S. 223 "DI PAGANICO") dal Km 27+200 al Km 30+038 - Lotto 4

PROGETTO ESECUTIVO COD. F113

PROGETTAZIONE: ATI SINTAGMA - GEO - ICRARIA

IL RESPONSABILE DELL'INTEGRAZIONE DELLE PRESTAZIONI SPECIALISTICHE: IL GRUPPO DI PROGETTAZIONE:
Mandatario: MANDATARIO: MANDANTIA
Dott. Ing. Nando Granieri Ordine degli Ingegneri della Prov. di Perugia n° A351

IL PROGETTISTA: Dott. Ing. N. Granieri Dott. Ing. D. Casacini Dott. Ing. V. Rossetti
Dott. Ing. N. Granieri Dott. Ing. S. Baccioni Dott. Ing. M. Mosconi
Dott. Ing. A. Stracchi Dott. Ing. G. Crivello Dott. Ing. V. Piumo
Dott. Ing. F. Duranti Dott. Ing. V. Di Giust. Dott. Ing. G. Sordani
IL GEOLOGO: Dott. Ing. L. Serrone Dott. Ing. E. Seleni
Dott. Ing. E. Seleni Dott. Ing. L. Seleni
Dott. Ing. L. Seleni Dott. Ing. L. Seleni
Dott. Ing. L. Seleni Dott. Ing. L. Seleni
Dott. Ing. L. Seleni Dott. Ing. L. Seleni
IL R.U.P.: Dott. Ing. P. Pantano
Dott. Ing. P. Pantano
Antonio Scalzandri

IL COORDINATORE PER LA SICUREZZA IN FASE DI PROGETTAZIONE:
Dott. Ing. Filippo Ambrogi Ordine degli Ingegneri della Prov. di Perugia n° A3373

PROTOCOLLO DATA

STUDIO IDROLOGICO E IDRAULICO
IDROLOGIA, IDRAULICA
Particolare smaltimento idraulico su viadotti

CODICE PROGETTO NOME FILE
PROGETTO 700-000-00-0100-4 REVISIONE SCALA:
L0702B E 1701 CODICE ELAB. T001000 IDRD100 A Varie

A Emissione 16/10/2017 N.Neri L.Neri N.Granieri

REV. DESCRIZIONE DATA REDATTO VERIFICATO APPROVATO