

**INTERCONNESSIONE A 150 kV "SORRENTO – VICO – AGEROLA - LETTERE"
ED OPERE CONNESSE**

PIANO TECNICO DELLE OPERE – INTERVENTO 2

RELAZIONE TECNICA ILLUSTRATIVA

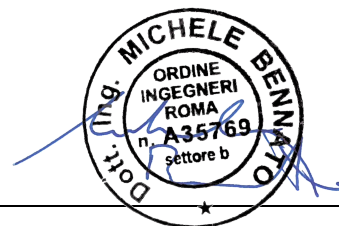

Storia delle revisioni

Rev.00	del 15/12/12	Prima emissione
Rev.01	del 17/07/17	Aggiornamenti a seguito varianti VIA

Elaborato	Collaborazioni	Verificato	Approvato
3E		A.Stabile ING-PRE-APRICS	M.Bennato ING-PRE-APRICS

m010CI-LG001-r02

INDICE

1	PREMESSA.....	4
2	MOTIVAZIONI DELL'OPERA	4
3	UBICAZIONE DELL'INTERVENTO E OPERE ATTRAVERSATE	5
3.1	Premessa.....	5
3.2	Criteri localizzativi e progettuali	5
3.3	Opere attraversate.....	6
4	DESCRIZIONE DELLE OPERE	7
4.1	Consistenza dell'intervento.....	7
4.2	Descrizione dei diversi tratti.....	9
4.2.1	Tratto 1.....	9
4.2.2	Tratto 2.....	10
4.2.3	Tratto 3.....	12
4.2.4	Tratto 4.....	13
4.2.5	Tratto 5.....	13
4.2.6	Tratto 6.....	14
4.3	Vincoli	15
4.4	Distanze di sicurezza rispetto alle attività soggette a controllo prevenzione incendi	17
5	CRONOPROGRAMMA.....	18
6	CARATTERISTICHE TECNICHE DELLE OPERE IN AEREO	18
6.1	Premessa.....	18
6.2	Caratteristiche elettriche dell'elettrodotto	19
6.3	Distanza tra i sostegni	19
6.4	Conduttori e corde di guardia	19
6.4.1	Stato di tensione meccanica.....	20
6.5	Capacità di trasporto.....	21
6.6	Sostegni.....	21
6.7	Isolamento	23
6.7.1	Caratteristiche geometriche.....	23
6.7.2	Caratteristiche elettriche	24
6.8	Morsetteria ed armamenti.....	26
6.9	Fondazioni	26
6.10	Messa a terra dei sostegni	28
6.11	Caratteristiche dei componenti	28
7	CARATTERISTICHE TECNICHE DELLE OPERE IN CAVO.....	29
7.1	Premessa.....	29
7.2	Caratteristiche elettriche dell'elettrodotto	29
7.3	Composizione dell'elettrodotto in cavo	29
7.4	Modalità di posa e di attraversamento.....	30
7.4.1	Trivellazione Orizzontale Controllata (TOC) o Teleguidata o Directional Drilling.....	31
7.4.2	Caratteristiche meccaniche del conduttore di energia	32
7.4.3	Configurazioni di posa e collegamento degli schermi metallici	33
7.4.4	Modalità di collegamento degli schermi metallici.....	34
7.4.5	Buche giunti	36
7.4.6	Sistemi di telecomunicazione	37
8	TERRE E ROCCE DA SCAVO.....	37
9	INQUADRAMENTO IDRO-GEOLOGICO PRELIMINARE.....	38
10	RUMORE.....	38
10.1	Elettrodotti con isolamento in aria	38
10.2	Elettrodotti interrati.....	38

11 VALUTAZIONE DEI CAMPI ELETTRICI E MAGNETICI	39
11.1 Richiami normativi	39
11.2 Campi elettrici e magnetici	40
12 NORMATIVA DI RIFERIMENTO	41
12.1 Leggi	41
12.2 Norme tecniche.....	42
12.2.1 Norme CEI	42
12.2.2 Norme tecniche diverse	43
13 AREE IMPEGNATE	43
14 FASCE DI RISPETTO	44
15 SICUREZZA NEI CANTIERI.....	44
16 STIMA DEI COSTI.....	44

1 PREMESSA

La scrivente Società, Terna Rete Italia S.p.A., interamente controllata da Terna S.p.A., è stata costituita con atto del Notaio Dott. Luca Troili in Roma, Rep. n.18372/8920, del 23 febbraio 2012. Con atto del Notaio Dott. Luca Troili in Roma, Rep. n. 18464 del 14/03/2012, la Terna – Rete Elettrica Nazionale S.p.A. ha conferito procura a Terna Rete Italia S.p.A. affinché la rappresenti nei confronti della pubblica amministrazione nei procedimenti autorizzativi, espropriativi e di asservimento.

La società Terna – Rete Elettrica Nazionale S.p.A. è la società concessionaria in Italia della trasmissione e del dispacciamento dell'energia elettrica sulla rete ad alta e altissima tensione ai sensi del Decreto del Ministero delle Attività Produttive del 20 aprile 2005 (Concessione).

Terna, nell'espletamento del servizio dato in concessione, persegue i seguenti obiettivi generali:

- assicurare che il servizio sia erogato con carattere di sicurezza, affidabilità e continuità nel breve, medio e lungo periodo, secondo le condizioni previste nella suddetta concessione e nel rispetto degli atti di indirizzo emanati dal Ministero e dalle direttive impartite dall'Autorità per l'Energia Elettrica e il Gas;
- deliberare gli interventi volti ad assicurare l'efficienza e lo sviluppo del sistema di trasmissione di energia elettrica nel territorio nazionale e realizzare gli stessi;
- garantire l'imparzialità e neutralità del servizio di trasmissione e dispacciamento al fine di assicurare l'accesso paritario a tutti gli utilizzatori;
- concorrere a promuovere, nell'ambito delle sue competenze e responsabilità, la tutela dell'ambiente e la sicurezza degli impianti.

Terna pertanto, nell'ambito dei suoi compiti istituzionali, predispone annualmente il Piano di Sviluppo della Rete di Trasmissione Nazionale (RTN). Il Piano di Sviluppo edizione 2011, prevede il "Riassetto rete AT della penisola Sorrentina" al cui interno si colloca il progetto di **"Interconnessione a 150 kV "Sorrento – Vico – Agerola – Lettere"**.

Nell'ambito del progetto complessivo, descritto nella relazione tecnica generale (Doc. n. RGFR11001BGL00071), si riporteranno qui di seguito i dettagli relativi all'Intervento 2 consistente in un collegamento misto aereo/cavo a 150kV "Vico Equense - Agerola - Lettere".

2 MOTIVAZIONI DELL'OPERA

Per le motivazioni dell'opera si fa riferimento alla Relazione Tecnica Generale Doc. Doc. n. RGFR11001BGL00071 (REL-TEC-GEN).

3 UBICAZIONE DELL'INTERVENTO E OPERE ATTRAVERSAE

3.1 Premessa

La progettazione delle opere è stata sviluppata tenendo in considerazione un sistema di indicatori sociali, ambientali e territoriali, che hanno permesso di valutare gli effetti della pianificazione elettrica nell'ambito territoriale considerato nel pieno rispetto degli obiettivi della salvaguardia, tutela e miglioramento della qualità dell'ambiente, della protezione della salute umana e dell'utilizzazione accorta e razionale delle risorse naturali.

Tra le possibili soluzioni è stato individuato il tracciato più funzionale, che tenga conto di tutte le esigenze e delle possibili ripercussioni sull'ambiente, con riferimento alla legislazione nazionale e regionale vigente in materia.

3.2 Criteri localizzativi e progettuali

I tracciati degli elettrodotti, quali risultano dalle planimetrie allegate ai singoli Piani Tecnici delle Opere, sono stati studiati in armonia con quanto dettato dall'art. 121 del T.U. 11/12/1933 n. 1775, comparando le esigenze della pubblica utilità delle opere con gli interessi pubblici e privati coinvolti, cercando in particolare di:

- contenere per quanto possibile la lunghezza del tracciato per occupare la minor porzione possibile di territorio;
- minimizzare l'interferenza con le zone di pregio ambientale, naturalistico, paesaggistico e archeologico;
- recare minor sacrificio possibile alle proprietà interessate, avendo cura di vagliare le situazioni esistenti sui fondi da asservire rispetto anche alle condizioni dei terreni limitrofi;
- evitare, per quanto possibile, l'interessamento di aree urbanizzate o di sviluppo urbanistico;
- assicurare la continuità del servizio, la sicurezza e l'affidabilità della Rete di Trasmissione Nazionale;
- permettere il regolare esercizio e manutenzione degli elettrodotti.
- riduzione al minimo della visibilità delle opere di nuova realizzazione e dell'impatto ambientale e paesaggistico;
- utilizzo dei corridoi infrastrutturali già presenti sul territorio, cercando di ricostruire, laddove possibile, i nuovi elettrodotti su quelli esistenti senza interessare nuove aree;
- limitare la localizzazione delle nuove opere in aree non interessate dalle attuali linee elettriche
- demolizione del maggior quantitativo possibile di linee esistenti;
- delocalizzazione degli elettrodotti dalle edificate

- acquisizione delle sensibilità specifiche del territorio mediante una attività di concertazione finalizzata all'ottimizzazione della proposta e, di conseguenza, alla condivisione preventiva della localizzazione dell'intervento.

L'ubicazione degli interventi previsti è riportata nei seguenti documenti allegati:

- Planimetria generale su carta tecnica regionale in scala 1:15000 (Doc. n. DGFR11001BGL00072);

Dal punto di vista **urbanistico** si è fatto riferimento alle disposizioni presenti nei strumenti urbanistici vigenti dei Comuni interessati dall'opera riportati nelle planimetrie allegate da Doc. n. EGFR11001BGL00109 - (ELENCO-DOC-PRG).

3.3 Opere attraversate

Al fine di individuare univocamente ciascuna opera attraversata e la rispettiva amministrazione competente è stato prodotto l'elaborato "Elenco opere attraversate". Doc. n° EFR11001BGL00160- (ELENCO - ATTR). La collocazione geografica degli attraversamenti è altresì evidenziata in appositi elaborati cartografici in scala 1:5000 Doc. n° DEFR11001BGL00159 – Tav. 1 – 2 – 3 – 4 - 5.

4 DESCRIZIONE DELLE OPERE

4.1 Consistenza dell'intervento

L'intervento consiste nella realizzazione di un nuovo elettrodotto misto aereo/cavo a 150kV che interconnetta le cabine primarie di ENEL Distribuzione denominate "CP Vico Equense", "CP Agerola" e "CP Lettere".

Tutti i tratti afferenti alle diverse cabine primarie saranno realizzate in **cavo** per una lunghezza complessiva di **6.0 km**. Questa scelta progettuale è motivata dall'intento di ridurre ulteriormente la percezione visiva delle Cabine Primarie presenti (in alcuni casi, come nella Cabina Primaria di Agerola, sarà possibile eliminare anche il sezionatore con porta terminali che rappresenta a distanza l'unico elemento visibile della cabina che risulterebbe altrimenti nascosta).

I tratti aerei sono stati tracciati cercando di massimizzare il riutilizzo di posizioni occupate attualmente dai sostegni di elettrodotti di futura demolizione. La lunghezza complessiva dei tratti **aerei** è di **21,3 km**.

L'intervento sarà costituito dai seguenti tratti omogenei dal punto di vista tecnologico:

- **Tratto 1:** nuovo elettrodotto in cavo a 150kV di lunghezza circa 2.1 km in uscita dalla CP di Vico Equense in località di Arola- Preazzano.
- **Tratto 2:** elettrodotto aereo ST di lunghezza circa 10,7 km fino allo snodo in DT nel comune di Agerola.
- **Tratto 3:** elettrodotto aereo a 150kV DT di lunghezza circa 2,5 km fino al nuovo collegamento in cavo del comune di Agerola.
- **Tratto 4A:** nuovo elettrodotto in cavo di lunghezza circa 1,1 km fino alla CP Agerola in località San Lazzaro.
- **Tratto 4B:** nuovo elettrodotto in cavo di lunghezza circa 1,1 km dalla CP Agerola in località San Lazzaro verso CP Lettere.
- **Tratto 5:** nuovo tratto a 150kV ST aereo per una lunghezza complessiva di 8,1 km fino all'ingresso al sostegno porta terminali posto a confine tra i comuni di Lettere e Sant'Antonio Abate.
- **Tratto 6:** elettrodotto in cavo di lunghezza circa 1,6 km nel comune di Sant'Antonio Abate.

INTERCONNESSIONE 150kV "SORRENTO - VICO EQUENSE - AGEROLA - LETTERE"				
INTERVENTO	TRATTA	COMUNE	PERCORRENZA [m]	SOSTEGNI
INT2: VICO-AGEROLA-LETTERE	T1: CAVO 150kV ST	VICO EQUENSE	2107	0
	T2: AEREO 150kV ST	VICO EQUENSE	4252	13
		POSITANO	466	0
		PIMONTE	3758	9
		AGEROLA	2177	3
	T3: AEREO 150kV DT	AGEROLA	2244	7
	T4A: CAVO 150kV ST	AGEROLA	1099	0
	T4B: CAVO 150kV ST	AGEROLA	1099	0
	T5: AEREO 150kV ST	AGEROLA	2146	2
		PIMONTE	103	1
		GRAGNANO	2321	4
		CASOLA DI NAPOLI	240	0
		LETTERE	3360	8
	T6: CAVO 150kV ST	S.ANTONIO ABATE	11	1
		S.ANTONIO ABATE	1595	0
Tot:			26978	48

4.2 Descrizione dei diversi tratti

4.2.1 Tratto 1

Il primo tratto è costituito da un elettrodotto in cavo a 150kV di una lunghezza di circa 2,1 km in uscita dalla CP di Vico Equense in località di Arola- Preazzano.



Figura 8: nuovo tratto in cavo in uscita dalla CP di Vico.

Il cavo parte dalla CP e segue Via Camaldoli, svolta a destra e si immette in un contesto urbano proseguendo lungo la S.S. 269 di Via Raffaele Bosco per 70m. Per poi ritornare ad immettersi su di una zona adibita ad uso di coltivazione, in prossimità del VAL01, sostegno porta-terminali per l'attestazione in aereo del tratto successivo.



Figura 9: Cabina Primaria di Vico titolarità di ENEL Distribuzione.

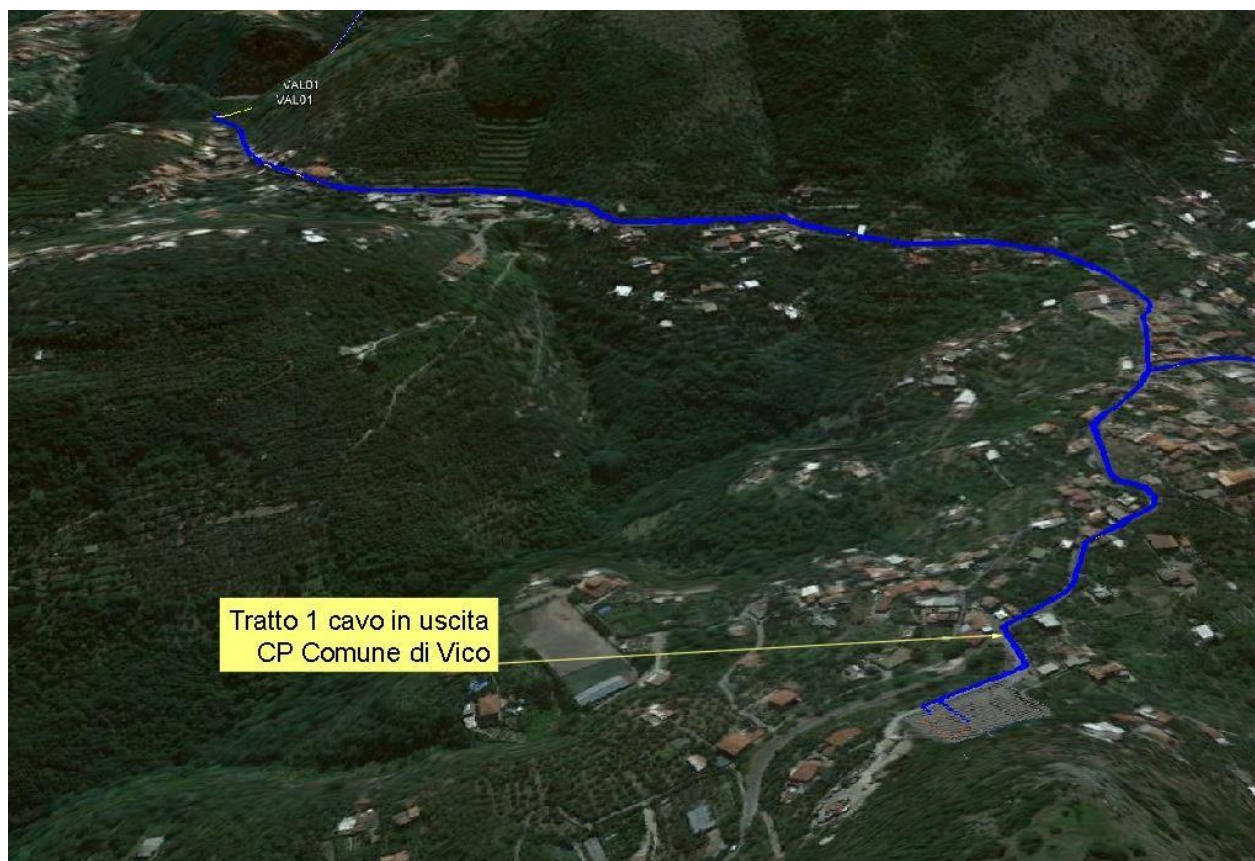

Figure 10 - 11: cavo in uscita dalla CP del comune di Vico e lungo Via Raffaele Bosco, fino al collegamento al sostegno VAL01.

4.2.2 Tratto 2

Il secondo tratto è costituito da un tracciato aereo a 150kV in semplice terna che parte dal sostegno VAL01 attraversando un contesto collinare giungendo nei pressi di Preazzano, dove, fino al sostegno VAL11 prosegue in un territorio sub-montano andando in affiancamento all'elettrodotto esistente a 60kV "Lettere - Vico Equense" oggetto di futura demolizione.

Laddove ritenuto opportuno il tracciato si discosta leggermente da quello attualmente esistente per ottimizzare il passaggio nei pressi dell'abitato sparso e minimizzando l'interferenza con esso.

Il tracciato prosegue a partire dal sostegno VAL12 salendo notevolmente di quota passando nei pressi del massiccio montuoso del Monte Faito, nel Comune di Vico Equense, sovrapponendosi esattamente al tracciato dell'elettrodotto esistente fino al sostegno VAL20.

Dal sostegno VAL01 al sostegno VAL16 il tracciato è ubicato nel territorio del Comune di Vico Equense ad eccezione di un tratto di 463m in cui si lambisce il comune di Positano senza che peraltro sia prevista l'affissione di alcun sostegno all'interno di quest'ultimo.

Nel comune di Pimonte, nel tratto discendente dal Monte Faito, dal sostegno VAL17 al VAL 20 continua ancora la sovrapposizione con il tracciato esistente, salvo poi deviare verso est, per minimizzare l'interferenza con l'abitato di Pimonte in direzione di Agerola, lasciando il territorio di Pimonte subito dopo il sostegno VAL25.

Nel territorio di Agerola il tracciato in semplice terna prosegue fino al sostegno VAL29 dove si congiunge in doppia terna per alimentare in entra-esce la CP di Agerola.



Figura 12: Collegamento aereo 150kV nei territori comunali di VICO- POSITANO - PIMONTE .



Figura 13: Andamento delle campate e percorso dei sostegni in direzione sud per AGEROLA snodo ST – DT dal VAL29.

4.2.3 Tratto 3

Il terzo tratto è costituito da un tracciato aereo a 150kV in doppia terna che parte dal sostegno VAL29 e giunge dopo circa 2,5km al sostegno VAL35 tutti nel comune di Agerola. Il sostegno VAL35 è un sostegno progettato ad hoc per consentire il passaggio aereo-cavo mediante l'impiego di un solo sostegno porta-terminali con una soluzione molto compatta.



Figura 7: Linea aerea 150 kV DT in direzione sud comune nel di AGEROLA.

4.2.4 Tratto 4

Il tratto 4 è costituito da due singole terne di cavi a 150kV che si sviluppano tutti nel comune di Agerola per circa 1,1km. Il tracciato si sviluppa quasi esclusivamente lungo strada comunale di Via Radicosa, per effettuare la connessione in entra-esce della CP di Agerola.



Figura 8: tracciato in cavo fino alla CP di Agerola



Figura 9: inizio del nuovo tracciato in cavo nel comune di Agerola dal VAL 35 lungo Via Radicosa

4.2.5 Tratto 5

L'elettrodotto continua il suo tracciato mediante linea aerea a 150kV in semplice terna a partire dal sostegno VAL028 in direzione nord verso Gragnano e si estende lungo il crinale dei Monti Lattari (974m s.l.m.); oltrepassa il vallone e prosegue nel territorio municipale del Comune di Gragnano, Casola di

Napoli e Lettere. Le zone interessate sono prevalentemente montuose e praticamente non c'è interessamento di nessuna zona abitata e di nessuna coltura. A partire dal sostegno VAL39 fino al sostegno VAL42, il tracciato si sviluppa nel comune di Gragnano, attraversa il comune di Casola senza l'infissione di alcun sostegno e giunge nel territorio del Comune di Lettere collocandosi ad est del suo abitato in una posizione in cui c'è scarso interessamento di attività di natura antropica.

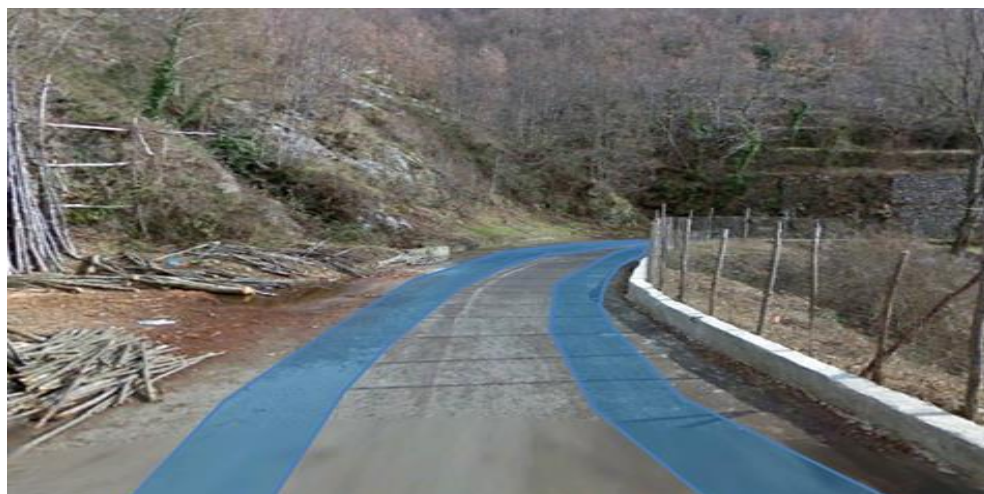
Lo sviluppo del tracciato nel comune di Lettere è di circa 3,3 km dal sostegno VAL43 al sostegno VAL51. Quest'ultimo è un sostegno porta-terminali per il passaggio aereo/cavo, punto di inizio del tratto successivo che si sviluppa nel Comune di S. Antonio Abate.



Figura 10: Andamento delle campate nel territorio municipale di Gragnano – Casola di Napoli – S. Antonio Abate – Lettere.

4.2.6 Tratto 6

L'ultimo tratto è costituito da un cavo a 150kV in singola terna che si sviluppa quasi esclusivamente su viabilità pubblica e, a partire dal sostegno porta terminali denominato VAL51, si congiunge alla Cabina Primaria denominata "Lettere" nel comune di Sant'Antonio Abate.

In particolare il cavidotto segue un tratto in zona agricola per circa 150m su dei terreni in maggioranza ad uso seminativo, giunge in Via Masseria Piccola per circa 40m per poi immettersi su Via Madonna del Buon Consiglio, gira a destra e dopo 15m svolta a sinistra su Via Casa Granata per 40m, per poi trovarsi su Via Casa Varone a destra dopo 25m a destra fino a giungere alla CP di S. Antonio Abate che si trova sulla sinistra.



Figura 11: nuovo tratto in cavo zona comunale di S. Antonio Abate dal VAL51 fino ingresso CP.



Figura 12: tratta in cavo in uscita su Via Masseria Piccola in direzione CP S. Antonio Abate.

4.3 Vincoli

Il tracciato dell'opera non interesserà di vincoli di tipo demaniale, aeroportuale, militari, di servitù.

Saranno invece interessati i seguenti vincoli:

- **Ambito paesaggistico**

- Territori vincolati ai sensi dell'art. 136 "Individuazione dei beni paesaggistici" del D.Lgs 42/2004 (ex L. 1497/1939);
- Fiumi, torrenti, corsi d'acqua iscritti negli appositi elenchi per una fascia di 150 m (art. 142 lett. c del DPR 42/2004 ex L. 431/85);
- Territori appenninici eccedenti 1.200 m s.l.m. (art. 142 lett. d del DPR 42/2004 ex L. 431/85);
- I parchi e le riserve nazionali o regionali (art. 142 lett. f del DPR 42/2004 ex L. 431/85);
- I territori coperti da boschi e foreste (art. 142 lett. g del DPR 42/2004 ex L. 431/85);
- Usi civici (art. 142 lett. h del DPR 42/2004 ex L. 431/85);
- Piano Urbanistico Territoriale dell' Area Sorrentino -Amalfitana Piano Urbanistico Territoriale approvato con legge della Regione Campania n.35 del 27/6/1987.

- **Assetto idrogeologico**

- Piani Stralcio del rischio idrogeologico del Sarno e Destra Sele.
- Regio decreto n.3267/1923

- **Assetto naturalistico:**

- Aree appartenenti alla rete "Natura 2000" (SIC e ZPS)
- Aree naturali protette (parchi e riserve naturali)

- **Siti potenzialmente inquinati:**

- Sito inquinato di interesse Nazionale: Bacino idrografico del fiume Sarno
- Sito inquinato di interesse Nazionale: Aree del litorale Vesuviano

Per quanto attiene tutte le problematiche di carattere ambientale si faccia riferimento allo Studio di Impatto ambientale REFR11001BASA00162 e alle relative tavole DEFR11001BASA00162.

Relativamente all'interessamento delle aree sottoposte a **vincolo paesaggistico**, l'impatto dell'opera è riportata nella relazione paesaggistica di cui al Doc. REFR11001BASA00164 con le relative tavole DEFR11001BASA00164.

Per il potenziale interessamento di aree sottoposte a **vincolo archeologico** è stata predisposta idonea documentazione di cui ai documenti REFR11001BASA00166 e alle relative tavole DEFR11001BASA00166.

Per l'interessamento diretto o indiretto di aree appartenenti alla **Rete Natura 2000** è stata predisposta opportuna valutazione di incidenza ecologica di cui al documento REFR11001BASA00167 e relative tavole DEFR11001BASA00167.

Per l'interessamento delle **aree potenzialmente inquinate** è stata predisposta opportuna documentazione in cui si definiscono le modalità di gestione delle terre e rocce da scavo a cui si rimanda Doc. n. RGFR11001BGL00214.

4.4 Distanze di sicurezza rispetto alle attività soggette a controllo prevenzione incendi

Recependo quanto richiesto dal Ministero dell'Interno, Dipartimento Vigili del Fuoco, Soccorso Pubblico e Difesa Civile, con Circolare Prot. DCPST/A4/RA/1200 del 4 maggio 2005 e con successiva nota inviata a Terna n. DCPST/A4/RA/EL/ sott.1/1893 del 09/07/08 e con Circolare Prot. DCPREV/0007075 del 27 aprile 2010, si è prestata particolare attenzione a verificare il rispetto delle distanze di sicurezza tra gli elettrodotti in progetto e le attività soggette al controllo dei Vigili del Fuoco o a rischio di incidente rilevante di cui al D. Lgs. 334/99.

Di seguito si riportano i principali riferimenti normativi in materia considerati:

- Decreto Ministeriale del 31/07/1934, "Approvazione delle norme di sicurezza per la lavorazione, l'immagazzinamento, l'impiego o la vendita di oli minerali, e per il trasporto degli oli stessi";
- Circolare 10 del 10/02/1969 del Ministero dell'Interno, "Distributori stradali di carburanti";
- Decreto Ministeriale del 31/03/1984, "Norme di sicurezza per la progettazione, la costruzione, l'installazione e l'esercizio dei depositi di gas di petrolio liquefatto con capacità complessiva non superiore a 5 mc";
- Decreto Ministeriale del 13/10/1994, "Approvazione della regola tecnica di prevenzione incendi per la progettazione, la costruzione, l'installazione e l'esercizio dei depositi di g.p.l. in serbatoi fissi di capacità complessiva superiore a 5 m³ e/o in recipienti mobili di capacità complessiva superiore a 5.000 kg";
- Decreto Ministeriale del 14/05/2004, "Approvazione della regola tecnica di prevenzione incendi per l'installazione e l'esercizio dei depositi di gas di petrolio liquefatto con capacità complessiva non superiore a 13 metri cubi";
- D.P.R. 340 del 24/10/2003, "Regolamento recante disciplina per la sicurezza degli impianti di distribuzione stradale di G.P.L. per autotrazione";
- Decreto Ministeriale del 24/11/1984, "Norme di sicurezza antincendio per il trasporto, la distribuzione, l'accumulo e l'utilizzazione del gas naturale con densità non superiore a 0,8";
- Decreto del 24/05/2002, "Norme di prevenzione incendi per la progettazione, costruzione ed esercizio degli impianti di distribuzione stradale di gas naturale per autotrazione";

- Decreto Ministeriale del 18/05/1995, “Approvazione della regola tecnica di prevenzione incendi per la progettazione, costruzione ed esercizio dei depositi di soluzioni idroalcoliche”;
- Decreto Ministeriale del 31/08/2006, “Approvazione della regola tecnica di prevenzione incendi per la progettazione, costruzione ed esercizio degli impianti di distribuzione di idrogeno per autotrazione”;
- Circolare 99 del 15/10/1964, “Contenitori di ossigeno liquido. Tank ed evaporatori freddi per uso industriale”;
- Decreto Legislativo 17/08/1999, n. 334 "Attuazione della direttiva 96/82/CE relativa al controllo dei pericoli di incidenti rilevanti connessi con determinate sostanze pericolose";
- CEI 11-17, “Impianti di produzione, trasmissione e distribuzione pubblica di energia elettrica - Linee in cavo”, Terza edizione, 2006-07;
- DPR 151 01/08/11 Regolamento recante semplificazione della disciplina dei procedimenti relativi alla prevenzione degli incendi, a norma dell'articolo 49, comma 4-quater, del decreto-legge 31 maggio 2010, n. 78, convertito, con modificazioni, dalla legge 30 luglio 2010, n. 122. (11G0193).

Dai sopralluoghi effettuati lungo i tracciati descritti nei Piani Tecnici delle Opere relativi ad ogni elettrodotto ai quali si rimanda emerge che non risultano situazioni ostative alla sicurezza di attività soggette al controllo del VV.FF.

L'analisi dettagliata della distanza di sicurezza rispetto alle attività soggette a controllo prevenzione incendi è riportata nella documentazione specifica allegata Doc. n. EGFR11001BGL00209.

5 CRONOPROGRAMMA

Si rimanda al Paragrafo 6.1 dell'elaborato “Relazione Tecnica Generale” Doc. RGFR11001BGL00071.

6 CARATTERISTICHE TECNICHE DELLE OPERE IN AEREO

6.1 Premessa

I calcoli delle frecce e delle sollecitazioni dei conduttori di energia, delle corde di guardia, dell'armamento, dei sostegni e delle fondazioni, sono rispondenti alla Legge n. 339 del 28/06/1986 ed alle norme contenute nei Decreti del Ministero dei LL.PP. del 21/03/1988 e del 16/01/1991 con particolare riguardo agli elettrodotti di classe terza, così come definiti dall'art. 1.2.07 del Decreto del 21/03/1988 suddetto; per quanto concerne le distanze tra conduttori di energia e fabbricati adibiti ad abitazione o ad altra attività che comporta tempi di permanenza prolungati, queste sono conformi anche al dettato del D.P.C.M. 08/07/2003.

Il progetto dell'opera è conforme al Progetto Unificato per gli elettrodotti elaborato fin dalla prima metà degli anni '70 a cura della Direzione delle Costruzioni di ENEL, aggiornato nel pieno rispetto della

normativa prevista dal DM 21-10-2003 (Presidenza del Consiglio di Ministri Dipartimento Protezione Civile) e tenendo conto delle Norme Tecniche per le Costruzioni, Decreto 14/09/2005.

Per quanto attiene gli elettrodotti, nel Progetto Unificato ENEL, sono inseriti tutti i componenti (sostegni e fondazioni, conduttori, morsetteria, isolatori, ecc.) con le relative modalità di impiego.

Le tavole grafiche dei componenti impiegati con le loro caratteristiche sono riportati nell'elaborato "Caratteristiche Componenti 150 kV ST" Doc. EGFR11001BGL00144.

La norma vigente divide il territorio italiano in due zone, A e B, in relazione alla quota ed alla disposizione geografica. Il tratto aereo del collegamento "Vico Equense - Agerola - Lettere" è tutto collocato in zona B.

Con questa tecnologia saranno realizzati i **tratti 2,3 e 5** del suddetto collegamento.

6.2 Caratteristiche elettriche dell'elettrodotto

Le principali caratteristiche elettriche sono le seguenti, per ciascuna terna:

- Tensione nominale 150 kV in corrente alternata
- Frequenza nominale 50 Hz
- Intensità di corrente nominale 375 A
- Potenza nominale 95 MVA

La corrente nominale rappresenta un valore convenzionale di corrente da non confondere con la portata in corrente in servizio normale (PCNS) del conduttore, definita dalla norma CEI 11-60 e che sarà utilizzata ai fini della valutazione del campo di induzione magnetica e per le fasce di rispetti come riportato nel Doc. n RGFR11001BGL00126 - (CEM-FASCE-RISPETTO).

La portata in corrente in servizio normale del conduttore sarà conforme a quanto prescritto dalla norma CEI 11-60, per elettrodotti a 150 kV in zona B.

6.3 Distanza tra i sostegni

La distanza tra due sostegni consecutivi dipende dall'orografia del terreno e dall'altezza utile dei sostegni impiegati; mediamente in condizioni normali, si ritiene possa essere pari a 350 m.

6.4 Conduttori e corde di guardia

Ciascuna fase elettrica sarà costituita da n° 1 conduttore di energia formato da una corda di alluminio-acciaio della sezione complessiva di 585,3 mm² composta da n. 19 fili di acciaio del diametro 2,10 mm e da n. 54 fili di alluminio del diametro di 3,50 mm, con un diametro complessivo di 31,50 mm, con carico di rottura teorico di 16.852 da N.

Per zone ad alto inquinamento salino può essere impiegato in alternativa il conduttore con l'anima a "zincatura maggiorata" ed ingrassato fino al secondo mantello di alluminio. Le caratteristiche tecniche del conduttore sono riportate nella tavola RQUT0000C2 rev. 01 (Doc. EGFR11001BGL00144; EGFR11001BGL00145).

I conduttori avranno un'altezza da terra non inferiore a metri 10, ampiamente superiore a quella massima prevista dall'art. 2.1.05 del D.M. 16/01/1991, arrotondamento per accesso di quella massima prevista dall'art. 2.1.05 del D.M. 16/01/1991.

L' elettrodotto sarà inoltre equipaggiato con una corda di guardia destinata, oltre che a proteggere l'elettrodotto stesso dalle scariche atmosferiche, a migliorare la messa a terra dei sostegni. La corda di guardia è in acciaio rivestito di alluminio del diametro di 11,50 mm e sezione di 80,65 mm², sarà costituita da n° 7 fili del diametro di 3,83 mm (tavola LC 51, Doc. EGFR11001BGL00144; EGFR11001BGL00145). Il carico di rottura teorico della corda sarà di 9.000 daN.

In alternativa è possibile l'impiego di una corda di guardia in alluminio-acciaio con fibre ottiche sempre del diametro di 11,50 mm. (tavola UXLC25, Doc. EGFR11001BGL00144; EGFR11001BGL00145)

6.4.1 Stato di tensione meccanica

Il tiro dei conduttori e delle corde di guardia è stato fissato in modo che risulti costante, in funzione della campata equivalente, nella condizione "normale" di esercizio linea, cioè alla temperatura di 15°C ed in assenza di sovraccarichi (EDS - "every day stress"). Ciò assicura una uniformità di comportamento nei riguardi delle sollecitazioni prodotte dal fenomeno delle vibrazioni.

Nelle altre condizioni o "stati" il tiro varia in funzione della campata equivalente di ciascuna tratta e delle condizioni atmosferiche (vento, temperatura ed eventuale presenza di ghiaccio). La norma vigente divide il territorio italiano in due zone, A e B, in relazione alla quota e alla disposizione geografica.

Gli "stati" che interessano, da diversi punti di vista, il progetto delle linee sono riportati nello schema seguente:

- **EDS** – Condizione di tutti i giorni: +15°C, in assenza di vento e ghiaccio
- **MSA** – Condizione di massima sollecitazione (zona A): - 5°C, vento a 130 km/h
- **MSB** – Condizione di massima sollecitazione (zona B): - 20°C, manicotto di ghiaccio di 12 mm, vento a 65 km/h
- **MPA** – Condizione di massimo parametro (zona A): - 5°C, in assenza di vento e ghiaccio
- **MPB** – Condizione di massimo parametro (zona B): - 20°C, in assenza di vento e ghiaccio
- **MFA** – Condizione di massima freccia (Zona A): + 55 °C, in assenza di vento e ghiaccio
- **MFB** – Condizione di massima freccia (Zona B): + 40 °C, in assenza di vento e ghiaccio
- **CVS1** – Condizione di verifica sbandamento catene : 0 °C, vento a 26 km/h
- **CVS2** – Condizione di verifica sbandamento catene: +15 °C, vento a 130 km/h
- **CVS3** – Condizione di verifica sbandamento catene: 0° C (Zona A) - 10°C (Zona B), vento

a 65 km/h

- **CVS4** – Condizione di verifica sbandamento catene: + 20 °C, vento a 65 km/h

Nel seguente prospetto sono riportati i valori dei tiri in EDS per i conduttori, in valore percentuale rispetto al carico di rottura:

- **ZONA A** EDS=21% per il conduttore tipo RQ UT 0000C2 conduttore alluminio-acciaio
Φ 31,5 mm
- **ZONA B** EDS=18% per il conduttore tipo RQ UT 0000C2 conduttore alluminio-acciaio
Φ 31,5 mm

Il corrispondente valore di EDS per la corda di guardia è stato fissato con il criterio di avere un parametro del 15% più elevato, rispetto a quello del conduttore in condizione EDS.

Sono stati ottenuti i seguenti valori:

- ZONA A** EDS=13.7% per corda di guardia tipo LC 51
- ZONA B** EDS=11.78% per corda di guardia tipo LC 51

Per fronteggiare le conseguenze dell'assestamento dei conduttori si rende necessario maggiorare il tiro all'atto della posa. Ciò si ottiene introducendo un decremento fittizio di temperatura $\Delta\theta$ nel calcolo delle tabelle di tesatura:

- -16°C in zona A
- -25°C in zona B.

La linea in oggetto è situata in “**ZONA B**”

6.5 Capacità di trasporto

La capacità di trasporto dell'elettrodotto è funzione lineare della corrente di fase. Il conduttore in oggetto corrisponde al “conduttore standard” preso in considerazione dalla Norma CEI 11-60, nella quale sono definite anche le portate nei periodi caldo e freddo.

Il progetto dell'elettrodotto in oggetto è stato sviluppato nell'osservanza delle distanze di rispetto previste dalle Norme vigenti, sopra richiamate, pertanto le portate in corrente da considerare sono le stesse indicate nella Norma CEI 11-60.

6.6 Sostegni

I sostegni saranno del tipo a semplice terna e in doppia terna nel tratto 3, di varie altezze secondo le caratteristiche altimetriche del terreno; nei casi in cui vi è la necessità di abbassare la linea, in prossimità di sottopassaggi, saranno utilizzati sostegni a delta rovescio, con disposizione delle fasi in piano. Essi saranno costituiti da angolari di acciaio ad elementi zincati a caldo e bullonati. Gli angolari di acciaio sono raggruppati in elementi strutturali. Il calcolo delle sollecitazioni meccaniche ed il dimensionamento

delle membrature è stato eseguito conformemente a quanto disposto dal D.M. 21/03/1988 e le verifiche sono state effettuate per l'impiego sia in zona "A" che in zona "B".

Essi avranno un'altezza tale da garantire, anche in caso di massima freccia del conduttore, il franco minimo prescritto dalle vigenti norme; l'altezza totale fuori terra non sarà in ogni caso superiore a 50 m. I sostegni saranno provvisti di difese parasalita.

Per quanto concerne detti sostegni, fondazioni e relativi calcoli di verifica, TERNA si riserva di apportare nel progetto esecutivo modifiche di dettaglio dettate da esigenze tecniche ed economiche, senza però modificare sostanzialmente la tipologia dei sostegni stessi e ricorrendo, se necessario, all'impiego di opere di sottofondazione.

Ciascun sostegno si può considerare composto dai piedi, dalla base, da un tronco e dalla testa, della quale fanno parte le mensole. Ad esse sono applicati gli armamenti (cioè l'insieme di elementi che consente di ancorare meccanicamente i conduttori al sostegno pur mantenendoli elettricamente isolati da esso) che possono essere di sospensione o di amarro. Infine vi è il cimino, atto a sorreggere la corda di guardia.

I piedi del sostegno, che sono l'elemento di congiunzione con il terreno, possono essere di lunghezza diversa, consentendo un migliore adattamento, in caso di terreni acclivi.

La serie 150 kV semplice/doppia terna è composta da diversi tipi di sostegno, che variano a seconda delle prestazioni a cui possono resistere, disponibili in diverse altezze utili (di norma da 9 m a 33 m).

I tipi di sostegno 150 kV semplice/doppia terna utilizzati e le loro prestazioni nominali riferiti alla zona B con riferimento al conduttore utilizzato alluminio-acciaio Φ 31,5 mm, in termini di campata media (Cm), angolo di deviazione (δ) e costante altimetrica (k) sono le seguenti:

ZONA B EDS 18 %

TIPO	ALTEZZA	CAMPATA MEDIA	ANGOLO DEVIAZIONE	COSTANTE ALTIMETRICA
"N" Normale	9 ÷ 33 m	350 m	3°24'	0.24
"M" Medio	9 ÷ 33 m	350 m	11°28'	0.36
"V" Vertice	9 ÷ 33 m	350 m	35°04'	0.36
"E" Eccezionale	9 ÷ 33 m	350 m	90°00'	0.36

Ogni tipo di sostegno ha un campo di impiego rappresentato da un diagramma di utilizzazione (vedere ad esempio, il diagramma di utilizzazione nel Doc. n. EGFR11001BGL00144; EGFR11001BGL00145 allegato) nel quale sono rappresentate le prestazioni lineari (campate media), trasversali (angolo di deviazione) e verticali (costante altimetrica K).

Il diagramma di utilizzazione di ciascun sostegno è costruito secondo il seguente criterio:

- Partendo dai valori di Cm, δ e K relativi alle prestazioni nominali, si calcolano le forze (azione trasversale e azione verticale) che i conduttori trasferiscono all'armamento.

- Successivamente con i valori delle azioni così calcolate, per ogni valore di campata media, si vanno a determinare i valori di δ e K che determinano azioni di pari intensità.
- In ragione di tale criterio, all'aumentare della campata media diminuisce sia il valore dell'angolo di deviazione sia la costante altimetrica con cui è possibile impiegare il sostegno. La disponibilità dei diagrammi di utilizzazione agevola la progettazione, in quanto consente di individuare rapidamente se il punto di lavoro di un sostegno, di cui si siano determinate la posizione lungo il profilo della linea e l'altezza utile, e quindi i valori a picchetto di C_m , δ e K , ricade o meno all'interno dell'area delimitata dal diagramma di utilizzazione stesso.

6.7 Isolamento

L'isolamento degli elettrodotti, previsto per una tensione massima di esercizio di 150 kV, sarà realizzato con isolatori a cappa e perno in vetro temprato, con carico di rottura di 70 kN (o in alternativa 120 kN) nei due tipi "normale" e "antisale", connessi tra loro a formare catene di almeno 9 come indicato nel grafico riportato al successivo paragrafo 6.7.2. . Le catene di sospensione saranno del tipo a "I" semplici o doppia, mentre le catene in amarro saranno del tipo ad I doppia.

Le caratteristiche degli isolatori rispondono a quanto previsto dalle norme CEI.

6.7.1 Caratteristiche geometriche

Nelle tabelle LJ1 e LJ2 allegate sono riportate le caratteristiche geometriche tradizionali ed inoltre le due distanze " d_h " e " d_v " (vedi figura) atte a caratterizzare il comportamento a sovratensione di manovra sotto pioggia.

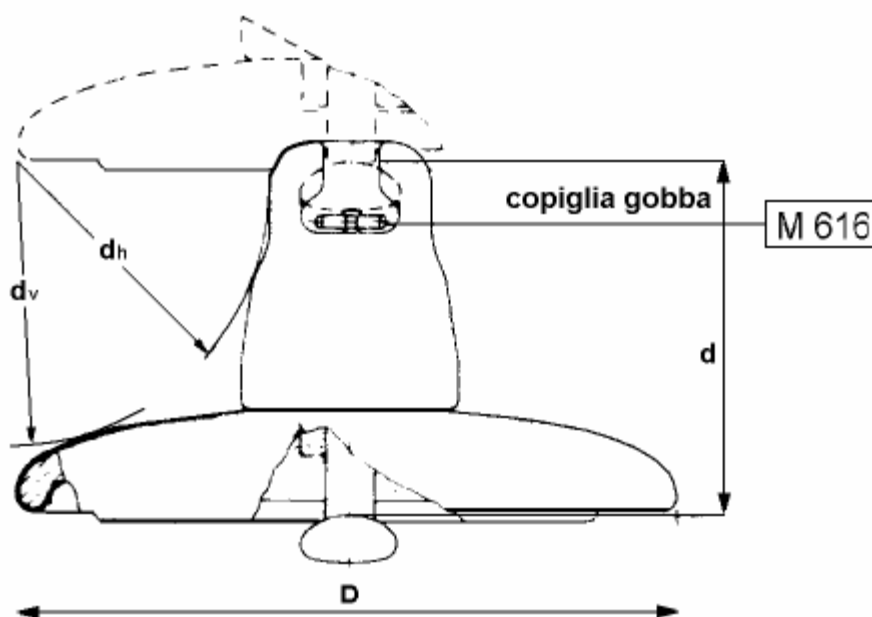

6.7.2 Caratteristiche elettriche

Le caratteristiche geometriche di cui sopra sono sufficienti a garantire il corretto comportamento delle catene di isolatori a sollecitazioni impulsive dovute a fulminazione o a sovratensioni di manovra.

Per quanto riguarda il comportamento degli isolatori in presenza di inquinamento superficiale, nelle tabelle LJ1 e LJ2 allegate sono riportate, per ciascun tipo di isolatore, le condizioni di prova in nebbia salina, scelte in modo da porre ciascuno di essi in una situazione il più possibile vicina a quella di effettivo impiego.

Nella tabella che segue è poi indicato il criterio per individuare il tipo di isolatore ed il numero di elementi da impiegare con riferimento ad una scala empirica dei livelli di inquinamento.

LIVELLO DI INQUINAMENTO	DEFINIZIONE	MINIMA SALINITA' DI TENUTA (kg/m ²)
I – Nullo o leggero (1)	<ul style="list-style-type: none"> Zone prive di industrie e con scarsa densità di abitazioni dotate di impianto di riscaldamento Zone con scarsa densità di industrie e abitazioni, ma frequentemente soggette a piogge e/o venti. Zone agricole (2) Zone montagnose <p>Occorre che tali zone distino almeno 10-20 km dal mare e non siano direttamente esposte a venti marini (3)</p>	10
II – Medio	<ul style="list-style-type: none"> Zone con industrie non particolarmente inquinanti e con media densità di abitazioni dotate di impianto di riscaldamento Zone ad alta densità di industrie e/o abitazioni, ma frequentemente soggette a piogge e/o venti. Zone esposte ai venti marini, ma non troppo vicine alla costa (distanti almeno alcuni chilometri) (3) 	40
III - Pesante	<ul style="list-style-type: none"> Zone ad alta densità industriale e periferie di grandi agglomerati urbani ad alta densità di impianti di riscaldamento produttori sostanze inquinanti Zone prossime al mare e comunque esposte a venti marini di entità relativamente forte 	160
IV – Eccezionale	<ul style="list-style-type: none"> Zone di estensione relativamente modesta, soggette a polveri o fumi industriali che causano depositi particolarmente conduttivi Zone di estensione relativamente modesta molto vicine a coste marine e battute da venti inquinanti molto forti Zone desertiche, caratterizzate da assenza di pioggia per lunghi periodi, esposte a tempeste di sabbia e sali, e soggette a intensi fenomeni di condensazione 	(*)

- (1) Nelle zone con inquinamento nullo o leggero una prestazione dell'isolamento inferiore a quella indicata può essere utilizzata in funzione dell'esperienza acquisita in servizio.
- (2) Alcune pratiche agricole quali la fertirrigazione o la combustione dei residui, possono produrre un incremento del livello di inquinamento a causa della dispersione via vento delle particelle inquinanti.
- (3) Le distanze dal mare sono strettamente legate alle caratteristiche topografiche della zona e da alle condizioni di vento più severe.
- (4) (*) per tale livello di inquinamento non viene dato un livello di salinità di tenuta, in quanto risulterebbe più elevato del massimo valore ottenibile in prove di salinità in laboratorio. Si rammenta inoltre che l'utilizzo di catene di isolatori antisale di lunghezze superiori a quelle indicate nelle tabelle di unificazione (criteri per la scelta del numero e del tipo degli isolatori) implicherebbe

una linea di fuga specifica superiore a 33 mm/kV fase-fase oltre la quale interviene una non linearità nel comportamento in ambiente inquinato.

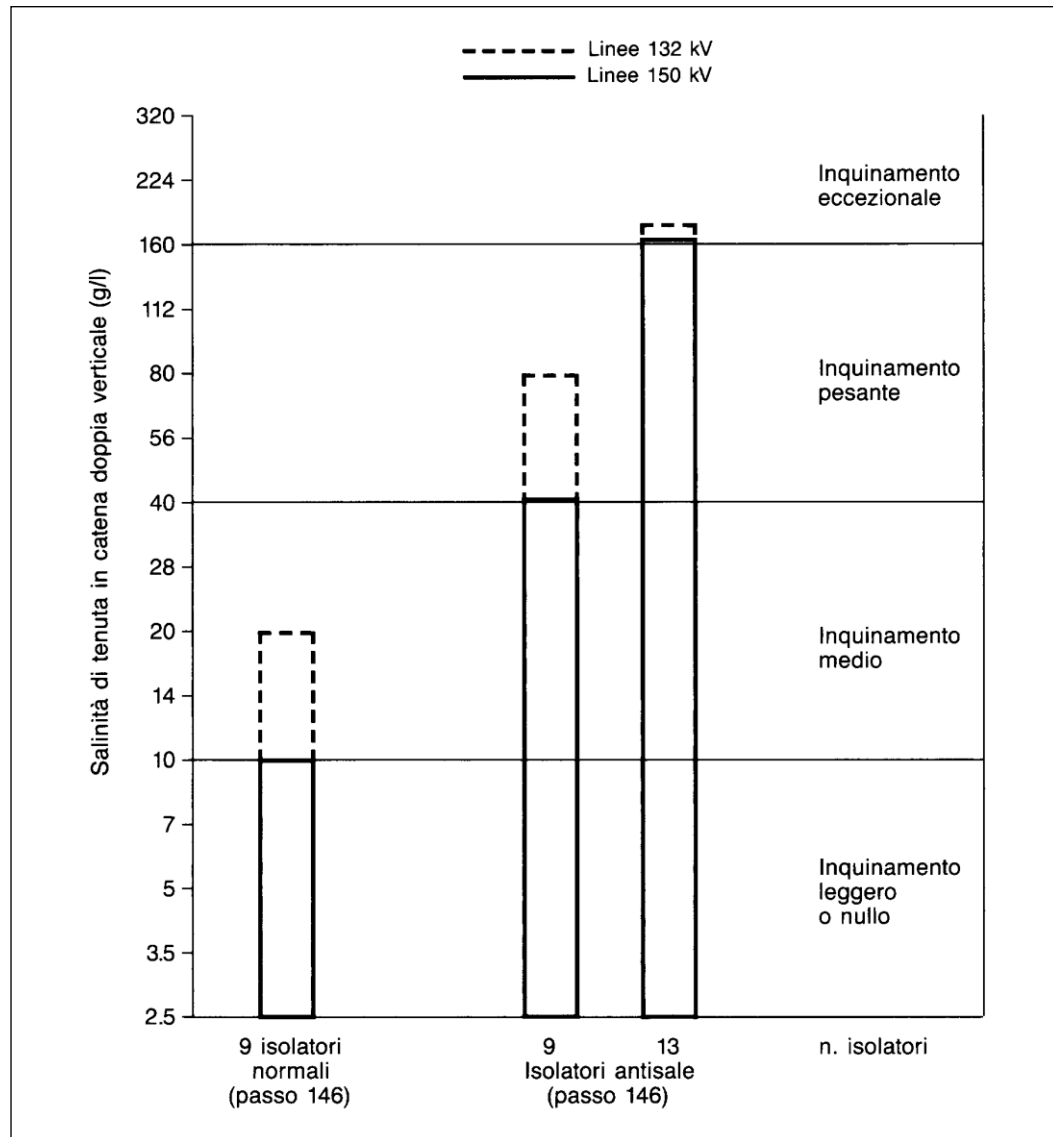

Per le linee che attraversano zone prive di inquinamento atmosferico è previsto l'impiego di catene (di sospensione o di amarro) composto da 9 elementi di tipo "normale".

Tale scelta rimane invariata, come si vede dal diagramma sopra riportato, per inquinamento "molto leggero" e che può essere accettata anche per inquinamento "leggero" (linee a 150 kV) secondo la classificazione riportata nella tabella precedente.

Negli altri casi, al crescere dell'inquinamento, occorrerebbe aumentare il numero di elementi per catena. L'allungamento delle catene, d'altra parte, riduce ovviamente l'altezza utile del sostegno, ed anche le prestazioni geometriche dei gruppi mensole. Si ha perciò un aumento dei costi dello stesso ordine di quello derivante dall'impiego degli "antisale". Perciò se risultano insufficienti 9 elementi di tipo "normale" si passerà direttamente a 9 elementi "antisale". Nei pochi casi in cui anche tale soluzione risulta

insufficiente si adotteranno fino a 13 elementi “antisale” che garantiscono una completa “copertura” del livello di inquinamento “pesante” (tenendo in conto le necessarie modifiche alle prestazioni dei gruppi mensole e all’altezza utile dei sostegni). Nei rari casi di caso di inquinamento “eccezionale” si dovrà ricorrere a soluzioni particolari quali lavaggi periodici, ingrassaggi, ecc.

Le caratteristiche della zona interessata dall’elettrodotto in esame sono di inquinamento atmosferico medio e quindi si è scelta la soluzione dei n. 9 isolatori (passo 146) tipo J1/1 (normale) per tutti gli armamenti in sospensione e quella dei n. 9 isolatori (passo 146) tipo J1/1 (normale) per gli armamenti in amarro.

6.8 Morsetteria ed armamenti

Gli elementi di morsetteria per linee a 150 kV sono stati dimensionati in modo da poter sopportare gli sforzi massimi trasmessi dai conduttori agli isolatori, ovvero da questi alle mensole.

Sono stati previsti cinque tipi di equipaggiamento: tre impiegabili in sospensione e due in amarro. Per gli equipaggiamenti di amarro e di sospensione dei conduttori è stato previsto un unico carico di rottura pari a 120 kN.

Per equipaggiamento si intende il complesso degli elementi di morsetteria che collegano le morse di sospensione o di amarro agli isolatori e questi ultimi al sostegno.

Per le linee a 150 kV si distinguono i tipi di equipaggiamento riportati nella tabella seguente:

EQUIPAGGIAMENTO	TIPO	CARICO DI ROTTURA (kN)	SIGLA
SEMPLICE SOSPENSIONE	360/1	120	SS
DOPPIO PER SOSPENSIONE CON MORSA UNICA	360/2	120	DS
DOPPIO PER SOSPENSIONE CON MORSA DOPPIA	360/3	120	M
SEMPLICE PER AMARRO	362/1	120	SA
DOPPIO PER AMARRO	362/2	120	DA

La scelta degli equipaggiamenti viene effettuata, per ogni singolo sostegno, fra quelli disponibili nel Progetto Unificato, in funzione delle azioni (trasversale, verticale e longitudinale) determinate dal tiro dei conduttori e dalle caratteristiche di impiego del sostegno esaminato (campata media, dislivello a monte e a valle, ed angolo di deviazione).

6.9 Fondazioni

Per fondazione è intesa la struttura (mista in acciaio-calcestruzzo) interrata, incaricata di trasmettere gli sforzi generati dai conduttori e dal peso proprio del sostegno (compressione e/o strappamento) al terreno.

Le fondazioni unificate per i sostegni della serie 150 kV semplice terna sono del tipo a piedini separati e sono utilizzabili su terreni normali, di buona o media consistenza.

Ciascun piedino di fondazione è composto di tre parti:

- a) un blocco di calcestruzzo armato costituito da una base, che appoggia sul fondo dello scavo, formata da una serie di platee (parallelepipedi a pianta quadrata) sovrapposte; detta base è simmetrica rispetto al proprio asse verticale;
- b) un colonnino a sezione circolare, inclinato secondo la pendenza del montante del sostegno;
- c) un "moncone" annegato nel calcestruzzo al momento del getto, collegato al montante del "piede" del sostegno. Il moncone è costituito da un angolare, completo di squadrette di ritenuta, che si collega con il montante del piede del sostegno mediante un giunto a sovrapposizione. I monconi sono raggruppati in tipi, caratterizzati dalla dimensione dell'angolare, ciascuno articolato in un certo numero di lunghezze.

Dal punto di vista del calcolo dimensionale è stata seguita la normativa di riferimento per le opere in cemento armato di seguito elencata:

- D.M. 9 gennaio 1996, "Norme tecniche per il calcolo, l'esecuzione ed il collaudo delle strutture in cemento armato, normale e precompresso e per le strutture metalliche";
- D.M. 14 febbraio 1992: "Norme tecniche per l'esecuzione delle opere in cemento armato normale e precompresso e per le strutture metalliche";
- D.M. 16 Gennaio 1996: Norme tecniche relative ai "Criteri generali per la verifica di sicurezza delle costruzioni e dei carichi e sovraccarichi";
- Circolare Ministero LL.PP. 14 Febbraio 1974 n.11951: Applicazione delle norme sul cemento armato L. 5/11/71 n. 1086;
- Circolare Min. LL.PP. 4 Luglio 1996 n.156AA.GG./STC.: Istruzioni per l'applicazione delle "Norme tecniche relative ai criteri generali per la verifica di sicurezza delle costruzioni e dei carichi e sovraccarichi" di cui al Decreto Ministeriale 16 gennaio 1996.

Sono inoltre osservate le prescrizioni della normativa specifica per elettrodotti, costituita dal D.M. 21/3/1988; in particolare per la verifica a strappamento delle fondazioni, viene considerato anche il contributo del terreno circostante come previsto dall'articolo 2.5.06 dello stesso D.M. 21/3/1988.

L'articolo 2.5.08 dello stesso D.M., prescrive che le fondazioni verificate sulla base degli articoli sopramenzionati, siano idonee ad essere impiegate anche nelle zone sismiche per qualunque grado di sismicità.

I sostegni utilizzati sono tuttavia stati verificati anche secondo le disposizioni date dal D.M. 9/01/96 (Norme tecniche per le costruzioni in zone sismiche).

L'abbinamento tra ciascun sostegno e la relativa fondazione è determinato nel progetto unificato mediante le "Tabelle delle corrispondenze" che sono le seguenti:

- Tabella delle corrispondenze tra sostegni, monconi e fondazioni;

- Tabella delle corrispondenze tra fondazioni ed armature colonnino

Con la prima tabella si definisce il tipo di fondazione corrispondente al sostegno impiegato mentre con la seconda si individua la dimensione ed armatura del colonnino corrispondente.

Come già detto le fondazioni unificate sono utilizzabili solo su terreni normali di buona e media consistenza, pertanto le fondazioni per sostegni posizionati su terreni con scarse caratteristiche geomeccaniche, su terreni instabili o su terreni allagabili sono oggetto di indagini geologiche e sondaggi mirati, sulla base dei quali vengono, di volta in volta, progettate ad hoc.

6.10 Messa a terra dei sostegni

Per ogni sostegno, in funzione della resistività del terreno misurata in sito, viene scelto, in base alle indicazioni riportate nel Progetto Unificato, anche il tipo di messa a terra da utilizzare.

Il Progetto Unificato ne prevede di 6 tipologie, adatti ad ogni tipo di terreno.

6.11 Caratteristiche dei componenti

Si rimanda alla consultazione dell'elaborato Doc. n. EGFR11001BGL00144; EGFR11001BGL00145 "Caratteristiche Tecniche dei Componenti".

7 CARATTERISTICHE TECNICHE DELLE OPERE IN CAVO

7.1 Premessa

Le opere sono state progettate e saranno realizzate in conformità alle leggi vigenti e in alle normative di settore, quali: CEI, EN, IEC e ISO applicabili. Di seguito si riportano le principali caratteristiche tecniche delle opere da realizzarsi.

Ognuno dei tratti di elettrodotto interrati, sarà costituito da una terna composta di tre cavi unipolari realizzati con conduttore in alluminio o rame, isolante in XLPE, schermatura in alluminio e guaina esterna in polietilene. Ciascun conduttore di energia avrà una sezione indicativa di circa 1600 mm².

Con questa tecnologia saranno realizzati i **tratti 1,4 e 6** del collegamento a 150kV misto aereo/cavo "Vico Equense - Agerola - Lettere".

7.2 Caratteristiche elettriche dell'elettrodotto

Le caratteristiche elettriche dell'elettrodotto sono riportate di seguito:

PARAMETRO	VALORE
Frequenza nominale	50 Hz
Tensione nominale	150 kV
Corrente nominale	1000 A
Potenza nominale	240 MVA
Sezione nominale del conduttore	1600 mm ²
Isolante	XLPE
Diametro esterno massimo	106.4 mm

7.3 Composizione dell'elettrodotto in cavo

Per ciascun collegamento in cavo sono previsti i seguenti componenti:

- Conduttori di energia
- Giunti diritti
- Giunti sezionati
- Terminali per esterno
- Cassette di sezionamento
- Cassette unipolari di messa a terra
- Termosonde
- Sistema di telecomunicazioni

7.4 Modalità di posa e di attraversamento

La tipologia di posa standard definita da TERNA, prevede la posa in trincea, con disposizione dei cavi a "Trifoglio" o in "Piano" (per l'elettrodotto in cavo interrato in esame è prevista la posa a "trifoglio"), secondo le modalità riportate nel tipico di posa contenuto nell'elaborato Doc. n. EGFR11001BGL00146- "Caratteristiche tecniche dei componenti", di cui sintetizziamo gli aspetti caratteristici:

- i cavi saranno posati ad una profondità standard di -1,5 m (quota piano di posa), su di un letto di sabbia o di cemento magro dallo spessore di cm. 10 ca.
- i cavi saranno ricoperti sempre con il medesimo tipo di sabbia o cemento, per uno strato di cm.40, sopra il quale la quale sarà posata una lastra di protezione in C.A. Ulteriori lastre saranno collocate sui lati dello scavo, allo scopo di creare una protezione meccanica supplementare
- La restante parte della trincea sarà riempita con materiale di risulta e/o di riporto, di idonee caratteristiche. Nel caso di passaggio su strada, i ripristini della stessa (sottofondo, binder, tappetino, ecc.) saranno realizzati in conformità a quanto indicato nelle prescrizioni degli enti proprietari della strada (Comune, Provincia, ANAS, ecc.).
- I cavi saranno segnalati mediante rete in P.V.C. rosso, da collocare al di sopra delle lastre di protezione. Ulteriore segnalazione sarà realizzata mediante la posa di nastro monitore da posizionare a circa metà altezza della trincea.
- Nel caso in cui la disposizione delle guaine sarà realizzata secondo lo schema in "Single Point Bonding" o "Single Mid Point Bonding" (vedere par. 7.4.4), insieme al cavo alta tensione sarà posato un cavo di terra tipo RG7R 1x 240 mm²,
- All'interno della trincea è prevista l'installazione di n°1 Tritubo Ø 50 mm entro il quale potranno essere posati cavi a Fibra Ottica e/o cavi telefonici/segnalamento.

In alternativa a quanto sopra descritto e ove necessario, sarà possibile la messa in opera con altre soluzioni particolari, quali l'alloggiamento dei cavi in cunicolo, secondo le modalità riportate nel tipico di posa, elaborato Doc. n. EGFR11001BGL00146- "Caratteristiche tecniche dei componenti".

Ulteriori soluzioni, prevedono la posa in tubazione PVC della serie pesante, PE o di ferro.

Tale soluzione potrà rendersi necessaria in corrispondenza degli attraversamenti di strade e sottoservizi in genere, quali: fognature, gasdotti, cavidotti, ecc., non realizzabili secondo la tipologia standard sopra descritta.

I cavi saranno posati all'interno dei tubi (n°4 tubi Ø 225 - 250 mm) inglobati in manufatto di cemento, secondo le modalità riportate nel tipico di posa, elaborato Doc. n. EGFR11001BGL00146- "Caratteristiche tecniche dei componenti".

Nel caso dell'impossibilità d'eseguire lo scavo a cielo aperto o per impedimenti nel mantenere la trincea aperta per lunghi periodi, ad esempio in corrispondenza di strade di grande afflusso, svincoli, attraversamenti di canali, ferrovia o di altro servizio di cui non è consentita l'interruzione, le tubazioni

potranno essere installate con il sistema della perforazione teleguidata, che non comporta alcun tipo di interferenza con le strutture superiori esistenti, poiché saranno attraversate in sottopasso, come da indicazioni riportate nel tipico di posa, elaborato Doc. n. EGFR11001BGL00146-“Caratteristiche tecniche dei componenti”.

Qualora non sia possibile realizzare la perforazione teleguidata, le tubazioni potranno essere posate con sistema a “trivellazione orizzontale” o “spingitubo”.

7.4.1 Trivellazione Orizzontale Controllata (TOC) o Teleguidata o Directional Drilling

Tale tecnica prevede una perforazione eseguita mediante una portasonda teleguidata ancorata a delle aste metalliche. L'avanzamento avviene per la spinta esercitata a forti pressioni di acqua o miscele di acqua e polimeri totalmente biodegradabili; per effetto della spinta il terreno è compresso lungo le pareti del foro. L'acqua è utilizzata anche per raffreddare l'utensile. Questo sistema non comporta alcuno scavo preliminare, ma richiede solo di effettuare eventualmente delle buche di partenza e di arrivo; non comporta quindi, di demolire prima e di ripristinare poi le eventuali sovrastrutture esistenti.

Le fasi principali del processo della TOC sono le seguenti:

- delimitazione delle aree di cantiere;
- realizzazione del foro pilota;
- alesatura del foro pilota e contemporanea posa dell'infrastruttura (tubazione).

Da una postazione di partenza in cui viene posizionata l'unità di perforazione, attraverso un piccolo scavo di invito viene trivellato un foro pilota di piccolo diametro, lungo il profilo di progetto che prevede il passaggio lungo il tratto indicato raggiungendo la superficie al lato opposto dell'unità di perforazione. Il controllo della posizione della testa di perforazione, giuntata alla macchina attraverso aste metalliche che permettono piccole curvature, è assicurato da un sistema di sensori posti sulla testa stessa. Una volta eseguito il foro pilota viene collegato alle aste un alesatore di diametro leggermente superiore al diametro della tubazione che deve essere trascinato all'interno del foro definitivo. Tale operazione viene effettuata servendosi della rotazione delle aste sull'alesatore, e della forza di tiro della macchina per trascinare all'interno del foro un tubo generalmente in PE di idoneo spessore. Le operazioni di trivellazione e di tiro sono agevolate dall'uso di fanghi o miscele acqua-polimeri totalmente biodegradabili, utilizzati attraverso pompe e contenitori appositi che ne impediscono la dispersione nell'ambiente. Con tale sistema è possibile installare condutture al di sotto di grandi vie, di corsi d'acqua, canali marittimi, vie di comunicazione quali autostrade e ferrovie (sia in senso longitudinale che trasversale), edifici industriali, abitazioni, parchi naturali etc.

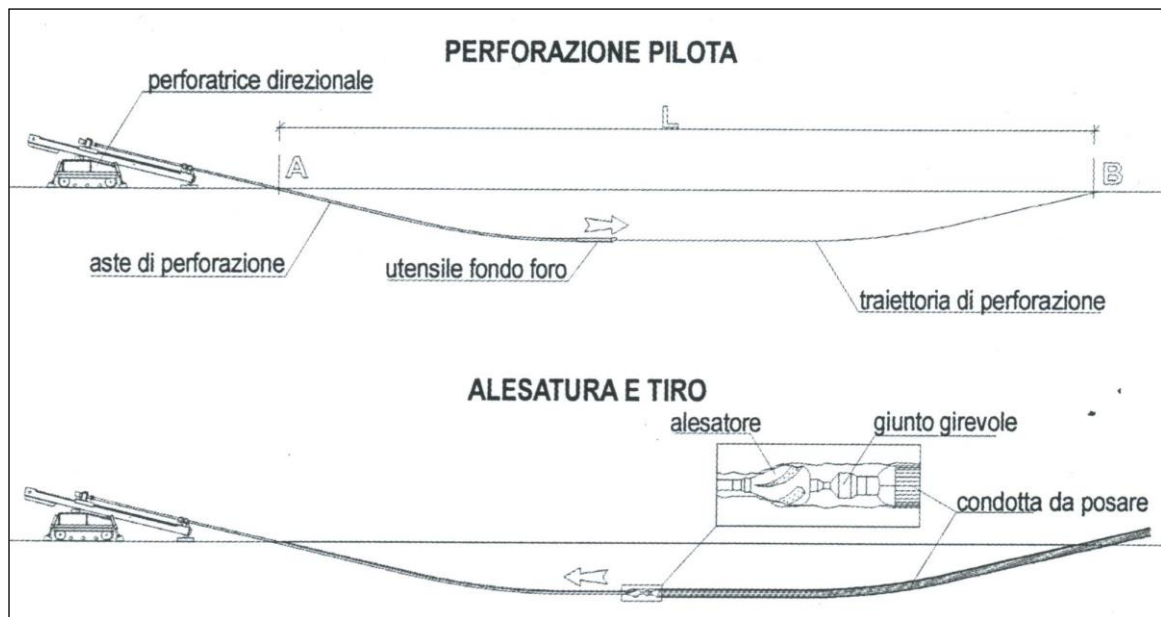

In corrispondenza degli attraversamenti di canali, svincoli stradali, ferrovia o di altro servizio che non consenta l'interruzione del traffico, l'installazione potrà essere realizzata con il sistema dello spingitubo o della perforazione teleguidata, che non comportano alcun tipo di interferenza con le strutture superiori esistenti che verranno attraversate in sottopasso.

Gli attraversamenti delle opere interferenti saranno eseguiti in accordo a quanto previsto dalla Norma CEI 11-17.

7.4.2 Caratteristiche meccaniche del conduttore di energia

Ciò che contraddistingue i cavi per posa interrata di ultima generazione è certamente la tipologia di isolamento, realizzata in XLPE (polietilene reticolato), che rende tali cavi particolarmente compatti, permette elevate capacità di trasporto ed infine non presenta problemi di carattere ambientale. Infatti, questa soluzione presenta il vantaggio di non richiedere alimentazione di fluido dielettrico, per cui non sono necessarie apparecchiature idrauliche ausiliarie per la sua funzionalità, con semplificazione dell'esercizio e l'annullamento di perdite di fluidi nei terreni circostanti da cui la garanzia della massima compatibilità ambientale. La tipologia di cavo in questione è inoltre caratterizzato da un isolante a basse perdite dielettriche. La figura a seguire, mostra uno schema di sezione tipo per questa tipologia di cavi.

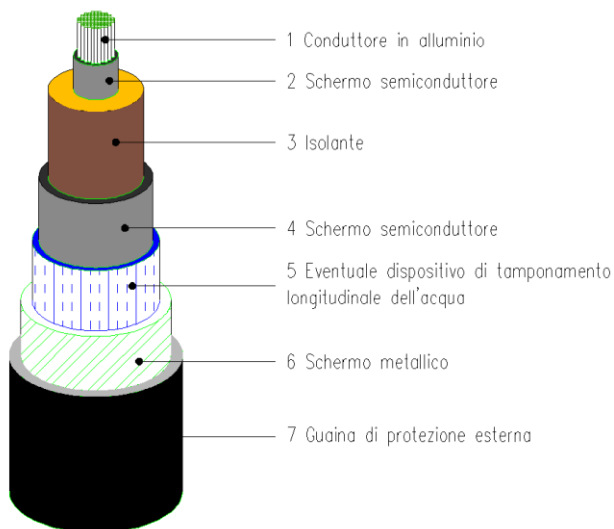

Legenda	
1	Conduttore in rame o alluminio
2	Schermo sul conduttore
3	Isolante
4	Schermo semiconduttore
5	Barriera contro la penetrazione di acqua
6	Schermo metallico
7	Guaina esterna

L'anima del cavo è costituita da un conduttore a corda rotonda compatta (tipo milliken) di rame ricotto non stagnato oppure di alluminio, avente sezione pari a 1600 mm².

Si tenga comunque presente che i dati su riportati sono indicativi e che le caratteristiche dei cavi potranno essere soggette a sensibili variazioni in sede di progettazione esecutiva.

7.4.3 Configurazioni di posa e collegamento degli schermi metallici

Gli schemi tipici di posa di un elettrodotto a 150 kV sono tipicamente a trifoglio o in piano, come rappresentato nella figura seguente:

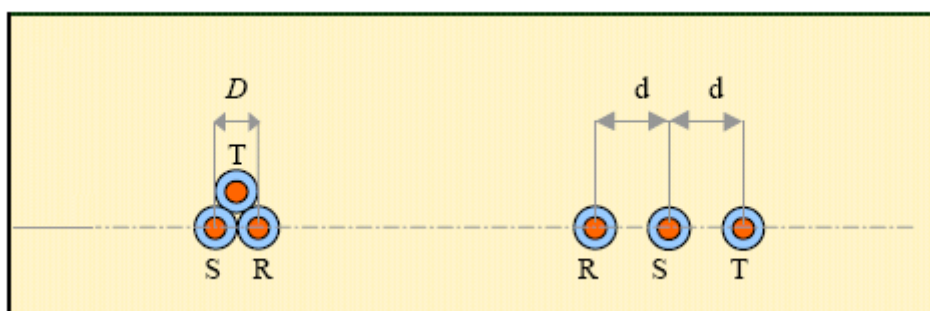

La posa a trifoglio riduce la portata di corrente ammissibile del cavo dovuta al regime termico che si instaura a causa della vicinanza dei cavi. Al contrario la posa in piano presenta livelli di portata in corrente proporzionali alla distanza "d" di interasse dei cavi.

I cavi saranno interrati ed installati normalmente in una trincea della profondità di 1,6 m, con disposizione delle fasi "a trifoglio". Nello stesso scavo, a distanza di almeno 0,3 m dai cavi di energia, sarà posato un cavo con fibre ottiche e/o telefoniche per trasmissione dati.

Tutti i cavi verranno alloggiati in terreno di riporto, la cui resistività termica, se necessario, verrà corretta con una miscela di sabbia vagliata o con cemento 'mortar'.

I cavi saranno protetti e segnalati superiormente da una rete in PVC e da un nastro segnaletico, ed ove necessario anche da una lastra di protezione in cemento armato dello spessore di 6 cm.

La restante parte della trincea verrà ulteriormente riempita con materiale di risulta e di riporto.

Altre soluzioni particolari, quali l'alloggiamento dei cavi in cunicoli prefabbricati o gettati in opera od in tubazioni di PVC della serie pesante o di ferro, potranno essere adottate per attraversamenti specifici.

Nella fase di posa dei cavi, per limitare al massimo i disagi al traffico veicolare locale, la terna di cavi sarà posata in fasi successive in modo da poter destinare al transito, in linea generale, almeno una metà della carreggiata.

In tal caso la sezione di posa potrà differire da quella normale sia per quanto attiene il posizionamento dei cavi che per le modalità di progetto delle protezioni.

POSA A TRIFOGLIO IN TERRENO AGRICOLA

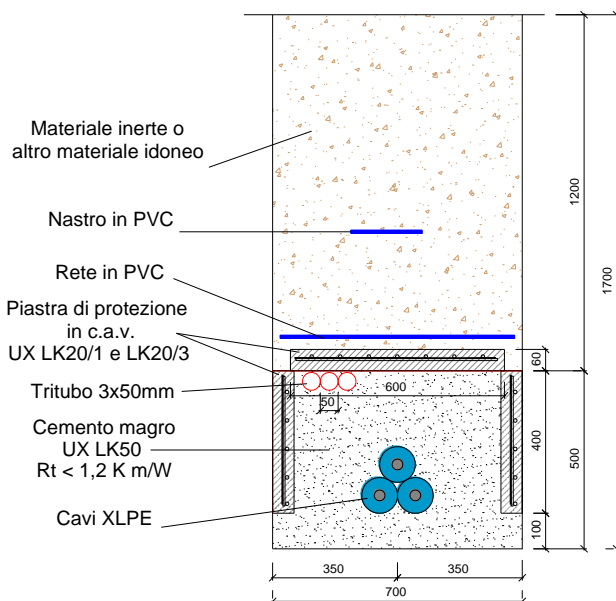

POSA A TRIFOGLIO SU SEDE STRADALE

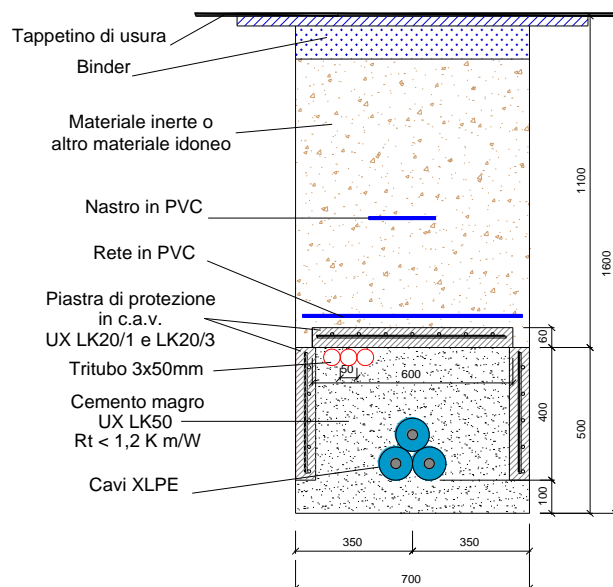

7.4.4 Modalità di collegamento degli schermi metallici

Tra le possibili modalità di collegamento degli schermi metallici sarà utilizzata la cosiddetta modalità del cross bonding, in cui il collegamento in cavo viene suddiviso in tre tratte elementari (o multipli di tre) di uguale lunghezza, generalmente corrispondenti con le pezzature di posa.

In tale configurazione gli schermi vengono messi francamente a terra, ed in corto circuito tra loro all'estremità di partenza della prima tratta ed all'estremità di arrivo della terza, mentre tra due tratte adiacenti gli schermi sono isolati da terra e uniti fra loro con collegamento incrociato.

CROSS BONDING

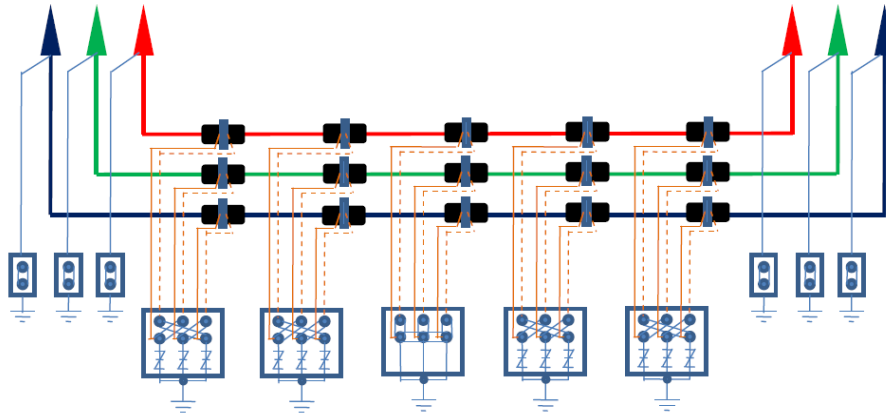

SINGLE POINT BONDING

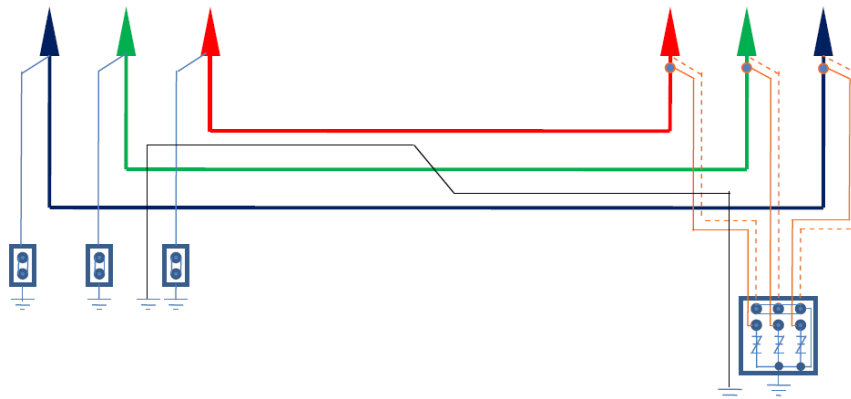

SINGLE MID POINT BONDING

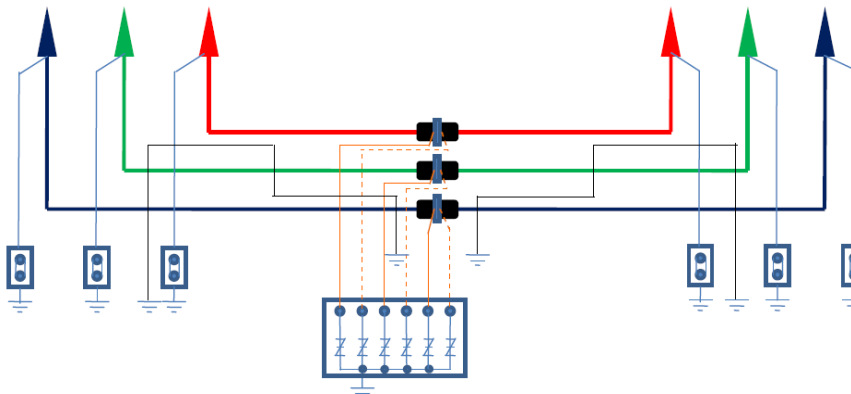

7.4.5 Buche giunti

Problemi legati al trasporto e messa in opera dei cavi fanno sì che, in genere, non si realizzino pezzature di cavo superiori ai seicento metri; ecco quindi la necessità di realizzare dei giunti, per elettrodotti di lunghezza superiore.

- I giunti necessari per il collegamento del cavo, tipo "GMS 1245, saranno posizionati lungo il percorso del cavo, a metri 400-500 circa l'uno dall'altro, ed ubicati all'interno di apposite buche che avranno una configurazione come indicato nell'elaborato Doc. n. EGFR11001BGL00146- "Caratteristiche tecniche dei componenti", di cui sintetizziamo gli aspetti caratteristici:
- I giunti, saranno collocati in apposita buca ad una profondità prevalente di m -2,00 ca. (quota fondo buca) e alloggiati in appositi loculi, costituiti da mattoni o blocchetti in calcestruzzo.
- I loculi saranno riempiti con sabbia e coperti con lastre in calcestruzzo armato, aventi funzione di protezione meccanica.
- Sul fondo della buca giunti, sarà realizzata una platea di sottofondo in c.l.s, allo scopo di creare un piano stabile sul quale poggiare i supporti dei giunti. Inoltre, sarà realizzata una maglia di terra locale costituita da 4 o più picchetti, collegati fra loro ed alla cassetta di sezionamento, per mezzo di una corda in rame.
- Accanto alla buca di giunzione sarà installato un pozzetto per l'alloggiamento della cassetta di sezionamento della guaina dei cavi. Agendo sui collegamenti interni della cassetta è possibile collegare o scollegare le guaine dei cavi dall'impianto di terra.

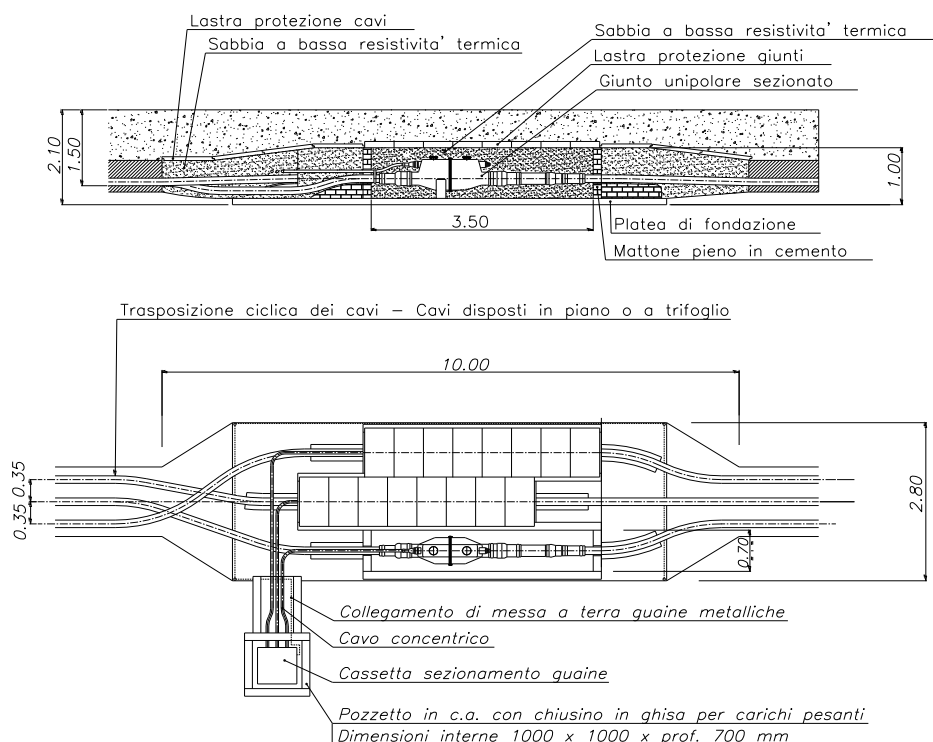

L'ubicazione dei giunti è opportunamente studiata già durante la fase progettuale preliminare. Tuttavia, per motivi di diversa natura, ci si riserva di ottimizzarla durante la fase di progettazione esecutiva, a seguito di indagini mirate alla precisa individuazione dei sottoservizi. Il posizionamento delle buche giunti è riportato negli elaborati doc. DGFR11001BGL00077 al DGFR11001BGL00101 - (PLAN-CATASTALE).

7.4.6 Sistemi di telecomunicazione

Per la trasmissione dati e per il sistema di protezione, comando e controllo dell'impianto, sarà realizzato un sistema di telecomunicazione tra le stazioni terminali dei collegamenti.

Esso sarà costituito da un cavo con 24 fibre ottiche, illustrato nella figura seguente:

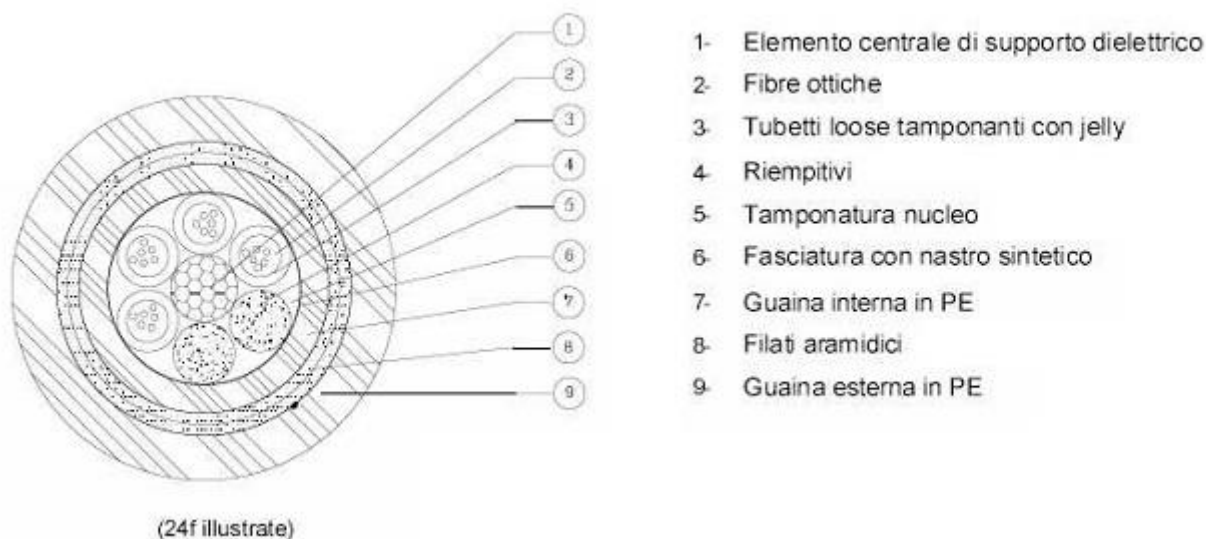

Il sistema di telecomunicazione sarà attestato alle estremità della mediante terminazioni negli apparati ripartitori, i quali a loro volta saranno collocati all'interno d'apposti armadi.

Per la visione di tutti i componenti che compongono l'impianto oggetto del presente documento, si rimanda alla consultazione dell'elaborato Doc. n. EGFR11001BGL00146-“Caratteristiche tecniche dei componenti”.

8 TERRE E ROCCE DA SCAVO

La valutazione delle terre e rocce da scavo è riportata nella relazione specialistica allegata Doc. n. RGFR11001BGL00214_(DUE-DILIGENCE-TERRE-ROCCE).

9 INQUADRAMENTO IDRO-GEOLOGICO PRELIMINARE

Si rimanda alle Relazioni allegate REFR11001BASA00165 – (REL-GEOLOGICA) e REFR11001BASA00207 – (REL-IDROGEOLOGICA).

10 RUMORE

10.1 Elettrodotti con isolamento in aria

La produzione di rumore da parte di un elettrodotto in esercizio è dovuta essenzialmente a due fenomeni fisici: il vento e l'effetto corona. Il vento, se particolarmente intenso, può provocare il "fischio" dei conduttori, fenomeno peraltro locale e di modesta entità. L'effetto corona, invece, è responsabile del leggero ronzio che viene talvolta percepito nelle immediate vicinanze dell'elettrodotto, soprattutto in condizioni di elevata umidità dell'aria.

Per quanto riguarda l'emissione acustica di una linea a 150 kV di configurazione standard, misure sperimentali effettuate in condizioni controllate, alla distanza di 15 m dal conduttore più esterno, in condizioni di simulazione di pioggia, hanno fornito valori pari a 40 dB(A).

Occorre rilevare che il rumore si attenua con la distanza in ragione di 3 dB(A) al raddoppiare della distanza stessa e che, a detta attenuazione, va aggiunta quella provocata dalla vegetazione e/o dai manufatti. In queste condizioni, tenendo conto dell'attenuazione con la distanza, si riconosce che già a poche decine di metri dalla linea risultano rispettati anche i limiti più severi tra quelli di cui al D.P.C.M. marzo 1991, e alla Legge quadro sull'inquinamento acustico (Legge n. 447 del 26/10/1995).

Confrontando i valori acustici relativi alla rumorosità di alcuni ambienti tipici (rurale, residenziale senza strade di comunicazione, suburbano con traffico, urbano con traffico) si constata che tale rumorosità ambientale è dello stesso ordine di grandezza, quando non superiore, dei valori indicati per una linea a 380 kV. Considerazioni analoghe valgono per il rumore di origine eolica.

Per una corretta analisi dell'esposizione della popolazione al rumore prodotto dall'elettrodotto in fase di esercizio, si deve infine tenere conto del fatto che il livello del fenomeno è sempre modesto e che l'intensità massima è legata a cattive condizioni meteorologiche (vento forte e pioggia battente) alle quali corrispondono una minore propensione della popolazione alla vita all'aperto e l'aumento del naturale rumore di fondo (sibilo del vento, scroscio della pioggia, tuoni). Fattori, questi ultimi, che riducono sia la percezione del fenomeno che il numero delle persone interessate.

10.2 Elettrodotti interrati

L'elettrodotto in cavo non costituisce fonte di rumore

11 VALUTAZIONE DEI CAMPI ELETTRICI E MAGNETICI

11.1 Richiami normativi

Le linee guida per la limitazione dell'esposizione ai campi elettrici e magnetici variabili nel tempo ed ai campi elettromagnetici sono state indicate nel 1998 dalla ICNIRP (Commissione Internazionale per la Protezione dalle Radiazioni Non Ionizzanti).

Il 12-7-99 il Consiglio dell'Unione Europea (UE) ha emesso una Raccomandazione agli Stati Membri volta alla creazione di un quadro di protezione della popolazione dai campi elettromagnetici, che si basa sui migliori dati scientifici esistenti; a tale proposito il Consiglio ha avallato proprio le linee guida dell'ICNIRP. Successivamente nel 2001, a seguito di un'ultima analisi condotta sulla letteratura scientifica, un Comitato di esperti della Commissione Europea ha raccomandato alla UE di continuare ad adottare tali linee guida.

Lo Stato Italiano è successivamente intervenuto, con finalità di riordino e miglioramento della normativa in materia allora vigente in Italia attraverso la Legge quadro 36/2001, che ha individuato ben tre livelli di esposizione ed ha affidato allo Stato il compito di determinarli e aggiornarli periodicamente in relazione agli impianti che possono comportare esposizione della popolazione a campi elettrici e magnetici con frequenze comprese tra 0Hz e 300 GHz.

L'art. 3 della Legge 36/2001 ha definito:

- *limite di esposizione* il valore di campo elettromagnetico da osservare ai fini della tutela della salute da effetti acuti;
- *valore di attenzione*, come quel valore del campo elettromagnetico da osservare quale misura di cautela ai fini della protezione da possibili effetti a lungo termine;
- *obiettivo di qualità*, come criterio localizzativo e standard urbanistico, oltre che come valore di campo elettromagnetico ai fini della progressiva minimizzazione dell'esposizione.

Tale legge quadro italiana (36/2001), come ricordato dal citato Comitato di esperti della Commissione Europea, è stata emanata nonostante le raccomandazioni del Consiglio dell'Unione Europea del 12-7-99 sollecitassero gli Stati membri ad utilizzare le linee guida internazionali stabilite dall'ICNIRP. Tutti i paesi dell'Unione Europea hanno accettato il parere del Consiglio della UE, mentre l'Italia ha adottato misure più restrittive di quelle indicate dagli Organismi internazionali.

In esecuzione della predetta Legge quadro, è stato infatti emanato il D.P.C.M. 08.07.2003 "Fissazione dei limiti di esposizione, dei valori di attenzione e degli obiettivi di qualità per la protezione della popolazione dalle esposizioni ai campi elettrici e magnetici alla frequenza di rete (50 Hz) generati dagli elettrodotti.", che ha fissato il limite di esposizione in 100 microtesla (μT) per l'induzione magnetica e 5kV/m per il campo elettrico; ha stabilito il valore di attenzione di 10 μT , a titolo di cautela per la protezione da possibili effetti a lungo termine nelle aree gioco per l'infanzia, in ambienti abitativi, in

ambienti scolastici e nei luoghi adibiti a permanenze non inferiori a quattro ore giornaliere; ha fissato, quale obiettivo di qualità, da osservare nella progettazione di nuovi elettrodotti, il valore di 3 μ T. È stato altresì esplicitamente chiarito che tali valori sono da intendersi come mediana di valori nell'arco delle 24 ore, in condizioni normali di esercizio. Si segnala come i valori di attenzione e gli obiettivi di qualità stabiliti dal Legislatore italiano siano rispettivamente 10 e 33 volte più bassi di quelli internazionali.

Al riguardo è opportuno anche ricordare che, in relazione ai campi elettromagnetici, la tutela della salute viene attuata – nell'intero territorio nazionale – esclusivamente attraverso il rispetto dei limiti prescritti dal D.P.C.M. 08.07.2003, al quale soltanto può farsi utile riferimento.

In tal senso, con sentenza n. 307 del 7.10.2003 la Corte Costituzionale ha dichiarato l'illegittimità di alcune leggi regionali in materia di tutela dai campi elettromagnetici, per violazione dei criteri in tema di ripartizione di competenze fra Stato e Regione stabiliti dal nuovo Titolo V della Costituzione¹. Come emerge dal testo della sentenza, una volta fissati i valori-soglia di cautela per la salute, a livello nazionale, non è consentito alla legislazione regionale derogarli neanche in melius.

11.2 Campi elettrici e magnetici

La linea elettrica durante il suo normale funzionamento genera un campo elettrico ed un campo magnetico. Il primo è proporzionale alla tensione della linea stessa, mentre il secondo è proporzionale

¹ Nella sentenza (pagg. 51 e segg.) si legge testualmente: "L'esame di alcune delle censure proposte nei ricorsi presuppone che si risponda all'interrogativo se i valori-soglia (limiti di esposizione, valori di attenzione, obiettivi di qualità definiti come valori di campo), la cui fissazione è rimessa allo Stato, possano essere modificati dalla Regione, fissando valori-soglia più bassi, o regole più rigorose o tempi più ravvicinati per la loro adozione. La risposta richiede che si chiarisca la ratio di tale fissazione. Se essa consistesse esclusivamente nella tutela della salute dai rischi dell'inquinamento elettromagnetico, potrebbe invero essere lecito considerare ammissibile un intervento delle Regioni che stabilisse limiti più rigorosi rispetto a quelli fissati dallo Stato, in coerenza con il principio, proprio anche del diritto comunitario, che ammette deroghe alla disciplina comune, in specifici territori, con effetti di maggiore protezione dei valori tutelati (cfr. sentenze n. 382 del 1999 e n. 407 del 2002). Ma in realtà, nella specie, la fissazione di valori-soglia risponde ad una ratio più complessa e articolata. Da un lato, infatti, si tratta effettivamente di proteggere la salute della popolazione dagli effetti negativi delle emissioni elettromagnetiche (e da questo punto di vista la determinazione delle soglie deve risultare fondata sulle conoscenze scientifiche ed essere tale da non pregiudicare il valore protetto); dall'altro, si tratta di consentire, anche attraverso la fissazione di soglie diverse in relazione ai tipi di esposizione, ma uniformi sul territorio nazionale, e la graduazione nel tempo degli obiettivi di qualità espressi come valori di campo, la realizzazione degli impianti e delle reti rispondenti a rilevanti interessi nazionali, sottesi alle competenze concorrenti di cui all'art. 117, terzo comma, della Costituzione, come quelli che fanno capo alla distribuzione dell'energia e allo sviluppo dei sistemi di telecomunicazione. Tali interessi, ancorché non resi espliciti nel dettato della legge quadro in esame, sono indubbiamente sottesi alla considerazione del "preminente interesse nazionale alla definizione di criteri unitari e di normative omogenee" che, secondo l'art. 4, comma 1, lettera a, della legge quadro, fonda l'attribuzione allo Stato della funzione di determinare detti valori-soglia. In sostanza, la fissazione a livello nazionale dei valori-soglia, non derogabili dalle Regioni nemmeno in senso più restrittivo, rappresenta il punto di equilibrio fra le esigenze contrapposte di evitare al massimo l'impatto delle emissioni elettromagnetiche, e di realizzare impianti necessari al paese, nella logica per cui la competenza delle Regioni in materia di trasporto dell'energia e di ordinamento della comunicazione è di tipo concorrente, vincolata ai principi fondamentali stabiliti dalle leggi dello Stato. Tutt'altro discorso è a farsi circa le discipline localizzative e territoriali. A questo proposito è logico che riprenda pieno vigore l'autonoma capacità delle Regioni e degli enti locali di regolare l'uso del proprio territorio, purché, ovviamente, criteri localizzativi e standard urbanistici rispettino le esigenze della pianificazione nazionale degli impianti e non siano, nel merito, tali da impedire od ostacolare ingiustificatamente l'insediamento degli stessi".

alla corrente che vi circola. Entrambi decrescono molto rapidamente con la distanza, come riportato nei grafici seguenti.

Per il calcolo del campo elettrico è stato utilizzato il programma WinEDT, sviluppato dalla Vector WinEDT\ELF Vers.7.3 realizzato da VECTOR Srl (software utilizzato dalle ARPA e certificato dall'Università dell'Aquila e dal CESI)

Lo studio del campo magnetico e delle fasce di rispetto è approfondito nella documentazione allegata Doc. n. EGFR11001BGL00125_(ELE-DOC) a cui si rimanda.

12 NORMATIVA DI RIFERIMENTO

In questo capitolo si riportano i principali riferimenti normativi da prendere in considerazione per la progettazione, la costruzione e l'esercizio dell'intervento oggetto del presente documento.

12.1 Leggi

- Regio Decreto 11 dicembre 1933 n° 1775 "Testo Unico delle disposizioni di legge sulle acque e impianti elettrici";
- Legge 23 agosto 2004, n. 239 "Riordino del settore energetico, nonché delega al Governo per il riassetto delle disposizioni vigenti in materia di energia";
- Legge 22 febbraio 2001, n. 36, "Legge quadro sulla protezione dalle esposizioni a campi elettrici, magnetici ed elettromagnetici";
- DPCM 8 luglio 2003, "Fissazione dei limiti di esposizione, dei valori di attenzione e degli obiettivi di qualità per la protezione della popolazione dalle esposizioni ai campi elettrici e magnetici alla frequenza di rete (50 Hz) generati dagli elettrodotti";
- Decreto 29 maggio 2008, "Approvazione della metodologia di calcolo per la determinazione delle fasce di rispetto per gli elettrodotti";
- DPR 8 giugno 2001 n°327 "Testo unico delle disposizioni legislative e regolamentari in materia di Pubblica Utilità" e smi;
- Legge 24 luglio 1990 n° 241, "Norme sul procedimento amministrativo in materia di conferenza dei servizi" come modificato dalla Legge 11 febbraio 2005, n. 15, dal Decreto legge 14 marzo 2005, n. 35 e dalla Legge 2 aprile 2007, n. 40;
- Decreto Legislativo 22 gennaio 2004 n° 42 "Codice dei Beni Ambientali e del Paesaggio, ai sensi dell'articolo 10 della legge 6 luglio 2002, n. 137 ";
- Decreto del Presidente del Consiglio dei Ministri 12 dicembre 2005 "Individuazione della documentazione necessaria alla verifica della compatibilità paesaggistica degli interventi proposti, ai sensi dell'articolo 146, comma 3, del Codice dei beni culturali e del paesaggio di cui al decreto legislativo 22 gennaio 2004, n. 42";

- Decreto Legislativo 3 aprile 2006, n. 152 “Norme in materia ambientale” e ss.mm.ii.;
- Legge 5 novembre 1971 n. 1086. “Norme per la disciplina delle opere di conglomerato cementizio armato, normale e precompresso ed a struttura metallica. Applicazione delle norme sul cemento armato”;
- Decreto Interministeriale 21 marzo 1988 n. 449 "Approvazione delle norme tecniche per la progettazione, l'esecuzione e l'esercizio delle linee aeree esterne";
- Decreto Interministeriale 16 gennaio 1991 n. 1260 “Aggiornamento delle norme tecniche per la disciplina della costruzione e dell'esercizio di linee elettriche aeree esterne”;
- Decreto Interministeriale del 05/08/1998 “Aggiornamento delle norme tecniche per la progettazione, esecuzione ed esercizio delle linee elettriche aeree esterne”;
- Decreto Ministero Infrastrutture e Trasporti 14 settembre 2005 n. 159 “Norme tecniche per le costruzioni”.

12.2 Norme tecniche

12.2.1 Norme CEI

Si riportano le norme CEI applicabili:

- CEI 211-4, "Guida ai metodi di calcolo dei campi elettrici e magnetici generati da linee elettriche", seconda edizione, 2008-09
- CEI 211-6, "Guida per la misura e per la valutazione dei campi elettrici e magnetici nell'intervallo di frequenza 0 Hz - 10 kHz, con riferimento all'esposizione umana", prima edizione, 2001-01
- CEI 103-6 “Protezione delle linee di telecomunicazione dagli effetti dell’induzione elettromagnetica provocata dalle linee elettriche vicine in caso di guasto”, terza edizione, 1997:12
- CEI 304-1 Interferenza elettromagnetica prodotta da linee elettriche su tubazioni metalliche Identificazione dei rischi e limiti di interferenza;
- CEI 106-11, “Guida per la determinazione delle fasce di rispetto per gli elettrodotti secondo le disposizioni del DPCM 8 luglio 2003 (Art. 6) - Parte 1: Linee elettriche aeree e in cavo”, prima edizione, 2006:02
- CEI 11-4, "Esecuzione delle linee elettriche esterne", quinta edizione, 1998:09
- CEI 11-60, "Portata al limite termico delle linee elettriche aeree esterne", seconda edizione, 2002-06
- CEI 11-17, "Esecuzione delle linee elettriche in cavo", quinta edizione, maggio 1989
- CEI 11-60, "Portata al limite termico delle linee elettriche aeree esterne", prima ediz., 2000-07

- CEI 211-4, "Guida ai metodi di calcolo dei campi elettrici e magnetici generati da linee elettriche", prima edizione, 1996-07
- CEI 211-6, "Guida per la misura e per la valutazione dei campi elettrici e magnetici nell'intervallo di frequenza 0 Hz - 10 kHz, con riferimento all'esposizione umana", prima edizione, 2001-01
- CEI 106-11, "Guida per la determinazione della fascia di rispetto per gli elettrodotti secondo le disposizioni del DPCM 8 luglio 2003 (Art.6).

12.2.2 Norme tecniche diverse

Per l'elenco dell'Unificazione Terna applicabile, si rimanda alle relazione tecniche illustrative dei singoli interventi:

- Unificazione TERNA, "Linee a 150 kV - Semplice Terna - conduttori \varnothing 31.5 mm"
- Unificazione TERNA, "Linee a 150 kV - Doppia Terna - conduttori \varnothing 31.5 mm"

13 AREE IMPEGNATE

In merito all'attraversamento di aree da parte degli elettrodotti, si possono individuare, con riferimento al Testo Unico 327/01, le **aree impegnate**, cioè le aree necessarie per la sicurezza dell'esercizio e manutenzione dell'elettrodotto che sono di norma pari:

- 16 m dall'asse linea per parte per elettrodotti aerei a 150 kV in semplice e doppia terna
- 3 m dall'asse linea per lato per gli elettrodotti in cavo interrato a 150 kV in semplice terna e doppia terna

Il **vincolo preordinato all'esproprio** sarà apposto sulle "**aree potenzialmente impegnate**" (previste dalla L. 239/04) che equivalgono alle "zone di rispetto" di cui all'articolo 52 quater, comma 6, del Decreto Legislativo 27 dicembre 2004, n. 330, all'interno delle quali poter inserire eventuali modeste varianti al tracciato dell'elettrodotto senza che le stesse comportino la necessità di nuove autorizzazioni. L'estensione dell'area potenzialmente impegnata sarà di:

- 30 m dall'asse linea per lato per elettrodotti aerei a 150 kV in semplice e doppia terna
- 6 m dall'asse linea per lato per elettrodotti in cavo interrato a 150 kV, ovvero la minore ampiezza della sede stradale

La planimetria catastale 1:2000, come evidenziato nei documenti allegato da DEFR11001BGL00077 a DEFR11001BGL00101, riporta l'asse indicativo dei tracciati dei nuovi elettrodotti con il posizionamento preliminare delle aree potenzialmente impegnate sulle quali sarà apposto il vincolo preordinato all'imposizione della servitù di elettrodotto.

I proprietari dei terreni interessati dalle aree potenzialmente impegnate (ed aventi causa delle stesse) e relativi numeri di foglio e particella, così come desunti dal catasto, sono riportati nei documenti da Doc. n. EEFR11001BGL00078 a Doc. n. EEFR11001BGL00102.

14 FASCE DI RISPETTO

L'individuazione delle fasce di rispetto è riportata nella relazione allegata Doc. n. RGFR11001BGL00126 - (CEM-FASCE-RISPETTO) e la sua proiezione al suolo è riportata su planimetria catastale nei documenti da n. DGFR11001BGL00127 a DGFR11001BGL00139.

15 SICUREZZA NEI CANTIERI

I lavori si svolgeranno in ossequio alla normativa vigente, con particolare riferimento al Testo Unico Sicurezza DECRETO LEGISLATIVO 9 aprile 2008 , n. 81 e s.m.i.

Pertanto, ai sensi della predetta normativa, in fase di progettazione la TERNA S.p.A. provvederà a nominare un Coordinatore per la progettazione abilitato che redigerà il Piano di Sicurezza e di Coordinamento e il fascicolo. Successivamente, in fase di realizzazione dell'opera, sarà nominato un Coordinatore per l'esecuzione dei lavori, anch'esso abilitato, che vigilerà durante tutta la durata dei lavori sul rispetto da parte delle ditte appaltatrici delle norme di legge in materia di sicurezza e delle disposizioni previste nel Piano di Sicurezza e di Coordinamento.

16 STIMA DEI COSTI

Si rimanda all'elaborato "Relazione Tecnica Generale" Doc. RGFR11001BGL00071.