

PROSPETTO TRASVERSALE 1:50

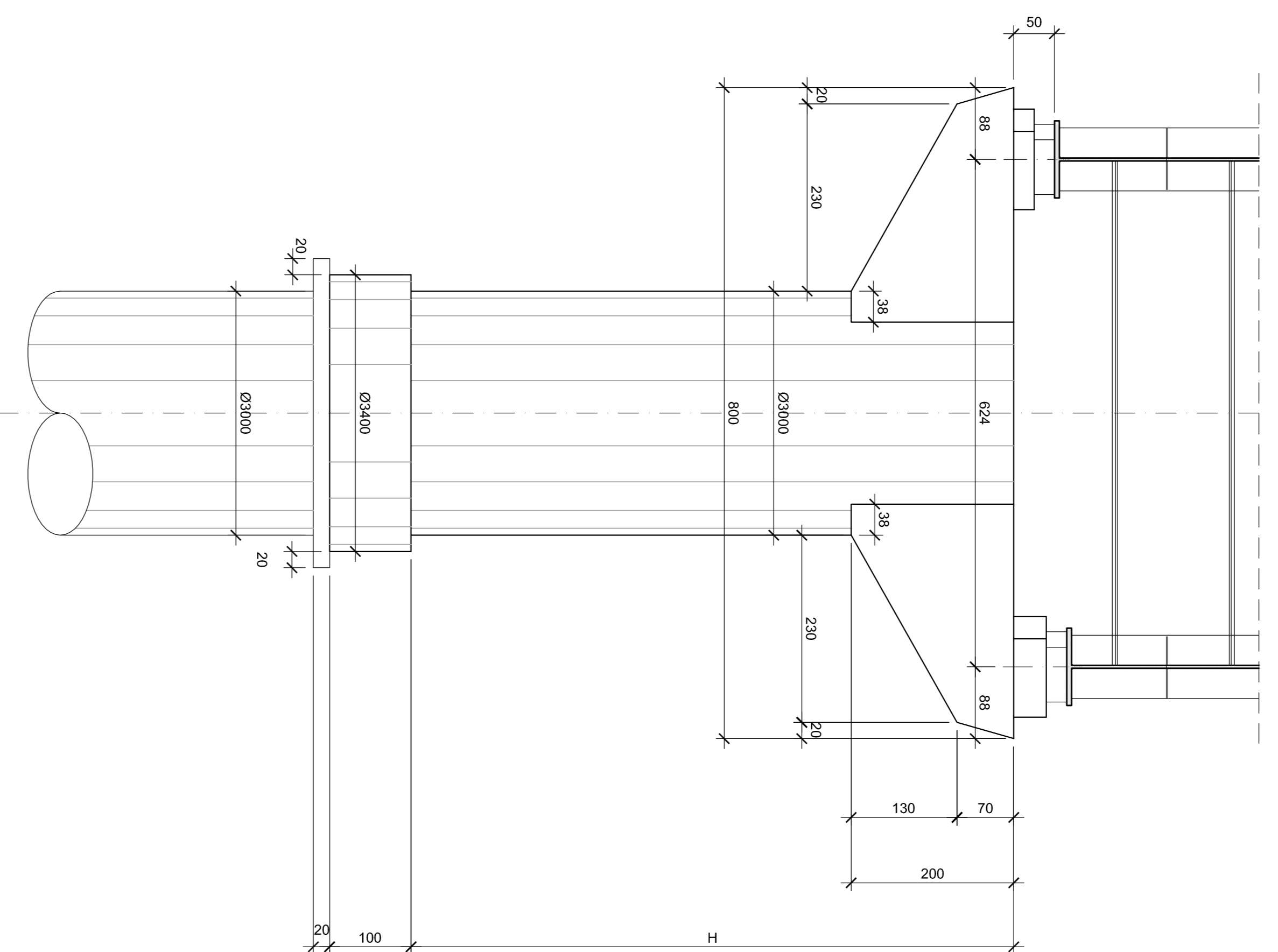

PROSPETTO LONGITUDINALE 1:50



TABELLA			
ALTEZZA PILE	LUNGHEZZA PALI		
PILA CARREGGIATA	H (cm)	L (m)	
P1	610	30.00	
P2	DX	38.00	
P1	SX	30.00	
P2	SX	38.00	
P3	SX	38.00	

NOTA: ALTEZZA MEDIA BAGNOLI 35cm

PIANTA PULVINO 1:50

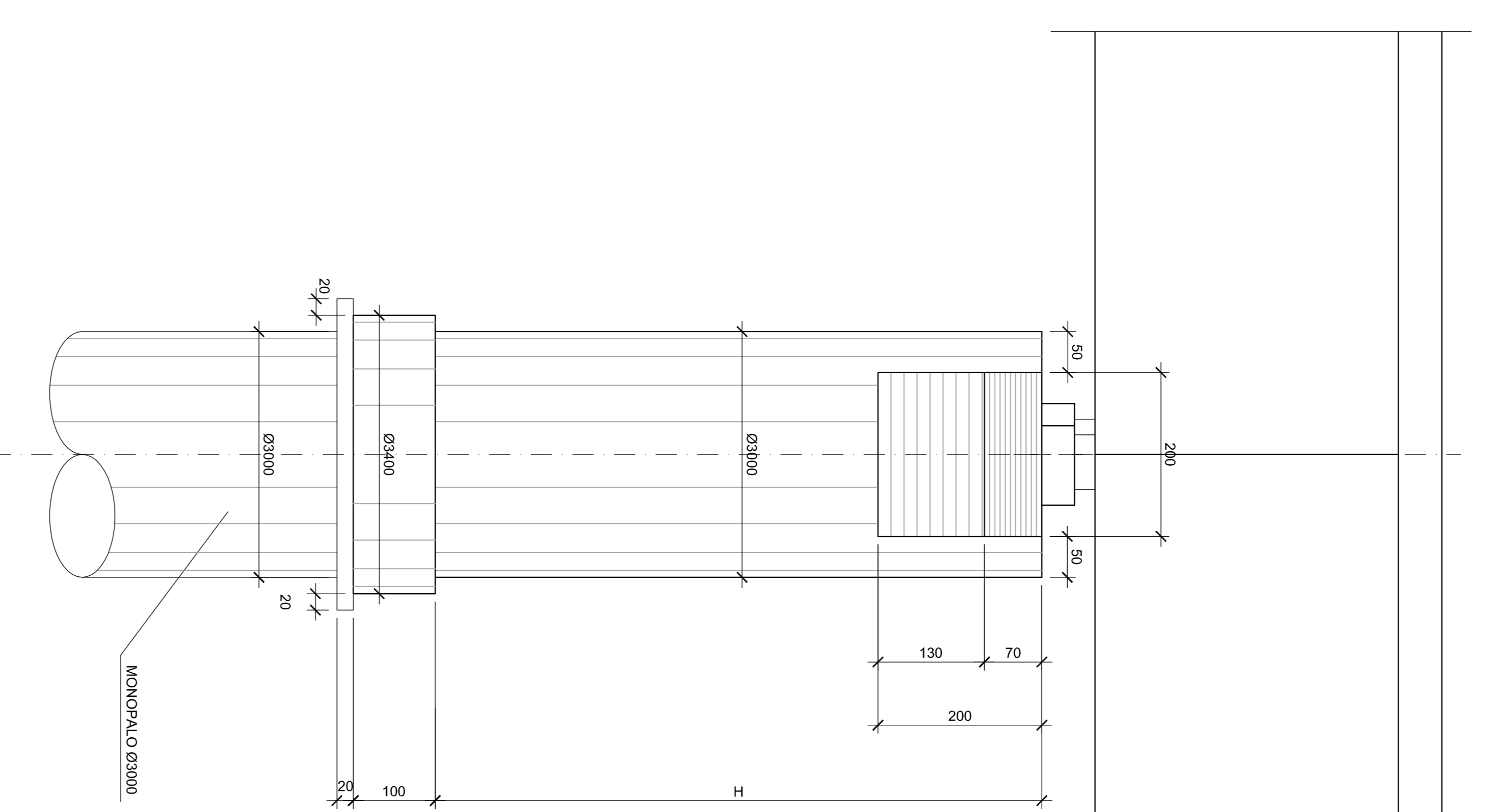
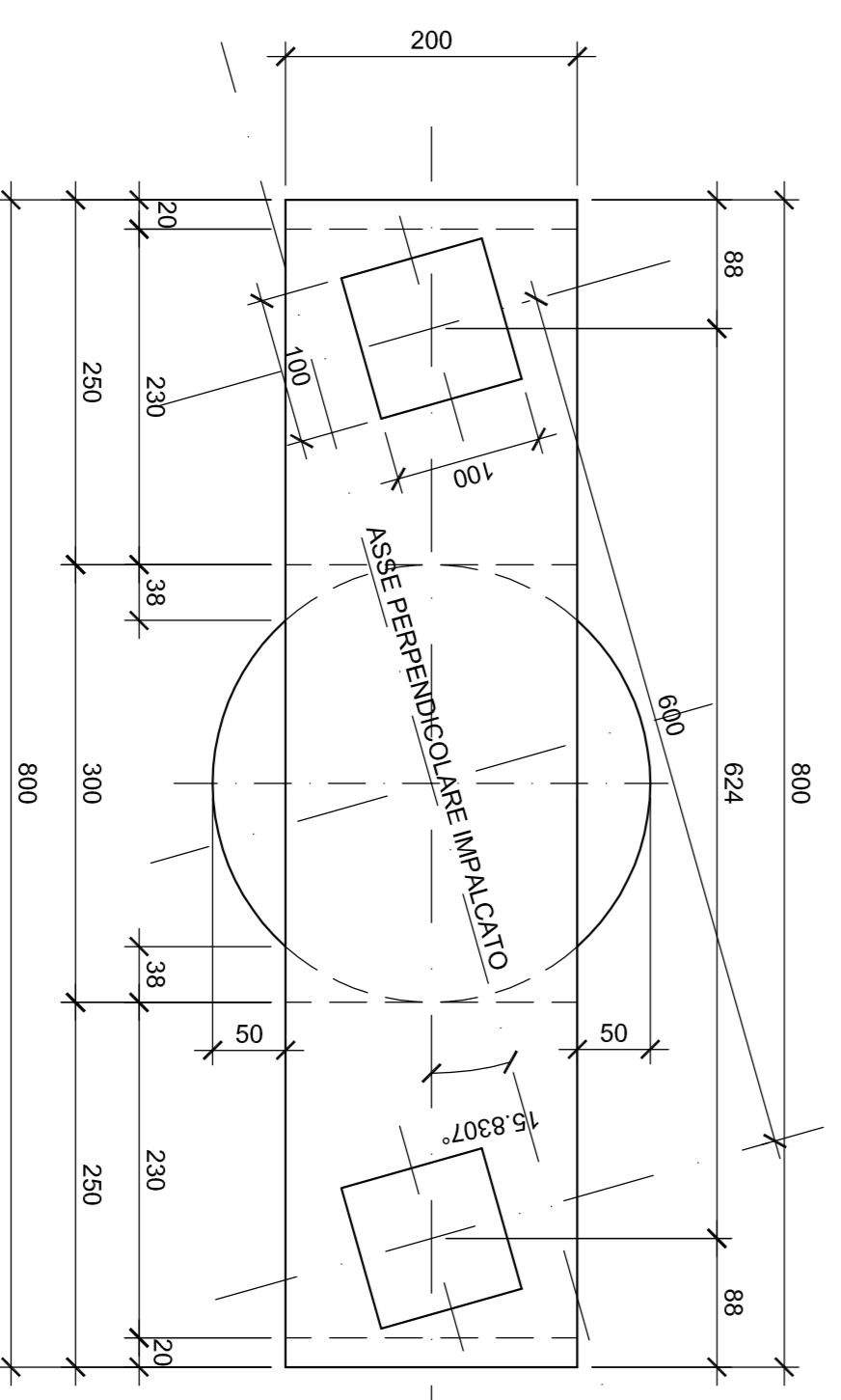

PIANTA FONDAZIONE 1:50

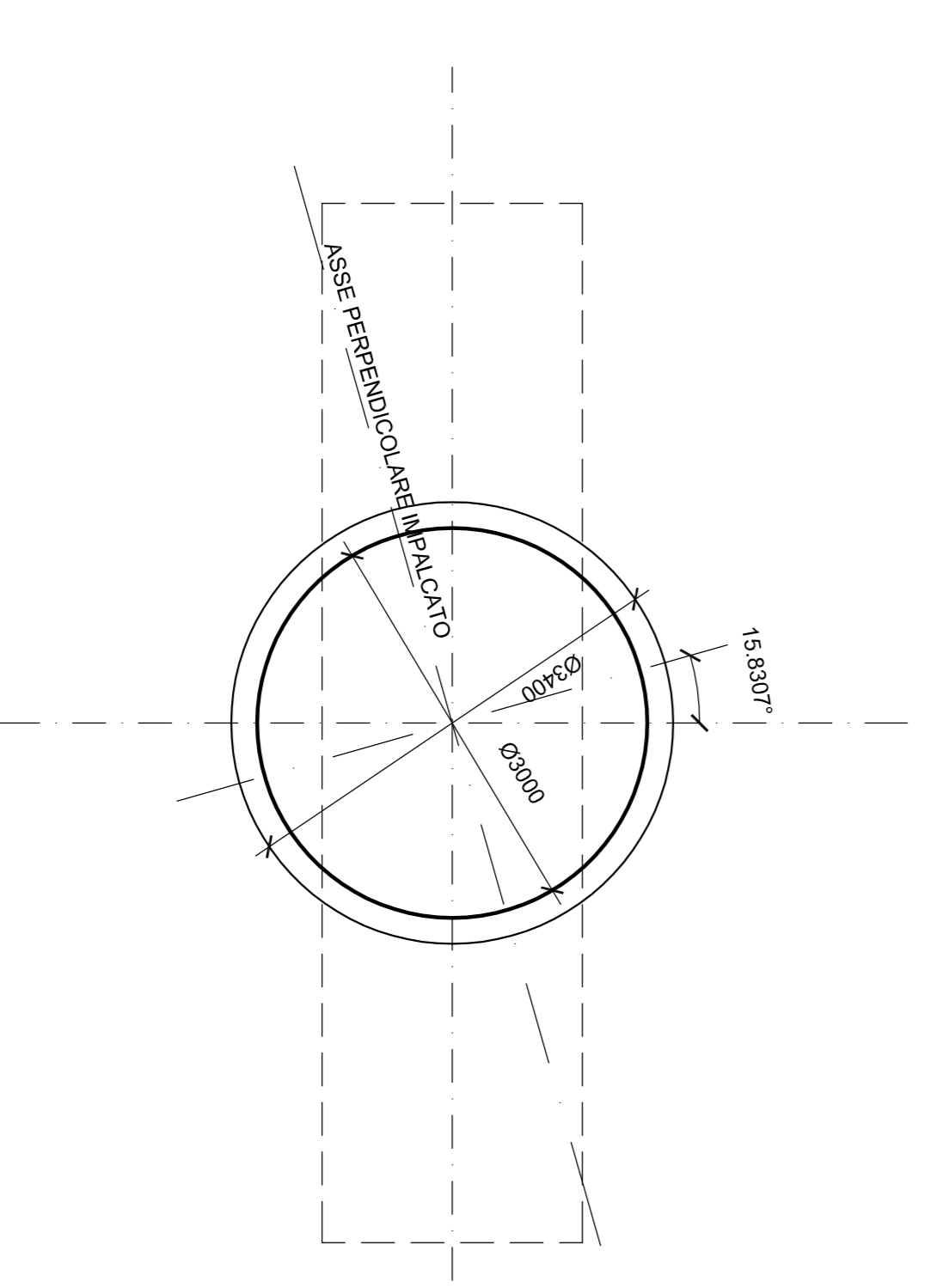

Anas Spa
 Direzione Progettazione Realizzazione Lavori

ITINERARIO INTERNAZIONALE E78
 S.G.C. GROSSETO - FANO
 ADEGUAMENTO A 4 CORSIE
 NEL TRATTO GROSSETO - SIENA (S.S. 223 "DI PAGANICO")
 DAL KM 41+600 AL KM 53+400 - LOTTO 9

PROGETTO DEFINITIVO

PROGETTISTA	ING. ALDO GIANNI
PROGETTO	ING. ALDO GIANNI
VERIFICATO	ING. ALDO GIANNI
APPROVATO	ING. ALDO GIANNI
DATA	1998

OPERE D'ARTE - VIADOTTI
 VIADOTTO SUL FIUME MERSE
 CARPENTERIA PILE "P1" - "P2" CARREGGIATA DX E SX
 PILA "P3" CARREGGIATA SX

SCALE	1:100
REVISIONE	0
DATA	1998
VERIFICATO	APPROVATO