

SCALA 1:100

TRAVEGGI CONCRETI				TRAVERSI				PUNTALE					
CONCIGLIO	L (mm)	Trave (mm)	Traverso (mm)	TRAVERSI TESTATA	ESTERNO	INTERNO	TRAVERSI SBAZZO	ESTERNO	INTERNO	PUNTALE	ESTERNO	INTERNO	PUNTALE
1	6000	2016	2016	1	6000	2016	1	6000	2016	1	6000	2016	1
2	6000	2280	2016	2	6000	2280	2	6000	2280	2	6000	2280	2
3	6000	2544	2016	3	6000	2544	3	6000	2544	3	6000	2544	3
4	6000	2808	2016	4	6000	2808	4	6000	2808	4	6000	2808	4
5	6000	3072	2016	5	6000	3072	5	6000	3072	5	6000	3072	5
6	6000	3336	2016	6	6000	3336	6	6000	3336	6	6000	3336	6
7	6000	3600	2016	7	6000	3600	7	6000	3600	7	6000	3600	7

LEGENDA TRAVE PRINCIPALE

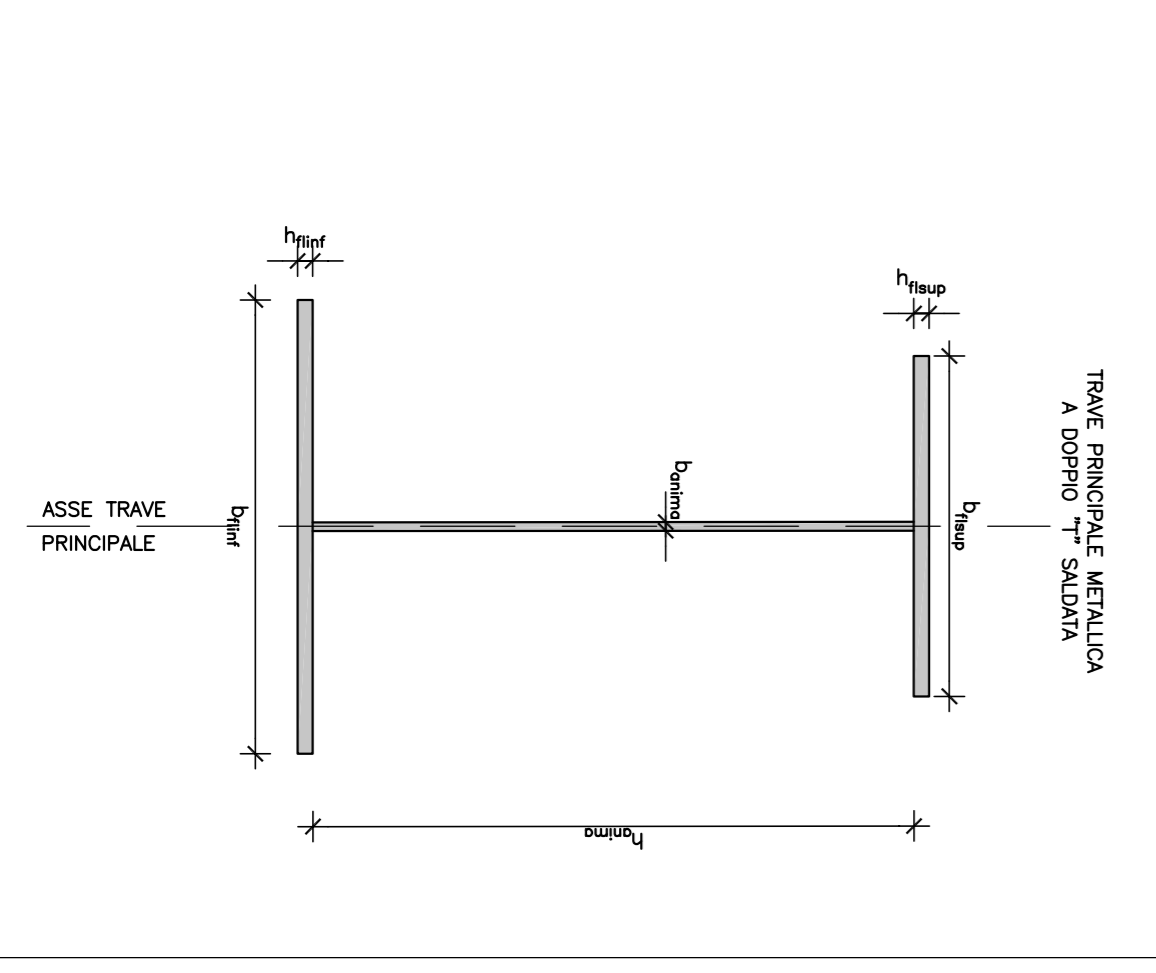

LEGENDA TRAVERSI METALLICI A COPPIO T SALDATA

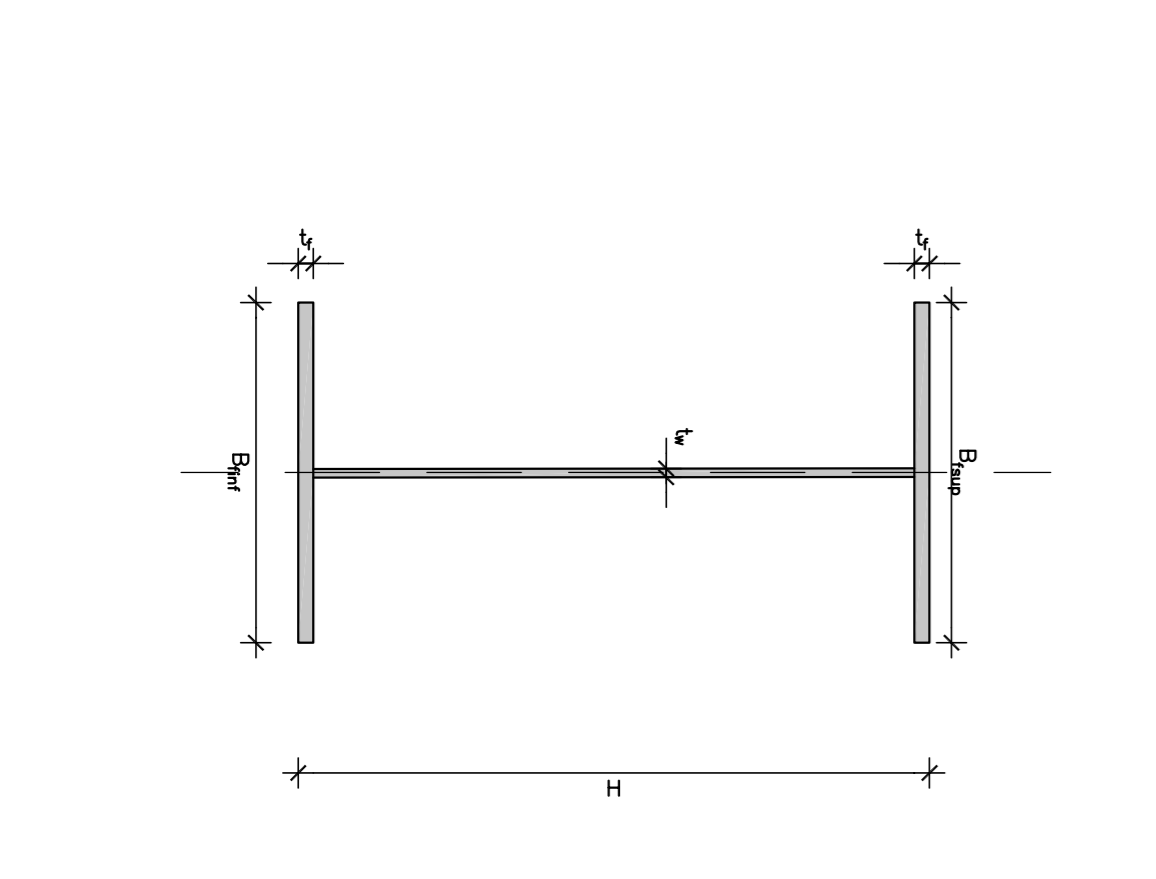

LEGENDA TRAVERSI

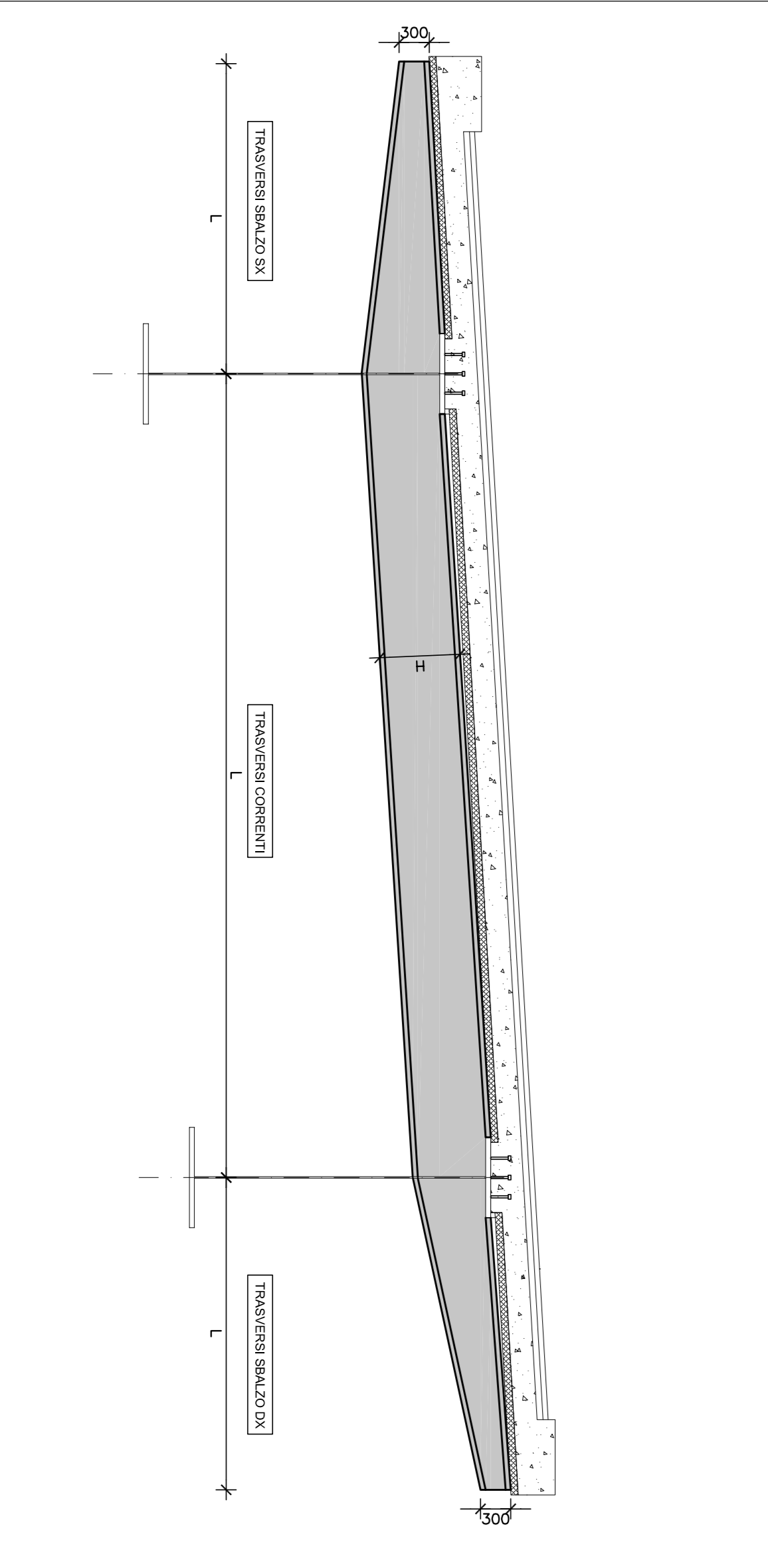

SEZIONE IRREGOLARE TRAVERSALI

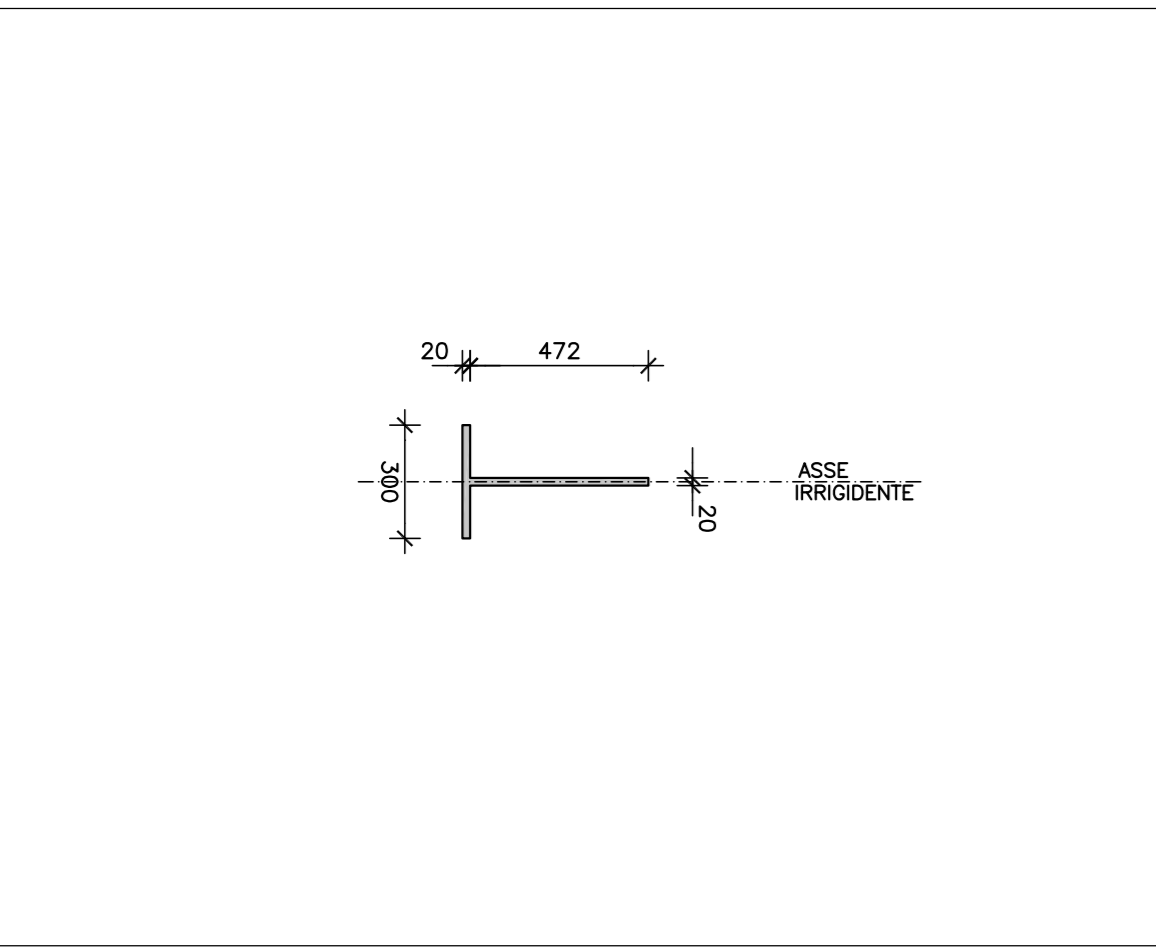

NOTA:  
PRELIEVE CONTROVERIFICHE DI MONTAGGIO  
NELLA ZONA INFERIORE DELLE TRAVI 2L/20M10.  
INCIDENZA 1/400mm.

**anas**  
Direzione Progettazione e Realizzazione Lavori

NUOVA S.S.221  
COLLEGAMENTO SASSARI - ALGHERO - AEROPORTO  
Lavori di costruzione del 1° lotto Mannunatas - Alghero  
e del 4° lotto di collegamento con l'aeroporto di Fertilia

PROGETTO DEFINITIVO

PROGETTAZIONE E REALIZZAZIONE LAVORI

cod. CA29

PROGETTO	DATA	REVISIONE	VERIFICAZIONE	APPROVAZIONE
OPERE D'ARTE MAGGIORI - LOTTO 4 PONTE RIO SASSU CARPENTERIA IMPLACATO TAV 3/3				

COND. PROGETTO	INDICE FILE	REVISIONE	APPROVAZIONE
PRODOTTO	INIZIATA		
C	LOP/USE		
B	TPO/2/VI/2/STR/CP/3		
A			
REV.	DESCRIZIONE	DATA	REDAZIONE